

NOVÁK LÁSZLÓ
**A NYOMDÁSZAT
TÖRTÉNETE**

V. KÖNYV: 1801—1867.







GRAFIKAI MŰVÉSZETEK KÖNYVTÁRA

SZERKESZTI ÉS KIADJA NOVÁK LÁSZLÓ, BUDAPEST VIII, CONTI-U. 4

XI

NOVÁK LÁSZLÓ

**A NYOMDÁSZA
TÖRTÉNETE**

V. KÖNYV: 1801—1867

NYOMTATTÁK A VILÁGOSSÁG KÖNYVNYOMDA RÉSZV.-TÁRS. SAJTÓIN,
BUDAPESTEN, AZ EZERKILENC SZÁZHUSZONNYOLCADIK ESZTENDŐBEN



BUDAPEST



A Grafikai Művészetek Könyvtára egész tipográfiai elrendezése, bele-
számítva a könyvtábla megtervezését is, Dukai Károly mesterszedő-
grafikus munkája. A nyomtatást Bauer Henrik s Csuvara F. végezték.

B E V E Z E T Ő

Eljutottunk végre a technika századába. Abba a korba, amelyben egymást érték az emberiség kényelmét, jobb sorsát, kulturális vágyainak kielégítését célzó nagy találmányok, s amelyben a tudományok meg a szociális fejlődés dolgában is hatalmasabb íveléssel emelkedhattünk a magasba. A civilizáció géniusza meghatványozta itt már szárnyecapásainak a tempóját. Többet haladt az emberiség e száz esztendő alatt, mint azt megelőzően ezer éven át.

Ennek a nagyszerű századnak kétharmadát öleli át nyomdászattörténetünk mostani kötete: az 1801-től 1867-ig való időt, tehát azt a korszakot, amely mintegy terhességi periódusa volt a fin des siècles csudáinak. Ekkor hordozta ki a század méhe a fotográfiát, a táviratozás tudományát, a telefont, a villanyos energiák fölhasználásának módjait, a kémiai ösmeretek végeláthatatlan láncolatát, amelyek mind-mind hozzájárultak a nyomdászat százrétűvé alakításához. Belesik ebbe a periódusba a gyorssajtó föl-találása s a rotációs nyomtatási lehetőség késszé érlelő-dése is, ami a sajtó hallatlan föllendülését hozta magával.

A nyomdászati technikákban 1867 körül van a határvonala a fametsző művészet könyv- és ujságillusztráció-beli uralmának; ettől számíthatjuk a fotomechanika diadalmas előretörését és az illusztrálás meg képnyomtatás technikájára való, folytonosan erősebben nyilvánuló termékenyítő hatását; s bár a század eleje óta nagyon sokan véreztek el rajta: 1867 óta kezdett a szedőgépek ideája is

a megvalósuláshoz közelebb jutni; nagyjából ettől az esztendőttől datálódik a tipográfiának meg a könyomtatásnak a frissében föllendült iparművészetek sorában való imponáló szereplése is. Határkő tehát ez a dátum a régi és az új nyomdászati művészet között.

Reánk magyarokra nézve fontos ez az 1867-es esztendő egyéb tekintetben is. A borussorsú szegény Magyarország törtérijában jelentett ígéreates szebb jövőt.

A tipográfia szempontjából még azért is nevezetes 1867, mert ekkoriban lett szabad iparrá a nyomdászat. Magasztos dolog volt ez nagyon, de megvolt a maga rossz oldala is: a sok fenkölt lelkű tipografus mellett olyan kufár népseg is beférközött szent csarnokainkba, amelynek a nyomdászat etikájáról fogalma sem volt.

Összefoglalva bevezető mondókánkat: 1867-ig a bévül parázsló új eszmék mellett is régi technika, régi társadalmi viszonyok jellemzik a nyomdászatot; 1867-től fogva pedig új kora kezdődik a művészetünknek. Könyvünk az 1801-től 1867-ig terjedő korszakot öleli föl, tehát még a régi nyomdászok világát, amikor irodalmunknak az íróemberrel egyenlő értékű tényezője volt még a legtöbb tipografus. Beléésik e korszakba a magyar irodalom gyermekkora, szárnyra-kapása, majd meg a golgotás idősza is; beléésik az 1848—49-iki magyar szabadságharc a maga nagy-szerű erőfeszítéseivel, majd meg a martiriumot, nehéz börtönbosszút végigszenvedett hőseivel. E dicsőséges szabadsághárcnak bőven voltak hősza, vértanui a nyomdászok között is, miként azt a következő fejezetben majd elmondjuk. Jobbára ők voltak az új magyar nyomdászat alapvetői is; ők készítették elő a teret az eljövendő új technikák számára, s csecsemőkorában ők ápolgatták áldozatos nagy szeretettel a nyomdászat esőppentett édes gyermekét: a nagyra hivatott és nagyra nőtt sajtót is.

Könyvnyomtatásunk a tizenkilencedik század hajnalán gyöngye lábán állt. A pesti, budai és pozsonyi nyomda-műhelyeken túl a többi éppen csak hogy tengődött valahogyan, hacsak nem volt valami kiadós példányszámú kalendáriuma, mint a komáromi, győri, szegedi és temesvári nyomdáknak. Az ujságok, folyóiratok nyomtatása csak a harmincas évektől fogva kezdett számot tevő tényezővé lenni a tipografus számára. Folyton szaporodva és növekedve, a kiegyezés körüli időkben az ily lapok nyomtatása tette ki sok tipografus munkájának a zömét. Kiadó gyanánt is jobbára maga a nyomdász-mester szerepelt.

A nyomdáknak ez időtájt való fölszereléséről, szedőik, nyomtató munkásaik és inasok létszámáról bajos dolog volna egészen pontos adatokat összeállítani. Különböző korokból való, többé-kevésbé részletes statisztikák ugyan rendelkezésünkre állottak már eleve is, de ezekben annyira szembetűnő az egyik-másik tekintetben való hiányosság avagy tévedés, hogy a leközlésüktől el kell állnunk. Ami megbízható adat van bennük, azt egybevetve a magunk becslésével, a következőkben foglaljuk össze:

Az itt következő 6. és 7. oldal tábláinak számtételeit ha összegezzük, kiderül, hogy a tizenkilencedik század első évében Magyarország 34 városában összesen 46 tipográfia volt üzemben; 1850-ben 75-ra rúgott a számuk 54 nyomdahelyre eloszolva; 1866-ban pedig 65 városban már 106 a kisebb és nagyobb könyvnyomdai műhelyeknek a száma.

Magyarországi nyomdahelyek	A könyvnyomdák száma		
	1801-ben	1850-ben	1866-ban
Arad	—	2	3
Baja	—	—	2
Balassagyarmat	—	—	1
Balázsfalva (Erdélyországban)	1	1	1
Beszterce (Erdélyben)	1	—	1
Besztercebánya	1	1	1
Brassó	1	1	2
Buda és Pest városa együttesen	5	10	17
Csiksomlyó	1	1	1
Debrecen	1	1	2
Eger	1	1	1
Eperjes	1	1	1
Esztergom	—	1	1
Fiume	1	1	1
Győr	1	1	1
Gyula	—	—	1
Gyulafehérvár	1	1	1
Kalocsa	1	—	1
Kaposvár	—	—	1
Kassa	2	2	2
Kecskemét	—	1	1
Késmárk	—	1	1
Keszthely	—	1	—
Kézdivásárhely	—	1	—
Kismarton (Sopron megyében)	—	1	1
Kolozsvár	3	3	4
Komárom	1	1	1
Kőszeg	—	1	1
Lócse	1	1	1
Magyaróvár	—	1	1
Máramarossziget	—	1	1
Marosvásárhely	1	1	2
Meggyes	1	—	—
Miskolc	—	1	1
Nagybecskerek	—	1	1

Magyarországi nyomdahelyek

A könyvnyomdák száma
1801-ben 1850-ben 1866-ban

Nagyenyed	1	—	—
Nagykároly	1	1	1
Nagykanizsa	—	—	2
Nagyszeben	3	4	5
Nagyszombat	1	1	1
Nagyvárad	1	1	1
Nyíregyháza	—	—	1
Nyitra	—	1	2
Pápa	—	1	1
Pécs	1	1	2
Pozsony	4	4	3
Rimaszombat	—	—	1
Rozsnyó	—	1	1
Sátoraljaiújhely	—	—	1
Sárospatak	—	1	1
Selmecbánya	1	1	1
Sopron	1	1	1
Szabadka	—	1	1
Szokolca (a morva határszélen)	1	1	1
Szarvas	—	1	—
Szatmárnémeti	—	1	1
Szászváros	—	—	1
Szeged	—	1	2
Szekszárd	—	1	1
Székesfehérvár	—	1	1
Szombathely	1	1	1
Temesvár	1	2	3
Trencsén	—	—	2
Ujvidék	1	2	3
Ungvár	—	1	1
Vác	1	1	1
Veszprém	1	1	1
Zalaegerszeg	—	1	1
Zilah	—	—	1
Zombor (Bács-Bodrog megye) .	—	—	1

1801-ben Magyarország 46 nyomdájában összesen vagy 10 faktor, ugyanannyi korrektor, 90 szedő és 120 nyomtató munkás lehetett alkalmazva.

1817-ben Trattner János Tamás kimutatása szerint 37 magyarországi könyvnyomdában 13 faktor, 101 szedő és 118 nyomtató munkás dolgozott. Ez a statisztika azonban hiányos. Valójában 52 nyomda volt akkoriban az országban, s így a szedők száma 140-et, a nyomtató munkásoké pedig vagy 200-at tehetett ki.

1848 nyarán csupán Pest-Budán 258 volt a nyomdász-segédek száma; köztük igen sok volt a munkabőség hírére külföldről hozzánk verődött tipografus. A szabadságharc elfojtása után a pesti nyomdák személyzete negyedréssnyire csökkent; a kiszorultak részben a külföldre mentek, részben a bujdosók kenyerét ették, mert szép számmal volt köztük olyan, aki írásaival avagy egyéb módon való forradalmias magatartásával kihívta maga ellenében a boszut szomjazó hatalom haragját.

1863-ban a pestbudai nyomdász-segédeknek a száma 295 volt; ugyanennyien lehettek a vidéken is.

A gyorsajtókat illetően az egri Tóth István lapjában, a „Gutenberg“-ben találunk két kis statisztikát. Az egyik 1855-ből való, s 30-ra teszi az összes magyarországi gyorsajtók számát; közülök 9 lett volna Pest-Budán. Rája két esztendőre, 1857-ben, egy kis kimutatás jelent meg e lapban a fővárosi gyorsajtókról, s ebben a 9 helyett már 29-et olvashatunk.

1860-ban Szabó József szerint már 42 gyorsajtó zakaolt Pest-Buda nyomdáiban. 1869-ig pedig 98-ra emelkedett a számuk. Rotációs gép és taposó sajtó azonban még nem volt közöttük.

És most vegyük sorra az egyes nyomdahelyeket ábécés sorrendben, különös figyelemmel a magyar ujságaikra.

Arad város legelső könyvnyomtatója Michek Antal volt 1819 körül. Jobbára aprólékos vásári nyomtatványokat készített a maga két fasajtóján, néha-néha egy-egy könyvet is. 1826-ban a jeles temesvári könyvnyomdász: Klapka Károly József, Klapka György honvédtábornok édesapja örökölte az aradi tipográfiát is, s amennyire az ideje megengedte, szorgalmasan dolgozott mind a két városban.

Ez a Klapka Károly József ha nem lett volna olyan sokfelől igénybe vett ember: műveltségénél és energiájánál fogva nagy dolgokat vihetett volna véghez a tipográfiában; de polgártársainak szeretete többnyire más irányban tartotta őt lekötve, ami később a teljes anyagi romlását is okozta. 1819-től kezdve tizennégy esztendőn át polgármestere volt Temesvár városának, 1825-ben s 1832-ben a város követe lett a pozsonyi országgyűlésen, s bizony: olykor fertály esztendeig sem láthatták őt a nyomdái tájékán. Legidősebb fia, József helyettesítette őt ilyenkor az aradi s temesvári tipográfiákban. 1830-ban mind a két nyomdát Beichel József vette meg, s az öreg Klapka csak a „Temesvárer Wochenblatt“ szerkesztését tartotta fönny magának.

Beichel József működésének súlypontja Temesvárra esett, de aradi műhelyét is megtartotta; 1848-ban még az ő nevében volt a nyomda, bár nem sok vizet zavart.

Volt azonban Arad városának a harmincas évek végétől kezdve egy igen tevékeny másik nyomdásza: Schmidt József, aki már 1840-től fogva kiadta az „Aradi Hirdető“-t, 1848-ban pedig az „Arad“ című, Bangó Pető szerkesztette politikai és irodalmi közlönyt.

Az ötvenes évek közepe táján Goldscheider Henrik lett tipografus Aradon, s szakszeretetével kitűnt az akkori idők nyomdászaik közül. Még betüöntő műhelye is volt. 1859 felé önála nyomtatódott az Óváry Lipót szerkesztette „Aradi Híradó“ című hetilap is. A kiegyezés után ő adta ki

Asbóth János napilapját, az „Aradi Lapok“-at. 1858-ban megérkezett Aradra Réthy Lipót, az ide-oda vándorolgtató jeles tipografus is, aki korábban Szarvason meg Gyulán dolgozgatott. Véglegesen Aradra települte után, 1861-ben, Környei Lajos szerkesztésével megindította az „Alföld“ című napilapot, amit azonban Pálffy kormányzó 1863 tavaszán betiltott. Helyette azután „Arad“ címmel jelent meg napilap, egészen 1865 végéig, amikor újra fölvehette régi, népszerű „Alföld“ nevét.

Baja városában Paul Károly volt a nyomdász a század közepétől fogva. Apró vásári nyomtatványokon kívül lapokat is nyomtatott: az „Aldunai Lapok“-at, a „Bajai Közlöny“-t 1860 körül, majd a „Bácskai Híradó“-t 1866-ban.

Balassagyarmaton az ötvenes évek folyamán a kitűnő szakavatottságú Kék László nyitott nyomdát. Ő nyomtatta a „Népnevelési Közlemények“-et 1857-től, Jeszenszky Dani „Felvidéki Magyar Közlöny“-ét 1862-től, s egy csomó borászati meg kertészeti munkácskát. Kék László nyomdája mellett Nógrád vármegyének is lehetett valami kis tipográfiája a hatvanas években Balassagyarmaton; erre mutat a „Nógrádmegyei Hivatalos Hírelő“ impresszuma.

Balázsfalván már 1744 óta megvolt a románoknak a maguk nyomdája, amely azonban csak ritkán működött.

Besztercén szász nyomda volt már a tizennyolcadik század második felétől fogva. Magyar mű itt nem készült.

Besztercebányán Stephani János volt a könyvnyomtató 1819-ben történt haláláig. Ezután özvegye Zsuzsánna nevén volt a nyomda 1829-ig, amikor Vetterl János tulajdonába került. Ennek utóda Machold Fülöp lett 1834-ben.

Brassóban az ősi Honter-nyomda a tizenkilencedik század elején Schobeln Frigyes kezében volt, ki azt Herfurth Frigyes faktorral kezeltette. 1832-ben a Hessenből bevándorolt Gött János kezére kerül a tipográfia, ki jó nyom-

dász volt s a magyar irodalmat is pártfogolta. 1838—39-ben Köpe János, majd Veres János szerkesztésével az „Erdélyi Hírlap“-ot, meg ennek melléklapját, a Benedek Áron által szerkesztett „Mulattató“-t adta ki, sok-sok nehézség és mérgelődés árán, mert a brassai cenzor egyike volt a legbakafántosabb embereknek. 1849-ben rövid időre a Weszely Károly által szerkesztett, hetenkint kétszer megjelenő „Brassói Lap“ kiadásával is megpróbálkozott.

Buda és Pest városainak az egyetemi nyomda volt a század elején a legnagyobb tipográfiája. A budai várban volt elhelyezve, nagyjából azon a helyen, ahol most van, az egykori Korvin-házban. Épülettömbjének nagyrésze azonban nem a mostani Iskola-térre nézett, hanem az ennek háta mögött elhúzódó Országház-uccára.

Az egyetemi nyomda legnagyobb szerű föllendülése a tizenkilencedik század első évtizedeire, a jó Sághy Ferenc igazgatószkodásának az idejére esik. Ez a széles látókörű derék magyar ember 1804-ben foglalta el állását, s 1838-ig vívta harcát a bürokratizmussal. Mikor aztán végezetül alulmaradt: lassú hanyatlásnak indult az egész nyomda.

Ami hivatalnok-embertől merész dolog volt akkoriban: Sághy jó barátságban élt a politikai tekintetben legjobban kompromittált íróinkkal is, így Bacsányi Jánossal, Verseghyvel, Kazinczy Ferencsel, kik pedig a Martinovics-féle mondva-csinált összeesküvésben való részvétel címén meglakták Kufsteint, Spielberget, s akikkel dehogy is mert volna szóba állani a szolgálalkú tisztviselők hada. A gerinces Sághy nem törődve a már akkortájt is minden bokrban lappangó spiclikkel és denunciánsokkal: állandóan levelezett irodalmunk említett jeleseivel, s ahol csak tehette, segítségükre volt munkáik kinyomtatása körül. S bár az egyetemi nyomda fő-fő rendeltetése az iskolás könyvek sokszorosítása volt: Sághy mindig talált módot

és alkalmat arra, hogy jó magyar íróemberek munkáit kinyomtassa. Virág Benedek, Kisfaludy Sándor, Bacsányi János, Kazinczy Ferenc, Révai Miklós, Verseghy Ferenc munkáinak jórésze az egyetemi nyomda sajtóin át lett a magyarság közkinésévé. A börtönviselt Verseghyt éppen-séggel az egyetemi nyomda korrektorául és rendes fordítójául alkalmazta Sághy Ferenc. Nélküle a szegény, gyámoltalan író talán éhen is pusztult volna. S mikor meghalt: Sághy közbenjárására az egyetemi nyomda temettette el Verseghy Ferencet.

Sághy igazgatóskodása idején, de még jó darabig azután is, sok ujság meg folyóirat csinálódott az egyetemi nyomdában. Legtöbb munkát adott a kétezernyoleszáz példányban megjelenő „Ofner Zeitung“-nak a nyomtatása. A magyar lapok közül ottan készültek: Kisfaludy Károly „Aurora“ című folyóirata 1823—24-ben, amely maga köré csoportosítva az ifjabb költői nemzedéket, szinte korszakot teremtett a magyar irodalomban; a Bajza József szerkesztette élehangú, mindent fésülni akaró s szörnyű irodalmi veszekedéseket provokált „Kritikai Lapok“ 1830—1836-ban; a Borsos Márton, Fényes Elek, Rummy Károly, majd Vajda Péter által szerkesztett „Ismertető“ 1836-tól 1840-ig; az akadémiától kiadott és Schedel (Toldy) Ferenc, majd Csató Pál, Almási Balogh Pál s Luczenbacher János által szerkesztett „Tudománytár“ 1834-től 1844-ig; Schedel, Vörösmarty és Bajza roppant tekintélyű „Athenaeum“-ja s „Figyelmező“-je 1837-től; a Munkácsy János irányította „Rajzolatok“ 1835-től; Garay János meg Erdélyi János „Regélő—Pesti Divatlap“-ja s „Tárogató“-ja 1842—44-ben; Vahot Imrének „Pesti Divatlap“-ja ezután, Petőfi Sándorral mint segédszerkesztővel, kinek kötelességei közé tartozott egyebek közt az is, hogy a Várba följárogatva, az ujság sajtó alá rendezését intézze; itt készült a Kovacsóczy

Mihály és Stancsics (Táncsics) Mihály által megindított „Literaturai Lapok“ (1841); a „Magyar Akadémiai Értesítő“ és sok más egyházi, gazdasági meg egyéb kisebb-nagyobb folyóirat. Petrichevich Horváth Lázár is az egyetemi nyomdával csináltatja „Honderü“-jét, a Landerer és Heckenastnál megjelenő „Életképek“ ellenlbasát.

Betűanyaga rengeteg volt az egyetemi nyomdának. Egyrésze a századok folyamán összekevert ólomtípusokból házilig öntődött át folyton újabb s újabb antiqua meg fraktur betűkké. Hatalmas cirillbetűs készletek kerültek a nyomda birtokába Novakovics Iván bécsi illir tipográfájának megvételével. Kellett is, mert az egyetemi nyomdának szabadalma lévén az ország összes iskolakönyveinek előállítására: rengeteg sok szerb, rusznyák meg cirillbetűs román könyvet produkált. 1798-ban pedig az egyetemi nyomda szolgálatába lépett a nagyhírű betűmetsző és öntőmester Bikfalvi Falka Sámuel, akinek működése a nyomda betűöntő osztályának nagy föllendülését jelentette. 1810-ben már tizenhat, 1822-ben pedig tizenkilenc öntőmunkással dolgozott Falka, ami hallatlan dolog volt abban az időben, s csak azzal magyarázható, hogy az egyetemi tipográfia nem csupán a maga számára, hanem az ország nyomdái egy jórészének öntött betűt. (L. az előző kötet 65. oldalán.)

Bikfalvi Falka Sámuel valósággal ezermestere volt a korának. Fogarason született 1766 május 4-ikén, s Bécsben nevelődött elsőrendű betűmetszővé, öntővé, sőt rézmet-szővé is. Harminckét-éves korában Budára jött az egyetemi nyomda betűöntői osztálya vezetőjének, s mingyárt eleve kitűnt a sokoldalúságával. Pompás betűsorozatokat metszett acélba, egy igen jól használható nyomtatósajtót szerkesztett, és stereotipálni kezdett, ami akkoriban még ösmeretlen és igen titokzatos valami volt. Falka stereo-

tipáló eljárását nem ösmerjük, s csak annyit tudunk róla, hogy rézlemezeket készített valamiképpen a szedésről, ami a francia Valleyre eljárására emlékeztet.

Falka primitív stereotipáló módszerével nem igen lehetett megelégedve az egyetemi nyomda intézősége, mert 1818-ban drága pénzen egy másik ezermestert hozatott külföldről. Ez az angol Watts John volt, ki a homok- vagy gipsz-stereotipálásnak (l. az előző kötet 88. oldalán) volt a mestere, s William nevű testvérével egyetemben korábban Berlinben, Lipszében és Bécsben dolgozott.

1822-ben az egyetemi nyomda személyzetének létszáma százötven körül járhatott. A nagyszámú irodai és szolgálomég segédmunkás-személyzeten kívül volt közte harmincnégy szedő és negyvenkét nyomtató munkás, három korrektor s tizenkilenc betűöntő. A sajtók számát Pest-Buda akkori monografusa Schams Ferenc húszra teszi; csupa régi fasajtó, amelyeket csak 1827 óta cserélgetnek ki a nagyobb nyomtatófőületű vasprésekkel. A legelső két gyorsajtót csak 1839-ben hozatja meg a nyomda Bécsből.

A szabadságharc kitörésekor már öt gyorsajtója és vagy tíz kézi prése volt az egyetemi nyomdának. Volt is dolguk bőven. A kormány ott kezdte nyomtatni a maga terjedelmes és nagy-példányszámú hivatalos lapját, a „Közlöny“-t, meg a felelős minisztérium ezerféle új nyomtatványát; ott készült a konzervatív párt Dessewffy Emil megindította, hetenkint négyszer megjelenő ujsága is, a „Budapesti Híradó“, amiből később „Figyelmező“ címmel napilap lett, sőt ott nyomtatták egyideig Táncsics Mihály „Munkások Ujsága“ című híres hetilapját is.

Windischgrätzék bevonulásakor a kormány a „Közlöny“ nyomtatására használt sajtókat meg betűkészletet Debrecenbe szállíttatta, „álladalmi nyomda“ címet adva az egyetemi tipográfia e különítményének. Az álladalmi

nyomda aztán a kormány közvetlen rendelkezése alatt maradvá, követte azt az egész vándorútján: Debrecenből Pestre, majd meg Szegedre, Aradra s tovább is. A „Közöny“ utolsó számát Lugoson nyomtatták ki 1849 augusztus 13-án. Szétosztásra azonban ez a lapszám már nem került. Futott kiki amerre látott.

A „Közöny“ tördelője Remele Pál volt, a lap szedőinek névsorában ott találjuk Wodianer Fülöp és a későbbi népekes Szücs Lajos nevét is. Jellacsicsék betörésének híre olyan hatással volt a személyzetre, hogy több tagja, így Remele is, fölcsapott katonának. Remele már el is indult az ezredével Pákozdt felé, amikor a lappal nagy baj esett: az új metteur alaposan eltördelte. Szemere Bertalan mód nélkül fölbosszankodott ezen, s rögtön visszahozatta az ügyes Remelét, mondván, hogy a katonaembert bárki is helyettesítheti, de a begyakorolt jó tipografust senki sem.

A szabadságharc lezajlása után nagy munkába került az egyetemi nyomdából kiszakított „álladalmi nyomda“ gépeinek fölkeresése és visszaszerzése. A föl kutatásukkal megbízott Krünner Lipót faktor Lippán, Világoson, Aradon és Lugoson találta ezeket lefoglalva. A császári katonaság nem akarta a gépeket az egyetemi tipográfiának visszaadni, s szétszedve valamennyit, a pesti fegyvertárban helyezte el őket. Hosszas utánjárásra 1850 márciusában mégis kiutaltak százhetvennégy mázsa gépalkatrészt az egyetemi nyomdának, mindebből azonban még egyetlen sajtót sem lehetett összeállítani. Csak újabb hosszadalmas kutatásra kerültek elő a hiányzó géprészek, amelyekből aztán egy gyorsajtó híján és jókora javítási költség árán végre is sikerült a gépeket újra összeszerelni.

Egy 1861-iki jelentés szerint ez időtájt már nem kevesebb mint hat gyorsajtója volt az egyetemi nyomdának, ami maga is bizonyítja ez intézet akkoriban hatalmasnak

nevezhető arányait. A kézi sajtók száma öt volt, mind-megannyi vasból való. Három volt közülök Stanhope-rendszerű és egy Hagar-féle. Az ötödik — a sasos Columbia-sajtó — máig is megvan.

Az abszolútizmus kora nagyon megviselte az egyetemi nyomdát. Sághy utóda, Tressinszky Ferenc igazgató fölé királyi biztost rendeltek. Szabadalmait mind elveszítette a nyomda, s iskolás könyvekkel Bécsből látták el az országot. Ezek helyett a hivatalos nyomtatványok özönét készítette a tipográfia, így az „Országos Kormánylap“-ot is 1850 szeptemberétől 1859 végéig. Bár sajtói éjjel és nappal zakatoltak: valami fásultság, léleknélküliség ülte meg az üzemet, amelyből csak a kiegyezés ideje körül tudott kissé kibontakozni, de akkor is csak rövid időre.

Buda város másik — már jól megviselt — tipográfiája a Landerer Kataliné volt odalenn a Vizivárosban. Álmos kis nyomda volt; egykori nagyszerű művezetője Landerer Mihály, a Martinovics-pör áldozata, ott senyvedt a kufsteini kazamáták mélyén, s az asszonykéz nem igen tudta föllendíteni a vállalatot. 1802-ben meghalt Landerer Katalin, s a nyomda hajadon leánya Anna kezére jutott, ki úgy mint az édesanyja: főképpen kalendáriumok s más népies iratok nyomtatásával foglalkozott. Ami különben jócskán adhatott munkát már az időtájt is, mert a nyomda személynete 1820 körül állandóan egy faktorból, három szedőből és négy nyomtató munkásból állott.

1833-ban két ügyes nyomdász-ember: Bagó Márton meg Gyurián József vette át a Landerer Anna tipográfiáját. A nyomda tulajdonképpen vezetője Bagó volt, mert társa Gyurián közben faktoroskodott a Trattner-Károlyi-féle nyomdában. 1847-ben végleg ki is vált a cégből.

1838 körül itt nyomtatódott Vörösmarty és Bajza egyik kisdéd ellenlábásának, Munkácsy Jánosnak az ujsága:



Budapest legrégebb nyomdájának épülete a hatvanas esztendőkbén. (Pérel Imre rajza.) Budán, a Ponty-ucca és Kapucinus-ucca sarkán, az itt ábrázolt régi házban dolgozott hosszú időközön át jó Bagó Márton könyvnyomtató, ki 1833-ban vette át a Landerer-család 1724-ben alapított tipográfiáját a maga sokféle népies kiadványával és híres kalendáriumával. E nyomdának volt művezetője húsz esztendeig a kitűnő tipografus Landerer Mihály, aki 1794 őszén sokat siratott áldozata lett a Martinovics-pör bírái gonoszságának. Kazinczy Ferencsel egyetemben börtönbe vetették, ahonnan tíz-esztendei szomorú rabság után testben-lélekben megtörve, munkára képtelenül, úgyszólván csak meghalni jött haza Budára. A nyomda eredetileg a Dunasoron volt, ott, ahol most az Andrássyék palotája áll, s csak az ötvenes években költözött véle az öregebbik Bagó Márton a Ponty-uccába. Halála után, 1873-ban, ugyanilyen nevű fia került három évtizedre a nyomda élére,

MI ELSŐ FERDINÁND,

Isten kedvező kegyelméből ausztriai császár, Magyar- és Csehország e néven ötödik, Dalmát, Horvát, Tót, Halics és Ladomér országok apostoli, úgy Lombardia, Velence, Illiria stb. királya, Ausztria főhercege, Lotharingia, Salzburg, Steyer, Korontán és Krajna, Fel- és Al-Szlézia hercege, Erdély nagyfejedeleme, morvai örgróf, Habsburg és Tirol grófja stb.: emlékezetül adjuk ezennel jelentvén mindennek, kit illet, hogy mind

PLEISZ PÁL

hívünknek alázatos esedezésére, mind pedig azért is, mert hív alattvalóinknak hasznát és javát atyailag s kegyelmesen előmozdítani kívánjuk, királyi legfelsőbb hatalmunkból egyszersmind különös kegyelmünkől megengedendőnek tartottuk: miszerint azon PLEISZ PÁL, mint jó erkölcséről s ügyességéről ajánlott és elegendő vagyonnal is ellátott egyén, hív alattvalóink hasznára s közhasználatára, Torontál vármegyében fekvő Nagy-Becskerek mezővárosban könyvnyomtató intézetet állíthasson s az egyes könyvek nyomtatására nézve bárkinek részére kiadott más különös kiváltságok sérelme nélkül, bárminemű könyveket és munkákat nyomtathasson, azokat eladhassa, e végett segédekert tarthasson, inasokat felvehessen, taníthasson, és szokás szerint felszabadíthasson, de azon világos feltétel és pedig jelen kegyelmünk s királyi kegyelmes engedélyünk elvesztése alatt: hogy az említett PLEISZ PÁL magát csinosabb nyomtató-betűkkel ellátni, mindazt, mit sajtó által nyilvánítani s közrebecsátani szándékozik, eleve az ország igazgató kormánysszéke, vagyis magyar királyi helytartó tanácsunk által rendelt vizsgálat alá terjeszteni, azon vizsgálat, tehát a felsőbb hatóság hivatalos jóváhagyása nélkül semmit ki nem nyomtatni és ki nem adni, a nyomdájában készült valamennyi könyvnyomatokból minden félév

lefolyotával öt-öt példányt, melyekből egy, az országos karok és rendek alázatos felírására 1836-ik évi szentgyörgyhó 26-ik napján 5440-ik szám alatt kelt királyi elhatározatunk értelmében a magyar tudós társaságot illeti, említett magyar királyi helytartó tanácsunknak benyújtani, végre, ugyanazon magyar királyi helytartó tanácsunk útján eddig már kibocsátott vagy ennekutána kibocsátandó, a könyvnyomtató intézeteket illető rendeletekhez magát mindenkor szorosán alkalmazni tartozzék: köteleztessék. Miért is nektek, hiveink, bármi rendű, rangú, állapotú, hivatalú s méltóságú alattvalóink, kiknek e levelünk bármikép tudomástokra jut, ezennel szigorúan meghagyván parancsoljuk, miszerint a fennevezett PLEISZ PÁLT könyvnyomtatói mesterségének az itt leirt módon engedett üzésében se nyilván, se alattomban háborgatni, akadályozni s korlátozni ne merészeljétek, hanem öt, egyedül saját személyére és csupán az említett Torontál vármegyében fekvő Nagy-Becserek mezőváros kebelében engedett királyi kegyelmünk és kegyelmességünk szabad, biztos, sértetlen és háborítatlan élvezetében hagyni, s az illetők által hagyatni: okvetlen tartozzatok, köteleztessetek, másképp ne tegyetek, apostoli magyar királyi titkos pecsétünkkel függőleg megerősített jelen levelünket pedig az előmutatónak elolvasás után visszaadjátok. Kelt a Mi őszintén kedvelt hivünk, tekintetes és nagyságos nagyapponyi gróf Apponyi György aranykulcsosunk, valóságos belső titkos tanácsosunk, Magyarországunkon királyi udvari másodkancellárunk kezéből, birodalmi fővárosunkban Bécsben, Ausztriában, szentjakabhó nyolczadik napján, az Úr ezernyolczszáznegyvenhetedik esztendejében, magyar-, cseh- stb. országai uralkodásunk tizenharmadik évében.

FERDINÁND.

GRÓF APPONYI GYÖRGY.
JÁSZAY PÁL s. k.

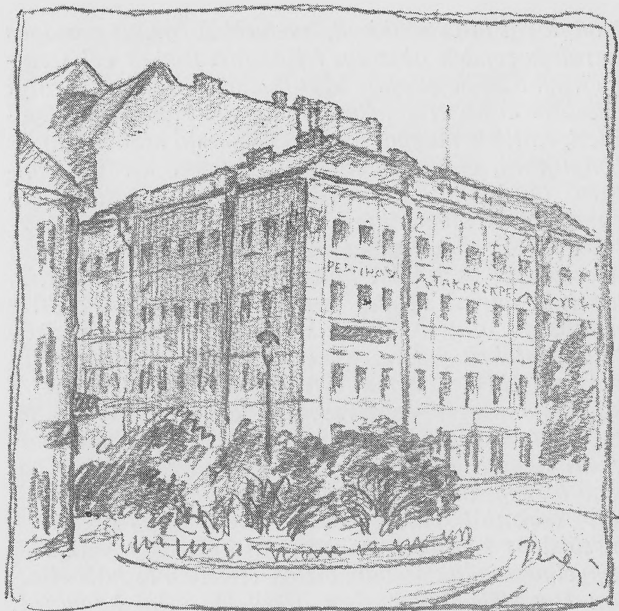

Hornyánszky és Hummel hatvanas évekbeli nyomdája a Bálvány-ucca meg a Széchenyi-tér sarkán. Jelentékeny nyomda volt; az épületnek majdnem az egész földszintjét elfoglalta. Hornyánszky Viktor fiatalabb korában Hegyeshalmon volt tanító; Pestre kerülve, ujságíróskodott, majd meg nyomdát nyitott, a nagyszakállú Hummel Jánost véve maga mellé szakemberi társul. (Az akkoriban még nálunk is érvényben volt osztrák ipartörvény szerint a nyomdavállalatok cégében legalább egy annak rendje és módja szerint kitanult és fölszabaddított nyomdásznak is benne kellett lennie.) Kezdetben a Régipóstauccában dolgoztak, de csakhamar átköltöztek az itt ábrázolt bálványuccai nagy épületbe, honnan aztán a nyolevanas években az akadémia bérházába került a nyomda. Hornyánszky Viktor főképpen protestáns vallásos iratokat nyomtatott mindenféle nyelven: magyarul, németül, tótul. Jó ideig az angol biblia-társulatnak is ő volt a magyarországi tipografusa. A hetvenes évek nyomdásztársadalmában nagyon népszerű ember volt; sokáig a Könyvnyomdászok és Betűöntők Segélyző Egyesülete elnöki tisztét is viselte. 1882 május 2-án tért örök nyugovóra.

a „Rajzolatok“ hetenkint kétszer, színes borítékban, olykor litografált divatképekkel. Később gazdasági könyvecskéket is nyomtatott Bagó Márton, öregbetűs kalendáriumja pedig tizenötezer példányban jelent meg. Nyomdájának a szabadságharcban nem volt semmi különösebb szerepe; azután is jobbára csak a kalendáriumok nyomtatására szorítkozott.

A budai két tipográfiával szemben Pest városában három volt a nyomdák száma a tizenkilencedik századnak a hajnalán. Ezek voltak: a Trattner-féle, a Landerer-féle meg a Paczkó-féle eléggé jelentős nyomdák.

A Trattner-nyomda alapításáról szó volt már az előző kötetünkben. E szép tipográfia élén a tizenkilencedik század első tizedében Trattner Mátyás állott, akinek értelmesebb vezetésével a nyomda állandóan fejlődött. Önála indult meg a derék Kulcsár István lapja, a változó címek alatt hosszú éltet élt „Hazai Tudósítások“ 1806 július 2-án, amely lap jóideig majdhogy nem egyetlen világító lámpácskája volt a századeleji magyarságnak.

Fia, Petrózai Trattner János Tamás 1813-ban nagykorú lett, s mingyárt át is vette a nyomda kezelését. Az ő tevékenységének kezdetével jobb időkre virradt a magyar irodalom is. Trattner János Tamást ugyanis benső barátság fűzte irodalmunk jeleseihez, s különösen Kazinczy Ferenc volt reá mély hatással. A magyar irodalom nagy agitátorának buzdító szavai termékeny talajra találtak a fiatal Trattner lelkében. Nagyszívű, minden szépért meg jóért rajongó igazi tipografussá lett. A tollat is jól forgatta. Magyarország 1817 körüli nyomdai viszonyainak leírását neki köszönhetjük.

Az idealista lelkű könyvnyomtató már kora fiatalságától kezdve sokat betegeskedett. Érezte, hogy nem sokáig viszi, s lázasan iparkodott azon, hogy serdülő magyar iro-

dalmunk támogatása révén mentől jobb emléket hagyjon maga után. Nyomdászkodása egy szakaszáról, kilenc esztendőről van egy kimutatásunk, amely szerint e kilenc év alatt — 1817-től 1825-ig — nyolcszázhuszonhét különböző munka hagyta el a Trattnerék sajtóit, s ezek közül több mint négyszáz magyar nyelvű volt. S ami legszebb világot vet Trattner János Tamás egyéniségére: a magyar művek legnagyobb részének ő maga volt a kiadója is.

Trattner János Tamás energikus munkássága a nyomda nagyobbodásán is megérzett. 1816-ban Trattner birtokába került a piaristák kalocsai nyomdája; a fölszerelést mingyárt fölis hozatta Pestre. Szedőinek száma huszonhárom volt ebben az időben, a nyomtató munkásoké pedig húsz. 1824-ig ez az utóbbi szám harmincra nőtt, s közben a sajtók mennyisége is tízről tizenötre szaporodott.

A megnagyobbodott nyomdából seregestül indultak magyarságnevelő pályájukra a jobbnál jobb új lapok: az öreg Kulcsár Istváné: a „Hasznos Mulatságok“ (1817—42); a Kis János lapjai: az „Ifjúság Barátja“ (1816), a „Nevezetes Utazások Tárháza“ (1816—19) és a „Helikoni Kedvtöltés“ (1819—20); a Trattner kiadta s Fejér György, majd Thaisz Endre, Vörösmarty stb. szerkesztette „Tudományos Gyűjtemény“ (1817—42); Szemere Pál „Szépliteraturai Ajándék“-a (1821—28), majd pedig „Élet és Literatura“ című lapja, amiből 1828-ban a „Muzáron“, illetőleg Vörösmarty szerkesztésével a „Koszorú“ (1828—44) lett; Pethe Ferenc és Kulcsár István gazdasági szakközlönyei; Fábíán József „Lelkipásztori Tárház“-a, s több más kisebb léleketű ujság.

A lelkes irodalombarát könyvnyomtató 1824 márc. 24-én halt meg, alig harmincnégy-esztendőskorában. Halála után megint édesapja, a már nyolcvan-esztendőskorú Trattner Mátyás vette kezébe a szép nyomda ügyeinek a vezetését.

De nem sokáig bírta már. 1828 február 16-ikán követte át a sírba. Mielőtt még azonban a szemét lehúnyta volna: a nyomdát a legnagyobbrendben átadta vejének: Károlyi István királyi táblai ügyvédnek. A hatalmas arányú tipográfiának ettől fogva Trattner-Károlyi-nyomda volt az elnevezése, egészen az 1867-ben való megszüntéig.

Károlyi István méltó utóda volt a két Trattnernek. Nyomdája fejlesztésére és rendbentartására nagy gondot fordított; az első gyorssajtót ő hozatta Pestre 1838 körül, s 1840-ben gőzüzemre rendezte be a nyomdáját. Inasainak valósággal nevelő apjuk volt; szépen ruházta őket, s szellemük műveléséről állandóan gondoskodott; még görög nyelvtanítót is fogadott számukra.

Főleg a harmincas és negyvenes években: nagy s hatalmas vállalat volt a Trattner-Károlyi-nyomda. Személyzetének létszáma meghaladta a százat; helyisége legkülönb volt az összes pestbudai nyomdákéi között. Az Uri-ucca és Gránátos-ucca (most Petőfi-Sándor-ucca s Városház-ucca) között átnyúló két-udvaros Trattner-Károlyi-ház maga is egyik nevezetessége volt Pest városának. Benne székelt eleinte a Magyar Tudományos Akadémia is. A tipográfia egy nagy és három kisebb termet foglalt el az épületből.

Károlyi István széchenyista ember volt, nagy tekintélyű városi tanácsnok, 1840-ben országgyűlési követe Pest városának. Politikai állásfoglalása megérzik a nyomdájában készült ujságokon is; ami az ő tipográfiájában nyomtatódott: jobbára konzervatív vagy legalább is erősen mérsékelt irányú lap volt. Így a „Hazai és Külföldi Tudósítások“-ból átvedlett és Majláth János kezében erősen klerikális színezetűvé lett „Nemzeti Ujság“ (1840—48); a Vajda Péter szerkesztésével szabadelvűnek indult, de csakhamar a konzervatív párt orgánumává átalakult „Világ“ (1841—44); a Helmecey szerkesztette széchenyista

„Jelenkor“ a Beimeléktől átkerülte után (1838—48), s mel-
léklapja, a „Társalkodó“ is. Károlyi tipográfiájában esi-
nálódott Bugát Pál „Orvosi Tár“-a és Mátray-Rothkrepf
Gábor „Honművész“-e és „Regélő“-je is.

A szabadságharc után lassan hanyatlani kezdett ez a
szép nagy nyomda. Az öregedő Károlyi István apatikusan
nézte a dolgok folyását. Ujabb vállalatokba nem bocsát-
kozott, s jobbára a régi kiadványait nyomtatgatta újra.
1863-ban meg is halt. Családja ezután még vagy négy esz-
tendeig elvesződött a tipográfiával, s aztán eladta az egé-
szet potom pénzen — tizenhatezer forintért — Bucsánszky
Alajosnak.

Pest városának egy másik jelentősebb tipográfiája a
Paczkó-féle volt a mostani Reáltanoda-uccában. Volt vagy
nyolc fasajtója, de ezek egyrésze a derék és buzgó tipó-
grafus Paczkó Ferenc József 1806-ban történt halála után
jőideig használaton kívül állott.

Özv. Paczkó Jozefa leányát, Franciskát 1829-ben felesé-
gül vette Beimel József esztergomi nyomdász-mester, s
ezzel a pesti tipográfiának is ő lett a gazdája. Ez a Beimel
József komáromi születésű fiú volt, s a budai egyetemi
nyomdában tanulta meg a könyvnyomtatást. Fiatal segéd
volt, amikor Szegedre került a jó tipografus Grün Orbán-
hoz, aki nagyon megkedvelte őt, annyira, hogy a leányát
is hozzáadta feleségül. Hozomány a frissében berendezett
esztergomi könyvnyomda volt. Felesége, a Grün-leány
néhány esztendő múlva meghalt, de Beimel bizony — mint
láttuk — nem gyászolta huzamosabb ideig.

Beimel nem volt olyan nagystílű nyomdászember, mint
aminőnek Landerer Lajost s a fiatalon sírba dőlt Trattner
János Tamást mondhatjuk. Üzleti horizontja alig terjedt
túl a pillanatnyi haszon megkaparintásának határain.
Az inasok kizsákmányolása tekintetében ő mutatta a leg-

rosszabb példát a régi Pest-Budán. Hús segéde mellett tizenhét inast tartott, akiknek szegényeknek sokszor a késő éjszakába is belenyúlott a munkaidejük. Kosztjuk silány volt, alvóhelyük pedig deszkákból egymás tetejébe rőtt „tömegprices“. Nem csoda, hogy a Beimel-tanítványok jórészt már ifjú korában eljegyezte magának a „fehér halál“. E miatt, s a rossz bánásmód miatt is: sorra szökdöstek Beimeltől az inasok. Faképnél hagyta őt Falk Zsigmond is a maga tanulókorában.

Munkája bőven volt Beimelnek. Hallatlanul olcsón dolgozott, s ezzel egyidőre magához tudta vonni a harmincas-negyvenes évek ujságainak egy részét. Nála jelentek meg: 1832-től 1837-ig Helmeczy Mihály „Jelenkor“-a és ennek társlapja, a Bajza által szerkesztett „Társalkodó“; a Munkácsy-féle „Rajzolatok“ meg a „Sürgöny“ (1837—40 körül); Guzmics Izidor „Egyházi Tár“-a, a „Magyar Sion“ és még egy csomó egyházi közlöny; Balla Károly „Kémlő“-je, Vállas Antal „Hetilap“-ja s több apróbb ujság.

Beimel különben igen hiú ember volt s nagy mértékben korlátolt. Krónikás adomák szólnak róla, hogy kapzsisága ellenére is hányszor s hogyan csapták őt be. Egyszer például — 1836 körül — az akkoriban nálunk még csak hírből ösmert gyorsajtóval. Egy Platzer nevű nyomtató munkása elhitette véle, hogy a külföldön már jócskán terjedő vas-gyorsajtók nem érnek semmit, mert „megeszik“ a betűt. Hanem majd csinál ő egyet fából; az majd gyorsan is dolgozik, s a betűt sem fogja rongálni. Apródonkint jó négyezer forintot szedegetett ki e találmányára Beimeltől, akinek nagyon imponált a fából való, szépen összevisszacsiszolt rengeteg masina, csak ép hogy az üzembehelyezés napját várta keservesen.

Ez is elérkezett. Platzer egy nagy-alakú sűrű szedésformát „lőtt“ be a fa-fundamentumra, s aztán nekiállítva

négy markosabb fiút a szintén fából való hajtókeréknek: az egyetlen tölgyfatörzsből faragott óriási nyomóhenger alá akarta hajtatni a formát. Nehezen ment, a négy fiú összeszedte minden erejét. Egyszerre aztán szörnyűséges recsegés-ropogás hallatszik, a gép csapágyai sorra töredeznek, s a nyomóhenger is kilódul helyéből, széjjelrúgva, tönkre zúzva betűt s mindent, amihez hozzávágódik.

„Ez volt Pest városa legelső gyorsajtójának és Beimel négyezer forintjának szomorú vége“, jegyzi meg öreg krónikásunk, Firtinger Károly.

Ebül gyűlt szerdéknak ebül kell elvesznie. A mocskos konkurrencia meg inasgazdálkodás mellett sem tudott Beimel József boldogulni. Talán éppen azért nem. Adósságai nőttön nőttek, s 1846-ban kénytelen volt pesti nyomdáját átadni fő-fő hitelezőjének: Kozma Vazul papíroskereskedőnek. A nyomdának ekkoriban hat fa- és két vasprése volt. Kozma nevét — szabadalma nem lévén — csak 1848-tól kezdve találjuk egymagában az impresszumokban. Addig a Beimelével együtt szerepel. Sőt az abszolútisztikus időkben is jó sokszor.

Kozma Vazul alaposan kitisztogatta a Beimeltől átvett tipográfiát. A fapréseket kimustrálta, s helyökbe két szép gyorsajtót állított; a betűanyagot pedig úgy frissítette föl, hogy nyomdájában az ügyes Wolf János vezetésével betűöntő műhelyt rendeztetett be. A nyomda személyzetében ott látjuk az akkori idők legjobb magyar szakférfiait. Igazgatóul a Kecskeméten tanult jó tipografus Lukács Lászlót nyerte meg, aki mellett Horák Egyed, a későbbi esztergomvárosi nyomdászmeister volt a faktor. A sok jó szedő között ott dolgozott Falk Zsigmond, Frics József és Szabó József is. Főgépmester a nagyszerű műveltségű és páratlan technikai tudású Kocsi Sándor volt, aki mellett Urschitz Jakab, März Ede, Ries Jakab is ott segédeskedtek.

Kozma Vazul nyomdájában indult meg 1848 március 18-ikán a Pálffy Albert és Csernátony Lajos szerkesztette „Márceius Tizenötödike“ című napilap; továbbá: a „Kosuth Hírlapja“ Bajza József szerkesztésével; Vas Gereben „Nép Barátja“ című ujsága; a rövid éltű „Szabadság, Egyenlőség, Testvériség“, „Futár“, „Forradalom“ c. lapok. A Tánescs Mihálytól szerkesztett és 1848 második felében hetenkint kétszer kiadott „Munkások Ujsága“ több száma is a Kozma Vazul tipográfiájában nyomtatódott. Az itten napvilágot látott német lapok közül legnevezetesebb volt a Kilényi-Klein Ármin által szerkesztett „Der Ungar“.

Kozma Vazul irodalombaráti volta a szabadságharc utáni időkben bontakozott ki teljes tisztaságában. Íróink hosszú sora a legönzetlenebb pártfogóját és segítőjét tisztelettel benne; s a letaglózott magyar irodalmat ő igyekezett legbuzgóbban életre kelteni. Már 1850-ben kinyomtatta Szilágyi Sándor híres próbálkozásait: a „Magyar Emléklapok“, „Magyar Írók Füzetei“ és „Pesti Röpívek“ című lapokat, de ezeket az írásokat egymásután betiltotta a kérlelhetetlen hatalom. Kozma Vazul kiadásával sikerült megindítani végre a Nagy Ignác szerkesztette, hetenkint hatszor megjelenő „Hölgyfutár“-t 1850 aug. 15-én.

Különben Kozma műhelyében nyomtatódott 1849 november 15-ike óta a szabadságharc utáni idők első magyar napilapja: a félhivatalosnak indult „Magyar Hírlap“ is.

A mindig jól dolgozó Kozma-nyomda híres tipográfiai remeke volt 1857-ben a „Szent Erzsébet legendája“ c. mű. A gyönyörű képanyomtatás Kocsi Sándor munkája benne.

Derék jó Kozma Vazul túlságosan nagyszívű ember volt, s annyit segített másokon, hogy végre önmagán nem tudott segíteni. 1863-ban csődbe került. Lauka Gusztáv baráti körében éldegélt még sokáig a jó öreg, szegényesen, de sohasem kedve-szegetten. 1876 ősztaján halt meg.

Pest városának a tizenkilencedik század elején való harmadik tipográfiája a Landerer Mihály Jánosé volt. Nem volt nagy nyomda még az öreg Landerer idején sem, mikor pedig az öreg 1809-ben lehúnyta szemét: egyidőre zsugorodni kezdett a meglévő műhely is. 1817-ben a faktoron kívül már csak három munkás dolgoztatott benne.

Addig főleg apró könyvecskék jelentek meg a pesti Landerer-nyomdában; legnagyobb mű volt köztük az álló szedésről nyomtatott református énekes könyv. 1805-ben megpróbálkoztak egy kis szépirodalmi lapocskával is: a Csizmazia Sándor szerkesztette „Mulatságok“-kal, de a kísérlet balul ütött ki, s az ujság első számán túl nem sikerült eljutni. A következő évben Ragályi Tamás „Segítő“ című kised szépirodalmi folyóiratát kezdte kiadogatni a nyomda, de ezzel sem boldogult. Tovább aztán nem is próbálkozott ilyen irányban. Beérte azzal, hogy a régi könyvkiadványait nyomtatgassa újra.

Egyszeriben vége lett azonban ennek az álmos lagymatagságnak 1824-ben, amikor a pesti és pozsonyi nyomda örököse, Landerer Lajos elérte a nagykorúságát, s kezébe véve a vállalat vezetését: kiadói és nyomdai üzemének súlypontját Pestre helyezte át. Energikus és tanult ember volt az ifjú Landerer. Az akkoriban kibontakozó nyomdászati technikákat jól ösmerte, s szerelmesük is lett a holta napjáig. 1833 körül stereotípiát is rendezett be a nyomdájában, s meghonosította nálunk a Congreve- és irisznyomatást. Az előbbi széjjelszedhető fadúcokról történt, amikor is a dúc minden darabját más-más színű festékréteggel vonták be, s ismét összeillesztve a darabokat: egyetlen nyomással készítették el a színes nyomtatványt.

Ujabb lendületet vett a Landerer-nyomda 1840-től kezdődően, amikor a régi híres Wigand-féle könyvkereskedés főnöke, Heckenast Gusztáv társas viszonyba lépett Lan-

derer Lajossal, s a vállalat kereskedelmi irányításának munkáját java részében levette az utóbbi vállairól. Ez a Heckenast Gusztáv sógora volt Wigand Ottónak, a kitünő könyvárúsna, aki 1816 óta tömérdek jó szolgálatot tett a szabadabb szellemű magyar irodalomnak. A tilos könyveket is száz-számra csempészte be a határon. De mikor a rendőrség rájött, hogy Wesselényi Miklós „Balítéletek“ c. könyvét ő nyomatta ki Lipcsében (a címlapon „Bukarest 1833“ helymegjelöléssel): elfogatási parancsot adtak ki ellene. Wigand idejében értesült a bajról, s hirtelenében átadva boltját Heckenastnak, Lipcsébe menekült.

A társulás ideje óta „Landerer és Heckenast“ volt a nyomda cége, egészen 1863-ig, amikor a közben meghalt Landerer neve kimaradt belőle. 1873-ban az akkor alakult Franklin-Társulat vette át a nyomdát.

A két kitünő nyomdafőnök vállvetve, nagy buzgósággal dolgozott a vállalat fejlesztésén. 1844-ben beutazták Németországot, Angliát, Hollandiát és Franciaországot, s ami praktikus dolgot a künti nyomdáknak láttak: igyekeztek a pesti nyomdájukba átültetni. Hoztak is magukkal sok szép angol betűmatricát, egy nagy Columbia-vasajtót, ólomgyalut és sok más technikai újdonságot.

Landerer és Heckenast voltak a megindítói az első magyar revuenek, a „Budapesti Szemle“ című jó terjedelmes folyóiratnak 1840 elején. Eötvös József, Lukács Móric, Szalay László és Trefort Ágoston voltak akkoriban e lap szerkesztői. Itten, a Landererék nyomdájában indult meg 1841 elején Vajda Péter szerkesztésével a hetenkint kétszer megjelenő „Világ“. Eleinte szabadelvű volt; később konzervatívva lett. Melléklapja az „Ismertető“ volt.

1841 január 2-ikán Landerer és Heckenast kiadásában, Kossuth Lajos szerkesztésével megindult a „Pesti Hírlap“, a szabadságharc előtti idők legjobban szerkesztett és

legnépszerűbb ujsága. Kezdetben csak kétszer jelent meg hetenkint, majd négyszer egy-egy héten; napilappá csak 1848-ban lett. Előfizetőinek száma olykor öt-hatezret tett ki, ami hallatlanul nagy numerus volt akkoriban.

1841-ben négy szedője volt a „Pesti Hírlap“-nak: a Miskolcra való, később pesti nyomdászmesterré lett Herz János, a debreceni Kiss Ferenc, a pozsonyi Prohászka Ferenc, a későbbeni komáromvárosi faktor, s végül a pesti születésű Malatin Antal, a bankjegynyomda későbbi szedője, 1857-től kezdve kalocsai nyomdászmester.

1843-ban új szépirodalmi lap keletkezett Landereréknél: a Frankenburg Adolf szerkesztette „Életképek“, amelynek 1847-ben Jókai Mór, 1848-ban Jókai és Petőfi lett a szerkesztője. 1848 március 19-én hatalmas betűjű „Egyenlőség, szabadság, testvériség!“ fölirat került a lap címe fölé, s ugyanakkor demokratikus *i* betűre változott a szerkesztő addig „Jókay“-nak írt nevének az ipszilonja is.

Jókai volt az 1849 tavaszán Debrecenből átkerült „Esti Lapok“-nak is a szerkesztője, amelyet szintén a Landerer-féle tipográfiában nyomtattak.

Magyarország történetében az 1848 március 15-iki szerepével, vagyis a szabad sajtó első termékeinek kinyomatásával lett a Landerer és Heckenast féle nyomda örök emlékezetűvé. E nap eseményeit sokszor és sokféleképpen megírták immár; nekünk nem is volna terünk az ösmertetésükre. Ezért csak a nyomdászattörténeti szempontból is elsőrendű fontosságú mozzanatokat említjük meg, még pedig a leghitelesebb adatok alapján.

Az eszmék kölcsönös hatása a művelődés terjedésével fokozódik. Teljesen egyéni életet már a középkorban sem igen élhettek a nemzetek, a reformáció kora óta meg már közös lett a népeknek még mintegy a fiziológiájuk is. A világszellem diktálja az eseményeket; a zsarnoki erő-

szak legföllebb ha késleltetni tudja őket valamennyire. Együtt érik, együtt férfiasodik az emberiség mindenfelé.

Az 1848 március 15-iki magyar forradalom nem volt pusztán magyar forradalom, hanem Európa minden elnyomott nemzetének a forradalma. Február 22-ikén csaptak föl elsőlángjai Párizsban, s kétszer huszonnégyszer órán belül köztársaságot csinált a francia királyságból. Ahová e nagyszerű két nap híre eljutott: megmozdultak más nemzetekbeli elnyomottak is. Olaszország nagyvárosai, Berlin, Brüsszel, Bécs, Prága sorra színhelyei lettek a forradalmi föllángolásoknak; március közepén pedig Magyarországot is végigpörzsölte immár a forradalom tisztító tüze.

Néhány tucatra való lelkes ifjú ember volt ennek a fölgyjűjtője. Március 14-ikén népgyűlést tartottak az Ellenzéki Kör uri-uccai helyiségében, s fölolvasták ott a híres tizenkét pontot: „Mit kíván a magyar nemzet?” A tizenkét pont legelseje így hangzott: „Kívánjuk a sajtó szabadságát és a cenzura eltörlését.”

Gyűlés után az ifjak egyrésze elvonult a rendes gyűlekező-helyére, a Pilvax-kávéházba. Itt érte őket a hír, hogy Bécsben az előtte való napon — március 13-ikán — kitört a forradalom, s hogy Metternich kancellárnak, évtizedek politikája gonosz szellemének, menekülnie kellett.

A bécsi forradalom híre megindította a magyar forradalmat is. Március 15-ikén délelőtt az ifjúság és a hozzája esatlakozott több ezer főnyi lelkes közönség odavonult a Landerer és Heckenast féle nyomda elé, harsogó szóval követelve a tizenkét pontnak előzetes cenzura nélkül, rögtön való kinyomtatását.

A nyomda személyzete éljenzéssel fogadta a tüntetőket, akiknek vezetői — Petőfi Sándor, Jókai Mór, Vasvári Pál s mások — bementek Landerer irodájába, s fölszólították őt, hogy tegyen eleget a nép kívánságának. Landerer for-

málisan szabadkozott, de csak addig, míg Vidacs János, mások szerint Irinyi József oda nem lépett az egyik vas-sajtóhoz, mondván: „Ezt a sajtót a nép nevében ezennel lefoglaljuk, követelve kézírataink kinyomtatását!“ Ekkor Landerer odaszólítva Träger Endre faktort, utasította őt, hogy az ifjúság kívánságát tüstént teljesítse. Träger a tizenkét pont kézíratait átvéve, a magyar szöveget Neumann Lajos, Malatin Antal és Potemkin Alfonz nevű szedői közt osztotta széjjel, a német szöveg kiszedését pedig Giersch Lajosra és Weiss Jánosra bízta.

Tíz perc alatt megvolt a szedés, s Golditz Vilmos nyomtató munkás rövidesen be is emelhetette a maga Columbia-sajtójába. Potemkinék e közben már a Petőfi „Talpra magyar“-ját szedték. Mikor Petőfi leírta az első vers-szakot, a türelmetlen Vasvári ollóval levágta, s odavitte Malatinak és Potemkinnek, kiket jól ösmert már az „Életképek“-től is. Hasonló módon cselekedett Träger a többi vers-szakkal is: majd mindenik strófa más-más szedő kezébe jutott, úgy hogy egykettőre a kézi sajtó fundamentumán nyugodott a kész szedés, s Demant András nyomtató az inásával Prohászka Józseffel szintén megkezdhetette a sokszorosítás munkáját.

Odakünn csöndesen szemezett az eső. Az ezrekre menő tömeg azonban türelmesen várt, lesve a dolgok fejlődését. Egyszerre csak kinyílik a nyomda ajtaja, s Petőfi lép ki rajta, magasan lobogtatva kezében a szabad sajtónak legelső szülöttét...

Az emberek tombolva éljeneztek. Volt, aki sírva fakadt a nagy meghatottságában.

Délután népgyűlés volt a múzeumelőtti térségen. Ekkorára több ezer példány „Talpra magyar!“ forgott immár közkézen. Majd Budára ment a tömeg, hogy kiszabadítsa az államfogyokat, köztük a derék Táncsics Mihályt is.

A szabadságharc elviharzása után Landererek nyomdájában nagyon megcsappant a munka. Az ujságok mind egy szálig megszűntek; kalendáriumok s más kisebb kiadványok nyomtatásából tengődött jóideig a tipográfia. Landerer nem is tudta ezt sokáig nézni: elvonult váci kis birtokára, ahol 1854 februárjában meghalt.

A nyomda és a kiadó vállalat összes gondjai ettől fogva Heckenast Gusztáv vállaira nehezedtek, ki a tipográfiát 1854-ben a Hatvani- (most Kossuth-Lajos-) uccából áttelepítette az Egyetem-ucca 4. számú házba. Itt indította meg még ugyanebben az esztendőben — Pákh Albert szerkesztésével — a kitűnően illusztrált „Vasárnapi Ujság“-ot, amelyhez egy év múlva a „Politikai Ujdonságok“-at csatolta társlapul. Ugyanez időtájt „Falusi Esték“, majd meg „Vasárnapi Könyvtár“ címen ösmeretterjesztő képes kis folyóiratot adott ki az egyszerűbb paraszti nép számára; e lapok közül az elsőt Vas Gereben szerkesztette.

Landerer és Heckenast nyomdája készítette 1856 körül Jókai „Nagy Tükör“ című humorisztikus ujságát, amiből később a „Kakas Márton Albuma“, majd pedig len az „Üstökös“ lett. Itt adódott ki 1858-ban az öthetenként megjelenő „Bolond Miska Albuma“ című humorisztikus folyóirat is, amelynek Tóth Kálmán volt a szerkesztője.

Heckenast Gusztáv sok száz kiadványa között ott látjuk még: a Tóth Lőrinc szerkesztette „Jogtudományi és Törvénykezési Tár“-at (1855—56) és 1866-tól kezdve a „Jogtudományi Közlöny“-t; Hajnik Károly „Hírmondó“ című hetilapját (1858—61), majd „Képes Ujság“-át (1864—67); Török János „Hazánk“ c. történeti folyóiratát (1857—60); Arany János kitűnő „Szépirodalmi Figyelő“-jét (1860—62); Jósika Kálmán „Szépművészetek Csarnoka“, Vahot Sándorné „Anyák Hetilapja“ és „Szünórák“, Komócsy József „Füles Bagoly“ című rövidebb-hosszabb életű ujságait is.

Az 1848 márciusi események fuvallatára szépen zsendült könyvnyomtatás és hírlapirodalom egyaránt. Nem kevesebb mint ötvenháróm új lap keletkezett ekkoriban Magyarországon. A szabadságküzdelem elhanyaglásával persze halálba dermedt valamennyi.

Új nyomdák is létesültek 1848—49-ben Pest városában; ilyenek voltak: a nagyszabású bankjegynyomda, Lukács László, a Müller testvérek, Tánicsics Mihály, Bucsánszky Alajos és Eisenfels Rudolf nyomdái.

Az 1848—49-es idők egyik legjelentékenyebb sokszorosító intézete a közel kétszáz főnyi személyzetet foglalkoztató banknyomda volt, amelynek létesítését 1848 májusában határozta el a felelős minisztérium, Landerer Lajosra bízva a megszervezés munkáját, mint akit legszélesebb technikai látókörű nyomdásznak ösmertek akkoriban Magyarországon. Landerer mellett ügyvezető igazgatói címmel shatáskörrel aszintén kiváló technikus Conlegner Károly dolgozott. A nyomda fölszerelését már júniusban megkezdették a pesti Károly-kaszárnya, vagyis a mostani Központi Városház belső, a főpósta felé néző frontján. Londonból egy, Bécsből két gyorsajót hozattak; beállítottak továbbá húsz könyvnyomdai és tizenöt litográfiai kézi sajót, betüöntő meg stereotipáló gépet, guilloche- és galvanoplasztikai munkához való készülékeket. A kézi sajóknak egy részét Vankó Dániel, a pesti hengermalom ezmester gépésze csinálta, akit szintén fölvettek a banknyomda alkalmazottainak sorába.

A nyomda vésnökei voltak: Classohn A. és Wachtler Fülöp. Az utóbbi volt a Kossuth-bankók remek ornamentikájának a mestere. A litográfiai osztály élén Grimm Vince állott, szintén elsőrendű szakember a maga idejében. Betüszedő a dolog természeténél fogva csak kevés kellett a banknyomdában; a négy közül Malatin Antal és

Mölczer Ferenc magyar ember volt. Nyomtató munkás lehetett a könyvnyomtató sajtók körül ötven-hatvan, a litográfiai osztályban harminc-negyven; az előbbieket csak egy harmadának ösmerjük a nevét. Ezek: Urschitz Jakab főgépmeister, Aulinger József, Bartalits Antal, Bauer József, Buschmann Gusztáv, Demant András, Fischer Antal, Farkas József, Fritscher József, Gierszdorfer József, Glutsch Keresztély, Golditz Vilmos, Mödlhammer József, Nagy János, Pomper Frigyes, Ponczner József, Schweitzer József, Silber József, Virág József és Wagner András. A nyomda betűöntő és stereotipáló osztályának művezetője Ockenfusz Antal volt; négy segéde közül Ockenfusz Gyulának, Peters Gyulának s Malatin Mátyásnak a nevét ösmerjük.

A munka már június hóban is nagy erővel folyt. Az egyes kétforintos Kossuth-bankók már augusztus 6-ikán megjelentek; szeptember hóban sorra kerültek az ötforintos meg az ennél is magasabb címletű bankjegyek, technikai és művészi tekintetben egyaránt remek papirospénzei a maguk korának.

Folyt a bankönyomtatás a Károly-kaszárnyabeli bankjegynyomdában szakadásig. Egészen karácsony utánig. Ekkor a móri csatavesztés következtében kormánynak, országgyűlésnek, százféle institúciónak nagysebtében menekülnie kellett Pest városából.

A bankjegynyomda is ezek között volt. A móri szerencsétlenség hírére az egész személyzet éjjel-nappal való új munkába kezdett: szétszedte a bankópréseket, ládákat, gyékényponyvákba csomagolva a gyönyörű sokszorosító műhely minden fontosabb eszközét és szerszámát, s útnak eredve vélők Szolnok, majd Debrecen irányában

A kormány új székhelyén, Debrecenben a kollégium épülete lett a bankjegynyomda új otthona. Az ügyes sze-

mélyzet alig huszonnégy óra alatt talpra állította a sajtókat, s folyt a munka újra, tovább, ernyedetlenül.

Kossuth Lajos is benézett egyszer a nyomdába. A gépek elcsöndesültek néhány percre, s a század legnagyobb szónokának ajkáról pergett a mondás: „Önöktől függ most a haza sorsa. Pénz nélkül egyetlen hétig sem bírnök magunkat föntartani. Az önök önföláldozó munkássága teszi lehetővé részünkre a győzedelmet; a haza sohasem fogja elfeledni, hogy minő fontos szolgálatokat tettek önök a legválságosabb időkben néki.“

Buda várának 1849 május 21-ikén történt visszavétele után a bankjegynyomda visszakerült a pesti Károlykaszárnyába, s itt dolgozott mindaddig, míg az oroszok betörése újabb menekülésre nem kényszerítette a kormányt meg a hivatalait.

Szolnokig vasúton, s onnan le Szegedig gőzhajón szállították a nyomdát. Szegeden a várban rendezkedtek be, a a kórház helyiségeiben meg a kápolnában állítva föl a sajtók sokaságát. Mingyárt újabb alakú s rajzú kétforintosok nyomtatásával kezdték meg a munkát, a dolog sürgösségére való tekintettel csupán fekete nyomtatásban.

Szegeden mindössze három hétig dolgozott a bankjegynyomda. Az országgyűlés július 30-án tartotta utolsó ülését, ami után gyors fölbomlás következett. A bankjegynyomda egész apparátusa elkerült a kormányt Aradra; a munkálkodást azonban itt meg sem kezdhették, mert már augusztus 5-ikén tovább kellett vándorolni Lugos felé.

Augusztus 9-ikén megtörtént a szerencsétlen kimeneteli temesvári csata. A riasztó hír hatására fölbomlott minden rend és fegyelem. A bankjegynyomda még úton volt, de már éhség gyötörte a kétszáz főnél is nagyobb személyzetét. S mikor Kossuth augusztus 11-ikén lemondott: kiki menekült ahogy tudott, s amerre látott. A személyzet

GUTENBERGHEZ.

*Majd ha kifárad az ég s hazug álmok papjai szűnnek
S a kitörő napfény nem terem áltudományt;
Majd ha kihull a kard az erőszak durva kezéből
S a boldog békét nem cudarítja gyilok;
Majd ha baromból s ördögből a népszaroló dús
S a nyomorú pór nép emberségre javúl;
Majd ha világosság terjed ki keletre nyugatról
És áldozni tudó szív nemesíti az észet;
Majd ha tanácsot tart a föld népsége magával
És eget ostromló hangokon összekiált,
S a zajból egy szó válik ki dörögve: igazság!
S e rég várt követét végre leküldi az ég:
Az lesz csak méltó diadal számodra, nevedhez
Méltó emlékjelt akkoron ad a világ.*

Vörösmarty Mihály remek kis költeménye egy a nyomdászat föltalálásának négyszáz-esztendősi jubileumára Németországban készült Gutenberg-albumban. Ezt a jubileumot a németek nagy fénnel ülték meg. A mi tipografusaink is ünnepelni akartak, de a kormány ezt eltiltotta, úgy okoskodva, hogy Gutenberg emlékének méltatásakor a sajtószabadságot magasztaló hangok is emelkedhetnének, ezt pedig a „közrend“ szempontjából nem szabad megengedni. Az ausztriai s pozsonyi nyomdászok azonban suttymban, a nyomdák falai között, mégis csak rendeztek egy-egy kis ünnepségfélélt. Pozsonyban a Schmid- és Beluay-nyomdák személyzete állott össze — összesen harminchárman voltak — s esőndes kis házi ünnepen áldoztak a föltalálók legnagyobbiká emlékének. Az ünnep dátuma 1840 június 28-ika volt. Ugyanekkor igen szép emléklapot is csináltak, elülső oldalán Gutenberget dicsőítő hangulatos német költeménnyel, hátulján pedig len az említett két nyomda személyzetének a névsorával.

M O N D O L A T.

SOK BÖVITMÉNYEKKEL,
És EGGY
KIEGÉSZÍTETT ÚJJ-SZÓTÁRRAL
EGGYÜTT.

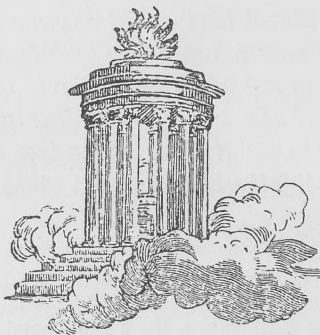

Angyalbörbe kötve, egyy Tünet -forint.

D I C S H A L O M.

1 8 1 3.

Századeleji magyar könyvcímlap. Híres gúnyirat volt ez a maga idejében a nyelvújítók ellen. Somogyi Gedeon és társai a Berezafalvi Szabó Dávid hajmeresztő szóképzésein keresztül megtámadták benne a neológusok vezérét, Kazinczy Ferencet is. 1815-ben Szemere Pál és Kölcsey vissza is vágtak „Felelet a Mondolatra“ c. könyvecskéjükben.

AURORA
HAZAI ALMANACH
Kiadá
KISFALUDY KÁROLY



Azmann József rajz és metsz:

Ez az irodalomtörténeti tekintetben jelentős évkönyv 1822-ben indult meg az Egyetemi Nyomda nyomtatásában. Kisfaludy elhúnyta után, 1830-ban Bajza József vette át a szerkesztését. 1837-ben megszűnt; szerepét a Vörösmarty, Bajza s Toldy Ferenc szerkesztette „Athenaeum“ című folyóirat vette át egyidőre.

KOSSUTH LAJOS NEVENAPJÁRA.

*Írj betűt: összeszedem s trónt építetek észnek, erőnek,
Pajzst az igaz, törvényt a gonosz élte fölé.
Írt betűben rejlik száz évek szelleme; benne
Multak képe s jelen tükrözi vissza magát.
Ésha nem „írva“ csupán van a jólét üdve, malasztja:
A nyomor átok-ölen u j haza édene kél.
S mintha sírálmaiból ébredne az „ösi dicsőség“:
Fénybe borul minden, — föltünik u j ivadék.
Ily haza vinni kihítt becsület s híre pályaterére:
S te küzdesz, javaért bukni s enyészni erős.
Légy Alakítva ható; Jók Oltalmazva, Szeretve
Mondhassák: elvünk képviselője te vagy.
Írj ezer ívre valót — mi kiszedjük; látva világot
A betű győző fényt messzire hinteni fog.
Nagyszerű küzdelmid folyamát olvasva, utókor
Áldás s hála között zengeni fogja neved.
Névnapod ünnepien térjen meg számtalan ízben,
Meg vele bárddalokon tetteid érdemei.*

A „Pesti Hírlap“ szedőinek üdvözlő verse szeretett szerkesztőjük, Kossuth Lajos 1841-iki nevenapjára. A „Pesti Hírlap“ akkoriban kétszer jelent meg hetenkint a Landerer és Heckenasték nyomdájában, a mostani Kossuth Lajos uccában. Négyen szedték: Herz János, Kiss Ferenc, Malatin Antal, Prohászka Ferenc. Az akkori idők stílusára jellemző mértékes vers szerzője valószínűen Prohászka volt, kibe némi írói véna szorult, s később egyebek közt a komáromi könyvnyomtatás történetét is megírta. A nyolcvanas évek vége felé halt meg. Herz Jánosnak az ötvenes-hatvanas években jelentős nyomdája volt Pesten; majd nyugalomban éledélt 1893-ban történt haláláig. Kiss Ferenc 1848-ban halt meg szülővárosában, Debrecenben. Malatin Antal pedig Kalocsán volt nyomdászmeister jó késő aggastyánkoráig.

egyrésze Facset irányában a hegyek közé vette az útját, ahol — mint Firtinger Károly mondja — a prédára leső mócok kezébe kerültek, akik kifosztották őket, elszedve tőlük a tükörsíma csillogó acéllemezeket és finom angol vésőket, fúrókat meg egyéb szerszámokat, sőt némelyik szerencsétlen nyomdásznak majdminden ruhadarabját is.

A személyzet nagyobbik része visszafordult Aradnak, s onnan éppen Világos felé tartott, amikor meghallotta a fegyverletétel hírért. Ekkor Soborsinon át Erdélybe akartak menekülni, de éppen csak annyi idejük maradt, hogy a nyomtatólemezeket s prés-alkatrészeket belesülyesszék a Marosba. A gyönyörűen fölszerelt, nagyszabású nyomdából csak itt-ott maradt meg valami, sőt az idők folyamán ez is véglegesen elkallódott.

A Soborsinnál az osztrákok fogságába jutott nyomdászokat Pestre hozták, s katonai bíróság elé állították, mely nem fukarkodott a rövidebb-hosszabb börtönbüntetéssel. A bankjegynyomda egyik nyomtató munkását, a Budára való Schweitzer Józsefet, mert nemcsak hogy „hamis pénz előállításában és forgalomba helyezésében“ volt bűnös, hanem a hatóság szigorú tilalma ellenére kardot is rejtgetett magánál: halálra ítélték, s az októberi tömeges kivégzések alkalmával az Újépületben agyon is lötték.

A szabadságharc idején Pest városában keletkezett új nyomdák sorában elég jelentékeny volt a Lukács Lászlóé is. Lukács, ki annakelőtte a Kozma Vazul nyomdájának volt igazgatója, 1848 tavaszán alapította meg tipográfiáját a mai Múzeum-körúton, körülbelül a mostani egyetemi nyomda helyén. Csöndes üzlettársa Somogyi Károly esztergomi kanonok volt, ki később negyvenkétezer-kötetes könyvtárát Szeged városára hagyta. Lukács volt kiadója a Pálffy Albert szerkesztette „Március Tizenötödike“ című napilapnak, melyet míg Bécsben vásárolt két gyorsajtója

meg nem érkezett: a Kozma-féle nyomdában állítottak elő. Ő nyomtatta egyebek közt a Madarász testvérek ujságát, a „Nép-Elem“-et, Erdélyi János „Respublika“ és Tánecsics Mihály „Forradalom“ című lapját, valamint Lauka Gusztáv „Charivari—Dongó“-ját is. S bár Lukács László ilyenformán sok rossz fát tett tűzre a forradalom idején: a reakció fölülkerekedte után társának, Somogyi kanonoknak közbenjárására nem történt semmi különösebb bántódása. Sőt egyideig ő nyomtathatta még a félhivatalos „Magyar Hírlap“-ot meg a „Hölgyfutár“-t is.

Lukács László mindamellettt úgy látszik mégis csak beleúnt a katonai és rendőri hatóságoktól, meg a cenzurától való örökös zaklatásba — ami akkor minden könyvnyomtató-mesternek bőven kijárt —, mert 1854-ben eladta nyomdáját Herz Jánosnak, s ő maga bányászkodásba fogott valahol Felső-Magyarországon. Azóta sem hallotta senki a hírét.

Ez a Herz János igen tevékeny nyomdász volt. Egész sereg kisebb-nagyobb lapot is nyomtatott az ötvenes években, meg a hatvanasok elején. Köztük volt Szilágyi Virgil „Budapesti Visszhang“ című ujsága, a Csengery Antal szerkesztette „Budapesti Szemle“ (1857-től), Vértesi Arnold „Harang“ című kis lapja (1862), a Riedl Szendée is: „Kritikai Lapok“ (1862), sőt egy rövid éltű nagy politikai napilap is: a Kovács Lajos szerkesztette „Független“ (1863).

1848-iki alapítású volt a Müller-féle nyomda is. Müller József pesti könyvkereskedő Adolf fia alapította meg a Kiskorona- és Uri-ucca sarkán, egyetlen gyorsajtóval és meglehetősen betűanyaggal. Ő nyomtatta Ábrányi Emil „Jövő“ című napilapját és a Birányi Ákos féle „Köztársasági Lapok“-nak is tizenkét számát. A „Katholikus Néplap“ is nála nyomtatódott. 1848 vége felé Müller Adolf — testvérére Emilre bízva a nyomdát — hadba vonult.

Nem is jött vissza többé. Egyike lett ő is ama derék nyomdászoknak, kik vérüket hullajtották Magyarország függetlenségéért.

Müller Emil a másik testvérével Gyulával dolgoztatott tovább a nyomdában, s az ötvenes-hatvanas évek folyamán szépszámú könyvet és ujságot nyomtatott. Az utóbbiak közül érdekesebbek: a Brassai Sámuel féle „Kritikai Lapok“ (1855); Gönczy Pál: „Ifjúság Lapja“ (1853—54); Vahot Imre: „Napkelet“ (1857—62); Markusovszky Lajos: „Orvosi Hetilap“ (1857-től); Hunfalvy Pál: „Magyar Nyelvészet“ (1855—56); Thaly Kálmán: „Nemzeti Képes Ujság“ (1863); Sárossy Gyula: „Magyar Évlapok“ (1857).

Érdekes kis nyomda volt a Tánecsics Mihályé, ki a „Munkások Ujsága“ szerkesztője volt, de azonfölül is adott ki egy sereg agitatorikus iratot. Lapját 1848 május 25-éig az egyetemi nyomdában nyomtatták, de ekkor — honnan, honnan nem? — nyomdát szerzett magának kint a Józsefvárosban, s Dalmady Mihály meg Bárczy János szedők és Ries Jakab nyomtató munkás segítségével ő maga készítette el a sokszor igen kapós lapját, meg egyéb írásait. A lap példányszámának folytonos növekedése miatt azonban csakhamar a gyorsajtókkal is rendelkező Kozmánál, majd meg a Lukács László nyomdájában kellett csináltatnia a „Munkások Ujságát“.

1849-ben a Pozsonyból áttelepedett könyvkiadó és kompaktor Bucsánszky Alajos nyitott könyvnyomdát Pesten, a Kerepesi-út elején, a „Fehér ló“ szálló mellett. Egyetlen gyorsajtója jobbára csak a népies irodalom termékeit ontotta magából.

A lipótvárosi Háromkorona-uccában rendezte be tipográfiaját 1848 tavaszán az Amerikát is megjárta Eisenfels Rudolf, a Kozma-féle nyomdának egykoron könyvelője. Itt nyomtatták Vahot Imre „Budapesti Divatlap“ című,

hetenkint négyszer megjelenő ujságát a „Nemzetör“ című melléklapjával egyetemben, továbbá Saphir Zsigmond „Der wahre Ungar“ című népszerű németnyelvű lapját is. De innen kerültek ki az akkori idők legszilajabb hangú proklamációi s a kamarilla hitszegését ösmertető röpirat-kái is. Aminek a következése az lett, hogy mikor Windischgrätz 1849 január elején bevonult Pest városába: rögtön becsukatta a nyomdát is, meg Eisenfelset is.

Szegény Eisenfels keservesen megszenvedett a nyomdászi voltáért. Egyideig a budai várban ült vason. Mikor aztán áprilisban a honvéd seregek közeledni kezdtek Pest felé: Batthyány Lajos miniszterelnökkel s más államfoglyokkal Laibachba, onnan Pözsonyba, majd Olmützbe vitték. A szabadságharc elfojtása után visszahozták Pestre, ahol a katonai bíróság háromesztendei nehéz várfogságra ítélte. Közel egy évig raboskodott ezután az olmützi kazamátákban, míg végre amnesztiát kapott.

Hazajöve, folytatta a nyomdászkodását. Csakhamar kitűnő üzlettársra is akadt Emich Gusztáv személyében. Együtt dolgoztak 1852-ig, amikor a fáradt és megviselt Eisenfels kivált a cégből, s a nyomda egészen Emichnek a birtokába ment át.

Emich Gusztáv egyike lett a legnagyobb magyar nyomdászoknak s könyvkiadóknak. Eredetileg könyvárús volt; 1842-ben nyitotta meg „nemzeti könyvkereskedését“ a Kígyó-téren, s ámbátor a magyar szót éppen csak hogy törte valamennyire: csakhamar a legnépszerűbb embere lett a magyar íróvilágnak. Huszonhat-esztendős kiadós-kodása idején 663 művet adott ki, s ebből 629 volt magyar nyelvű. Éles szeme ritkán csalódott; a borzasfejű gyereke-ember Petőfiben éppen úgy meglátta a lángeszű költőt, mint másokban a tudóst, a művészt, a jeles munkást. Hisz őbenne magában is benne szunnyadt mindezekből valami.

Az Eisenfelstől átvett kis nyomdával eleinte sokat hurcolkodott ide-oda Emich Gusztáv: a Háromkorona-uccából az Uri-uccába, majd az Egyetem- és Reáltanoda-ucca sarkára, végül pedig a Ferenciek-terén díszlett régi szép barokk Sándor-palotába. A tipográfia ezenközben folyton nőtt; gyorsajtói egyre sokasodtak, s a hatvanas esztendőök elején már az Emich-nyomda volt Magyarország legnagyobb sokszorosító műhelye a maga több mint kétszáz alkalmazottjával. A széles látókörű nyomdász-mester és kiadó gyönyörűségét lelte abban, hogy mentől imponálóbb apparátussal szolgálja a magyar kultúrát.

Oldalak hosszú sorát töltene meg, ha Emich Gusztávnak pusztán az újságkiadványait akarnók felsorolni. Volt köztük minden tárgyú s mindenféle típusú lap meg folyóirat, a fürge napilapoktól kezdve a nehézkes revue-szerű időszakos írásokig.

Emich Gusztáv volt a megalapítója a jobbára Kemény Zsigmond szerkesztette híres „Pesti Napló“-nak (1850), amelyet orákulumnak tekintett szélében a magyarság, mert jól tudta, hogy a haza bölcse, Deák Ferenc áll a különben gyakorta habozó s ingatag szerkesztő mögött.

Emich kiadásában s az ő betűivel készült 1852-től fogva a mai hivatalos lapunk őse, a „Magyar Hírlap“-ból lett „Budapesti Hírlap“ című napilap. Szilágyi Ferenc, majd meg Nádaskay Lajos volt a szerkesztője. 1860-ban „Sürgöny“-re változott a címe, szerkesztője pedig hol Kecskeméthy Aurél, hol pedig Bulyovszky Gyula lett. A „Budapesti Közlöny“ címet csak 1867-ben vette föl ez a lap, amikor a kitűnő történetíró Salamon Ferencet bízták meg a szerkesztésével. Mindezeknek a lapoknak a hivatalos rész mellett megvoltak akkoriban a politikai rovataik is.

„Magyar Pósta“ címmel Urházy György indított 1857 elején napilapot, amelyet szintén az Emichék nyomtattak.

Napilap volt a koronkint jó illusztrációkkal tarkított „Pesti Hirnök“ is, amely 1860-tól 1868-ig készült Emichnél; ekkor az „Idők Tanuja“ című, Lonkay Antaltól szerkesztett és Wodianer Fülöptől nyomtatott másik klerikális napilappal „Magyar Állam“-má egyesült.

1863 január 1-én jelent meg Emichnél a Jókai Mór napilapja, a „Hon“. Mikor a provizórium idején a katonai törvényszék Jókait a szerkesztéstől eltiltotta: Urházy György lett a helyettesítője. 1867-től kezdve a „Hon“ kétszer is megjelent naponta: reggel és este.

Emich Gusztáv áldozatkészségére támaszkodva, indította meg Tóth Kálmán a maga nevezetes szépirodalmi napilapját, a „Fővárosi Lapok“-at 1864 elején.

1867-ben „1848“ címmel indított nagy politikai napilapot Emich Gusztáv. Bár a kitünő hírlapírói gyakorlatú s igen népszerű Frankenburg Adolfot tette meg szerkesztőnek: a lap mindössze csak egy esztendeig élt.

Ugyancsak 1867-ben Pompéry János „Magyarország“ c. napilapját támasztotta föl újra Emich Gusztáv. Ez is csak nagy másfél esztendeig bírta szusszal.

Ezek voltak az Emich Gusztávnál nyomtatott, részben az ő kiadásával megjelent napilapok. Hetenkint vagy más időközökben kikerült ujságainak se szeri, se száma. Csak néhány nevezetesebbet említünk meg közülök:

Emich áldozatkészségével jelent meg a Toldy Ferenc szerkesztette „Uj Magyar Múzeum“, majd pedig a „Magyar Akadémia Értesítője“ több sorozata. Hunfalvy János és Keleti Károly „Statisztikai Közleményei“-nek megjelenését szintén ő tette lehetővé már 1861-től fogva. Ő nyomtatta ki Szokoly Viktor lapjait („Hazánk és a Külföld“, „Heti Pósta“), Arany János „Koszorú“-ját, a Gyulai Pál meg Pákh Albert szerkesztette „Szépirodalmi Lapok“-at (1852—53), Vahot Imre „Budapesti Képes Ujság“-át (1861),

Szabó Rikárd „Gyermekbarát“-ját (1861—63) meg ennek „Ifjúság Lapja“ című folytatását, Vértesi Arnold „Szi-várvány“-át (1866), Jókai „Igazmondó“-ját (1867-től).

Emich Gusztáv kiadta nevezetes élelap volt a hatvanas években a „Bolond Miska“. Tóth Kálmán volt a szerkesztője, aki vidám szarkazmussal csipkedte az akkori idők hatalmasságait. Le is foglalták a lapját akárhányszor. A Mailáth-kormány alatt még megjárta, de mikor 1861-ben az országgyűlést Schmerling és Forgách gróf leiratával széjjeloszlatták és provizóriumot proklamáltak: rossz idő kerekedett szegény „Bolond Miskára“. Az ország kormányzója, Pálffy Mór kétszer is katonai törvényszék elé állíttatta Tóth Kálmánt, amely 1861-ben is, 1862-ben is börtönbüntetésre ítélte őt. Az utóbbi alkalommal Emich Gusztáv is kapott egy hónapot.

Emich Gusztáv rengeteg nyomtatványa ízlés és kiállítás dolgában az akkori idők legjobbjaihoz számít, de ezenfölül is akad közöttük olyan, amely valósággal csemegéje a fejlődöttebb szépérzékű könyvbarátoknak. Valamennyi között legkülönb a „Bécsi képes krónika“ hasonmása, csupa kézi sajtón nyomtatott remek színes fametszet, némelyik tizenöt-husz dűceről is nyomtatva. Azóta sem csináltak ily nehéz technikájú tipográfiai remeket Magyarországon!

1801-től 1867-ig nagyot fejlődött Pest-Buda, de a mostani világvárosnak még csak halovány kontúrjai sem alakultak ki addigra. Különösen áll ez a pesti részre. Elmondható, hogy az ország szíve-városának beépített területe 1867 körül tán csak negyede lehetett a mostaninak. A Nagykörútnak híre se volt az időtájt; a helyén többnyire zöld-séges kertek terpeszkedtek. A Lipótváros a mai Szabadság-tér körül elnyújtózott újépületi kaszárnyával záródott észak felé; a Pallas meg a Pénzjegynyomda helyén

fatelep, a Légrádyak palotája helyén dűledező csapszék volt. A mai Világosság-nyomda körül bánatos tehénbögés verte föl esténkint a csöndet, amikor a Marhahajtó-úton (a mai Népszínház-uccán) hazajött a csorda a legelőjéről. A Globus- és a Hornyánszky-nyomdák helyén kertek meg alacsony viskók, a Stádium-nyomda mai helye körül rétek és rosszhírű lebújok voltak. Ennek ellenében festői szép volt Buda némely része. A Gellérthegy északi lejtőjén gondosan meszelt apró házikók kapaszkodtak a magasba; még a Dunaparton is végighúzódott ilyen házsor egészen a barlangkapolna alatti Sárosfürdőig, mint fehér gyöngy-sor a fehérbóbitás Szent Gellértnek a nyakán.

Az 1867-iki Pestnek már tizenöt könyvnyomdája volt az 1801-iki hárommal szemben. Közülök az Emich, Heckenast, Herz, Bucsánszky és Trattner-Károlyi félekről már volt szó. Az 1867-iki további tíz nyomdáról díóhéjba foglaltan a következőket mondhatjuk el:

A régi Lipót- (mostani Váci-) uccában volt Bartalits Imrének kiseded nyomdája, amelyet 1862-ben vett által Gyurián Józseftől, Bagó Mártonnak az egykori társától. Gyurián az ötvenes években nyitotta meg nyomdáját, de 1862-ig tönkre ment véle. Ezután jobbára abból éldegélt, hogy a nevét odakölcsönözte olyan nyomdatulajdonosoknak, kik maguk nem voltak tanult nyomdászok. A kiegyezés előtt ugyanis az osztrák ipartörvény volt minálunk is érvényben, amely pedig megkívánta, hogy a nyomdai cégtársak legalább egyike annak rendje és módja szerint kitanult szakember legyen. Így lett Gyurián csekély díjazás fejében cégtársa Noséda Gyulának s Deutsch Mórnak.

Bartalits nyomtatta 1867 körül a nagy szótárszerkesztő Ballagi Mórnak „Protestáns Egyházi és Iskolai Lap“-ját.

A mai Bálvány-ucca s Arany-János-ucca (akkor Fő-út) sarkán zakatoltak az Első Magyar Egyesületi Könyv-

nyomda nyomtató sajtói. Ezt a szép tipográfiát az 1861-iki nyomdászsztrájk fekete listára tett vezető emberei (Nagy Sándor, Büchler Döme, Frohna György, Fanda József és Heller) alapították meg 1862-ben. Több terjedelmes hetilapon kívül ők nyomtatták Székely József napilapját, a „Magyar Világ“-ot 1865—66-ban, s a Zoványi Mihályét is, a „Független Lapok“-at (1867—68), mely főként egyházpolitikai kérdésekkel foglalkozott.

Érkövi, Galgóczi és Kocsi Sándor nyomdája az Aldunason (most Ferenc-József-rakpart) volt. Ez a tipográfia részben a Kozma Vazul féle (l. 22. old.) régebbi nyomdából keletkezett. A három tulajdonos közül csak Kocsi Sándor értett a tipográfiához, de ő aztán alaposan. (A két társa közgazdasági íróember volt.) Olyan tipikus magyar nyomdász volt Kocsi Sándor, akinek kezében művészetté lett a mestersége. Különben Debrecenben született; ott is tanult a tisztes multú városi nyomdában. 1840 felé Bécsbe került, s huzamosabb időre ott is maradt. Majd Pestre jöve, itt a Kozma Vazul nyomdájának lett gépmestere, később üzletvezetője. 1883-ban halt meg, mindenkitől szeretve és tisztelve, 74 éves korában.

Egy csomó jó kiállítású folyóiraton kívül egyidőben politikai napilap is készült Kocsi Sándor nyomdájában: a Pálffy Albert szerkesztette „Esti Lap“ (1867—70). Sőt ú. n. akcidens munka is szép számmal; Kocsi faktora: Pollák Gusztáv korának legjobb ízlésű szedője volt.

A Dorottya-uccában dolgozott Gyurián és Deutsch Mór nyomdája. Eleinte csak litográfia volt, de már 1865 körül szép nagy könyvnyomdai berendezéssel bővítették, úgy hogy az ujságok egész tömegét nyomtathatták benne. Itt készült a Lázár Kálmán gróf „Pesti Hírlap“ elnevezésű politikai napilapja is 1867-ben. A hatvanas-hetvenes évek szép és nívós képes hetilapja, a Balázs Sándor szerkesz-

tette „Magyarország és a Nagyvilág“ szintén itt csinálódott. A kiegyezés után Gyurián nevére nem lévén többé szükség: a nyomdának cége előbb „Deutsch Testvérek“-re, majd „Czettel és Deutsch“-re változott.

Előbb a Régipósta-uccában, majd a Bálvány-ucca meg Széchenyi-tér sarkán volt a nyomdája Hornyánszky Viktor protestáns egyházi írónak, ki Hummel Jánost vette maga mellé szakember társul. A hatvanas-hetvenes években főleg vallásos iratok készültek ebben a nyomdában, köztük az angol bibliai társaság kiadványai is. 1863-ban volt egy képes lapja is e tipográfiának: a Batizfalvy István szerkesztette „Magyar Nép Lapja“.

Kertész József, az Emich-nyomda nagyműveltségű és ügyes revizora 1862-ben a Feldunasoron, a későbbi „István főherceg“ szálló házában alapított szép nyomdát, de csak hamar átköltözött véle a városháztéri Vasudvarba. Nagy szakértelemmel berendezett, pompás kis tipográfia volt ez. Egy sereg java könyvön kívül itt nyomtatódtak 1867 előtt: Friebeisz Ferenc „Nefelejts“-e, Vas Gereben „Népbarát“ című lapja, több más kisebb folyóirat, sőt 1863 második felében már egy napilap is: a Kovács Lajos, majd Kecskeméthy Aurél által szerkesztett „Független“.

A Fő-út és Váci-út sarkán volt Engel és Mandello tipográfiája. Hat-hét segéddel s ugyanannyi inassal egy sereg kisebbszerű hetilapot állított elő. 1862—63-ban itt készült Greguss Ágost napilapja, az „Ország“ is.

Jelentős nyomda volt a Khor és Wein féle a Dorottya-uccában. Itt készült az 1854-ben megalapítódott „Pester Lloyd“ is Weiss János, majd Rothfeld Samu szerkesztésével. Politikai tekintetben való nagy súlyát rendes vezércikkírójának, Falk Miksának köszönhette. A nyomda rendes és tiszta volt, ami főleg annak tulajdonítható, hogy más nyomdákhoz képest igen kevés inas dolgozott benne.

Időnkint napilapokat is állított elő Noséda Gyulának a Barátok terén (Ferenciek tere) 1863 körül berendezett tipográfiája. Ilyen volt Török Jánosnak „Pesti Hirnök“-e 1863-tól 1868-ig, s a tragikus végű Böszörményi Lászlónak „Magyar Ujság“-a 1867-től.

Ennek a Noséda Gyulának 1860 körül Poldini Edével volt közös nyomdája az Uri-uccában. Mint az akkori pesti tipográfiák általában: ez a nyomda is főképpen heti- meg egyéb lapok nyomtatásából éldegélt. 1861-ben itt keletkezett a Bús Vitéz (Matkovics Pál) „Fekete Leves“ című élelappja, de még ugyanebben az esztendőben meg is halálozott, mert a szerkesztőt a katonai hatóság egyetlen viccéért lecsukatta két hónapra.

A Kétsas-ucca meg a Fő-út szögletén (tehát a mostani Arany-János-uccában) volt már 1858 óta a Pollák Testvérek litográfiai műhelye, amelyhez a hatvanas években könyvnyomda és kiadó vállalat is csatlakozott, s amely az idők folyamán a Légrády Testvérek sokágazatú műintézetévé fejlődött. 1865-ben már kilenc segéd dolgozgatott a könyvnyomdában, jobbára könyveken és akidenciákon. A most oly elterjedt „Pesti Hírlap“ csak jóval később: 1878-ban indult meg.

Végül a mostani helyén állott 1856 óta a fürge Wodianer Fülöp nyomdája, ki a Kozma-féle nyomdában tanulta meg a nyomdászatot, és sokfelé való hányódás, a negyvennyolcas „Közlöny“-nyel való bolyongás, némi bujdosás és a Bach-korszakban való meglapulás után itt, a Sarkantyú-uccában állapotodott meg. Hetilapok özönét nyomtatta ő is; köztük volt a Balogh Zoltán „Uj Nemzedék“-e meg a Majthényi Flóra „Virágcsokor“-ja is. 1861—62-ben Wodianer volt előállítója Pompéry János, majd Szathmáry Károly „Magyarország“ című napilapjának is. Az ő tulajdon napilappja, a „Budapest“ csak jóval későbben kelt szárnyára.

Eljutottunk a pest-budai nyomdászat 1867-ig szóló történetének a befejezéséhez is. Bármennyire tömörre fogjuk is a munkánkat: kissé hosszasan kellett a pestvárosi nyomdákkal foglalkoznunk, egyrészt a viszonylagos nagyszámuk miatt, másrészt meg azért, mert Pest-Buda volt már a tizenkilencedik század kezdete óta az ország szellemi tekintetben való fővárosa, s az idevaló nyomdatermekben lüktetett leginkább a magyarság minden politikai meg gazdasági aspirációja.

És most — megint csak ábécés sorrendben — folytatjuk a vidéki nyomdahelyek fölsorolását.

A *csíki* ferences kolostor ősi faszajtója hosszú pihengetés után nagy munkára ébredt 1849 május havában. Ujságot nyomtattak rajta, még pedig harciasan rikoltót, a székely nép ifjút-öregét fegyverbe szólítót. A néhány hétig rendszeren megjelent ujságocskának „Hadi Lap“ volt a címe, s Biró Sándor honvéd százados szerkesztette okosan, jól, szinte a lelkéből fakadón. Még melléklapja is volt a kised ujságnak: a Simó Mózsza szerkesztette és hadi technikával foglalkozó „Csíki Gyutaes“.

Debrecen város viszontagságos múltú nyomdájának históriáját Szigeti Mihály uram provizorságának kurta ösmertetésével hagytuk abba. Ez a Szigeti Mihály 1803 végéig művezetősködött a város nyomdájában. Sok baja volt a föllebbvalóival és a kompaktorcéhhel. Azzal vádolták, hogy a városi nyomda érdekeinek rovására idegen kiadványokkal kereskedik. 1804-ben megvásárolta néhai Meggyesi Pál diószegi tipográfiját, s Váradra húzódott véle. Utóda Csáthy György lett, aki Trattner Mátyás pesti nyomdájában tanulta meg a könyvnyomtatást s Kiliánnál a könyvárusságot. Pestről Pozsonyba került, ahol három esztendeig dolgozott a Landerer-féle tipográfiában. Itten érte a debreceni tanács meghívása. A provizorságot 1804

február 1-én foglalta el. Néhány hónapra rá meg is nősült, feleségül véve Kiss István pesti könyvkereskedő Rákhel leányát. Kiss István — mint a debreceni nyomda krónikása, Csűrös Ferenc mondja — már a következő esztendőben könyves boltot nyitott Debrecenben, vejeire bízva annak a vezetését, aki azonban provizor létére csak sutytyomban cselekedhette meg azt. A boltban állandóan a felesége tartózkodott, aki ügyes asszony volt, jól értett a könyvkereskedéshez, s ha kellett: még a vásározástól sem riadt vissza. 1808-ig a tanács megösmerhette végre Csáthy lelkiösmeretességét, s megadta néki az engedelmet arra, hogy a könyves boltot a saját nevén vigye, de természetesen úgy, hogy abból a város nyomdájára kár ne háramoljék. A becsületes Csáthy György nagyszerűen össze tudta egyeztetni a maga meg a város érdekeit; tizenhárom-éves provizorsága idején többet és jobbat termelt a debreceni nyomda, mint bármikor is annakelőtte.

Sikereiben nagy része volt a „debreceni írói körnek“ is, amelyhez hozzá szokták számítani Földi Jánost, Fazekas Mihályt, Diószegi Sámuel, a tudós Budai Ézsaiást s bizonyos mértékben Csokonai Vitéz Mihályt, a fiatalon elhalt nagy költőt is. Csáthy György szeretettel támogatta e jeles íróinkat, s értékes munkáikat mindig méltó köntösben igyekezett a magyar közönség elé juttatni.

1812-ben a nyomda szabadalmat kapott a református énekes könyv nyomtatására, amelynek kiadásait ettől fogva hús-húszezer példányban és igen olcsón bocsáthatták közre, nagy búbánatára a pestvárosi Trattneréknak, akik elosztathatták a maguk énekes könyvének évtizedek óta álló szedését, amelyről esztendőnkint jó háromezret nyomtattak le a buzgó reformátusoknak. A debreceni nyomda sajtóinak száma ekkortájt öt volt, a szociusoké (nyomdász-segédéké) tizenegy, a tyróké (inasoké) négy.

Csáthy György 1817 nyarán a váradi fürdőben hirtelen meghalt. Utóda Tóth Ferenc lett, aki szintén Pest városában tanulta meg a nyomdászatot. Fiatalon Debrecenbe kerülve, tizenkét-esztendőös szociusi munka után lett a városi nyomda ügyvezetője. Nem volt nagy koncepciójú ember; mint Csűrös Ferenc írja: nagyszabású tudományos munkák kiadását — okulva a Diószegi-Fazekasféle „Magyar fűvészkönyv“ gyér kelendőségén — tőle lehetőleg kerülte. Annál nagyobb kedvvel nyomtatta újból meg újból a nagy vizet nem zavaró, mindenkoron kapós régi jó „Lelki hódolás“-t, „Lelki jó illattétel“-t és a „Bágygyadt lelkeket élesztgető csöndes muzsikát“.

A nyomda fő-fő jövedelme az énekes könyvből telt ki ez időtájt. Ennek különböző formátumú, kottás és kotta nélkül való kiadásai voltak. Ezenfölül igen sok iskolás könyv meg alkalmi nyomtatvány is került ki a debreceni tipográfia „praelum“-ai (sajtói) alól.

Tóth Ferenc 1832-ben meghalt. Utóda unokaöccse Tóth Lajos lett, jeles szakavatottságú nyomdász, ki inaséveit Debrecenben lemorzsolva, 1823-ban Budára ment az egyetemi nyomdába szedőnek; majd Bécsben Sollingernél és más nagyobb nyomdákban is dolgozott. 1827-ben Lipéséből jött haza, s azután öt esztendeig szociusképpen tevékenykedett Debrecen városa tipográfiájában.

Ügyvezetői állását eleinte nagy buzgósággal töltötte be Tóth Lajos. 1840-ben azonban nyomdát alapított Miskolcon, s ettől fogva hanyagnak mutatkozott a debreceni provizorságban; sehogy sem sikerült neki egyszerre két nyeregben is jól megülnie. A városi tanács 1843 vége felé el is mozdította őt az állásától.

Fél esztendeig művezető nélkül volt a nyomda. Ekkor azután tizenhárom pályázó közül Tóth Endrét választotta meg a tanács, aki azt megelőzően a pápai főiskola nyom-

dájának volt a faktora. Energikusan, nagy kedvvel kezdte meg a munkáját. Új betűket hozatott Prágából, és sürgetése eredményeképpen 1848 elején két vassajtót is kapott a nyomda.

A szabadságharc izgalmai a provizorságban találták Tóth Endrét. A debreceni városi nyomdára ekkor nagy föladatok szakadtak. Tóth Endrének derék személyzetével egyetemben éjjel-nappal dolgoznia kellett. Mint Csűrös Ferenc a maga kitünő könyvében mondja: Debrecenben a városi nyomda a márciusi eseményeket ezernyi példányban nyomtatott röpíven tudatta a lakossággal. Nem sokkal utána Révész Bálintnak a főiskola auditóriumában és Péczely József tanárnak az ifjúság előtt mondott beszédeit nyomtatták ki a város sajtóján. Az öröm, lelkesedés, fölszabadulás mámoros érzelmei töltöttek el mindenkit. A forradalom forró lehellete a debreceni civiseket is fölrázta csöndes nyugalomból. Majd, mikor a tettek napjai is elérkeztek: lázas cselekvésre buzdult az egész város. A nyomda mindenütt serényen kísérte az eseményeknek rohanó változásait a maga mozgékony betűhadseregével.

Mingyárt eleve is: nagyszámú hirdetmény, körirat, táblázat meg egyéb nyomtatvány hagyta el a város sajtóit. 1848 július havában pedig megjelent az első debreceni ujság is: az „Alföldi Hírlap“. S mikor 1849 első napjaiban a kormány és az országgyűlés átköltözködött Debrecenbe: a városi nyomda munkája hallatlanul megsaporodott. Az egész ország igazgatása és az önvédelmi harc szervezése Debrecenből történt; a hadügyminiszter a városi tipográfiában nyomatta a hadseregi szabályzatokat és az utasítások egész sorát; sok munkát adott az országgyűlés jegyzőkönyveinek a lenyomtatása; maga Kossuth is özőnével küldözgette a sürgős nyomtatni-valót a nyomdába. Tudományos, iskolai meg egyéb privát munkák nyom-

tatásával tehát ez időtájt a nyomda nem igen foglalkozhatott. Egyetlen ilyen természetű nyomtatványa volt Sárosi Gyula verses „Arany trombitája“, amely velőkgigható szózatával százezernyi magyar ember dühét kavarta föl a hitökszegett bécsi hatalmasok ellenében.

Ilyen körülmények között szó sem lehetett arról, hogy a debreceni szociusok valamelyike is katona lehessen. Pedig Tóth Endre meg a személyzet majd mindenik tagja már korábban is kérelmezte azt. A városi tanács ezt válaszolta nekik: „A tipografusok a szellem művelődését és az átalakulási mozgalmaknak gyors tudomásra juthatását eszközölni hivatvák; több hasznukat látja most a közügy a sajtó mellett, mint a csaták viadalában.“

1849 januárjában már sehogy sem győzték a debreceni tipografusok a munkát. A kormány ekkor elrendelte, hogy a kolozsvári katolikus líceum nyomdáját hozzák át kisegítésképpen Debrecenbe. Bartók Lukács faktor tizenkettedmagával föl is jött Kolozsvárról; hozott magával három vassajtót és igen sok garmond meg ciceró betűt, s ő nyomtatta a Pálfy-Csernátony-féle „Március Tizenötödike“ napi hatszáz-nyolcszáznyi példányát, a Madarász József szerkesztette „Debreceni Lapok“-at és szépszámú miniszteriumi nyomtatványt egészen május hó végéig, amikor ugyanis a kormány Buda visszafoglalása következtében megint visszatért Pest városába. A híres függetlenségi nyilatkozatot is ez a Kolozsvárról átköltöztetett tipográfia nyomtatta ki, a következő impresszumot téve rája: „Nyomatik a Kolozsvárról ideiglenesen Debrecenbe áttett nyomdában.“ Június hó elején aztán Bartókék sajtóstul, mindenestül visszatértek a maguk városába.

Az országgyűlés Debrecenben léte idején a kolozsvári nyomdászokon kívül ott dolgozott Debrecen városában a budavári egyetemi nyomdából kiszakított „álladalmi



Fametszet az angol Johnson J. könyvnyomdászatról szóló híres szak-könyvének a címoldaláról. Ez a kétkötetes szakmunka 1824-ben jelent meg, s Hansard hasonló tárgyú munkájával egyetemben nagyot lendített az angol könyvnyomtatók szakkultúráján. Képünk különben tipikus példája a maga korabeli angolországi grafikus művészetnek.

PONYVÁRA KERULT ARANY TROMBITA.

AZ ÖRÖK IGAZSÁG PARANC SOLATJÁRA

MONDVACSINÁLTA:

SÁROSI GYULA.



ELSŐ LEHELET.

TAJEKOZÁS.

Vereim, Magyarok! nagy időket élünk,
Trombitahangokon, s ágyukkal beszélünk.
Magyarország felett meggyűlt a zimankó
Egaj anyjai a bajnak mint a bécsi birok.

Magyarország felett meggyűlt a zimankó

A magyar nemzetnek irigyanak irigyi

Saját hazájának szenteges földére

Hűl és égbe kísít a magyarok vére.

Falvainkat a tűz sárkánymódra falja,

Lángnyelvével a vért a földről felnyalja —

S vér és láng ez eget anyyra meghajta

Hogy már pirul bele a menny boltozatja.

A jámbor nép pedig a földre leborul,

Kebeléből a köny mind szemébeeserül

E csapásnak okát, mivelhogy nem érti,

Aratlanságában sóhajtozva kérdi.

S azt hiszi: hogy onnan van az ország harcza

Mert elfordult tőlünk a jó isten orca.

Hej atyámfiai! nem így áll a dolog

Kendtek az ég ellen vétkeltek, ha dohog.

Mert a népszabadság felséges egy plánié

Csak oly földön terem, melyet égű szánia.

Vér az ő trágysága, s úgy virul kedvére

Ha golyóbszapor hűl a gyökérére.

Velünk van az isten, segíti dolgunkat

Míg gyávák nem leszünk, elhagyai magunkat.

De magunkkal csak úgy jöhettünk tisztába

Ha bele pillantunk a király útkába.

Ha jól megvizsgáljuk e királyi székét

Ki tartja kezében out a kőűfeket?

Ha székét, kőűfeket a minden lélekűl

Ha székét, kőűfeket az országunk börtén

Hogy Magyarországot borítsák vére.

Ha mingyárt nem hajtunk minden szere szóra

Melyet a gonoszság közöttünk elszóra.

Hej, mert mézes mázos az ámitók nyelve!

De a szívok vagyon álnoksággal telve.

Járnak ők jobbára nagy urak képeben

Minőket majd láttok e sorok szakrében.

Járnak szürke frakkban, vagy véres palástban

S kedvöket lelik a hazasírásban.

Szóval oly sokféle s anyyi e hon gaza

Hogy ezer szekerem sem vihetné haza.

Atyák, az ily gazt messze kerüljétek

Mételey az, a mellyel érinkezni vétek.

Higyetek, de kinek? jól megválaszszátok:

Mert a könnyen hívés rajtunk merő átok.

Lássátok az élet olyan mint egy ponyva

Nely istérikkal van végig bevonva:

Tanulságos verset vess az ember róla

A míg ki nem rántják a ponyvát síra.

Ti búzat szoktatok teríteni ponyvára

S tisztán viszitek a világ piaczsára.

Debrecenben készült ez a nyomtatvány 1849 tavaszán. Mint Beöthy Zsolt mondja: ez a mű volt a magyar forradalom „leghosszabb, leglázásabb verses krónikája, melyből lángnyelvek és acélhangok áradtak”. Debrecen városa környékén meg a hadseregnél mindenki ösmerte s elítélgetta Sárosi Gyulának pompás rimű alexandrinusait. A forradalom leggyőzöse után pedig semmire sem vadászott a spiclik és zsandárok hada bőszebben, mint Sárosi munkájára. Akinél ebből a verses krónikából egyetlen példányt találtak: a katonai bíróság több esztendői súlyos várfogságra ítélte.

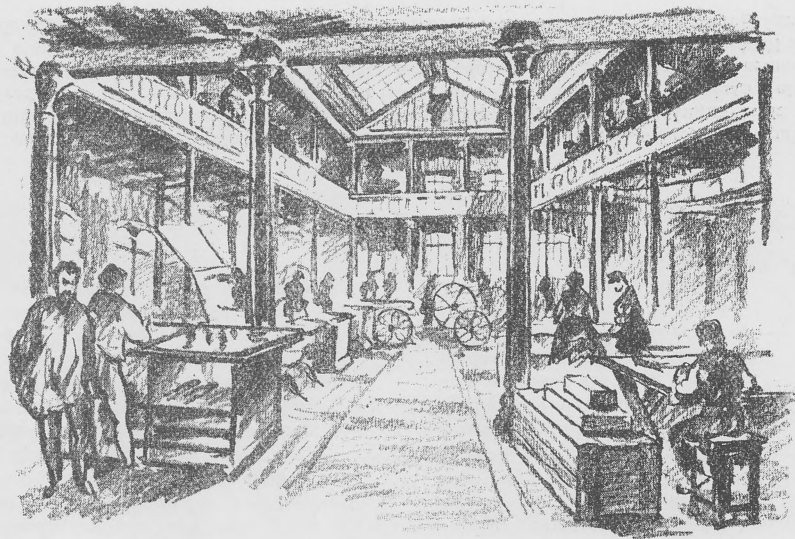

Emich Gusztáv nyomdájának gépterme a hatvanas években. Az időtájt ez a tipográfia volt a legjelentékenyebb Pest városában. Több mint kétszáz szakmunkása volt. A galérián szedők dolgoztak. Itt készültek a kor legtekintélyesebb napilapjai: a „Pesti Napló“, „Hon“, „Fővárosi Lapok“ stb.

nyomda“ (l. 14. old.), meg a pesti Károly-kaszárnyából oda-
telepített nagyszabású bankjegynyomda (l. 30. old.) is.

A debreceni városi nyomdában indult meg 1849 január elején a Jókai Mór szerkesztette „Esti Lapok“, s Táncsics Mihály „Forradalom“ című röpivsorozata. Ugyancsak itt nyomtatódott Táncsics lapja, a „Munkások Ujsága“, ennek azonban mindössze három száma jelenhetett meg Debrecenben, mert szegény Táncsicsnak nem volt annyi pénze, hogy a sajtótörvényben megszabott kauciót letehesse. Ugyanígy járt Vas Gereben (Radákovics József) is a maga „Népbarát“-jával. Negyvennyolcas törvényalkotásunk szemefényének, a sajtótörvénynek ezt a kaució paragrafusát sokat kifogásolták legjava íróink meg költőink, így Petőfi is, de megváltoztatására már nem került idő.

Volt a debreceni városi nyomdának egy „tábori külnítménye“ is. Még 1848 december 4-ikén történt, hogy Bem József tábornok, az erdélyi hadseregnek a főparancsnoka, magához kérette Tóth Endre provizort, s egy tábori nyomdához való sajtónak és betűanyagnak a kiszolgáltatását, valamint két betűszedő és két nyomtató szociusnak a verbuválását kérte tőle. Tóth jelentést tett a városi közgyűlésnek, mely készséggel teljesítette a népszerű Bem apó kérését. A nyomda alkalmazottai közül négyen: Ujvárosi József, Hegedüs István, Pálfalvai Károly, Kuttor Sámuel Bem táborához beosztva, résztvettek az erdélyi hadjáratban, nyomtatták Bem proklamációit, s ha nem volt éppen más dolguk: Petőfi Sándor gyujtó csatadalait sokszorosították derék kis sajtójukkal. A háború végeztével az első három jó szocius hazakerült, Kuttor Sámuel azonban nem látta többé viszont a debreceni officinát. Azt rebesgették, hogy menekülése közben a mócok agyonverték. A sajtó is odamaradt valahol Nyárádszentannán, a Lázár grófi család udvarában. Mire érte küldöttek volna, tönkre is ment.

Az a lázas izgultság, amely 1849 tavaszán Debrecen minden tipografusát éjszakát is nappallá tevő munkálkodásra készítette: a kormány Pestre távoztakor egyszeriben alább hagyott. Az idegenből összeverődött nyomdászok szétszéledtek, a minisztériumi emberek, képviselők fullajtárok tömege tovatűnt, a civis-ember is fölvehette megint a maga tempós, nyugodt járását. Csönd borult a minapában még oly zajos városra.

Augusztus 3-ikán bevonult az orosz hadsereg, nyomában az osztrák hivatalnokok, spiclik, fogdmegek „rendcsináló” csapata. Moccanni sem mert senki. A tipográfia sem igen. Éppen csak hogy a kalendáriumot jelentette meg 1850-re.

Úgy egy esztendő múlva a hetenkint kétszer megjelenő „Csokonai-Lapok” c. szépirodalmi ujság nyomtatásával próbálkozott meg a városi nyomda. A lapocska azonban igen rövid életű volt. Csak 1861-ben lett utóda a „Hortobágy” képében, amelynek címe aztán 1867-ben „Debreceni Lapok”-ra változott.

Tóth Endre egyeneslelkű, derék, becsületes ember volt; eszébe se jutott volna, hogy tisztességtelen módon szaporítsa a jövedelmét. Az ő tudta nélkül megcselekedte azonban ezt a tipográfia ellenőre, akire még 1852 tavaszán reásütöttek több rendbeli turpisságot. Mint akkoriban szokásban volt: a művezetőnek felelnie kellett hivatalnoktársa üzelmeiért, s így eshetett, hogy 1853 januárjában Tóthot is elmozdították az állásától, egyszersmind az ellenőr által okozott kár fele részének megtérítésére kötelezve őt.

A nyomda élére a már negyvenöt esztendeje ott dolgozó öreg szocius Fodor Rubent állította a tanács. Az ő hét-esztendőös művezetősködésének idején, 1854-ben kapta meg a városi nyomda az első gyorsajtóját Vankó János

pesti gépész kezéből. Gyarló egy gép volt, Fodorék sehogy sem boldogultak véle. Ugyanez időtájt — a Bécsből kinevezett, különben igen önzetlen és egyenes jellemű Csorba János polgármester intézkedésére — fraktúr betűvel is fölszerelték a tipográfiát.

1857-ben konkurense is támadt a város nyomdájának Telegdi Lajos könyvkereskedő ujonnan berendezett tipográfiájában. Telegdi sokáig minden követ megmozgatott, hogy a városi nyomdát is, habár csak bérlemény alakjában, a maga kezébe kaparíthassa.

Az öreg Fodor Ruben 1859 május végével nyugalomba vonult. Helyét a besztercebányai születésű Frics József foglalta el, ki Tóth Lajos miskolci tipográfiájában kezdte meg az inaskodását 1842-ben, s fölszabadulása után hol Pesten dolgozott a Beimel és Kozma nyomdájában, hol meg Pozsonyban. A negyvennyolcas időkben eleintén nemzetőr volt, majd a „Kossuth Hírlapja“ szedőjének osztották be. Windischgrätz csapatainak Pestre bevonulakor Miskolcra futott, ahol Szemere Bertalan tábori nyomdát akart véle fölszereltetni, ami azonban a közlekedés szünetelése s az utak elzártsága miatt nem sikerült. Aztán Debrecenbe került a „Közlöny“-höz, elkisérve a kormány-
nak ezt a hivatalos lapját Szegedre, majd Aradra is. Szabadságharcunk lezajlása után egy darabig bujdosott. 1850-től 1852-ig Pesten dolgozott a Lukács László, majd az Emich Gusztáv tipográfiájában; azután pedig két-estendő külföldi munkálkodás következett. Visszajöve, Herz János jól fölszerelt pesti nyomdájának lett a művezetője. Innen került 1859 vége felé Debrecenbe provizornak.

Frics József negyven esztendeig állott a városi nyomda élén. Tanuja volt a nyomdászat világszerte való hatalmas erejű szárnybontogatásának, s szeretettel és buzgón fáradzott a debreceni városi nyomda korszerűvé emelésén is.

1860-ban újabb gyorsajátót hozatott Pestről, de most már a Röck-gyár készítményét, amely mindenestre használhatóbb volt a Vankó gépénél. A nyomda személyzetét is szaporítgatta; 1866-ban már tizenhete nyomdász dolgozott az ország legrégibb s legszebb multú tipográfájában.

Mint említettük: 1857-ben Telegdi Lajos könyvkereskedő új nyomdát alapított Debrecenben az ősi városi tipográfia mellett. A vállalat cége volt: „Okolicsányi s Társa“. 1860-ban „Debreceni Közlöny“ címmel akadozó éltű hetilap készült ebben a nyomdában. Ezt 1861-ben a „Debreceni Ellenőr“-rel való első kísérletezés meg a „Dongó“ című gúnyoros élelap kiadása követte.

Eger városában az 1756-iki alapítású érseki líceumi könyvnyomda a tizenkilencedik század első felében álmosan működött. A harmincas-negyvenes években Joó János volt a nyomda ügyvezetője, ki 1838-ban a rövid éltű „Héti Lapok“-kal, 1847-ben pedig a „Hetilap“-pal próbálkozott. Élénkebb munkásságot csak 1860 óta fejtett ki a nyomda, amikor a jeles tipografus Tóth István került az élére. Ez a Tóth István pesti ember volt, a Trattner-Károlyiék nyomdájának neveltje. A szabadságharcban honvéd volt, majd pedig a besorozás veszedelme elől Olmützbe szökött, huzamosabb ideig dolgozgatva ebben a városban. Egerbe kerülve, lelket vert az érseki nyomdába. „Egri Értesítő“, „Eger“ és „Egri Pósta“ címen egyremásra heti lapocskák jelentek meg; 1863-ban megindult Szederkényi Nándor „Mátra“ című lapja is. 1867—68-ban „Buzogány“ címen kis élelapjuk is volt már az egrieknek.

A magyar nyomdászat históriájába Tóth István az első magyar nyomdász-ujság, a „Gutenberg“ megalapításával írta bele a nevét. Ez az ügyesen megszerkesztett lap kétszer jelent meg havonként 1866 elejétől 1867 végéig, de már 1865 október 15-én tartalmas próbaszámot adtak ki belőle.

Az *eperjesi* nyomda a Redlitz-család kezén volt 1852-ig, amikor Staudy Antalé lett. 1849-ben Sennowitz Gyula kereskedő a magyar katonai parancsnok megbízásából harminckrajcáros szükségpénzt nyomtatott, amiért az osztrák katonai bíróság háromévi fogságra ítélte őt.

Esztergomban a század elején szünetelt a tipográfia. 1820-ban Beimel József (l. 20. old.) lett ott a könyvnyomtató, ki főképpen egyházi iratokat meg kalendáriumokat sokszorosított, harmincöt év alatt 325-félét. Az ötvenes évek elején Horák Egyed lett a Beimel-nyomda bérlője, de már 1856-ban új tipográfiát rendezett be magának. Itt nyomtatta aztán Knauz Nándor „Magyar Tudományos Értekező“ és „Magyar Sion“ című történelmi folyóiratait. A Beimel-nyomdát ezután az öregebbik Sógor György bérelte egyideig, de belebukott a vállalkozásába. 1867-ben indult meg az „Esztergomi Közlöny“ című hetilap, amelynek impresszumában Buzárovits Gusztáv neve szerepel mint nyomtatóé. Később — Horák előregedésével — Buzárovits egészen magához váltotta a nyomdát.

Fiume könyvnyomtatói 1867-ig a Karletzky-család tagjai közül kerültek ki. Magyar nyelvű nyomtatványaik alig voltak.

Győrött Streibig József volt a tipografus 1818-ig, kit fia Lipót (1839-ig), majd ennek özvegye Klára követett. Faktora, idősb Sauervein Géza 1847-ben négy esztendőre bérbe vette, majd 1850-ben egészen meg is vásárolta a nyomdát. A sok kalendárium egyéb népies irat mellett 1847—48-ban „Hazánk“ című, hetenkint háromszor is napvilágot látó ujság jelent meg itt Kovács Pál szerkesztésével. Ezt a szabadságharc kirobbanásakor Vas Gereben „Öreg ABC“ c. röpívei követték. Az öreg Sauervein nyomtatta 1857-től kezdve az akkoriban hetenkint kétszer megjelenő „Győri Közlöny“-t és a Ráth Károly meg Rómer Flóris szerkesz-

tette „Győri Történelmi s Régészeti Füzetek“-et is. Gyorsajtója már 1846-tól kezdve volt a győri nyomdának.

Gyula városának már 1855-ben volt tipográfiája. Réthy Lipót, majd Dobay János volt itt a mester, ki 1862-ben a Szatmáry Károly szerkesztette „Zászló“-t is nyomtatta.

Gyulafehérvárt a püspöki nyomda már 1785 óta megvolt, de csak ritkán adott magáról életjelt. Még 1849-ben is néma maradt, amikor pedig a csíki barátok öreg fasajtója is lelkesen csikorgott a népszabadság ügyének szolgálatában. 1867 körül Pollák és Volz voltak a gyulafehérvári nyomda bérlői, kik egyebek közt „Egyházi és Iskolai Hetilap“-ot is nyomtattak.

A piaristák kezelésében volt *kalocsai* érseki nyomdát 1803-tól fogva Tomencsek János, a pesti Landerer-nyomdának addig való faktora veszi bérbe évi kétszáz forintokért. 1816-ban az ifjú Trattner János Tamás megvásárolja a kalocsai tipográfiát, s fölhajóztatva az egészet Pestre, beolvasztja az itteni nyomdájába. 1857-ig nem is volt azután nyomtató műhely Kalocsán. Ekkor Malatin Antal, a pesti Landerer szedője alapított ott Holmeyer Ferenc társaságában ujat, jó munkát végezve nyolevanéves koráig.

Kaposvárt volt a negyvenes években Knezevits István Pécsről odakerült nyomdája. Betűkészletéből az osztrák katonák 1849-ben golyót öntöttek. Később, a hatvanas évtizedben, Fischel Fülöpnek volt Kaposvárt nyomdája. Itt indult meg a máig is élő Roboz Istvánnak „Somogy“ című hetilapja 1866 elején.

Kassa városának két szép tipográfiája is volt a tizenkilencedik század elején: az Ellinger- és a Landerer-féle. Az Ellinger nyomdászdinasztia tagjai majdnem száz esztendeig tevékenykedtek Kassán. Ősök Ellinger János József volt, ki 1786-ban megalapította a nyomtató műhelyét; őt követte fia István 1810 körül, neki pedig 1842-ben Ellin-

ger János lett az utóda. Ennek a cége 1876-ig állott fön. Az Ellingerek közül különösen István szerzett nagy érdemet a huszas-harmincas években frissen éledező magyar irodalomnak a támogatásával. Ő adta ki 1825-től 1836-ig a Dessewffy József gróf titkára, Dulházy Mihály által szerkesztett „Felsőmagyarországi Minerva“ című, havonkint öt íven megjelent tudományos folyóiratot is.

A három sajtóval s száz mázsa betűvel fölszerelt kassai Landerer-nyomda 1822-ben Werfer Károly tulajdonába került, ki nagyot lendített rajta a maga jeles szakképzett-ségével. A mellett az irodalmunknak is sok jó szolgálatot tett. 1833-tól 1837-ig nyomtatta a közben sokat szünetelt Kovacsóczy Mihály féle „Szemlélő“-t meg „Literaturai Lapok“-at, 1838-tól fogya a „Kassa-Eperjesi Értesítő“-t, mely az idők folyamán lassankint teljesen elnémetesedett, s „Kaschauer Zeitung“ lett belőle. Gyakorolt személyzetével szépszámú tudományos könyvet is nyomtatott, amiért az „akadémiai tipografus“ címet kapta.

1847-ben fia Werfer Károly József került a tipográfia élére, ki 1848 elején „Ábrázolt Folyóirat“-ot indított, de már márciusban „Képes Ujság“-ra változtatta a lap címét, s „Oberungarische Illustrierte Zeitung“ titulussal német kiadást is csinált belőle. E lapok kezdetben politikával is foglalkoztak, de mikor a belügyminiszter a város útján biztosíték letételét követelte Werfertől: egyszeriben törölték a „politikai“ jelzőket a lapok fejéből.

1848-ban a hadügyminiszter utasítására a magyar hadsereg tábori nyomdáját rendezte be Werfer. Ez a nyomda egy könyvnyomdai s egy litográfiai kézi sajtóból, hét láda betűből, négy litográfkból meg a nyomtatáshoz szükséges egyéb eszközökből és anyagokból állott. Werfer, mint a nyomda főnöke, főhadnagyi rangot viselt; munkásainak egytől egyig őrmesteri rang dukált. Zsoldjuk havonkint

negyven forint volt; s ezenfölül a kellő adag kenyéren kívül egy font hús, fél font szalonna és egy icce bor járt ki mindenkinek napjában.

1859-ben Werfer Károly Józsefnek Károly nevű fia lett a kassai tipográfia vezetője, ki egyidőre Pesten is nyitott ujság- meg könyvkiadó vállalatot, amibe azonban már 1861-ben belebukott. Ő adta ki Vas Gereben „Kétgarasos Ujság“-át, Berecz Károly „Tárogató“-ját (1859), Szabó Rikárd „Divatesarnok“-ját (1860—61), 1860-ban a „Pesti Hirnök“ című napilapot, 1861-ben Szokoly Viktor „Garabonciás Diák“ című élclapját. Kassán az egymásba olvadó „Felvidék“-et, „Felsőmagyarországi Közlöny“-t meg az „Abaujmegyei Közlöny“-t indította meg Werfer.

Kecskeméten tíz esztendei kérvényezés meg lótásfutás után 1840-ben sikerült a kitünő tipografus Szilády Károlynak nyomdát nyitnia. Ez a derék könyvnyomtatónk Bécsben tanulta a mesterségét; 1830-ban fölszerelte a pápai református főiskola nyomdáját, s ő volt annak első igazgatója Kecskemétre távoztáig. Az utóbbi helyen főként pestvárosi íróknak és kiadóknak nyomtatott; éppen ezért kérvényezte is a nyomda Pestre való áthelyezhetését, de a helytartó tanács nem engedte meg. Szilády volt a nyomtatója az 1858—59-ben megjelent „Kecskeméti Protestáns Közlöny“-nek, majd később a „Kecskeméti Lapok“-nak.

Keszthelyen Perger Ferenc szombathelyi könyvnyomtató alapított 1818-ban fióknyomdát.

Kézdivásárhelyen a városnak magának volt 1849-től fogva kiseded tipográfiája, amelyet Bem József honvédtábornoktól kapott ajándékba. Ezen nyomtatták a Fogarassi János szerkesztette „Székely Hírmondó“ egynéhány számát 1849 június 17-ig.

Kismartonban az Esterházyaknak voltak udvari nyomdászaik is. 1817-ben Stotz J. Lipót volt a nyomdász neye.

Kolozsvár legtekintélyesebb nyomdája a tizennyolcadik század vége felé a református kollégium tipográfiája volt. Kapronczai Nyerges Ádám Marosvásárhelyre távoztaival azonban a nyomda hanyatlani kezdett. A felügyelők és bérlők egymást váltogatták benne, ami szintén siettette a nyomda pusztulását. 1793-tól kezdve ugyan közel negyven esztendőre Török István uram lett a tipográfia bérlője, de nemsok látszata volt a tevékenységének.

Mikoriban Döbrentey Gábor 1813-ban meg akarta indítani az „Erdélyi Múzeum“-ot: már alig is volt valamire való betűje a kolozsváriak régi nevezetes tipográfiájának. A jó Döbrentey ekkor a királyhágóntúli irodalombarátok áldozatkészségéhez folyamodott, ami elég jó eredménnyel járt: „Erdély három fia s négy leánya segedelmével“ csakhamar új betűket hozathatott Budáról, az egyetemi nyomdának híres műhelyéből, ahol Bikfalvi Falka Sámuel volt a betűmetsző és öntőmester.

A betűk megjöttek, az „Erdélyi Múzeum“ megindulhatott; Döbrentey ámulásba ejthette az országot a maga gyökerekre vagdalt szavaival és csodálatos nyakatekertségű mondataival. Támadták is érte eleget.

A kollégiumi nyomda erősebb föllendülése 1830-tól számít, amikoriban Török István uram otthagya bérlését, s a líceumi nyomdához ment át ügyvezetőnek. Helyében, szélesebb hatáskörrel, Ákosi Barra Gábor lett az újra házi kezelésbe vett, s csakhamar litográfiával is bővített nyomdának a vezetője. Energikus, nagytudású nyomdász-ember volt, az utolsó azok közül, akiket a református státus külföldi tanulmányuton képeztetett ki java nyomdászokká. Barra a Szilágyságban született 1799-ben; Debrecenben, Zilahon, majd pedig a kolozsvári református gimnáziumban tanult. Innen Nagyszebenbe ment hat esztendőre inasnak a Bielz Mihály litográfiájába. A hat év

elteltével a kolozsvári református egyház ösztöndíjával külföldre menesztették. Másfél esztendeig járta Németország, Anglia és Franciaország nagy sokszorosító intézeteit, s mire visszakerült: tudósa volt a nyomdászatnak.

Barra Gábor nagy igyekezettel feküdt neki a kollégiumi nyomda fölvirágoztatásának. A tulajdon szerkesztésében megindította az „Egyházi Beszédek Gyűjteménye“ című folyóiratot; kinyomtatta Salamon József „Erdélyi Prédikátori Tár“-ának időnkint megjelenető füzeteit és szép számú iskolás meg egyéb könyvet. Az ő idejében történt, hogy Rhédei Ádám gróf jelentős összeget hagyományozott a tipográfia javára; Barra Gábor azonban már nem sok hasznát láthatta ennek, mert 1837 december 17-ikén nyomdászbetegségben — tüdővészben — meghalt.

Utána Salamon József professzor lett a kollégiumi tipográfia igazgatója vagy öt esztendőre. Alatta indult meg a konzervatív párt közlönye, a „Mult és Jelen“, Szilágyi Ferenc főiskolai professzor szerkesztésével. A hetenkiint kétszer megjelenő ujság a maga „Hon és Külföld“ meg „Históriai Kedveskedő“ című melléklapjaival jócskán adott munkát a nyomdának.

1842 október 1-ével bérlő kezére jutott a tipográfia. Igen ügyes ember volt a bérlője: a könyvkereskedői családból származott Tilsch János. Az ő erélyes s körültekintő tevékenysége idején a nyomda munkája jelentékenyen megsaporodott. 1843-ban indult meg Magyar Lajos „Életelvek Képekben“ című szépirodalmi folyóirata, Szilágyi Ferenc „Magyar Gyermekebarát“-ja és „Kolozsvári Hetilap“-ja, 1846-ban pedig Berde Áron „Természetbarát“-ja.

A forradalom kitörése Tilschet találta a kollégiumi nyomda élén, ki német neve ellenére is tüzes lelkű magyar ember lévén, 1848 május 2-ikán „Ellenőr“ címmel hetenkiint négyszer megjelenő radikális politikai ujságot indí-

tott. A lap szerkesztője előbb a meseíró Kőváry László, majd Dózsa Dániel volt. Az ujság a császári csapatoknak Kolozsvárra való első bevonultakor, 1848 november havában megszűnt, de szegény Tilsch Jánosnak meg kellett szenvednie a radikális vállalatáért: a forradalom leverése után nehéz várfogságra ítélték.

1848 október 1-étől kezdve Barra Gábor özvegye és Stein János könyvkereskedő volt a kollégiumi nyomda bérlője, mindamellett még Tilsch nevét találjuk a Krizbay Miklós szerkesztette, 1849 nyarán megjelent „Szabadság“ című napilap impresszumában. Bár ez az ujság mérsékeltirányzatú volt: megjelentetése semmiesetre sem csökkentette Tilsch bűnlajstromát.

Barráné 1855-ben kivált a nyomdabérlői és könyvkereskedői vállalkozásból, s Stein János maradt annak az élén hosszú időközön által, egészen 1886-ban történt haláláig. A magyar irodalom sokat köszönhet néki. Könyvesboltját Gyulai Pál „szellemi kocsmának“ nevezte, ahol találkozózt adott egymásnak Erdélyország minden írója és irodalombarátja. Ő volt a külföldi tilalmas könyvek fő-fő becsempészője is; a lipesei Wigand Ottó és Reclam, meg a hamburgi Hoffmann és Campe kiadóknak a magyar s osztrák viszonyokról írott röpirat-kiadványait az ő titkos raktárából minden megbízható és jóra való magyar ember megkaphatta. A maga-nyomtatta könyvek és ujságok már ártalmatlanabb tartalmúak voltak; így az 1850—51 körül Makoldi Józseftől szerkesztett és hetenkint háromszor megjelent „Kolozsvári Lap“, a Berde Áron „Hetilap“-ja (1852—55), a Réthy Lajos által szerkesztett „Növendékek Lapja“ című ifjúsági közlöny (1865), meg az első színházi napilap is: a „Kolozsvári Színházi Közlöny“ (1859—60). A balközéppárt 1867-ben megindult közlönyét, a „Magyar Polgár“-t is hosszú ideig az ő nyomdájában állították elő.

Kolozsvár városának másik nyomdája a római katolikus líceumi nyomda volt, amely több oldalról rakódott össze. Magvának a Hochmeister Márton szebeni tipografus kolozsvári fióknyomdája tekinthető, amelyet a derék szász nyomdászmeister 1809-ben ajándékozott a líceumnak. Más része valamikor a jezsuitáké volt, s e szerzet fölözlatása után Kollmann bécsi nyomdásznak a kezére került, majd Batthyány Ignác püspök vette át, ki aztán a piarista papok gondviselésére bízta. 1812-ben Bergai József akadémiai tanár vette meg a már nem működő tipográfiát, mely végre is beleolvadt a líceumi nyomdába.

Ennek a líceumi tipográfiának a szabadalmában volt a nagy erőssége. I. Ferenc ugyanis még 1815-ben szabadalmat adott néki az erdélyi katolikus iskolakönyvek nyomtatására és árusítására. Ennek következtében állandóan hat-nyolc szedővel és ugyanannyi nyomtató munkással dolgozhatott a tipográfia, s a Bergai-nyomda beolvasztása után emeletes szép házat is építettek számára.

A nyomda igazgatója rendszeresen valamely öregebb tanár volt 1846-ig; ekkor a főkormányos Szentpéteri Imre cancellistát állította a tipográfia élére, akit 1868-ban Finály Henrik múzeumegyesületi titkár váltott föl ebben a tisztségében. Nyomdavezetők voltak: 1831-től 1837-ig Török István, a kollégiumi nyomda előbbi bérlője „provisor et corrector typographiae, typographus“ titulussal; utána pedig 1871-ig Bartók Lukács, akinek „provisor et typi corrector“ volt a címe.

1842-ben litográfiával is meg bővítették a líceumi nyomdát. 1849-ben pedig ez a nyomda volt a magva annak az expedíciónak, mely a kormány parancsára Debrecenben ment, hogy az ott fölgyűlemllett nyomdai munkák előállításában segédkezzék. Az expedíció vezetője a líceumi nyomda faktora: Bartók Lukács volt, aki összesen tizen-

egy nyomdász-segédet, három vassajtót és kellő mennyiségű betütömeget vitt el magával Kolozsvárról. A tizenegy segéd közül nyolcnek a nevét is ösmerjük; ezek: Szócs Antal, Szabó András, Strom Sámuel, Rácz István, Schott Vilmos, Gál Antal, Koncz László, Makó György.

A szabadságharc lezajlása után a líceumi nyomda folytatta az iskolás könyvek nyomtatását. Közben ujságokat, folyóiratokat is nyomtatgatott; ilyen volt az ó-konzervatív mágnások szekerét toló Vida Károly által szerkesztett, hetenkint kétszer megjelenő „Magyar Futár“ 1856-tól 1859-ig, s ennek havonként kiadott melléklapja, a patinás című „Erdélyi Múzeum“.

Volt Kolozsvár városának 1827-től kezdve egy harmadik nyomdája is, amelyről Ferenczi Zoltán közölt valamikor érdekes adalékokat. Ezt a nyomdát a jónevű közgazdasági író Kis-szántói Pethe Ferenc alapította, aki élte vége felé Kolozsvárra költözve, megindította itt a „Hazai Híradó“ című ujságát, még pedig a saját, kissé szűkösen fölszerelt nyomdájában. A lap címe fél esztendő múlva „Erdélyi Híradó“-ra változott, s Pethe toldalékot is csatolt hozzá „Nemzeti Gazda“ címmel. Pethének nagy baja volt, hogy a kormány hirdetéseit ingyen kellett közölnie, s hogy a cenzura szigorúbb volt Kolozsvárt, mint bárhol is a magyar területeken. Így történt, hogy csak vagy százhusz előfizetőig tudta fölvenni, s ezért 1831 június 30-ikán már ki is jelentette, hogy lapját az esztendő végeztével be fogja majd szüntetni. Szerencsére már előbb is szövetkezvén Deáki Filep Sámuellel s Méhes Sámuel református tanárral, közülok az utóbbi a lapot meg a tipográfiát megvette.

Méhes Sámuel ügyes tollforgató ember volt, s nagyot lendített a lap sorsán. Az „Erdélyi Híradó“ korának legjobban szerkesztett ujságai közé kezdett számítozni. Politikai tekintetben a reformerek irányzatát követte, akik-

nek jórésze a lap munkatársai sorában is ott szerepelt. Vezércikkeit jobbára Kemény Zsigmond és Kovács Lajos írták, de akadt benne vezető cikkely Wesselényi Miklóstól, sőt olykor magától Kossuth Lajostól is. Kívülök Kriza János, Teleki Domokos, Szentiványi Mihály és Brassai Sámuel is ott voltak a lap rendes dolgozótársai sorában.

Az „Erdélyi Híradó“ nyomdájában jelent meg 1830-tól kezdve vagy másfél évtizedig a „Nemzeti Társalkodó“, majd pedigen 1834-től 1848-ig a Brassai Sámuel lapja: a „Vasárnapi Ujság“ is.

Az „Erdélyi Híradó“-t 1848 május 16-ikán Ocsvai Ferenc nyomdástul megvásárolta, s a lap címét „Kolozsvári Híradó“-ra változtatva, nagy buzgósággal feküdt neki a vállalkozásának. Nem őrajta mult, hogy a nyomdát egyik baj a másik után érte. Még ugyanez év novemberében csatazaj verte föl Kolozsvár környékét, s mikor november 16-án a városba is bevonult az ellenség: a szabadságharc ügyében erősen kompromittált Ocsvainak menekülnie kellett.

De nem sokáig volt távol. Bem tábornok hős honvédei tovakergették a császáriakat, s karácsonyra ismét a magyaroké lett Kolozsvár. Ocsvai is visszatérve a városába, ujult erővel kezdte szolgálni a magyar forradalom ügyét. Régi ujsága helyett „Honvéd“ címmel napilapot alapított, tüzes cikkekkel ostromozva benne a bécsi urak hitszegését.

A „Honvéd“ utolsó száma 1849 augusztus 14-ikén jelent meg utóljára. Urbán császári tábornok ekkoriban megint bevonult Kolozsvárra, s lefoglalta a rebellis iratokat ontó tipográfiát. Szegény Ocsvai Ferenc a bujdosók kenyerére szorult. Jobbára Szilágyságban lappangott hosszú időközön keresztül, elborultan lesve-várva, hogy mikor múlik el fejünk fölül a zivatar. Csak 1861-ben tünt föl újra, mikor a református kollégium nyomdájában hetenkint háromszor megjelent „Kolozsvári Közlöny“-t szerkesztgette

1835-ban egy újabb kis nyomda volt alakulóban Kolozsvárt, a Wesselényi Miklósé, de ezt még az embriójában megfojtották. Ferenczi Zoltán így mondja el a történetét:

Az 1834-iki kolozsvári országgyűlés július 9-iki ülésén elhatározta jegyző-, napló- és irománycsúgy kiadását, s erről a líceumi nyomdával alkut is kötött. Ezt a 49. számnál a főkörmányszék betiltotta. E sérelmes betiltás következtében a rendek fölkérték az elnököt, hogy a nyomtatás akadályait hárítsa el; egyszersmind a november 20-iki ülésén naplóbírálókat és szerkesztőket is választottak. Megsürgették a dolgot 1835 január 24-ikén is, amikor az elnök még mindig csak azt felelhetett, hogy választ Bécsből még nem kapott. Ekkor Wesselényi Miklós benyujtván a naplónak egy ívét, kijelentette, hogy a nyomtatást saját kezével folytatja, még pedig az általa szerzett litográfiai kézi sajtón, amelyet az erdélyi országgyűlésnek ad örök tulajdonul és kizárólagos fölügyelete alá helyezi. Ezt a rendek elfogadták, megköszönték, s továbbra is Wesselényi meg a kinevezett bizottság fölügyelete alatt hagyták. Ez adományért Wesselényi aznap este az országgyűlési ifjúságtól fáklyás zenét kapott. A királyi biztos, Esterházy Ferdinánd főherceg már január 30-án átírt a főkörmányszékhez, hogy Wesselényi Miklós ellen közkeresetet indíttasson, a nyomdát tegye zár alá s segéde, Stuller megbüntetését rendelje el. Stuller ugyan, mint magyarországi illetőségű, rövid úton megbüntethető nem volt ezért a budai helytartó tanácsához írtak át, de Wesselényi ellen a nyomozást elrendelték, a napló kinyomatása következtében az erdélyi országgyűlést föloszlatták, s a sajtó a kormányzékhez tétetett zár alá, ahol fadarabjai 1873-ban még megvoltak. Ekkor eladták őket, de egyik karja az erdélyi múzeum régiségtárába került. Ott őrzik kegyelettel mindmáig, mint a sajtóért folyt küzdelem emlékét.

1860-ban, a régi nagy nyomdák jelentőségének alábbszálltakor megint újabb tipográfia keletkezett Kolozsvár városában. A Gámán Jánosé volt ez, ki maga is igen ügyes szakember volt, s mikor elbetegesedett: jeles faktorokkal irányította tipográfiájának működését. Ezek a faktorok: Kovács Mihály (1862—63), s utána a hosszú életű, derék Vogel Károly. A Gámánék nyomdájában készült a hetenkint négyszer megjelenő „Erdélyi Pósta“, a Fekete Mihály, majd Kőváry László szerkesztette „Korunk“ című hetilap (1860—67), meg a Sándor József lapja: az „Unió“ (1867).

Komárom városában Weinmüller Bálint könyvnyomtatóskodott 1795 óta. Halála után Weinmüller Franciska és Klára kezelték a szép tipográfiát az örökösök nevében 1848-ig. Fő-fő munkájuk a kapós komáromi kalendárium volt; 1824-ben egy rövid éltű szépirodalmi lapocskát is nyomtattak: a „Laura“ címűt, amit Gödörházi Gödör József szerkesztett. 1848 május 8-án a nyomda vétel útján a Szigler testvérek, Antal és Mihály birtokába került, de a szeptember 17-iki nagy tűzben — amelynek különben több mint négyszáz ház és öt templom esett áldozatul — erősen megrongálódott, úgy hogy csak november hó 3-ikán kezdhetette meg működését. Mint Ballagi Aladár mondja: a nyomda ettől fogva a Komáromot ért összes csapásokban, az ostrom meg a bombázás minden veszedelmében osztozott. Alig állították föl valamely elég biztosnak vélt helyen: a bombák mihamar tovább üzték. A leghevesebb bombázás közben hurcolgatták a szedést az egyik pincehelyiségből a másikba. Egyszer egy bomba a nyomdába is becsapott, de azon kívül, hogy a sajtónál dolgozó két tipografus három napra megsüketült: más baj nem történt.

Komáromban két lap jelent meg: a „Komáromi Értesítő“, amelynek szerkesztője a rejtélyes és kalandos életű Makk József tűzérezredes, segédszerkesztője pedig az

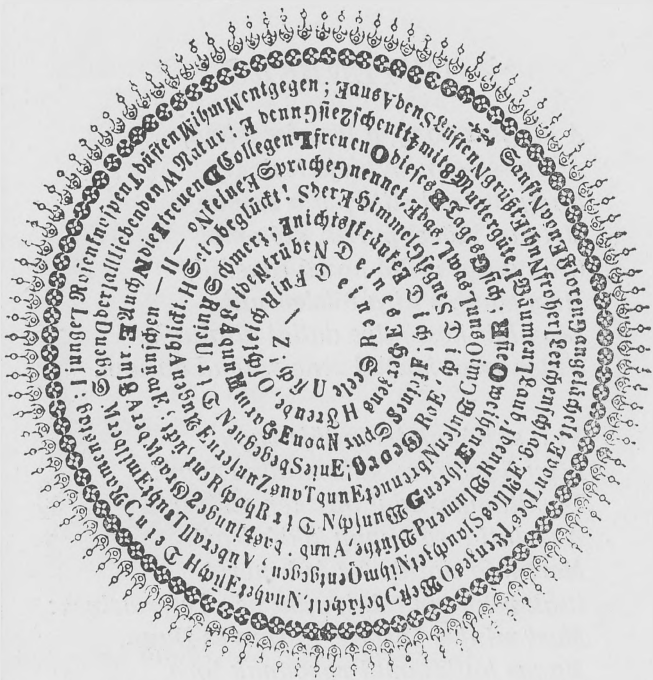

Pest városában készült tipográfiai mestermű 1842-ből. A régi könyvnyomtatók játékos kedvükben olykor ilyen szedésmunkákat is csináltak. Ez a kétségtelenül igen komplikált szedésű németnyelvű névnapki köszöntő a Landerer és Heckenast nyomdájában készült, amelynek a később Bécsbe telepedett Hrusza János volt az akciden-szedője, s nyilván ő csinálta ezt a karikás szedést Boldini György gépmester nevenapjára. A kettős szöveg fölülről jobbra („Sanft von Floren angelächelt“ stb.) s a középpontból balfelé („Zur frohen Namensfeier“) halad. Ez a Boldini György volt a későbbeni Boldini és Poldini tipografus-családok törzsapja; nagyszerű szakember és fidélis cimbor. A Landerer-nyomdában ő kezelte az első gyorsajót, még pedig teljes bizottsággal és minden fönnakadás nélkül, ami nagy szó volt abban az időben. Színes nyomatait is nagy gyönyörűséggel nézte az akkori nyomdász; ő volt az első nyomtató-mester, aki az obligát kalendáriumi vörösön túlmerészkedett a zöld s kék szín felé. 1846-ban halt meg.

GUTENBERG.

*A lángész nagy, a lángész isteni,
A szín-ecset nem bírja festeni;
Nagyságánál eltörpül a szobor,
Mely az idővel porlik, szétomol.
Csak a dal méltó hozzá egyedül,
Mely elhal, s újra fölelevenül.
Légy hát köszöntve dallal általunk,
Gutenberg! hozzád zeng szabad dalunk.*

*Ki a sajtónak teremtője vagy,
Légy üdvözölve, szellemtábornagy!
Te villámkarddal büszkén szétveréd
A tudatlanság nagy ködfellegét.
Mert míg előtted ész és ismeret
Csak vékonyan folyt, mint bérci csermelyek:
Most mint a Themze, Szajna és Duna,
Magas hullámmal robognak tova.*

*Te oktatál rá: ha gondolni kész,
Mit nem művelhet a láng ember-ész;
Hová eddig nem ért csupán a hit:
Tudomány nézi ég s föld titkait.
Égi s földi kinyilatkoztatás
Együtt: ez a valódi haladás;
Ismeret nélkül nem egész a hit,
Hit nélkül az ész — boldogtalanít.*

*Sírt az ember, sírt és szenvedt sokat;
Te kötéd össze a századokat,
Hogy a multból tanulja a jelen:
Melyik igaz, s melyik gaz küzdelem?
Mit tön a bűn, az erény mit csinál?
Ki a zsarnok és ki a jó király?
És mennyit vívtak a hős nemzetek,
Kiknek szívük szabadságért epedt?*

*A te sajtód a villany sodronya,
Mely új szellemvilágot alkota.
S röpül az eszme Isten szavaként,
Megrázva mindent, Éjszakot s a Délt;
Nyugat népéhez hön bízattva szól,
Keletet fölriasztja álmiból;
A nagy világ egy eszmeharcban áll
A sajtó sebes, nagy csodáinál.*

*Te támasztád a tenger zivatart,
Mely már négy hosszú század óta tart.
Bűn s szenvedély fölvert sok szemetet,
De sok igazság-gyöngy is született,
Melyekre büszke az emberi nem,
S küzd értök ezer baj közt is hiven.
Légy hát üdvöz, Gutenberg szelleme!
Köszönt a dal s igazság gyermeke.*

Mindszenty Gedeon híres verse a „Gutenberg“ 1866 január 1-ei első számának az élén. Ez a „Gutenberg“ volt a magyar nyomdász-újságok őse. Tóth István egri nyomdafaktor szerkesztette.



III. dik berlet

DEBRECZEN.

11. dik szám.

Kedden, Mártzius' 22. dik naphán 1836.

A DEBRECZENI SZÍNÉSZ TÁRSASÁG által
előadatik:**A' HIVATLAN KÉPIRÓ.***Vigjáték 5 felvonásban. — Eredetileg írta Telepi György.***SZEMÉLYEK:**

Ledinszky Fridrik, lengyel nemes	-	-	-	Barany.
Henriette, leánya	-	-	-	É. Alojzia.
Lizi, ennek szobaleánya	-	-	-	G. Victoria.
Moll Fridrik, erinburgi volt hajós kapitány	-	-	-	Hubay.
Horne Adolf	-	-	-	Szákfi.
Valter van de Belloot, képiró	-	-	-	László.
Janko,	}	Ledinszky cselédjei	-	Chiabay.
Pista,			-	-
Idgen	-	-	-	Zsivora.
Marton, inassa	-	-	-	Araby.
Ferencz, Moll' legénye	-	-	-	Hegedűs.

A' történet Szeleziai határszeleken foly.

Primenetár:

Első osztálybeli zártszékre	—	—	—	24 xr.
Masodik osztálybeli zártszékre	—	—	—	20 xr.
Földszinti helyre	—	—	—	16 xr.
Karzatra	—	—	—	8 xr. e. p.

Kezdete 7 orakor, vége 9 kor.

Debreceni nyomtatvány 1836-ból. Természetesen a város tipográfiájában készült tetemesen nagyobb formátumban, jó öreg betűkkel s bizony már meglehetősen kopott keretdíszsel. A szedés mindamelllett elsőrendű, gondos munka volt a maga idejében. A színdarabban szereplők közt utolsóelőttinek látjuk az akkor még csak tizenkilenc-éves, deák-tógáját a színészet délibábos ígéreteiért éppen levett Arany János nevét. A későbbeni nagy költő keservesen csalódott ekkori álmaiban; Debrecenből elkerülve, néhány hónapi kószálás után megundorodott a koplalással váltakozó korhelykedéstől, s hazament beteg szüleihez.

1894-ben Amerikában elhunyt Rózsafi (Ruzicska) Mátyás volt; a másikat, a „Komáromi Lapok“-at Friebeisz István szerkesztette. Az előbbi vehemens, tüzes kis forradalmi lapocska volt, mely gáncsolt mindenkit, s csak Makkot istenítette; az utóbbi azért nevezetes, mert utolsó száma 1849 október 1-én jelent meg, tehát több mint hat héttel a világosi fegyverletétel után.

Sziglerék a vár kapitulációja után is szorgalmasan dolgoztak, ha volt mit. 1856-tól 1858-ig „Magyarhoni Természetbarát“ című lapot is nyomtattak. 1860-ban az egyik testvér, Mihály, Nyitrára ment át tipografusnak.

Kőszegen a szászországi származású Reichard Károly alapított nyomdát és könyvkereskedést 1836-ban. 1845-től kezdve fiai nevéén állt a vállalat.

Lőcsén Podhoránszky Mihály utódai nyomdászokdtak a tizenkilencedik század elején. Csinos tipográfájukat 1803-ban a porosz származású Mayer Károly József vette át, 1817-ig dolgozgatva Lőcse városában, amikor az 1815 felé ott új nyomdát nyitott Werthmüller Jánosnak konkurenciája elől Rozsnyóra költözött. A Werthmüller-féle nyomda századokon át megmaradt a család birtokában. Általában német munkákat nyomtatott. 1863-tól 1877-ig „Szepesi Értesítő“ címmel felemás, vagyis magyar-német lapocskákat is csináltak Lőcsén.

Magyaróváron sok becsületet szerzett a nyomdász névnek Czéh Sándor, ki egyetlen fasajtóval kezdte meg ott a működését 1836-ban. El nem lankadó szorgalmával s kitar-tással elérte, hogy 1848-ban már három fa- és egy vasprése volt, s hogy nyomtatványainak tisztaságáért és szabatos-ságáért messze földön nagy híre kelt.

Máramarosszigeten „kinestári nyomda“ létesült 1829 körül. Az ottani sóhivatal nyomtatványait készítették benne. Első vezetője Zahoray Alajos volt, ki 1845-ig állott

az élén. Utóda Kádár József lett. Az ötvenes és hatvanas években a hangzatos „cs. kir. státusnyomda“ címet viselte ez a műhely, bár a fölszerelése vajmi szerény volt. 1867-ben föloszlatták. Ezt megelőzően, 1865 körül, már Davidovich A.-nak is volt nyomdája Szigeten. Egyebek közt a „Máramaros“ című politikai hetilapot nyomtatta.

Marosvásárhelyt Kapronczai Nyerges Ádám 1786-ban való halála után nyomdája a református kollégium birtokába jutott. A nyomdavezetők gyorsan váltogatták egymást. Előbb H. Gál László és Huszár Antal (1795-ig), majd Győrffy István (1808-ig) állott a nyomda élén; utánuk Fiedler Gottfried volt a faktor 1828-ig. Ekkor Kali József lett az utóda, kit 1835-ben testvére Kali Simon váltott föl. E derék könyvnyomtató 1866-ig való tevékenysége igen gyümölcsöző volt a kis tipográfiára; esztendőnkint tíztizenöt könyv is került ki a sajtó alól, köztük a világhírű Bolyai Farkas matematikai és egyéb művei, ki egyidőben mellesleg fölügyelője (typographiae inspector) is volt a nyomdának. Ez időben készültek a nyomdában: a „Marosvásárhelyi Füzetek“ (1858—60) meg a „Székely Néplap“.

1865-ben Imreh Sándor személyében kitünő új nyomdász-mester került Marosvásárhelyre. Egyike volt ez idő legderekkabb s legműveltebb tipografusainak. Kali Simon keze alatt tanult. 1848—49-ben Bem apó seregében huszárkodott; a szabadságharc letiprása után az osztrákok besorozták, s elhurcolták Olaszországba, ahol őrmesterséig vitte. 1857-ben kiszabadulva a katonaságtól: Pestre jött, s itt dolgoztatott vagy nyolc esztendeig.

Mikoriban Imreh Sándor marosvásárhelyi nyomdáját megnyitotta: szegény Kali Simon már félig-meddig vak ember volt, s nem igen tudta ellátni faktori hivatalát. A kollégium vezetősége ekkor gondolt egyet, s Kalit nyugdíjazva, megvette Imreh Sándor nyomdáját; az egyesített

tipográfiai vezetője Imreh lett, aki jó három évtizeden át nagy tudással és igyekezettel töltötte be az állását.

Miskolc város legelső nyomdása Szigeti Mihály uram volt, a debreceni városi nyomda egykori provizora, aki 1804 óta Váradon könyvnyomtatóskodott, majd pedig 1810 körül Miskolcra költözött által. 1832-ben történt halála után örökösei kezén volt a nyomda 1840-ig, amikor megint csak a debreceni nyomda éléről került új gazdája. Tóth Lajos provizor vásárolta meg, ki 1841-től 1848-ig egyebek közt „Miskolci Értesítő” címen kis hirdetési megvegyes tartalmú lapot is nyomtatott. Tóth 1852-ben csődbe jutott a nyomdájával, amely előbb Nagy Imre könyvkötőnek, majd meg Rácz Ádámnak a kezére jutott, ki 1867-ben megalapította a maga jelentős hetilapját, a „Borsod”-ot is.

Nagybecskereken hosszas kérvényezéssel és utánjárás-sal nyomdai szabadalmat kapott 1847-ben a kitünő szakember Pleitz Ferenc Pál. Privilegiumos levelét, még a nevének elírásos hibájával is, híven közöljük kötetünk egyik kétoldalas mellékletén. Már ez a szabadalomlevél is szokatlanul meleg hangon szól Pleitz jeles szakképességéről. Igen érdekes és a kormányzó hatóság gondosságára vall a szabadalomlevél ama passzusa, amely „csinosabb nyomtató-betűk” beszerzésére utasítja Pleitz Pált. Minálunk az ily kikötés kissé szokatlan valami volt, legföllebb az erdélyi fejedelmek idején fordult elő egyszermásszor. Németországban és még inkább Franciaországban azonban hozzátartozott a privilegiumos levél rendes szövegéhez, s olykor rá is rezzentettek a tipografusra, ha ócska, pecsétvető betűkkel találta munkáit nyomtatni.

Pleitz jól megfelelt a bizalomnak. Derék nyomdász volt. A nyomda cége 1890 körül „Pleitz Ferenc Pál utódai (Mayer Rezső)”-re változott, s azóta is egyike volt a vidék legjava fölszerelésű és legszebben dolgozó tipográfiainak.

A *nagyenyedi* református kollégium nyomdája a század elején csak gyöngén működött. 1828-tól 1831-ig a korábban Marosvásárhelyt dolgozott Fiedler Gottfried, azután pedig Vizi István volt a faktor. Nagyenyedet az oláhok 1849-ben földúlták, s ekkor a nyomda is elpusztult.

Nagykanizsa városa a század közepe táján kapta meg első könyvnyomdáit. A jónevű Fischel Fülöp igen korán áttelepedett Kaposvárról ide is. Wajdits József pedig már 1862 körül itten nyomtatta a Roboz István szerkesztette „Zala-Somogyi Közlöny“-t.

Nagykárolyban Gönyei Pócs Gábor volt a Károlyi grófi család nyomdájának bérlője 1794 óta. 1827-ben ugyanilyen nevű fia vétel útján tulajdonosa lett a tipográfiának, mely 1845-ben fiára Józsefre szállott. Ennek halálakor, az ötvenes évek vége felé, Roth Károly vette meg a közben teljesen elhanyagolt nyomdát.

Nagyszeben városának régi nevezetes nyomdája volt a Hochmeister-féle, ahol 1790 körül az „Erdélyi Magyar Hírvivő“ látott hetenkint két ízben napvilágot. Az ifjabbik Hochmeister Márton idejében is — 1837-ig — állandóan hét-nyolc sajtó dolgozott ebben a szép nyomdában. Itten készült az erdélyrészi iskolákban használt könyvek nagyrésze. Hochmeistert Szeben városa már 1818-ban polgármesterévé választotta; ebbeli nagy elfoglaltsága idején mostoha fia Binder Ferenc helyettesítette őt a nyomdában is, meg a könyves boltban is. Mikor aztán Hochmeister meghalt: a család megbízásából Binder vezette tovább a vállalatot 1842-ig, amikor az egész eladták Steinhausen Tivadar könyvkereskedőnek, aki 1877-ben történt haláláig maradt annak az élén. Utóda Reissenberger Adolf lett.

Szeben város egy másik régi nyomdája, a Barth-féle, 1830-ig volt az ilyennevű család birtokában. Ekkor Closius György kezére került, s ennek meg utódainak birtokában

maradt egészen az 1892-ben történt megszűnéséig. Egy harmadik tipográfiát Filtsch Sámuel alapított 1825-ben (később Krafft Vilmos lett a tulajdonosa), egy negyediknek pedig Saguna román püspök volt a megalapítója, de csak jóval később: 1849 után. Az ötödik szebeni nyomda: a Drotleff Józsefé 1850-ben alapítódott.

Nagyszombatban a század elején Jelinek János volt a nyomdász. 1839-ben Spanraft Mihály, 1852-ben Winter Zsigmond lett az utóda, ki korának jobbhírű tipografusai közé tartozott.

A *nagyváradi* szemináriumi nyomda ügyvezetője 1799 és 1802 közt Gutmann János Pál, utána 1806-ig a későbbben Vácra került Gottlieb Antal volt. 1806-ban Tichy János Ferenc lett a tipográfia vezetője, ki 1809-ben meg is vásárolta a nyomdát. Utóda volt János (1838-ig), majd Alajos, ki Sólyom Fekete Ferenc később napilappá lett „Bihar“-ját nyomtatta 1867-től fogva.

1806-tól fogva a Debrecenből való Szigeti Mihálynak is volt nyomdája Váradon, 1810 körül azonban elköltözött véle Miskolcra.

Nyíregyházán a hatvanas évek derekán létesült az első nyomda. Dobay Sándor volt a mestere, ki 1867—68-ban a „Nyír“ című hetilapot nyomtatta véle.

Nyitra városában Neugebauer József volt az első tipografus 1835-ben. Fia Ferenc 1848-ban „Gyógyszerészeti Hetilap“-ot nyomtatott. A nyomda a család birtokában maradt a legujabb időkig. 1860-ban egy másik tipografusa is lett a városnak a Komáromból átjött Szigler Mihály személyében.

Pápa városának, Huszár Gál egykori nyomdahelyének, a tizenkilencedik század elején nem volt tipográfiája. 1830-ban állított ilyet — szépet, tekintélyeset — a református főiskola, azóta is, tehát majdnem száz esztendőn által,

terjesztve véle a világosságot. A nyomda fölszerelője és első faktora a jó szakember Szilády Károly volt (l. 56. old.).

Pécsett Engel József özvegye, majd pedig Knezevits István nyomdászcodott a század elején. Az utóbbi azonban a püspöki líceumi nyomda alapítása következtében öreg napjaira tönkre ment, s kellékeit Kaposvárra vitte, ahol betűiből az osztrák katonák golyót öntöttek 1849-ben. A líceumi nyomdát 1832-ben alapította Szepessy Ignác pécsi püspök. Ügyvezetőképpen Szodói Nagy Benjamin működött itt 1856-ig, amely időtől fogva a nyomdát bérbe adták. Az első bérlő Perger Sándor szekszárdi nyomdász-mester volt, akit 1861 körül ifj. Madarász Endre követett. Ő nyomtatta a „Pécsi Lapok“-at meg a Zsolnay Ignác által szerkesztett „Pécsi Iparlapok“-at 1862 felé. Őutána Fesztl Károly lett a líceumi nyomda bérlője.

A hatvanas években több újabb nyomda is keletkezett Pécsett. Első volt köztük a Ramazetter-féle 1862-ben, mely később Koller Lipót tulajdonába ment át. Taizs József tipográfája 1867-ben létesült. A következő évben pedig Taizs Mihály is áthozta Mohácsról a maga ott frissében berendezett nyomdáját.

Pozsony városának a tizenkilencedik század elején négy nyomdája volt. Közülök legtekintélyesebbnek a Landerer Mihály Jánosét tartották, amely kilenc sajtóval és vagy ötven-hatvan főnyi személyzettel dolgozott. Mikor a gazda 1809-ben meghalt: fia, a kiskorú Landerer Lajos nevében Blöszl József faktor igazgatta a zsugorodni kezdő nyomdát. Az „öreg nénike“, a „Pressburger Zeitung“ 1812-ben Weber Simon Péter birtokába ment át, s az egyéb irodalmi vállalkozások száma is csökkent. Landerer Lajos pedig, amikor nagykorú lett: tevékenységének súlypontját a pesti tipográfiájára helyezte át. A pozsonyi kilenc sajtóból például már 1824-ben Pestre hozatott hetet. A pozsonyi

nyomdának azonban sok munkát adott később az országgyűlés, úgy hogy Landererék 1842-ben szükségesnek látták a közben elárvult Belnay-féle nyomdának a megvételét. Az újból terjedelmesre nőtt nyomdaüzem 1852-ig volt aztán a Landerer és Heckenast cég tulajdonában, amikor potom nyolcezeröttszáz pengő forintért eladták azt érdeemes faktoroknak, Schreiber Alajosnak. A Schreiber tipográfiájából lett idővel a mai Angermayer-nyomda.

A második pozsonyi nyomda, a Paczkó Ferenc József, szintén hanyatlásnak indult már a tizennyolcadik század vége felé is. A tulajdonos — csakúgy mint a Landererék esetében — inkább a pesti nyomdájával törődött. 1817-ben Schnisek Károly kezére került a pozsonyi Paczkó-tipográfia, akitől aztán Belnayék vették át 1832-ben.

A korábban oly jeles Weber Simon Péter féle pozsonyi nyomda a század első két tizedében még megtartotta régi jó hírét-nevét, az alapító fiának, Weber Simon Lajosnak a kezében azonban csakhamar jelentéktelen vállalkozássá töpörödött össze. A valamikor irigyelt szépségű fölszerelést csekély értékű lim-lomnak vette meg 1852-ben a Landerer-nyomda új tulajdonosa, Schreiber Alajos.

Schauff János pozsonyi nyomdájáról volt már szó mult kötetünkben. E kicsiny nyomda betűkészlete vagy ötven bécsi mázsát tett ki; két tipográfiai sajtóján kívül volt egy réznyomtató prése is. A nyomdát Belnay György Alajos akadémiai tanár 1802-ben háromezerháromszáz rénusi forintért megvette, s igen derék munkásságot fejtett ki 1809-ben történt haláláig. Özvegye tovább küszködött a nyomdával, amiben később nagy segítségére volt az ügyes faktor Lindau Gottfried János is. 1837-ben Kovács Pálnak „Alveare (Méhkas)” című lapját nyomtatta ez a tipográfia. 1842-ben végre a már jól kihasznált Belnay-nyomdát a Landerer és Heckenasték vállalata szippantotta magába.

A tizenkilencedik század első felében több új nyomda is keletkezett Pozsony városában. Wigand Károly Frigyes könyvkereskedő, kinek 1819 óta virágzó könyves boltja volt Sopronban: a harmincas években megalapította a maga kitűnő hírnévre jutott pozsonyi nyomdáját is. Testvére volt az 1816-ban Kassán letelepedett göttingeni származású Wigand Ottónak, s ehhez hasonlóan, igen széles körű kiadói vállalkozásokba fogott. Wigand Károly Frigyes nyomtatta Orosz József „Hirnök“ c. politikai lapját 1837-től fogva.

Ugyancsak a harmincas években létesült Schmid Antal betűöntő műhellyel és litográfiával is fölszerelt nyomdavállalata. Itt indult meg 1834-ben Orosz József könyvmatokkal illusztrált „Fillértár“-a, majd meg 1838-ban ugyanannak „Századunk“ c. tudományos, szépirodalmi és művészeti közlönye. 1842-ben már gyorsajtóval is dolgozott a Schmid-nyomda. 1848 felé a cége „Schmid A. és Busch J. J.“ volt. Még későbbben Sieber Henrik lett a nyomdának a tulajdonosa.

Rozsnyón már 1817-ben volt valami kisebb tipográfia. Később Kék László (l. 10. old.) telepedett meg e városban, 1855 körül azonban átköltözött Balassagyarmatra. Állandó tipográfiát csak 1863-ban kapott Rozsnyó, amikor Kovács Mihály, a kolozsvári Gámán-nyomdának addig való faktora — egykori negyvennyolcas honvéd — vetette meg a lábát benne.

Sárospatakon, Rozsnyai János egykori nyomdahelyén, 1671-től 1807-ig szünetelt a nyomdászat. Ekkoriban Szentés József főstrázsamester alapított ottan kisebbszerű tipográfiát, inkább a maga mulatságára, mintsem kenyérkeresetből. 1811 körül már alezredes volt Szentés József, s valószínű, hogy nem ért reá többé a nyomdájával bibeledni. Ekkoriban kerülhetett a tipográfia az akkor győ-

nyörően virágzó, ezerkétszáznál is több tanulót a keblén melengető református kollégiumnak birtokába. Nyomda-vezető évtizedeken át Nádaskay Lajos volt. 1853-ban bérbe adták a tipográfiát. Bérlői voltak: Forster Rezső, Jäger Bertalan, majd Steinfeld Béla. Itt készültek: a „Sáropataki Füzetek“ (1857—69); a „Protestáns Népiskolai Köz-
löny“ (1866—67).

Sátoraljaujhelyen Weisz Mórnak volt a hatvanas év-tized második felében nyomdája. A „Zempléni Értesítő“ című kéthetenként megjelenő lapocskát nyomtatta. Nyomdája rövidesen Boruth Elemér birtokába jutott, ki 1868 elején indította meg „Zemplén“ c. hetilapját.

Selmecbányának Sultzer Ferenc János volt a század-eleji tipografusa 1824-ig. Utóda Mihalik István (1835-ig), majd ennek özvegye Cecília (1837-ig) lett. Ötánuk Lorber Ferenc, majd Jörges Ágoston volt a selmeci tipografus. Még Lorber nyomdászkodása idején jelentek meg itten az „Erdőszeti Lapok“ (1862—65).

A *soproni* tisztos múltú Siess-nyomda a tizenkilencedik század elején „Siess Antal örökösei“ címen 1820-ig volt meg; ettől fogva (1846-ig) özvegy Kulcsár Katalin nevét találjuk az impresszumokon, aki maga is Siess-leány és nagy irodalombarát volt. Ügyes faktorával, Bertalanffy Imrével ő nyomtatta ki 1839—40-ben Kis János „Soproni Estvék“ c. irodalmi folyóiratát. Özv. Kulcsárné után Lenk Sámuel nevén találjuk a tipográfiát, ki azonban már 1850 körül átadja azt Romwalter Károlynak. Az utóbbi 1856-ban nőül veszi Kulcsárné unokáját.

1845-ben Reichard Károly kőszegi tipografus egyik fia Adolf alapított újabb nyomdát Sopron városában. 1865 körül „Bimbófűzér“ című ifjúsági folyóiratot is nyomtatott. A hatvanas évek vége felé Litfass Károllyal társult, ki később egyedüli tulajdonosa lett a szép tipográfiának.

Szabadkán Bittermann Károly óbudai születésű tipografus, a Trattner-Károlyi-nyomdának neveltje kapott 1844-ben szabadalmat nyomdanyitásra. 1848-ban „Honunk állapota“ című népies kis hetilapot csinált, 1849-ben pedig „A Közlöny Kivonata“ címmel a hivatalos lap tartalmának hetenkint megjelenő ösmertetését nyomtatta. A függetlenségi harc elnyomása után be is csukták érette. Sokoldalú tevékenységével s kitűnő karakterével nagy becsületet szerzett a nyomdász névnek. 1869-ben halt meg.

Szokolcán a Skarnitzl-család ősi tipográfiája működött az egész tizenkilencedik századon át, jobbára német megtótt nyomtatványokat készítve.

Szarvason a pesti Beimel tanítványa, a hosszú öregséget ért Réthy Lipót állított nyomdát 1846-ban. 1855 körül Gyulára, majd meg Aradra költözött véle.

Szatmárnémeti városában Kovács Mártonnak volt a század közepe-tájától fogva kis nyomdája. 1862–65-ben „Tárogató“, 1867-től fogva „Szatmári Közlöny“ című hetilapocskát is csinált benne. A tipográfia később Litteczky Endre, a „Szabad Sajtó“ szerkesztője kezére jutott.

Szászvároson a hatvanas évtized második felében keletkezett Fuhrmann-féle nyomdában csupa merő német nyelvű nyomtatvány készült.

Szeged városának első tipográfiáját Grün Orbán alapította meg 1801-ben. Tisztán, becsületes, jó technikával dolgozott. 1805-ben megindította a maga szegedi kalendáriumát, melynek példányszáma idővel negyven-ötvenezerre emelkedett. 1828-ban történt halála után egy-két esztendeig özvegye Borbála nevéen volt a nyomda, majd a „Grün Orbán örökösei“ cégjelzést látjuk az impresszumokon. 1842 körül pedig a nyomdaalapító fia János vette kezébe a kormányrudat. 1848-ban „Alföldi Csaták“ című rendszertelenül megjelenő lapocskát, majd 1849-ben „Tiszavidéki

Ujság“ címen hetenkint kétszer kikerülő politikai lapot nyomtatott. Az utóbbit csakhamar betiltották, mert szerkesztő-kiadója Molnár Pál nem tudta letenni a hírlapkauciót. Ekkor néhány hétre „Tiszavidéki Emlék“ lett belőle. 1849 májusában megindult a szintén hetenkint kétszer napvilágot látó „Szegedi Hírlap“, amely természetesen csak a szabadságharc összeomlásáig maradhatott meg. A nyomdát 1852-ben Burger Zsigmond addigi faktor vette bérbe, 1855-ben pedig egészen az ő tulajdonába ment az át. Ő kezdte nyomtatni a később napilappá fejlődött „Szegedi Híradó“-t 1859-ben.

1863-ban Bába Imre alapított nyomdát Szegeden, mingyárt meg is indítva a Szabó Mihály által szerkesztgetett „Szeged“ című hetilapot. A hetvenes évek elején a Bába testvérek, majd pedig a Bába Sándor nevét olvassuk a nyomda impresszumain.

Szekszárdon Perger Ferenc szombathelyi könyvnyomtató Sándor fia nyitott 1844 táján nyomdát. 1856-ig dolgozott e városban, amikor Pécsre ment a püspöki líceumi nyomda bérlőjéül. Szekszárdi nyomdája pedig rövidesen Ujfalussy Lajos birtokába került.

Székesfehérvár első tipográfiaját — afféle fióknymoda-ként — a veszprémi Számmer Mihály könyvnyomtató alapította meg 1806-ban, de még ugyanebben az évben elhalván, mind a két műhelyt özvegye Klára folytatta mint „cs. kir. priv. és akad. nyomtató“ holtáig, 1822-ig. Ekkor a veszprémi nyomdát öregebbik fia Mihály örökölte, míg a székesfehérvári a fiatalabb Pálé lett, akinek kezei között hamarosan igen szép fejlődésnek indult. 1843-ban történt holtá után özvegye kezelte a tipográfiát egészen 1869-ig, amikor átadta azt a két fiának, Kálmánnak és Imrének. Az utóbbi két esztendő mulva kivált a régi tipográfiából, és jelentős pénzbefektetéssel újat, nagyobbat alapított.

Szombathelyen az 1776-ban alapított Siess-féle tipográfiaát 1806-ban Perger Ferenc vette át, s ő is, majd egyik fia Ignác is 1840-ig nyomdászkodott benne. Ekkoriban tönkre mentén, a nyomdát Reichard Károly kőszegi nyomdász vásárolta meg, de hat esztendő múlva már tovább is adta Bertalanffy Imrének, a soproni Kulcsár-nyomda faktorának. A jeles szaktudású új szombathelyi tipografus kezében szépen fölvirágzott a nyomda; sok jó kiállítású könyvön kívül ő nyomtatta a „Vas megyei Lapok“ című, eleinte hetenkint egyszer, majd kétszer megjelenő ujságot is a kiegyezés idejétől kezdve.

Temesvárt a tizenkilencedik század elején Jónás Jakab János volt az egyedüli könyvnyomtató. 1807-ben Klapka Károly József, Klapka György honvédtábornok édesapja lett a nyomdászmester (l. 9. o. is), ki 1830-ig állott vállalatának az élén. Ettől fogva Beichel József neve szerepelt a nyomtatványok impresszumában, egészen 1857-ig, amikor Förcs Károly Gusztáv és Steger Ernő — mind a kettő igen jó szakember — vette át a nyomdát. Később Hössler Emil birtokába került Temesvár e legrégebbi tipográfiaja.

Új nyomdát s vele együtt „*Temesvárer Tagesanzeiger*“ címen napilapot alapított Hazay Ernő 1848 szeptemberében. Az ő nyomdájában jelent meg a „*Südüngar*“ is, majd Pestre jöve, „*Der vierzehnte April*“ címen republikánus lapot adott ki, amiért a szabadságharc letiprása után halálra ítélték. Sikerült azonban külföldre menekülnie. Kegyelmet kapva, folytatta az ujságíróskodást, mígnem 1867-től fogva három cikluson keresztül országgyűlési képviselő volt. Temesváron maradt nyomdai vállalatát 1851-től fogva apja Hazay Márk és testvére Vilmos folytatták. Az öreg nemsokára meghalt, Vilmosnak pedig egykori honvédtiszt létére tömérdek hatósági zaklatásban volt része. Ezt végre megúnván, 1862-ban a nyomdát elvált

feleségére, Hazay Rózára ruházta, ő maga pedig otthagyta Temesvárt. Az asszony a tipográfiát 1866-ban Steger Ernőnek adta el, ki a saját nevéen vezette azt tovább.

1851 elején nyílt meg a bécsi cs. kir. államnyomda fiókjaként szervezett temesvári államnyomda. Nagy üzem volt: öt gyorsajtóval, betüöntő-, könyvkötő- és litográfiai műhellyel. Szedőinek meg korrektorainak száma 1856-ban maga is harmincat tett ki. Itt állították elő a szerb vajdaság és a temesi bánság minden hivatalos nyomtatványát, köztük a „Landes-Regierungsblatt“-ot négy nyelven, meg a szintén hivatalos „Temesvárer Zeitung“-ot is. 1868-ban összezsomagolták a nyomdát, s Budára vitték, ahol a mi mostani állami nyomdánknak magva lett.

1867-ben egyszerre két új nyomda is keletkezett Temesvárt: a Magyar Testvéreké a belvárosban, meg a Diemer Károlyé a gyárvárosban. Az utóbbi csak öt esztendeig állott fönn. A Magyar Testvérek tipográfiája ellenben folytonosan növekedve, az idők folyamán nagy tömegét állította elő a különböző nyelvű lapoknak meg más nyomtatványoknak.

Trencsén városban az ötvenes években alapítódott meg a Gansel-nyomda; 1862-ben pedig a szakolcai Skarnitzl-dinasztia egyik tagja, Ferenc nyitott itten tipográfiát.

Ujvidéken a század elején még megvolt a gimnáziumi nyomda. Vezetője 1817-ben Jankovits János volt. A negyvenes években a Kaulitz testvéreknek és Medákovits Dánielnek voltak itt nyomdái; az utóbbié 1848—49-ben az ellenforradalmat szolgálta. Később Miletits Szvetozár és Fuchs Ágoston alapítottak e városban nyomdákat.

Ungvárt a kassai Ellinger János alapított fióknyomdát a negyvenes években. Ez a tipográfia azonban csakhamar a Jäger-család birtokába ment át, mely főleg a hatvanas években volt nagyon tevékeny. Jäger Károly nyomtatta

1861—62-ben a Bánóczy Ferenc szerkesztette „Kárpáti Hirnök“-öt, amelynek címe később „Felvidék“-re, azután pedig „Ung“-ra változott.

A *váci* Ambró-féle nyomdát még 1793-ban megvásárolta a máramarosi származású Gottlieb Antal, s buzgón dolgoztatott benne 1823-ban történt haláláig. Közben néhány esztendeig (1804—1806) a váradi szeminárium nyomdának is bérlője volt. Holta után Plöszl Lipót lett a váci tipografus, egészen 1864-ig, amikor Robonyi Géza székesfehérvári könyvkereskedő kezére került a nyomda.

1802-ben alapították meg a váci siketnéma-intézetnek a nyomdáját, mely — bár igen szerény viszonyok között — egészen a legujabb időkig eléldegélt. 1867-ben Mudrony Soma „Magyar Iparos“ c. hetilapja is itt készült.

1854-ben Dobrovszky Mátyás pesti szedő és Wolf János betűöntő közösen alapítottak nyomdát Vácott. Vállalatuk azonban mindössze csak egy esztendeig élt.

Veszprém városában Számmer Mihály volt a tizenkilencedik század elejének nyomdásza. 1806-ban meghalván, özvegye Klára, majd (1822-től) fia Mihály nyomdászodott tovább. 1837-ben Tóth János, 1847-ben Ramazetter Károly kezére került a tipográfia. Az utóbbi nyomtatta 1866—68-ban a „Veszprém“ című hetilapot.

Zalaegerszeg a vármegyének volt saját külön tipográfiája 1842-től kezdve. 1848-ban Tahy Gyula faktornak a kezére került a nyomda, akinek elhalta után az özvegyen maradt Tahy Rozália nevét olvashattuk az impresszumon egészen a legujabb időkig

Zilahon a kolozsvári Gámán Jánosnak volt kisdud fiók-tipográfiája a hatvanas években.

Zomborban a szabadkai Bittermann Károlynak egyik fia, Nándor alapított nyomdát 1864-ben. Egy másik Bittermann-fiú, Andor, kissé későbbben *Zentán* nyomdászodott.

A KÜLFÖLD NYOMDÁSZATA

Németország volt a könyvnyomtatás bölcsője, s ezért talán érthető, hogy a német tipografusok legjobbjai mindenkor különösen nagy és benső szeretettel ragaszkodtak Gutenberg János szent emlékéhez és a tipográfiai művészetnek a tizenötödik században s a tizenhatodiknak az elején lerakott dicsőséges hagyományaihoz. A kontárkodás tehát Németországban sohasem ölthetett oly ijesztő arányokat, mint máshol, s különösen a keleti országokban.

A tizennyolcadik századtól kezdve egyszerű üzleti tevékenységnek tekintték a könyvnyomtatást világszerte. Maguk a könyvnyomtatók is. A jó nyomdászt az teszi ettől fogva: tud-e vajjon ebbe a rideg üzleti fölfogásba bizonyos adag etikai magasröptűséget, szakszeretetet és egyéb ideális elemet is belevegyíteni. A német könyvnyomtatók munkásságában ez elemek egyikéből: a szakszeretetből általában több volt meg, mint más államokban.

Berlin városának legnagyobb nyomdája a tizenkilencedik század első felében a Decker-féle volt. Híres betűöntődéjéből a keleti alfabéták remek metszésű sorozatai kerültek ki. A nyomda bibliofilek számára készült könyveit ma is keresve keresik. E tipográfiai remeketek egyike a Luther-féle „Új testamentum“ díszes kiadása, amelyet csupán nyolcvan példányban nyomtattak le. Egy másik bibliofil-mű volt a Dante „Isteni komédiája“, mindössze két példányban; ezek „bolti“ ára a megjelenésükkor több mint ezerháromszázötven jó porosz ezüsttallért tett ki.

Híres német könyvnyomtató volt a magdeburgi, majd berlini Hänel Eduárd, korának egyik legjobb betűmetsző művésze is egyszersemind; nyomdája és öntödéje 1864-ben a szintén jeles Gronau Vilmosnak a birtokába került át.

Az 1851-ben alapított berlini porosz államnyomda főleg az értékpapirosok nagyszerű nyomtatásával lett nevezetessé. Ugyancsak Berlinben alapított jelentős nyomdát Büxenstein Vilmos, aki különösen az akcidencia területén fejtett ki úttörő munkásságot. Theinhardt Ferdinánd betűmetsző pedig a maga hieroglífaival és ékírásos betűivel tünt ki az ötvenes-hatvanas években.

Lipcsében a Breitkopf és Härtelék nyomdája négyszáz munkással dolgozott, akiknek többsége a hangjegyes nyomtatás területén talált foglalkozást. Itt alkalmazták először a hangjegymetszésnek máig is használatos módját, amikor ugyanis az egyes hangjegyek képeit acélpatricákkal verik a síma cinklemézbe, a hangjegyek szárvonalaikat, valamint az ütem- s segítővonalakat s egyéb léniákat megkezi véséssel állítják elő. A lipcsei Tauchnitz-féle nyomda 1798-ban keletkezett, s folytonosan nagyobbodva, főleg a „Collection of British Authors“ kiadásával szerzett világnevet. A szintén lipcsei Teubner-nyomda jobbára tudományos könyveket nyomtatott; itt készült 1840-ben Falkenstein dr. nyomdászattörténeti műve is. A Brockhaus-féle nagy nyomda specialitása a lexikonkészítés volt; monumentális szép művének első kiadása még 1796-ban jelent meg, de a tulajdonképpeni népszerűsége csak az 1812-iki második kiadásával kezdődött. Keleti betűkkel fölszerelt gyönyörű tipográfiája volt a nagystílusú nyomdászati történetíró Lorek Károlynak, aki azonban 1868 felé eladta a nyomdát Drugulinnak, hogy egészen a históriánk kutatására fordíthassa minden idejét. A Schelter és Giesecke féle lipcsei betűöntő műhelyt 1819-ben alapították; a szá-

zad közepe táján a legmozgékonyabb volt a német betűöntödék között. A jónevű szakíró Waldow Sándornak is volt 1860 körül nyomdája; itt készült a maga idejében igen nevezetes „Archiv für Buchdruckerkunst“.

A Majna melletti Frankfurtban 1816-ban híres nyomdát alapítottak Andräa és Krebs Benjámín. Az első nagyobb szabású nyomdászati kézi könyv is itt jelent meg. Krebs 1839-ben a maga neve alatt új nyomdát s betűöntő műhelyt nyitott, fiával és Poppelbaum Hermannal vezetgetve azt jó sokáig. Ugyancsak Frankfurtban tevékenykedett a jeles betűmetsző Bauer J. C., aki mikor 1867-ben meghalt, több mint tízezer szebbnél szebb maga-metszete patriciát hagyott hátra. A Flinsch-féle öntöde már a század közepén is ipusztériális arányaival tűnt ki; százezer patricája és kétszázezer matricája volt; matricáit nikkelből és acélból készítette, ami lehetővé tette a keményebb és egyszerűsmind tartósabb betűfémnek a használatát is.

Münchenben az ottani bajor udvari könyvnyomda az ott csinált „Fliegende Blätter“ illusztrációival, a Knorr és Hyrth féle az akcideneciáival szerzett magának jó hírnevet. Stuttgartban a Cotta-dinasztia tevékenykedett; Braunschweigben pedig Meyer János Henrik dr., aki 1834 elején megalapította a németországi nyomdászati szakfolyóiratok őseit, a „Journal für Buchdruckerkunst“-ot.

Ausztriában a tizenkilencedik század elején a korábbi kötetünkben már ösmertetett bécsi Trattner s brünni meg troppai Trassler féle nyomdák voltak a legjelentékenyebbek. 1804-ben létesült „K. k. Hof- und Staatsdruckerei“ címmel a bécsi államnyomda, amely 1841-ig a szerény közepszerűség színvonalán maradván, nem sok vizet zavart. Ekkor azonban a tanult könyvnyomtató Auer Alajos személyében olyan ember került az élére, aki valósággal szerelmese volt a nyomdászatnak, s éjt nappallá tevő buzgó-

sággal szolgálta az intézet fölvirágoztatásának az ügyét. 1850 körül már a világ legelső sokszorosító intézetei sorában emlegették a bécsi államnyomdát. Auer új betűrendszert vezetett be, a nyomdabéli típusok fajtáit hatalmasan megszorította, különösen a keleti népek betűivel; kicserélte a régi fasajtókat szilárd és nagyobb nyomásfölületű vasprésekkel, gyorsajtókat hozatott és minden technikai újítást melegen karolt föl. A sokszorosító művészeteknek valamennyi addig ösmert fajtáját kultiválni kezdték a bécsi államnyomdában; a tipográfián kívül a fametszés, kemitípa, réz- és acélmetszés, guilloche-munka, galvanográfia, hialográfia, a könyomtatás többféle ágazata, a fotográfia, glifográfia, mikrotípa: mind-mind szerető otthont találtak Bécsben. Auer „Der polygraphische Apparat“ c., 1853-ban megjelent könyve ez eljárások mindenikéből egy sereg minta-nyomatot mutatott be. A kormányhivatalok bürokráciája értelmetlenül nézte Auer eszményi törekvéseit és irigy akadémuskodással szegte olykor a nagy tipografus útját. Végre is elkedvetlenedve, 1864-ben nyugalomba vonult Auer, s csöndes magányban töltötte napjait 1869-ben történt haláláig. A bécsi államnyomda alkalmazottainak száma a legszebb virágzása idején, 1850-ben nyolcszázhatvannyole volt.

Jelentős bécsi nyomda volt a Zamarski-féle is, amely a Sollinger tipográfiájából lett az ötvenes-hatvanas esztendőök folyamán igen nagy arányúvá. Később a Steyrermühl birtokába került a vállalat és rengeteg lapnyomda lett belőle. Ezzel szemben a Holzhausen-féle szintén igen nagy nyomda kizáróan könyvek nyomtatására rendezkedett be már az ötvenes években. Azóta is mindig elsőrendűt produkált. Reiss Henrik könyvnyomtató szintén az ötvenes években a színes fametszetű kezdőbetűkkel s miniatúrákkal pompázó „Missale romanum“-ot nyomtatta, aminek a

művészi és technikai kivitelét máig is csodálja a világ. Lott Lajos szintén a színes nyomataival tűnt ki; ő hozta át a bádognyomtatás eljárását is Amerikából.

Prágában Haase G. fiainak nyomdája volt a tizenkilencedik század közepe táján a legnevezetesebb; nagyszabású betüöntő műhelyük is volt a Haase-fiúknak, a magyarországi nyomdák jórésze innen látódott el betütípussal. Az öntöde jelentősége később alászállott, a nyomda pedig a Bohemia részvénytársaság tulajdonába ment át.

1855-ben statisztikát csináltak az akkoriban a Bund révén még összefüggő Németország és Ausztria nyomdai viszonyairól. Ebből megtudjuk, hogy a nyomdahelyeknek száma a tizennyolcadik század vége óta 434-ről 818-ra emelkedett; volt bennök 1643 könyvnyomda 3310 kéziprés-sel és 969 gyorssajtóval. (A könyvnyomdák száma ugyanekkor 922-re rúgott és 2439 sajtó volt bennük.)

A kisdud *svájci* köztársaságnak 1867 körül közel négy-száz ujsága és folyóirata volt. Legtöbb munkás dolgozott az einsiedelni Benziger-féle katolikus nyomdában: több mint hétszáz. A zürichi tizenötödik századbeli Froschauer-nyomdából alakult ki az idők folyamán az Orell, Füssli & Co. cégű grafikai vállalat, amely az összes sokszorosító technikák nagyszerű otthonává fejlődött, s nemrégiben még ott készültek a mi bankjegyeink is. Baselben az ötvenes és hatvanas években hatalmasan föllendült a jelentős múltú Haas-féle betüöntő műhely, amely háromnyelvű tipográfiai szaklapot is adott ki egyidőben.

Olaszország nyomdáinak száma 1859-ben hatszáz körül járt; volt bennük kétezer kézi prés és néhány gyorssajtó; az olasz nyomdász-segédék száma ez időtájt ötezer lehetett. A munkálkodás módja majdnem középkorias volt az egész appennini félszigeten, de a középkori olasz könyvnyomtatók máig is csodált nagyszerű műízlése nélkül.

Franciaországban ezerhuszonnégy nyomda volt 1854-ben. Legnagyobb volt közöttük a párizsi állami nyomda, amelynek privilégiuma volt úgyszólván az összes hivatalos nyomtatványok előállítására. 1823-ban a francia tudományos akadémia és a szépművészetek akadémiaja bevonásával megkezdték a nyomda újjászervezését; pályázatot írtak ki a nyomda majdani betűanyagának gerincét tevő új típusra, s a győzedelmes Marcellin-Legrand nyolc esztendő alatt meg is metszette azt tizenhatféle grádusban. Szorgalmasan foglalkozott a nyomda a keleti nyelvek irodalmának a közkinccsétételével is, s gyönyörű indiai, szír arab s egyéb exotikus nyelvű nyomtatványok hagyták el időről időre a francia állami nyomda sajtóit.

A magánnyomdák közül még ereje teljében állt ez időtájt a Didot-féle. Hatalmas vállalatokká fejlődtek mellette: a Plon, Derriey, Chaix (hétszáz munkással), Lahure (hatszáz alkalmazottal) nyomdái.

Hollandiának háromszáz nyomdája volt 1867 körül. A művészi képességek csúcspontján a régi Enschedé-féle tipográfia s betűöntöde állott még mindig.

Angolországban és *Amerikában* ez időtájt néhol már industrialisztikusabb arányokat öltött a nyomdászat, mint bárhol is a világon. A londoni Waterlow-nyomdának például kétezeröttszáz alkalmazottja volt már 1867 körül is. Itt és Newyorkban e korban kezdődött meg az ujságvállalatoknak monstruózus arányúakká növekedése. A világlapokat már több százezernyi példányban nyomtatták.

A tárgyalásunk alá eső korszak végére — 1867-ig — a nyomdászat diadalmasan körüljárta immár az egész földkerekséget. A nyomtatott betű közszükségletté lett; a nyomdák tízezere röpítette a hírmadarakat a világtájak felé, közelebb hozva a népeket egymáshoz és előkészítve a talajt az emberiség majdani testvériesülése számára is.

CENZURA ÉS PRIVILÉGIUM

Soha gonoszabb, szellemgyilkolóbb zsarnokság még nem nehezedett a magyarságra, mint a tizenkilencedik század kezdetén. A Martinovicsék szörnyű vége halálos rémületbe ejtette az embereket országszerte, s a korábban oly szépen indult magyar irodalom szárnyaszegetten gubbasztott. Ami kevés könyv és ujság napvilágot láthatott: mind magán viseli kora rettentő tudományos és politikai elnyomottságának a képét. Külföldi hírek közlése tilos volt; belső politikáról meg szintén nem lehetett írni; víz-áradásokról, tűzveszedelmekről, rablásokról szóló hírek tették ki például ujságaink tartalmát. A tudás fájának gyümölcsébe beleízlelni, vagy éppenséggel szabadelvű és demokratikus szempontból magyarázni a társadalmi dolgokat és a világ eseményeit: az állam fölforgatására irányuló halálos bűnnek számított; a hatalom nem is mulasztotta el, hogy időről időre elrettentő példákat mutasson. Zsarnóczy János ügyvédnek és Mikola István jurátusnak a feje ezért hullt 1802-ben porba; később Wesselényi Miklós (63. old.), Kossuth Lajos, Táncsics Mihály s rajtuk kívül még sokan mások lakták meg ezért a tömlöcök mélyét.

Az 1848—49-iki kis föllélekzés után újra folytatódott a szellemi terror; akasztófa, golyóhalál, sáncfogság várt az ólomtípusok merészebb lovagjaira. A magyar tipografusokról szóló fejezetünkben egész sorát találhatja az olvasó a sajtóvétség miatt halálra avagy nehéz börtönbüntetésre ítélt nyomdászoknak. S ha később kevesebb a mártirunk:

csak a cenzurás rendszabályok hathatóságát bizonyítja. Mert síri esőnd borult az országra; cenzorok, rendőrtisztviselők, katonai bíróságok gondoskodtak arról, hogy sehol más vélemény ne juthasson kifejezésre, mint amit a kormány a maga céljai érdekében kívánatosnak tartott.

A cenzurának kiegészítője volt a nyomda- és nyomtatványszabadalom intézménye, amely a tizenkilencedik század első felében teljességében megvolt még minálunk is. A kecskeméti Szilády Károly, a nagybecskereki Pleitz Ferenc Pál csak hosszas kérvényezésre s utánjárásra kaphatták meg a helytartó tanács engedelmét a nyomda megnyitásához. S ha ez megtörtént: újabb szabadalmak kérvényezése következett: ujságra, könyvre, kalendáriumra szólóké. Az iskolás és énekes könyvek, a cirill- és zsidóbetűsek: mind külön szabadalmak tárgya volt. Vigyázni kellett, hogy beléjük ne botolják az ujdonsült nyomdász.

* * *

Népszabadság és cenzura: tűz és víz; egymással össze nem férhetnek. Csak a zsarnokok nem lehetnek meg cenzura nélkül. Iskolás példa erre a *francia* nép tizenkilencedik századbéli története.

Franciaországban Nagy Napoleon fölülkerekedtével a retrográd sajtóügyi intézkedések egymást követték. A nagy forradalom szabadsághősei elhullottak, ki a vendéi rekettyésekben, olasz meg rajnai harctereken, ki meg a nyaktiló alatt. A konzulátus urai már nem voltak barátai a sajtónak. 1800-ban törvényt hoztak arról, hogy „a polgári társadalom, a nép szuverénitása, a hadsereg megbecsülése s a barátságos és szövetséges hatalmak ellen író lapokat be lehessen tiltani“. 1803-ban pedig „hogy a sajtószabadság biztosítható legyen“, kimondották, hogy semmiféle könyvet sem szabad addig áruba bocsátani, amíg azt

egy a kormánytól kinevezett bizottság meg nem engedi. 1806-ban az összes lapok és folyóiratok, sőt a színházak is egy cenzura-hivatal rendelkezése alá kerültek. I. Napoleon híres mondása volt ebből az időből: „A könyvnyomtatás olyan fegyvertár, amelyet nem lehet akárkinek a kezében hagyni“; ugyanő a párizsi nyomdák számát négy-százról hatvanra szállította le, a becsukott nyomdáknek a kárát a nyitva maradtakkal fizettetve meg. Amerre csak Napoleon hatalma elért: mindenütt kiméretlen zsarnoksággal fojtotta el a szabad szót. 1806-ban két bajor könyvkereskedőt állíttatott francia hadbírótság elé; az egyiket kőzülök: a nürnbergi Palmot agyon is lőtték.

A száz nap alatt Napoleon is visszaállította volna a sajtószabadságot, de már késő volt. XVIII. Lajos is sok szép igérettel kezdte, de már 1814 őszén elrendelte, hogy a bármicsoda vétség miatt bírói ítélettel elmarasztalt tipografusok nyomdája becsukható. Ez természetesen halálos veszedelme volt a francia sajtónak s könyvnyomtatásnak. 1817-ben behozták az előzetes cenzurát és az ujságok, meg folyóiratok kaucióját is. Hovatovább mind gonoszabb rendszabályokat találtak ki a sajtó meg a könyvnyomtatás ellenében; a szolgálalkú bíróságok hallatlanul magas pénzbírságokkal s nehéz börtönbüntetésekkel sújtották a szabadabb szellemű írókat s nyomdászokat; 1827-ben csupán Párizsban magában nem kevesebb mint huszonöt ilyen botrányos ítéletet hoztak ellenök. A reakció emberei a parlamentben sem mulasztották el, hogy minden lehető alkalommal támadják a sajtót és a nyomdászatot; egyikök, Salaberry, egészen komolyan mondotta, hogy „a könyvnyomtatás az egyetlen olyan veszedelem, amely az egyiptomi tíz csapás közt nem volt meg“. Constant Benjamin gúnyosan jegyezte meg erre, hogy akkor tán legjobb volna a nyomdászatot egyszersmindenkorra beszüntetni.

A zsarnokság rendszerint vaksággal van megverve. Így volt ez a franciáknál is; 1830 július 25-ikén a Polignac-minisztérium a végső csapást akarta mérni a szólás-szabadságra: majd az összes ujságok megjelenését betiltotta. A kamara felelete erre az volt, hogy július 31-én kimondta X. Károly letételét és az orléansi herceg trónraemelését. A forradalom különben nyomdarombolással kezdődött; a rendőrség behatolt a tilalom ellenére is megjelent „Temps“, „Globe“ s „National“ nyomdáiba, s a betűszekrényeket fölforgatta. A szedők ellenállottak, más munkásokat hívtak segítségül, s a harc csakhamar kiterjedt egész Párizs városára.

Az új kormány a sajtószabadság proklamálásával kezdte meg a működését. A sajtó-deliktumokat az esküdtszékekhez utalták, a hírlapok kaucióját pedig tetemesen leszállították. Amikor azonban az ujságok élni akartak a véleményszabadsággal: egyszeriben megszorító rendszabályokkal állott elő a hatalom. A sajtóbíráskodást kivette az esküdtszékek kezéből, s 1835-től kezdve az állam érdekei ellen való vétség meg hasonló ráfogások címén ötvenezer frankos bírságokkal és súlyos börtönbüntetésekkel igyekezett az ellenzéki sajtót elnémítani. A felelet megint csak forradalom lett erre. Lajos Fülöpnek 1848 februáriusában trónjába került a dolog.

Az ideiglenes kormánynak első dolga volt, hogy a nagyszámú sajtóügyi ítéletet megsemmisítse, s a bebörtönzött nyomdászokat és írókat szabadlábra helyezze. 1848 május 2-ikán proklamálták a sajtószabadságot s a hírlapbélyegnek, valamint a lapok kauciójának eltörlését, még pedig nemcsak az anyaországban, hanem a gyarmatokon is. Ennek következtében sok új lap keletkezett mindenfelé.

Ez a nagy szabadság sem tartott azonban sokáig. Mikor III. Napoleon 1848 december 10-ikén a francia köztársaság

elnöke lett: katonasággal törte le az ellenzéket, mely alkalommal a Boulé-nyomda nyolcvanezer, a Proux-féle pedig negyvenezer frank kárt szenvedett a részeg katonák vandalizmusától. Az 1851 december 2-iki államesíny után még vadabb szigorral feküdt rá a hatalom a sajtóra s a könyvnyomtatásra. Behozták az éjjeli ügyészség rendszerét is, és addig nem volt szabad semmiféle ujságot sem lenyomtatni, amíg azt az ügyész a korrektura-levonat aláírásával sjóváhagyó lebélyegzésével meg nem engedte. A sajtóvétségek elbírálása a rendőrség hatáskörébe került; a hírlapkauciót, ujságbélyeget újra behozták, s amely lap kétszeri megintés után is folytatta az ellenzékieskedését: betiltották. Hallatlan korrupció és tömérdek választási visszaélés útján sikerült III. Napoleonnak a parlamenti ellenzéket is öt emberre leszorítania, de ez nem menthette meg őt attól, hogy az első alkalommal — 1870 szeptember 2-ikán — tova ne söpörje őt a népharag.

Németország a tizenkilencedik század elején a napoleoni igát nyögte, később pedig a szent szövetség lélekzefojtó atyáskodása alá került. A nyomdászat összes ügyeit a rendőrség vette a maga kezelésébe, s még a nyomdászinasok fölszabadításának az aktusát is önmaga számára tartotta fönn. A depozíció és a posztulálás szertartásait, amelyek alkalmat adhatnak a fölsőbbség kifigurázására és a hatóságok tekintélyének csorbítására: egyszerűen megtiltotta. Minden aprólékos szókimondásért börtönbe vetették az írókat meg a nyomdászt egyaránt. Egy Thein nevű würzburgi könyvnyomtató-mester a két szerkesztőjével egyetemben tizennyolc évig lakta a bajor börtönöket.

Az 1848 márciusi forradalom lepattantotta a tömlöcök zárait. A sajtószabadság rövid korszaka következett el, amit azonban már 1849 nyarán a legsötétebb reakció ideje váltott föl. Ezerféle módon vexálták az olyan ujságírókat és

nyomdászt, aki nem akart a kormányzati rendszer föltétlen hívévé szegődni. A hírlapok kaucióját újra bevezették, s a pénzbüntetéseket ebből vonták le; egymást érte a szabadabb szellemű ujságok betiltása, valamint a póstai szállítás megszüntetése; igen gyakran az iparűzés jogát is megvonták a szegény tipografustól.

1867 körül mindez enyhült valamicskét Németországban, de főleg csak a jobbmódú polgárság olvasmányait illetően. A munkásmozgalmak erősbödésében s a munkás-sajtó keletkezésében a hatalom birtokosai egy új, minden eddiginél nagyobb veszedelmet sejdítettek meg, s ennek az elnyomására kezdték koncentrálni az erejüket. Ennek a históriája azonban már inkább az 1867 utáni időket tárgyaló következő kötetünkre tartozik.

Angliában a tizenkilencedik század elején főleg egyházi szempontból kezelték igen szigorúan a cenzurát. 1808-tól 1821-ig százegy sajtópört tárgyaltak a bíróságok, s azok közül kilencvennégy elítéléssel végződött. Egy Hones William nevű egyszerű könyvkereskedő három nap meg hároméjjel védte magát nagy ékesszólással s még nagyobb tudással, s bírái végezetül kénytelenek voltak őt fölmenteni. 1819-ben IV. György kormánya még jobban megszorította a cenzurát, s „az istentelen és fölbujtó írások“ szerzőit és nyomtatóit deportálásra rendelte ítéltetni. Csak 1869-ben szabadult ki a sajtó meg a könyvnyomtatás a III. és IV. György által rája rakott bilincsekből.

Olasz- és Spanyolországban meg Portugáliában a cenzurát hol elnézőbben, hol meg valósággal kegyetlenül alkalmazták, a szerint, hogy a liberálisok avagy a konzervatívok voltak uralmon. *Belgiumban s Norvégiában* elég nyugodalmas volt az írók és nyomdászok sorsa. A sajtószabadság ideális országa volt a kicsiny *Svájc*, ahol az 1848-iki szövetségi alkotmány végleg kiátkozta a cenzurát.

SZOCIÁLIS VISZONYOK

Végigtekintve a tizenkilencedik század elejének nyomdásztársadalmán, bizonyos pangást s eszmei szegénységet tapasztalhatunk Európaszerte. A nagy francia forradalom nyomában föltámadt reakció elzsibbasztotta a lelkeket, s tömegirtózatot keltett a szociális meglátások iránt. Az emberek nem mertek s nem tudtak többé szabadon gondolkozni. Áporodott esönd borult egész Európára.

A zsarnokságoknak a tömegpszichére való eme hatása jócskán megnyilatkozott a tizenkilencedik század elejének a nyomdásztársadalmában is. Nyomdafőnökeink jobbra az egyszerű mesteremberek szintjére buktak alá: mindegy volt nekik, mit nyomtatnak, csak ne legyen tilalmas dolog, s megfizessék. Üzletember lett a legtöbb nyomdász-mester, de üzleti magasröptűség híjával. Némelyik az olesónak látszó, de valójában mindennél drágább inasmunka segítségével igyekezett a hasznát növelni, s tönkrement rajta. Az efféle nyomdákban kikерült nagyszámú ifjú segédből hiányos műveltsége s korlátolt szakképzettsége miatt hiányzott minden ambíció s magamegbecsülés, s így nem csoda, hogy sok helyt oly szomorú lett az életmódja meg a szociális helyzete, akár a varga mesterlegényeké.

Őszbe csavarodott fejű öreg nyomdász-segédek mentették meg a tipográfiát a teljes tartalmi s morális sülyedéstől. Öbennük még élt a nyomdász-étika meg kollégialitás minden szép hagyománya, s ha egyébként nem lehetett: a nagyvárosok népes nyomdáiban éreztették a nevelő hatá-

sukat. Nekik köszönhető, hogy a nyomdászat kebelében a mukkanni-sem-tudás e komor időszakában is folytatódott valamennyire az építő munka. Csöndben, észrevétlenül, a „szent szövetség“ cégére alatt dolgozó zsarnokság minden szociális méreghullajtása és szolgálisító terrorja ellenére is. Ez az építő munka kölcsönös segítő társulatok alapításában nyilvánult meg Európa minden népének a nyomdászságánál. Voltak ilyenek már korábban is sokfelé, de a tizenkilencedik század elején valósággal nagy arányokat öltött az egyesületek alakítása. Ahol pedig — mint például nálunk is — a kormány nem engedett meg semmiféle társadalmi egyesülést: ú. n. házi kasszákat csináltak a nyomdákban, s azokból segítették a bajba jutott, betegség verte s átutazó kollégákat.

Így volt ez nálunk is 1848-ig. Házi kasszák alapításával élesztgették a szolidaritást minden nagyobb nyomdában. Általánosabb egyesülésről nem lehetett szó, a helytartó tanács szigorúan tiltotta az ilyesmit. A béremelésre irányuló összebeszélést pedig éppenséggel főbenjáró bűnnek tekintette. Mint Novitzky N. László mondja: Bécsben két vargalegényt föl is akasztottak hasonló dolgokért.

Ilyen viszonyok közt szinte csodával határos merészség volt 1810 nyarán, hogy az egyetemi nyomdának tíz szakmunkása egyszerre csak otthagya a kondícióját, mert nem teljesítették a fizetésjavítást illető kérését.

Árszabálymozgalom volt ez időtájt Debrecenben is, de nem került kenyértörésre a dolog, mert a városi tanács „szálláspénz“ címén mégis csak megjavította valamelyest a szociusok javadalmazását. A debreceni nyomdász konvenció 1814-ben kitett: kétszáz forint évi bért s hozzá szálláspénzt, hat köböl búzát, négy köböl rozstot s hat öl fát.

Valami egységes munkaárszabás nem volt azonban 1848-ig semerre sem. Még a külföldön is városokint vál-

toztak a munkabérek. Minálunk pedig még Pest-Budán is nyomdáról nyomdára más volt a bérszámításnak a kulcsa. Legjobbak voltak a fizetések a Trattner-Károlyi-nyomdában, legsilányabbak Beimelnél.

1848 május 13-ika nagy napja volt a pesti és budai tipografusoknak: ez a dátuma az első tágabb érvényességű nyomdász-árszabály életbelépésének. Napi tíz óra munkaidő, petit meg garmond betűk ezer n-jéért nyolckrajcáros akkordszámítás, a nyomtatás akkordját illetően a bécsi ártételek: ezek voltak a pest-budai, hatósági egyeztetéssel létrejött bérszabályzatnak a kardinális pontjai. 1867-ig az akkordszámítási alapösszeg tizennégy krajcár-ra emelkedett ezer n-enként.

A pestbudai nyomdászok egyesületbe tömörülését is az 1848-iki esztendő-től számíthatjuk. A pesti nyomdáknál ez időtájt a munka nagyon fölszaporodott, s a külföldről jó sokan kerültek ide a szervezettség magasabb fokait elért tipografusok is. Jórészt az ő kezdeményezésükre alakult meg 1848 július 1-én az Általános Vándor és Beteg Könyvnyomdászokat Segélyező Egyesület 232 főnyi taglétszámmal (az összes pesti meg budai nyomdász-segédék száma 236 volt); ez az egyesület részben a politikai viszonyok, részben a segélyezésen kívül álló célok föl nem érése miatt szakbeli meg egyéb kulturális föladatakkal nyíltan nem foglalkozott. Hogy azonban később titokban történhetett valami az egyesület körében a segélyezésen túl is: abból következtethetjük, hogy az abszolút kormány az egyesületet 1853 március 1-je körül hirtelen föloszlatta.

A szabadabb időknek beálltával, 1862-ben megalakult a Pestbudai Könyvnyomdászok Vándorló- és Betegsegélyező Egylete, amelynek alapszabályai az 1853-ban föloszlatott egyesületével nagyjából megegyeztek. A kölcsönös segítesen kívül úgyszólván semmi egyéb célja nem volt ennek

az egyesületnek, de azért benne is ugyanazok a férfiak tömörültek, akik későbbben zászlóhordozói lettek a magyar nyomdásztársadalom minden kulturális törekvésének.

Mint Novitzky N. László a maga „Egyesült erővel“ című munkájában írja: Temesvárott már 1850-ben, Brassóban 1861-ben volt betegeket s utasokat segítő egyesület, Kolozsvárt pedig hosszabb ideig tartó előmunkálatok után 1863 március 19-ikén alakult meg véglegesen a Kolozsvári Nyomdászok Beteg- és Utassegélyező Egyesülete.

Mindezek a tisztán segélyezést célzó intézmények a hatvanas évek közepe táján már nem elégitették ki a nyomdász-segégeket. Az anyagi segélyezésnek kölcsönösségén kívül a szellemi áramlatoknak s a tudásnak kölcsönössé és közössé tételére kezdtek törekedni. A németországi megsausztriai „Fortbildungsvereine“-ek mintájára egy önképző egyesületnek megalapítása foglalkoztatta ekkoriban a nyomdászság legjobbjait. 1865 október 1-én Hirsch Lipót, a Franklin-Társulat nyomdájának későbbi vezérigazgatója körvonalozta azokat a föladatokat, amelyek a jövő egyesületnek mintegy az élethivatását kell hogy tegyék. Hogy ezek közt a föladatok közt első volt a szakbeli s általános kultúrára való törekvés: magától értődik. Hirsch Lipót emlékiratában sok egyéb közt a következő kitételeket találjuk: „Lépjünk tehát össze egy képző egylet alakítására, hol az idősebb az ifjabbikat oktatja, segíli.“ „Hallgassunk népgazdászati, államismeit és mindenek fölött nyelvtudományi előadásokat.“ A lelkes hangú emlékiratnak megvolt a foganatja: az Önképző Egylet megalakult. Az 1866 június 10-én jóváhagyott alapszabályok szerint az egyesület célja: tagjai szellemi kiképeztetésének előmozdítása, valamint anyagi érdekeiknek óvása. E cél elérésének eszközei pedig a következők: „A rokonszenves tudósok népszerű s tudományos előadásai a vallás és politika

kizártával; 2. egyleti tagok és műbarátok technikai föl-olvasásai; 3. nyelvtani és egyéb tanórák; 4. egyleti könyvtár és olvasókör létesítése.“ Az 1866 július 22-ikén véglegesen megalakult egyesületnek teljes címe különben ez volt: Budapesti Nyomdászok Önképző Egylete. A könyvtár kötetszáma hat hét alatt több mint ötszázra emelkedett, s a politikai, szépirodalmi meg tudományos lapokból is több mint húsz állott a tagok rendelkezésére.

A magyar könyvnyomtatók erőteljesebb kulturális törekvéseit ettől az időponttól számíthatjuk. Aranyossy Lajos betűszedő 1865-ben előfizetési fölhívást bocsátott ki „Könyvnyomdászati Füzetek“ c. havi folyóiratára. Ez lett volna az első magyar nyelvű szaklap Magyarországon, de kevés előfizetője jelentkeztén, meg sem indulhatott. Megindult azonban még ez év október 15-ével Tóth István egri könyvnyomtatónak „Gutenberg“ című, havonként kétszer megjelenő lapja, s kétévi fönnállása idején (1867 decemберében szünt meg) sokat tett a nyomdászati szakképzésért.

Az önképző-egyesületi fölolvasások és tanfolyamok pedig egymást érték, mérhetetlenül jó szolgálatot téve a magyar kultúra ügyének. A könyvnyomtatók százai szerezték meg ott azt a tudást és különböző szakösmeretet, amelyet oktatásügyünk hiányosságai s egyéb okok miatt más úton nem lehetett elsajátítaniok. A mind tartalmasabbá váló, idővel a tízezeres kötetszámot is megütő, jól összeválogatott egyesületi könyvtár pedig ezernyi tipografus-családnak szolgál azóta is épülésére s gyönyörködésére. Hogy a hatvanas évektől fogva oly nagyot nőtt a nyomdászvilág egyes rétegeinek a műveltsége, s hogy az évtizedek folyamán száz meg száz jó munkaerőt tudtunk átadni a hírlapirodalomnak, színművészetnek meg egyéb intellektuális foglalkozásoknak: jórészen a nyomdászegyesületünk adta önképzési alkalmaknak köszönhető.

A magyar könyvnyomtatás tizenkilencedik századbeli viszonyaihoz sok tekintetben hasonlóak voltak a németországi s ausztriai nyomdászokéi. A posztulációs cerimóniákat 1804-ben Bajorországban, 1810-ben pedig Poroszországban is eltiltották és a nyomdanyitást hatósági koncesszióhoz kötötték, amit nyomon követett egy sereg olyan rendszabály, amely megszüntette a segédek beleszólását az ipar ügyeibe. Örült szennykonkurrenciára s gyilkos inaskizsákmányolásra lett ennek a következménye, s a német nyomdaipart a lelkiismeretlen kufárok egész raja lepte el. A zavarosban halászók ellen a java nyomdászok — főnökök meg segédek egyaránt — Gutenberg nevével indultak harcba, a könyvnyomtatás föltalálásának négyszáz-éves jubileumát mindenütt nagyszerű fénnel ülte meg 1840 körül, legszebben Lipszéban, ahol a lakosság valamennyi rétege kivette részét az ünnepből: a házakat föllobogózták, diadalkapukat emeltek, s háromnapos magasztos ünnepléssel áldoztak „az emberiség legnagyobb jótévője”, Gutenberg János emlékezetének.

Ez az országos ünnep a nyomdász-öntudat s magamagbecsülés újabb föltámadását jelentette. 1848-ban birodalmi nyomdászkongresszust tartottak Mainz városában, 1866 nyarán pedig megalakult a német könyvnyomtatók most már százezernyi tagot számláló szövetsége.

A bécsi nyomdászok segítő egyesülete 1842-ben alakult meg. A Gutenbergről elnevezett önképző egyesületet meg 1848-ban alapították, de már 1852-ben föl is oszlatta a hatóság, s csak 1863-ban alakulhatott meg újra.

A francia nyomdász-segédeknek szépen működő egyesületeik voltak a tizenkilencedik század első negyedében. A párizsi szedő-társaság még rendes rokkantsegítséget is adott az előregedett tagjainak, megelőzve ezzel minden nép nyomdász-egyesületeit. Később a társaság föl oszlott.

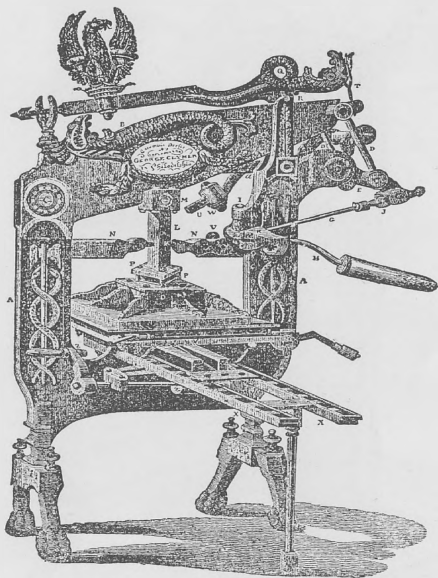

A philadelphiai Clymer G. 1810-ben föltalált „Columbia“ könyvnyomdai kézi sajtója. Ez a sajtó nem sróffel vagy orsóval működik, hanem emeltyűvel. A fő-fő emeltyű s egyszersmind fölső keresztgerenda *B* mozgatható; ha az *A* állványzaton jobboldalt látható — s a meglehetősen komplikált *DEGJ* emeltyűmível kapcsolatos — *H* rudat kihúzzák: az említett *B* emeltyű nyomást gyakorol az *M* csapra, ez az utóbbi pedig az *L* oszlop és a *P* tömb közvetítésével az alattuk levő tégelyre, vagyis nyomólapra. Az *L* oszlop megtámasztására a háromszögletű bevágásos *N* karok szolgálnak. A *B* főemeltyűnek gyors visszamenetelét a *Q* rúdon ülő nehéz sas és a *W* ellen-súly teszi lehetővé. A Clymer-sajtó nálunk is elterjedt.

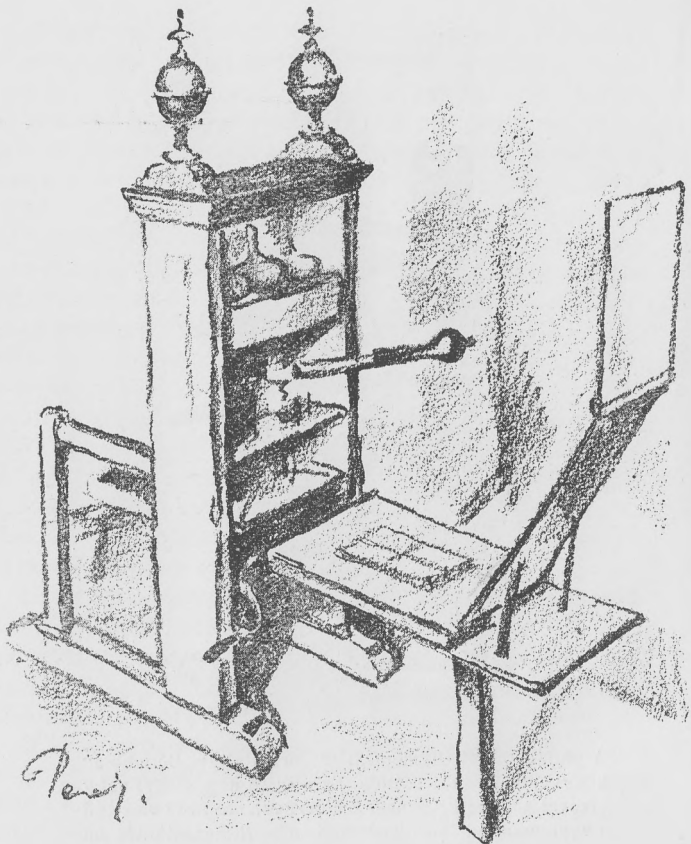

Régi fasajtó az egykori pozsonyi Royer-nyomdából. (Pérel Imre rajza.) Ezt a nyomdát még 1715-ben alapították. 1750-ben a Landerer-család birtokába került, s e család egyik híres tagja, Landerer Lajos 1824 körül a sajtók jórészét — köztük az itt ábrázoltat is — Pestre hozatta. A gyorsajtók föülkerekedte után ezt a fasajtót kegyeletből megtartották a Landerer és Heckenasték nyomdájából kialakult Franklin-Társulat nyomdájában is. Különösen az öreg Gyulai Pál sokat büszkélkedett vele. 1895 körül Bécsben kiállították, s azóta nyoma veszett.

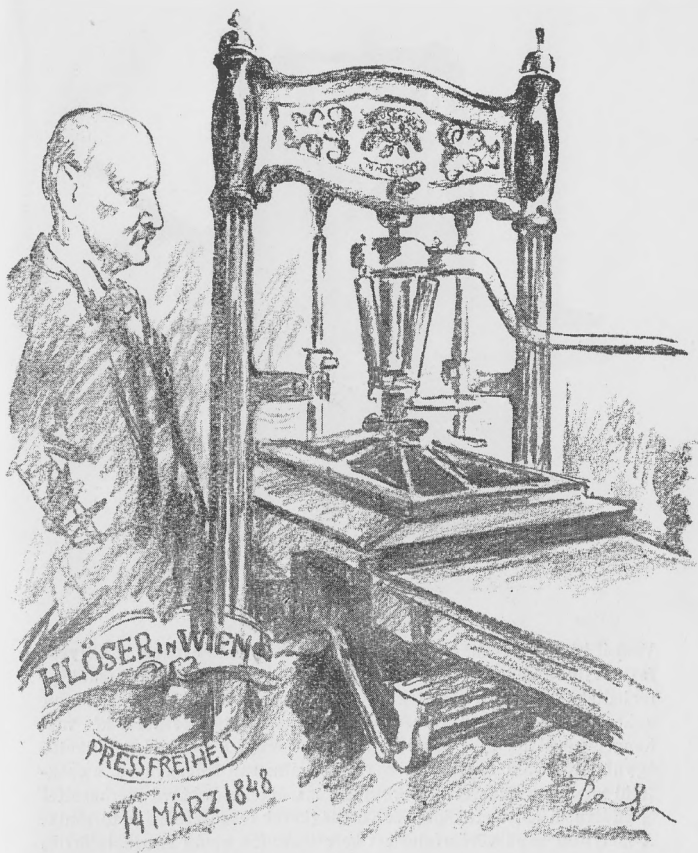

„Rebellis“ multú kézi sajtó. A bécsi Löser-gyárban készült 1848 tavaszán, a szabadságküzdelmek meg a szabad sajtó hajnalhasadtakor. A gyár munkásai lelkesültségükben „Pressfreiheit“-nek, vagyis sajtószabadságnak keresztelték el ezt a prést, amely név az állványzat megöntésekor az 1848 március 14-iki dátummal egyetemben kitörölhetetlenül bele is került a felső vasgerendába. A reakció fölülkerekedtével vastag kence-réteggel takarták el a sajtó nevét. A prés mellé rajzolt Pongrácz Károly ötven évig dolgozott e sajtón az államnyomdánkban.

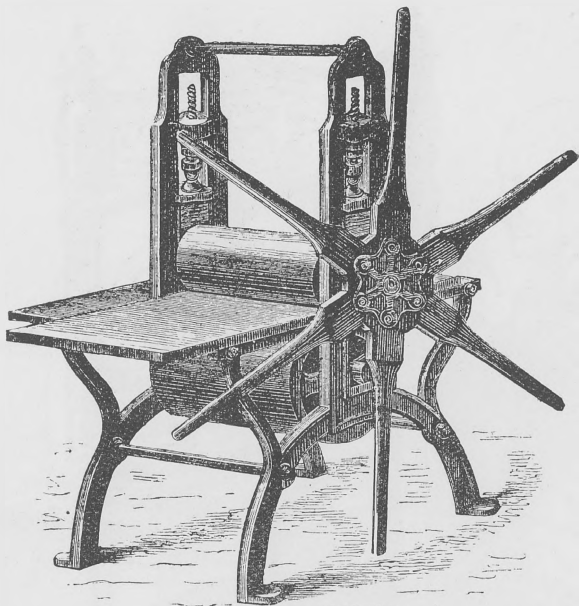

Vasból készített réznyomtató kézi sajtó a hatvanas évekből. Az ilyen-fajta sajtók angolországi eredetűek, s kontinensünkön csak lassankint terjedtek el, mert a faszajtókhoz szokott réznyomtató munkások csak nehezen tudtak megbarátkozni velök. A nyomtatást eszközöző két vashenger közül az alsó jóval nagyobb átmérőjű a felsőnél; mindkettő ágyúfemből való csapágyakba van rugalmasan beleágyazva, s ezen-fölül még a nyomásfeszültség szabályozá-át lehetővé tevő szerkezettel is ellátva. A sajtó működtetése a csillagkerekek forgatása útján történik. A mélyített képű vörösrézlemez befestékezik s aztán megint letörlik, hogy csak a mélyedésekben maradjon meg a festék; majd rátéve a lemezt a sajtónak deszkájára, fölibe borítják a nyirkos réznyomtatói papirost; erre még három-négy gypjúlapocskó és végül egy nemezdarab kerül. A csillagkerék forgatása következtében most a vashengerek megmozdulnak, a deszka a rajta levő leborított lemezzel hatalmas nyomás alatt elvonul a két vashenger között, s a nyirkos puha papiros erősen rápréselődik a lemezre, úgy hogy mikor a sajtó túlsó oldalán leválasztják róla: a lemez vesetének mélyedéseiben levő festéket is kiemeli magával. Ezt könnyítendő: néha melegítik is a lemezt.

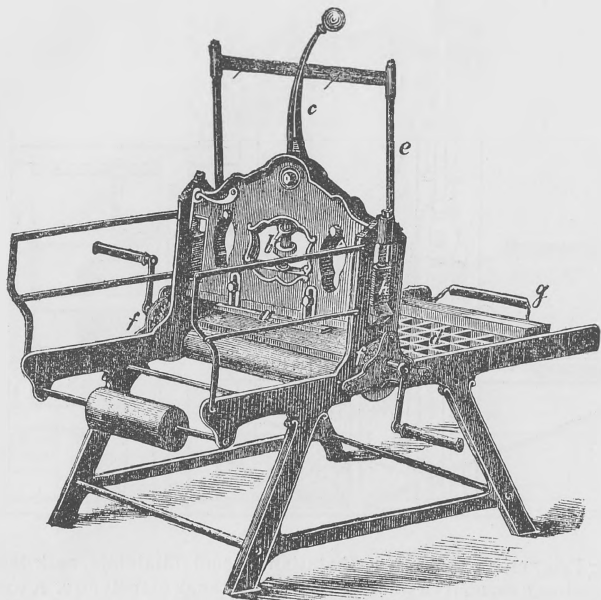

Vasból készült emeltyűs litográfiai kézi sajtó a tizenkilencedik század hatvanas éveiből. A litográfiai sokszorosítás tulajdonképpen nem is nyomás, hanem surlódás útján történik, mint azt a negyedik történelmi kötetünkben a litográfia föltalálásának ösmertetése alkalmával ábrákkal is magyaráztuk. Itteni ábránkon az *a*-nál látható „dörzsölő ék“-et a *b* sróffal állítják be úgy, hogy amikor a *c* emeltyű lehúzására a *d* taligára ágyazott litográfiai követ az *ff* forgattyúval alája hajtják: a kellő erősségű surlódás következik be. Az *e* sajtófüdőt bőrrel szokták bevonni, s azonfölül még karton is kerül a kőre illesztett ív fölé. Sőt olykor néhány vékonyabb papiroslap is, hogy a nyomás lehetően rugalmas legyen. A litográfiában ugyanis nem lehet szó oly kemény nyomásról, mint aminő a tipográfiában gyakran kívánatos. A könyvomónak mindig számolnia kell a kőfelület kisebbfokú, szabad szemmel alig észrevehető egyenetlenségével is, ami különösen a krétanyomatok meg a vésetes munkák sokszorosításakor érezteti hatását. Az itt ábrázolt kézi sajtónál a nyomás rugalmasságát különben még a *h*-nál látható betétek is biztosítják annyira-mennyire. A *g* fogantyú arra való, hogy a taligát nyomtatás után annál fogva visszahúzzák.

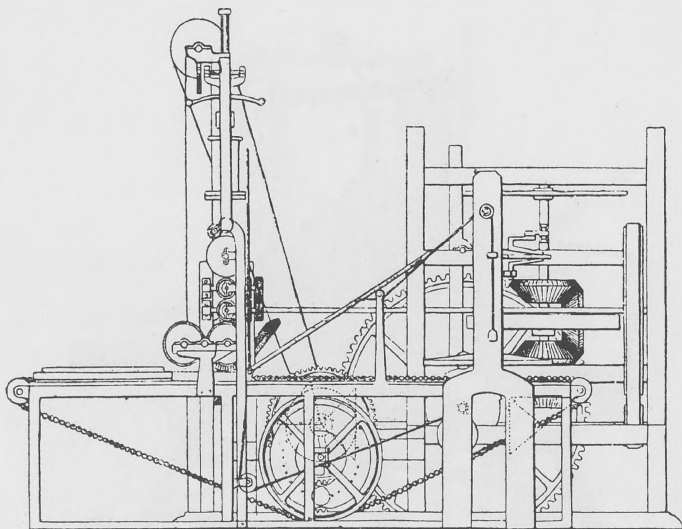

König Frigyes, a gyorsajtó halhatatlan érdemű föltalálója, csak lassan s fokozatosan eszmélt rá találmányai sorozatának alapelveire. A nyomtató sajtó megjavítására való első kísérletei például csak a kézi sajtó gőzhajtásossá tételéhez vezettek. Az itt ábrázolt első König-féle sajtó még tégelyes rendszerű, csakúgy, mint a Gutenberg ideje óta addig a világon szerte használt könyvnyomtató sajtók mindannyia, éppen csak hogy a kézi munkának tekintélyes részét, így a festékekezést, a sajtófödő meg a ráma nyitódását és csukódását sikerült rajta mechanikus úton végbemenőnek csinálni. Ábránkon balfelől magaslik a festékező szerkezet állványa; legtetején van a festékes vályú, amely egy föl- és alájáró hengernek adogatja át a festéket; innen a festék több dörzsölő hengeren át az alul látható két bőrhengerre jut, amely a forma befestékekezését végzi. Az ábrán a forma éppen kihajtott helyzetében, a gép balfelén van. Behajtáskor az ívet rászúrják a középütt ferden álló sajtófödő punktúráira, ami után a födő meg a ráma lecsukódik, s az egész a jobboldalt látható tégely alá vonul; ennek a leereszkedésével megtörténik a nyomtatás, úgy háromszázas tempóval óránként, ami körülbelül csak a kétszerese lehetett a régi kézi sajtókkal való nyomtatás mennyiségének. Még nagyobb baj volt, hogy e nagyterjedelmű tégelyes sajtónál roppant erővel történt a nyomtatás, ami természetes is, mert a forma egész fölületére egyszerre nehezedett a tégely.

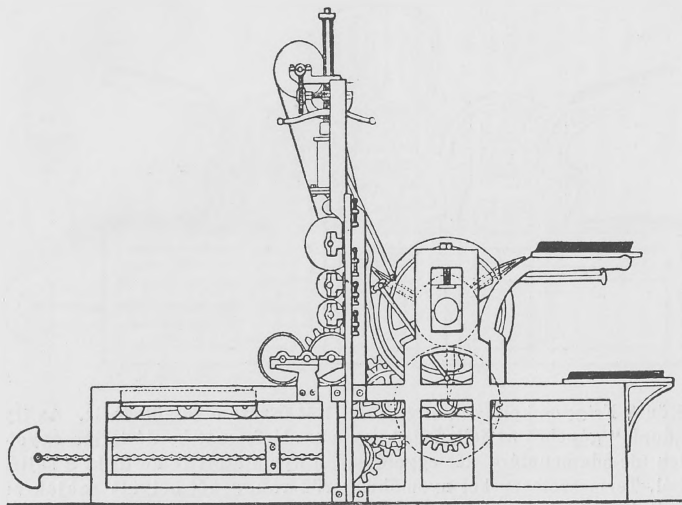

König Frigyes legelső nyomóhengeres gyorsajtója. A nagy fölthaláló a gőzhajtásos tégelyes sajtó tökéletlenségein okulva, a tégelyes nyomtatásról már 1812 végén áttért a hengeres nyomtatás gyakorlatára. Az itt ábrázolt gépen a magas oszlopos állványra van szerelve a festékező szerkezet, legalul a forma befestékezését eszközlő két bőrhengerral. Ettől jobbra látjuk a vasból készült nyomóhengert, amelynek az átmérője jó háromnegyed méter is megvolt. E nyomóhenger fölül három egyforma részre oszlott, s mindenik részen egy-egy legömbölyített sajtófödő meg egy-egy ú. n. ráma is volt alkalmazva, úgy hogy a szerkezet még erősen emlékeztetett a tégelyes kézi sajtónak a mechanizmusára. Mai értelemben vett ívfogók még nem voltak ezen a gépen; helyettük a ráma meg külön szijaeszkák végezték az ívek megragadásának s rögzítésének a munkáját. Az ívet a nyomóhenger éppen fölül álló mezejére illesztve, a legfölső, ábránkon a festékező szerkezet állványához támaszkodó ráma az ívvel együtt lefelé haladt, addig, míg a nyomóhengernek imént még fölül álló mezeje hátra nem került. A forma tehát háromszor is megjárta a maga útját, mire a hárommezejű nagy nyomóhenger egyszer megfordult a tengelye körül. A nyomóhengerrel való munka jóval kevesebb erőt igényelt, mint a szemközti tégelyes sajtóval való, mert a nyomóhengeres rendszerrel a nyomtatás tudvalevően sávról sávra haladó. A munka gyorsabb is így.

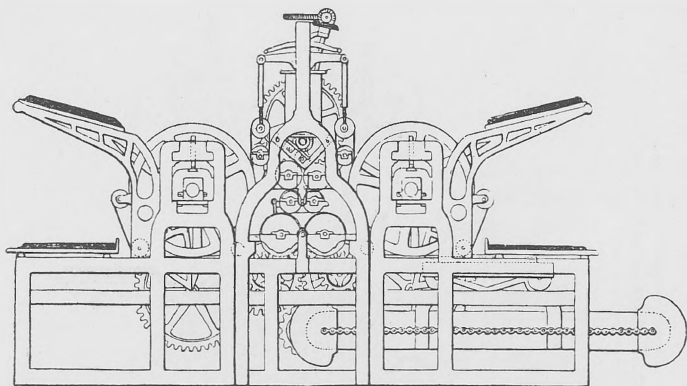

König Frigyes kettős gyorsajtója. 1814 őszére elkészült ez is. Az ily „dupla“ gépeket az jellemzi, hogy a szedésformát hordó taliga egyetlen ide-odamenetére két egyoldalasan nyomtatott ív kerül ki a sajtóból. Természetesen két nyomóhengerük van, s két helyütt rakják be rajtuk az íveket. Ábránkon középpütt van a megjavított s leegyszerűsített festékező szerkezet, s e mellett jobbról-balról egy-egy nyomóhenger. Az utóbbin is jelentős újításokat eszközölt König. A bonyodalmas ráma-szerkezet eltűnt, s helyette kizáróan csak szalagok szorították az ívet a nyomóhengerre. A nyomóhengerek átmérője azonban ugyanaz maradt, mint az egyszerű gyorsajtónál láttuk, vagyis háromnegyed méter, s ívenként csak egy-egy harmadfordulatot tett meg a nyomóhenger, csak úgy, mint amott. Nyomatatáskor a forma balfelől haladva átvonult az éppen egyik mélyedésével lefelé fordult baloldali nyomóhenger alatt, festékréteget kapott a középpütt levő festékező műtől, s mikor a jobbfelől levő nyomóhenger alá ért: megtörtént az első nyomtatás. Mikor aztán a jobboldali, pontozott vonallal jelölt legkülsőbb pontjára jutott el a forma, visszafordult, elvonult a jobbfelől nyomóhenger alatt, s a középpütt levő bőrhengerektől festékeződve: kezdetét vette a baloldali nyomóhengerrel való nyomtatás. Egy formáról tehát két ív nyomtatódott egyoldalasan. A formát hordó taligának az ide-odajáratását — miként már az előbbi oldalon bemutatott, korábbi szerkesztésű egyszerű gyorsajtónál is — az úgynevezett kettős gerebenes hajtó mechanizmussal végeztette König. Ennek a kettős gerebennek az acélfogaiba alul-fölül fogaskerék kapaszkodott, lehetővé téve a hol befelé, hol meg kifelé való biztos haladást. E kettős gyorsajtó óránként ezer példányt nyomtatott (az egyszerű csak hétszázat). A londoni „Times“ 1814 őszén már ily kettős gyorsajtón nyomtatódott.

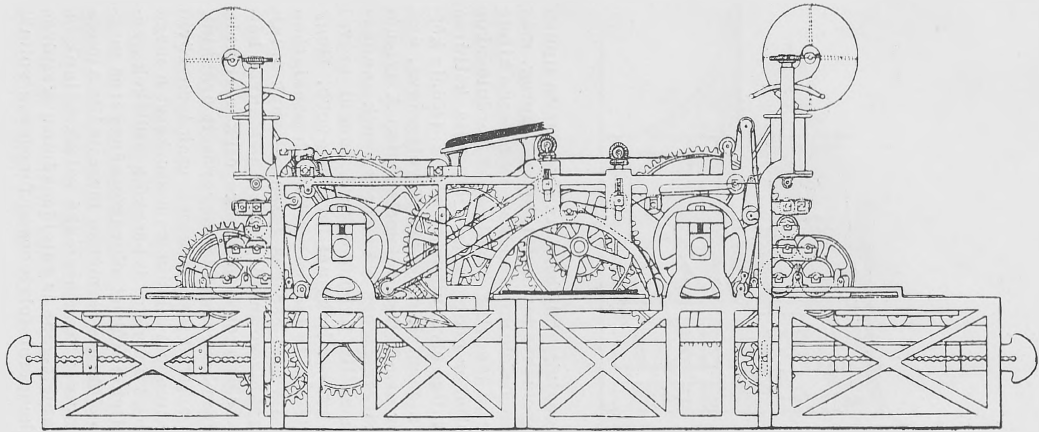

König Frigyes készlet nyomtató (komplett) gyorsajtója. Az ilyen gépeket az jellemzi, hogy a papirosívet—mire az a sajtóból kiér—mind a két oldalán telenyomatják, ellentétben az egyszerű megkettős gyorsajtókkal, amelyek csak egyoldalas nyomatot adnak. König Frigyes a maga komplett gépét már 1814-ben megtervezte, s hűséges munkatársa, Bauer A. F. segítségével két esztendő alatt el is készült véle. Mint ábránkon látható: König e gépe eszmeileg két háttal egymásnak támasztott egyszerű gyorsajtóból áll; külön-külön hajtószerkezete, nyomóhengere és festékműve van ennek is, annak is; csak az ívek berakása közös a két nyomóhenger számára. Ábránkon a magas oszlopok tetejére szerelt két henger a festékező műhöz tartozik; éppen úgy a két oszloptól kifelé eső alanti kisebb hengerek is. Az oszlopok mellett belül van a két folytonfolyvást forgó nyomóhenger. A nyomóhengerek között levő két henger az ív vezetését végezte, úgy mint a hátrább bemutatott Bensley-gépen is. A forma kétfelé volt osztva, a kirakás középütt, a vastagított vonalnál történt. A gép nyolc-kilencszáz készívet nyomtatott óránként.

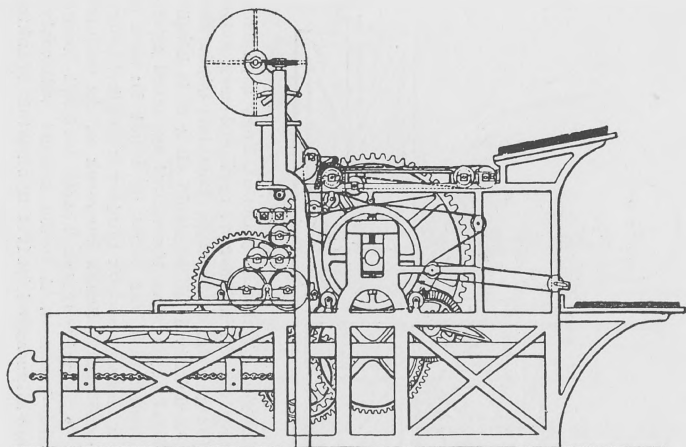

König Frigyes kéttúrás gyorsajtója 1817-ből. Az ilyenforma típusú gépeket az jellemzi, hogy a nyomóhengerük folytonosan forog, még pedig úgy, hogy egyszer a taliga befelé menetelekor, s egyszer a kifelé jövelelekor fordul egyet-egyvet a tengelye körül. Első fordulásakor nyomást végez, második fordultakor pedig – az újabbfajta kéttúrás gépeken – emelkedik, hogy a taliga elvonulhasson alatta. (König kéttúrás gépén a nyomóhenger a megfelelő helyen ki volt vágva, úgy hogy a forma visszajövelelekor nem kellett fölemelkednie.) A nyomóhenger e folytonos forgása következtében a kéttúrás gépek munkaképessége az egyszerű, meg-megálló nyomóhengerű (angol szóval stop-rendszerűeknek nevezett) gyorsajtókéinál jóval nagyobb. Hogy mindamellett a stop-gépek évtizedek jó hosszú során át használatban maradtak: egyszerűségüknek és a kézi berakás lassú voltának tulajdonítható; hiába csináltak ugyanis óránként kétezer példányos kéttúrás gépeket, ha a kézi berakás átlagos mennyisége csak ezer volt. Ennyit pedig az egyszerű stoprendszeres gép is meggyőzött óránként. König Frigyes itt ábrázolt gépe tehát használatban csak igen rövid ideig volt. Közel nyolcvan esztendeig aludta ez a szerkezet a maga csipkerózsika-álmát, míg végre az amerikai ivberakó készülékek győzedelmes elterjedése idején Miehle Róbert chicagói gépgyáros megmodernizált nagyszerűen termelőképés formában megcsinálta a maga újabb kéttúrás gépeit. Ezek immár közismertekké váltak nálunk is. Könignek különben már a komplett gépe is tulajdonképpen kéttúrás rendszerű volt, mert a nyomóhengerei folytonosan forgásban voltak.

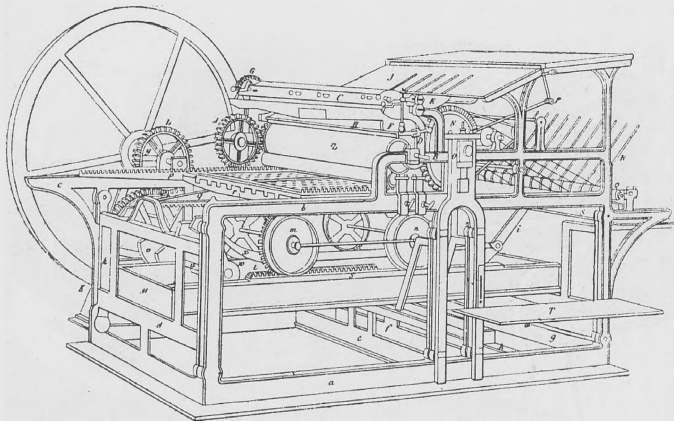

Stop-rendszerű, vagyis meg-megálló nyomóhengeres közönséges gyorsajtó az ötvenes-hatvanas évekből. Az angolul „megállj“-t jelentő „stop“ szónak itt az az értelme, hogy a nyomóhengernek minden egyes nyomtatás után meg kell állania és az ú. n. fölfogó villa segítségével fölemelődnie, hogy a forma visszavonulhasson alatta a kiindulási pontjára. König erősen kihornyolt nagy nyomóhengerű gyorsajtóinál még nem volt szükség a meg-megállásra. Egyebekben König tevékenységének lezárulta, vagyis közel száz esztendő óta főleg csak a részletekre vonatkozóan javítottak az egyszerű gyorsajtón; a géplényege, munkálkodásának módja általában ma is a régi. A minálunk használatban levő gyorsajtók jórésze nagyjából olyan, aminőt az itteni ábra mutat. Ábránkon a gép oldalsó vasfalazata *abc*-vel van jelölve; *e t a d e f g h* keresztgerendák kötik össze egymással. Az *M* pályán az *s* fogasrudat látjuk; az *r* taligát hordó *m* és *n* kerekek fogai ebbe a fogasrúdba kapaszkodnak. A gép mozgása a nagy lendítő keréktől függ, amely az *L* fogaskerekre és a *v* excenterre hat, amelyek a tolórudat sennek közvetítésével a taligát ide-oda járatják. Az *A* és *G* fogaskerek a festékező hengereket hozzák mozgásba, amelyek a *C* tartóból szedik magukra a szükséges festékmennyiséget; *z* a csigás hengernek is nevezett nagy dörzsölő henger, amely a festéket az alatta levő festékező hengerekhez továbbítja. *N* a nyomóhenger, *J* a ferde berakó-deszka, hol az ívet a fölül levő vízszintes deszkáról a nyomóhenger gamóihoz esúztatják. *QR* a kirakó szerkezet, amelynek pálcikái a nyomtatott íveket a kirakóasztalra teszik. Az itt ábrázolt gép „vasutas“ járatú (*m, n*).

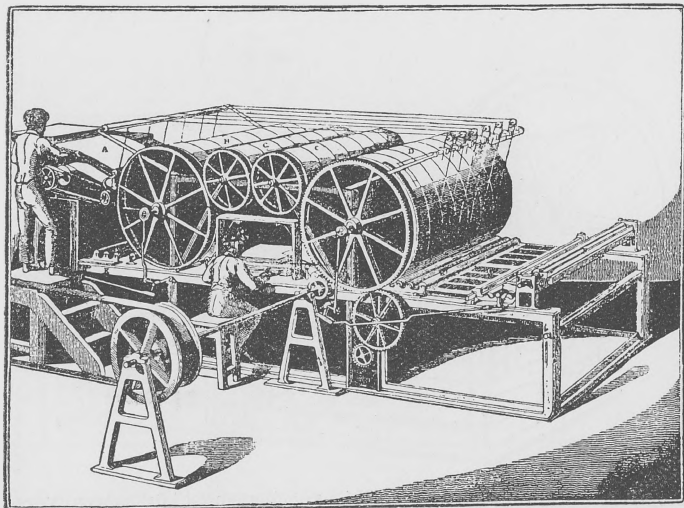

Bensley-féle komplett gép. König Frigyes 1806-tól 1817-ig szerződéses viszonyban volt Bensley londoni könyvnyomató-mesterrel, ki König hazavitorlázása után az itt ábrázolt komplett gyorsajtót szerkesztette meg, s ennek révén magának követelte a gyorsajtó föltalálásának a dicsőségét. A gép szerkezete a következő: *A* a berakásra kerülő ív, *B* a szép- avagy külső nyomtatást végző nyomóhenger, *CC* közbenső ívtovábbító hengerek, amelyek a *B* nyomóhenger alól kikerülő, egyik oldalán nyomtatott ívet a *D* nyomóhengerhez viszik, ahol az ellen-nyomatot, más szóval belső nyomtatást kapja meg az ív. Képünk jobb és bal oldalán a nyomóhengerek mellett az *EE* festékező hengereket látjuk. A mindkét oldalán telenyomatott ív alul a közepén kerül ki a gépből, ott ahol ábránkon a kirakódást ellenőrző munkásember ül. Bensley e gépéről ösmertetés jelent meg 1822 körül, amely szerint a gyorsajtó ideája egy Nicholson nevű angol embernek az agyában született meg még 1790-ben, akinek eszméjét a német König Frigyes próbálta valóra váltani hús esztendő mulva, de csak fél sikert ért el ezen a téren. A gyorsajtó tulajdonképpeni föltalalója ez ösmertetés szerint Bensley lett volna, aki hasonlíthatatlanul egyszerűbb s könnyebben kezelhető szerkezetet csinált, mint König Frigyes. König például száznál több srófot alkalmazott a gépén, míg Bensley csak tizenhatot. A Bensley sugalmazta ösmertetés valótlanságait a König gyorsajtói-val dolgozó „Times“ c. világlap szállította le a maguk valódi értékére.

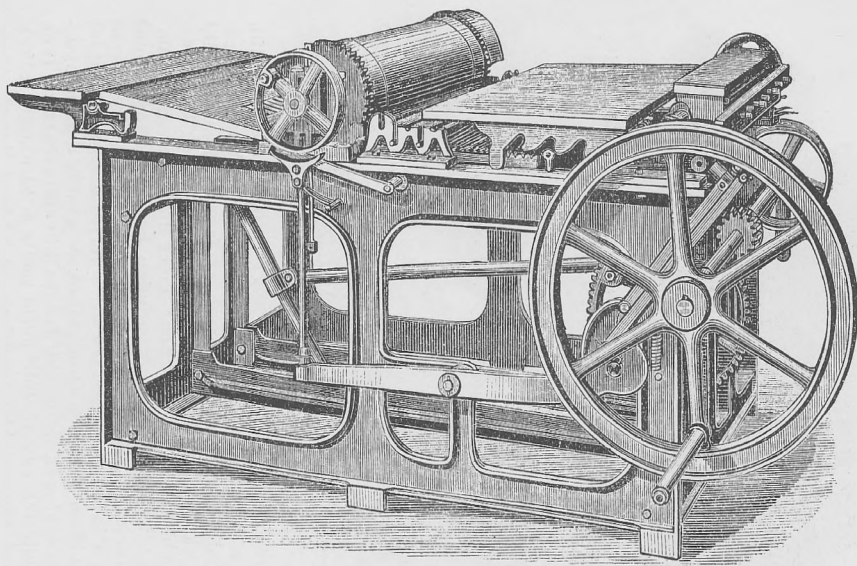

Stop-rendszerű angol gyorsajtó a hatvanas évekből. Az angolországi nyomtatógépek gyártása némikép más irányban fejlődött, mint a németországiaké. Az angol gyorsajtónak aránylag igen kicsiny a nyomóhengere, s az ívek berakása alulról történik rajta. A nyomóhenger stop-szerkezete is más, mint a német gépeken: csak a henger maga emelkedik, s a jobb és bal oldalán levő fogaskerék ilyenkor kikapcsolódik. A festék széjjeldörzsölése nem hengerek között, hanem ú. n. asztalon történik ezeknél a gyorsajtóknál. A taliga ide-oda hajtását nem vasutas vagy körjáratú szerkezet eszközlí, hanem emeltyűs mechanizmus.

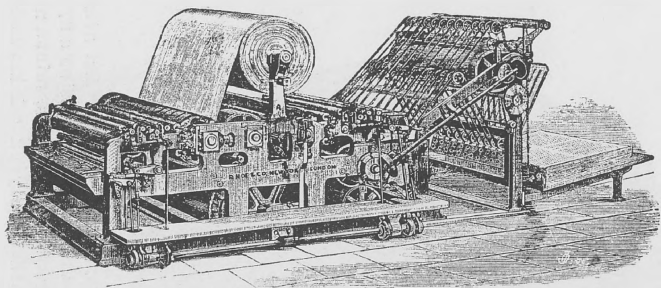

A newyorki Hoe rotációsa a hatvanas évek végéről. A londoni „Lloyd News“-t és a „Daily Telegraph“-ot is véle nyomtatták.

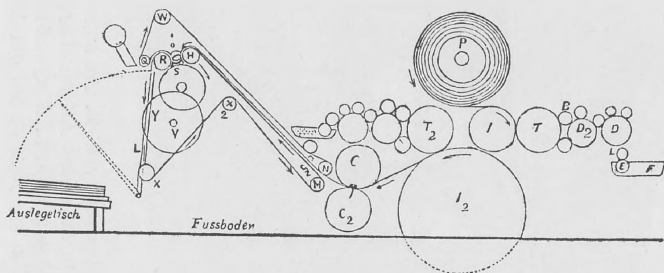

A fönnebbi gép keresztmetszete. T és T_2 formahengerek, tőlük jobbra-balra a festékező mű. A T formahenger átmérő dolgában megegyezik az I nyomóhengerrel, az I_2 nyomóhenger pedig háromszorta akkora, mint a T_2 nyomóhenger. Ennek következtében a lehúzóadás mértéke csökkent, mert hiszen az egyik oldalán megnyomtatott papiros csak minden harmadik fordulónál került ugyanarra a helyre. C és C_2 vágóhengerek, a papirost azonban nem vágták még egészen el; a teljes széjjelválasztást csak a gyorsabban futó G s G_2 szalagok végezték a H henger-nél. A G és G_2 szalagok gyorsabb futása következtében az ívek távolodni kezdettek egymástól, majd pedig a kirakódás alkal-mával kilences csoportokba verődtek. A „Lloyd News“ ilyen-fajta gépeinél a kirakóasztal a kirakó szerkezet minden har-madik mozdulatakor öt-öt centiméterrel jobbra vagy balra tolódott, s ennek folytán huszonhetes ívesomagok rakódtak össze.

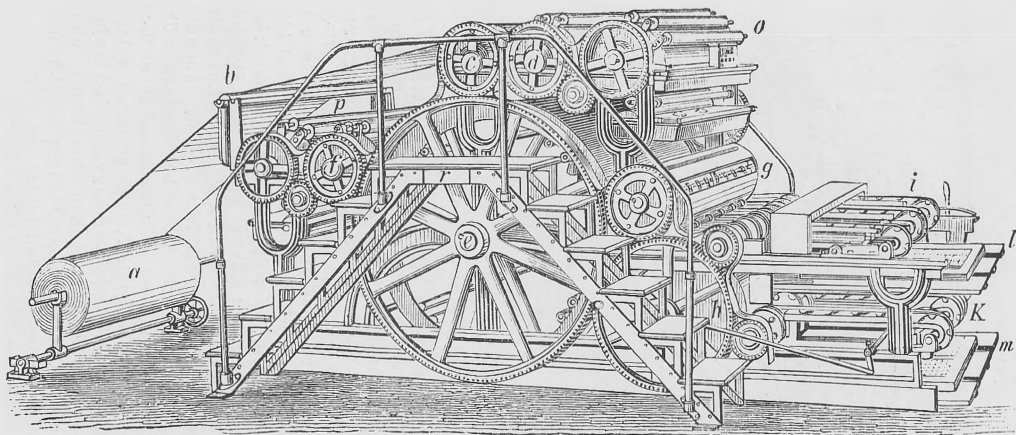

Bullock-sajtó. A rotációs gép egyik őse. 1863-ban szabadalmaztatták. Balszélről az *a* papirostekercset láthatjuk, amelyről a papiros a *b* vezetőhenger segítségével a *c* nyomóhenger és *d* lemezhenger közé jut, s itt az egyik oldalán telenyomatódik. A *c* és *d* közt keresztülfutott papiros ezután S-forma csavardással az *e*-vel jelzett második nyomóhengerhez kerül, amely négyszerte akkora, mint a *c* nyomóhenger. A papiros másik oldala itt az *f* lemezhengerről nyomtatódik tele. Most a *g* és *h* vágóhengerek közé kerül a papiros, ahol egyes ívekké tagolódik, majd pedig az *i* és *k* ívfogó-rendszerek útján az *l* és *m* kirakóasztalokra jut. A *d* és *f* lemezhengerek természetesen kapcsolatosak az *o* és *p* festékező szerkezetekkel. Hogy a *c* és *d* hengerekhez, valamint az *o* festékező szerkezethez könnyebben hozzájuk lehessen férkőzni, az *r* vaslépcsőt csinálták. Az *e* nyomóhenger négyszeres nagysága következtében a papirosnak több ideje marad az első nyomat után a száradáshoz. A papiros nyirkosítása külön szerkezet segítségével történt.

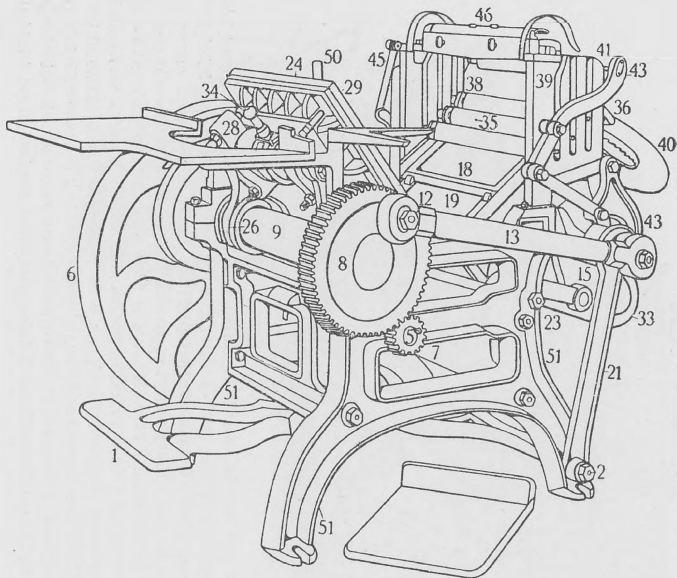

Weiler és Degener „Liberty“ elnevezésű tégelyes gyorsajtója (más néven „amerikai sajtó“) az ötvenes évek végéről. Az 1-es számmal jelölt pedál kapcsolatban van a 6-os lendítő kerék tengelyével, amelynek innenső felén a 7-es kis fogaskereket látjuk. Ez a 9-es főtengelyre szerelt 8-as számú nagyobb fogaskereket kapaszzkodik, amelyet a 13-as vonórúd köt össze a szedést fölvevő 18-as fundamentum tengelyével. Ezt a fundamentumot a 2-ös tengelyre is rászertelt 21-es rúd viszi ide-oda (a túlsó oldalon megvan a párja, éppen úgy a 13-as vonórúdnak is). 24 a tégely, 29 az ennek papirosborítását fölvevő ráma, 50 az ívfogók egyike, 34 a nyomtatást elállító csap; 35-nél van a 38 s 39-es kutisszák közt szaladó három kis festékező henger, amely a 41-es nyalóhenger meg a „duktor“-henger közvetítésével a 46-os tartóból kapja a szükséges festékmennyiséget, s a fundamentum előnyomulásakor a 40-es vastányéron dörzsöli ezt a festéket széjjel. A 18-as számmal jelzett fundamentum és a 24-es tégely nyomtatáskor a könyv csukódó lapjainak módjára közeledik egymáshoz. Az ábránkon bemutatott „amerikai sajtó“ igen praktikus gépe lett a tipografusnak; apróbb, nem nagyon sűrű képszövésű nyomtatványok előállítására ma is alkalmas. Minálunk a hetvenes évektől kezdve terjedt el igen nagy mértékben.

Históriánk megelőző kötetében szó volt már a Stanhope lord sajtójáról, amely a korábbi fasajtókkal ellentétben egészen vasból készült, s nyomótalpának nagyságánál fogva lehetővé tette az akkori kisívek egyszerre való tele nyomtatását. Ezt a vassajtót igen gyors tempóban követte több más típusú kézi sajtónak a föltalálása. 1810-ben például a philadelphiai Clymer George megszerkesztette a maga „Columbia“ elnevezésű kézi sajtóját, amelynek a képét az egyik mellékletünkön mutatjuk be, s amely 1818 után Európában, sőt nálunk is jócskán elterjedt. Landerer és Heckenast nyomdájában 1848 március 15-ikén ilyenén nyomtatták ki Petőfi „Talpra magyar“-ját és a „Tizenkét pont“-ot. Az egyetemi nyomda 1927—1928-iki történelmi kiállításán is ott szerepelt még egy ily nagy múltú sajtó.

1813-ban az edinburgi Ruthven John kapott szabadalmat a maga vasból készült kézi sajtójára. Ennek a gépnek az volt az érdekessége, hogy a sajtófüdővel s rá mával fölszerelt fundamentum nyomtatáskor mozdulatlanul maradt, s e helyett a nyomótalpat, más szóval tégelyt hajtották síneken ide-oda. A gép olesó volt, de nem igen kapós.

1820-ban az angol Cogger, 1826-ban a lipcei Hoffmann, ugyanez időtájt az angol Cope, az amerikai Hagar meg a zweibrückeni Dingler építettek ügyes szerkezetű vaspréseket. A negyvenes években a Rust Sámuel „Washington“ sajtója, majd meg a bécsi Löser prése jelentett e tekintetben további haladást. Löser gépgyáros utóda, Kaiser, sok

apróbb javítást végzett még e gépen, s domború nyomtatásra is alkalmassá tette. Ez a Löser-Kaiser-féle sajtó sok példányban van még meg Magyarországon is. Jobbára korrektura-levonatok készítésére használják.

A nyomtatótechnika fejlődése szempontjából igen nevezetes dolog volt az enyv és szirup keverékéből álló, rugalmas festékező hengerek föltalálása. Két angol embernek, Forsternek és Harrildnak a nevéhez fűződik e találmány érdeme, akik 1816 körül öntötték meg az első jól használható hengereket. Addig a tisztos múltú festékező labdákkal dolgozott a nyomdász. Sőt a kézi sajtókon még azután is jóideig. Nem pusztán konzervatívizmusból, hanem mert a labdákkal lehetséges volt a festékezésnek a forma fölülletéhez mért szabályozása; a vastag betűjű címsorokra például több festéket lehetett rávinni, a finom vonalából álló szedésrészletekre pediglen kevesebbet. Különösen az illusztrációs nyomtatással foglalkozó tipografusok sokáig nem akartak tágítani a festékező labdák használatától. A gyorsabban dolgozó massza-hengerek azonban elvégre mégis győzedelmeskedtek az ősi labdákon. A massza-hengerek anyagában az enyven s nyers cukron kívül 1864 óta jelentős százalékkal szerepel a glicerin is. Az angolok az enyv helyett már akkoriban is a sokkalta alkalmasabb zselatint használták, ami bár megdrágította a hengereket, de ennek fejében sokkalta jobbakká és tartósabbakká is tette azokat. A festékező hengereket régebben rendszeren a könyvnyomtató készítette el a saját maga keverte avagy készen vásárolt anyagból. A hatvanas évek elején különösen nagy mestere volt ennek Tóth István, az egri érseki nyomda faktora, aki Szlammer nevű gépmesterével egyetemben valami olyan kompozíciót talált ki, ami hasonlíthatatlanul szívósabbakká és tartósabbakká tette a festékező hengereit, mint aminők a más nyomdászokéi voltak.

A tizenkilencedik század első felének legnagyobb jelentőségű találmánya azonban a gyorsajtó volt. A föltalálót *König Frigyes* személyében tisztelhetjük, aki a németországi Eislebenben 1774 április 17-ike körül született egyszerű paraszti szülőktől, s némi gimnáziumi iskolázás után nyomdászti pályára lépett. 1790-től fogva a híres tipografus Breitkopf Immánuelnél dolgozott Lipsében, s ott kezdett érdeklődni a nyomtatótechnika akkori nagy kérdései iránt. 1803-ban például gipsz-stereotípiával és a kézi sajtó megjavításának problémájával foglalkozott, s voltak is már apróbb találmányai. 1805-ben ezek ügyében Bécsben és Szentpétervárott is járt. 1806-ban Londonba ment, ahol egy Bensley nevű gazdag nyomdászmesterrel szerződést kötött egy újfajta, nagy nyomtatóképességű sajtónak a megépítésére. Az előmunkálatok költségesek lévén, Bensley még két nyomdászmestert belevont a vállalkozásba: Woodfall és Taylor nevűeket.

König Frigyes ezzel a gépével csak 1810 szeptemberében készült el. Gőzhajtásra berendezett hatalmas *tégelyes* sajtó volt ez, tehát ugyanolyan alapeszméjű, mint az addig is használt kézi sajtók. Az ezeknél szokásos kézi munkának nagyrésze azonban mechanikus uton ment végbe a König gépénél. A forma befestékezése például bőrhengerekkel történt, a sajtófödő meg a ráma önmagától nyitódott s csukódott. Az ívek ki-berakását két gyerek végezte.

König Frigyes nem nagyon volt megelégedve a maga nagy, túlságosan komplikált tégelyesgépével. Egyszerűbb megoldást keresett. A tégely helyett hengerrel való nyomtatásra gondolt. Az ilyesminek az ideája nem volt már új dolog, hiszen az angol Nicholson 1790-ban szabadalmaztatta is hasonló dolgokat. A szabadalmi rajzok egyike a közönséges gyorsajtónak, másika pedig a rotációs gépnek foglalta magában az egész teóriáját. Az eszmétől a

kivitelig azonban nagy út van ám. Tapasztalhatta ezt a derék Nicholson is, aki később megvalósíthatatlanoknak mondotta a maga szépen megrajzolt gép-ideáit.

König Frigyesnek is tömérdek fejtörésébe és sok-sok emésztő fáradságába került az új, lapos formáról *nyomó-hengerrel* nyomtató sajtójának a megalkotása. Talán nem is sikerült volna dűlőre vinnie a dolgot, ha nem kap egy kitűnő munkatársat a württembergi származású Bauer mechanikus személyében. Kettejük vállvetett iparkodásának azonban sikerült az összes nehézségeket legyőznie, úgy hogy 1812 december havában megszülethetett végre a szó szoros értelmében vett legelső gyorsajtó.

Mai szemmel nézve, furcsa s nagyon komplikált valami volt ez a gép. A közel négy méter hosszú alapból a közepe táján két méternyi magas oszlopos állvány emelkedett ki, amelyen egymás alatt sorakoztak a festékező szerkezet hengerei. Alul két nagy bőrös henger volt egymás mellett, amely a hosszú fundamentummal ide-oda járó formának a befestékezését végezte. Az oszlop mellett egy, jó háromnegyed méternyi átmérőjű vashenger volt — a nyomó-henger —, amelynek fölülete a kézi sajtó fődőjének s rámajának megfelelően három fődőre és rárára oszlott; ezek csupán a gömbölyített formájukkal különböztek a kézi sajtó megfelelő alkotó részeitől.

Az új nyomtató gép elkészülte nagy szenzációt keltett a londoni nyomdász mesterek s lapkiadók körében. Walter kiadó, a „Times“ tulajdonosa, mingyárt két *kettős* gyorsajtot rendelt meg Könignél, ki két év leforgása alatt elkészült mind a kettővel, úgy hogy a „Times“ 1814 november 29-iki száma már rajtuk nyomtatódhatott. E lapszám szép vezércikkben méltatja az új találmány kulturális és gazdasági jelentőségét s König Frigyesnek meg ügyes és fölötte szerény munkatársának, Bauernek az érdemeit.

Az ilyen dupla gépeknél taligájuk egyetlen menetére két egyoldalasan nyomtatott ív kerül ki a sajtóból. Az efféle kettős gyorsajtónak természetesen két nyomóhengere van, s kéthelyt rakják be rajta az íveket.

A nyomtatótechnikának új alapokra helyezése maga után vonta a további fejlődést és az újítások egész sorát. A tulsó oldalon leírt és mellékleteink során ábrával is ösmertetett első gyorsajtót Königék mihamar leegyszerűsítették a mai formájára. Már 1814-ben megtervezte König a maga készet nyomtató, közönségesen használt szóval *komplett* gyorsajtóját, amelyen az ív — mire a sajtóból kiért — mind a két oldalán telenyomtatódott. 1816 őszére elkészült ez a gép is. 1817-ben pedig az első *kéttúrás* gyorsajtó is megkezdhette a maga munkáját.

König Frigyes mindeme gépeinek ábráját megtalálja az olvasó könyvünk mellékletei között. A rövidre fogott szerkezeti leírások az ábrák alatt olvashatók.

Amíg König Frigyes ilyenformán sorra aratta a diadalokat: Bensley kapzsisága s ravaszsága lehetetlenné igyekezett számára tenni az anyagi tekintetben is való sikereket. A rövidlátó üzleti fölfogású Bensley ugyanis csak a maga számára akarta megengedni a gépek építését, hogy ezek segedelmével agyonkonkurrálhassa a többi londoni könyvnyomtatót. Mikor aztán ez a törekvése König ellenállásán megtörött: az ellenkező politikára csapott át, s König gyorsajtóját más mechanikusokkal igyekezett utánoztatni, s az imígy készült gépeket a maga hasznára eladogatni. E nyilvánvaló szerződés-szegés ellenében Königünk az angol pörösködési eljárás hosszadalmassága miatt semmit sem tehetett. Lelke legmélyéig elkeseredve, 1817 augusztusában otthagya Angolországot, lemondva ezzel az ottani munkálkodásának minden gyümölcséről. Eltávozása után Bensley még a föltalálói dicsőségétől

is meg akarta fosztani König Frigyest, ami azonban nem sikerült neki. Túlságosan sokan ösmerték König működését, s Bensleyről is tudták, hogy csupán a jó hasznot leső spekulánsnak szerepét töltötte be a gyorsajtó föltalálása körül. Amikor pedig megfizetett újságcikkek útján próbálta magát a gyorsajtó föltalálójául elhíreszteltetni: a „Times“ kiadói élehangú cikkekben mondták meg a valót.

Angolországból hazavitorlázva, Würzburgban telepedett meg König Frigyes. E város mellett volt a prémontréi szerzetesek egykor híres, de a rend föloszlatása miatt akkor pusztán álló kolostora. König ezt megvásárolva, gépműhelyt és papirosgyárat akart ott létesíteni, amihez megszerezte Bauer hozzájárulását is, aki már 1818-ban jól begyakorolt angol munkásokkal sietett a segítségére.

A papirosgyárból nem lett semmi, a gépműhely azonban jól dolgozott, s már 1819-ben teljesíteni tudta a londoni „Times“ pótló megrendeléseit. További tíz esztendő alatt pedig több mint negyven egyszerű gyorsajtót, komplett meg kettős gépet szállítottak Oberzellből Németország, Franciaország és Dánia nevezetesebb nyomdáiba. A műhely munkásainak száma ezenközben nyolcvanra nőtt.

Mindamellett sok nehézséggel kellett még megküzdenniük Königéknek. A nyomtató munkások rossz szemmel nézték a gyorsajtót, hiszen sokuknak a kenyerét vette az el. A szabotázs apróbb tünetei jelentkeztek már korábban is, s mikor aztán a párizsi forradalom 1830-ban kilobbant: a francia nyomtató munkások első dolga volt elpusztítani az összes ottani gyorsajtókat. Példájukat több helyen követték a német szaktársaik is.

Mindez alaposan megrendítette a Königék vállalkozását. Gyorsajtót nem rendeltek meg semerről sem, hiszen még ahol volt, sem merték üzemben tartani. Az oberzelli munkásoknak a száma is nyolcvanról tizennégyre apadt.

E nehéz időkben — 1832-ben — König és Bauerék körirattal fordultak a nyomdászmesterekhez, amelyben áradó hangon szóltak a gyorsajtó jövőjéről. Egyszersmind megvételre kínáltak egy „kalendáriumnyomtató gyorsajtot, mely ugyan csak egyoldalasan, de két színben nyomtatja az íveket“. Ajánlkoztak oly *négyszeres* gyorsajtók megépítésére is, amelyek legalább is négyezernyi nyomatot produkálhatnak óránként, „bár — mint mondják — aligha találhatók oly viszonyok, amelyek a gyorsaság ennyire való fokozását szükségessé tennék“. Majd így folytatják: „Egyéb, különösebb — így végnélküli papiros használatával való — kombinációk kivitelét is lehetségesnek, sőt könnyűnek tartjuk. Habár ilyen módon az eredmények hatalmasan fokozhatók lennének: eddigelé nem szántuk rá magunkat ily irányú kísérletekre, mert hisz a szükséglet hiánya fölöslegessé tette azokat. A könyvek olcsóbb és gyorsabb nyomtatását illetően eleget cselekedtünk immár; most a nyomatok szépségének az emelésére kell hogy fordítsa a figyelmét minden nyomdász.“

König és Bauer ez időtájt készült gyorsajtói alapjukban véve már ugyanolyanok voltak, mint aminők a mostaniak. A sárgarézből vagy öntöttvasból készült *nyomóhenger* átmérője redukálódott, s a henger egyszersmind elveszítette a tégelyes sajtóra emlékeztető alkotó részeit: a fődőket és rámákat. Az e korból való König-féle gyorsajtók nyomóhengerei már nagyjából megegyeznek a mai gépekével: két mélyedés van rajtuk, az egyikben az ívfogók s a borítás leszorítására kamókkal ellátott elülső rúd húzódik meg, a másikban a borítás leszorítására való hátulsó rúdat látjuk. A mélyedések két különböző nagyságú részre osztják a nyomóhenger fölületét; a nagyobbik ezek közül a nyomtató fölület. A nyomóhenger kiegészítő részéül tekinthető az úgynevezett fölfogó villa, amely

a nyomóhengert a nyomtatás megtörténte után oly helyzetben állítja meg, hogy a forma alatta visszacsúszhasson.

A *taliga* is már a mai formájában volt meg a König Frigyes gépeinél. A gyorssajtónak ama részét nevezzük így, amelyre a szedésformát helyezük. Egyik vagy — ami még jobb — mind a két oldalán fogasrúd van, mely a nyomóhenger fogaskerekébe kapaszkodva ezt éppen olyan gyors mozgásra készíti. A taligát a főtengellyel s ennek révén a lendítőkerékkel összeköttetésben álló tolórúd mozgatja. A mozgás rendszerét járathatnak nevezi a könyvnyomtató. Az első gyorssajtók ú. n. gerebenes járathatúak voltak; ezt a mechanizmust most már csak a francia, angol és amerikai gépek némelyikén alkalmazzák. Königék helyette mihamar áttértek az ú. n. vasutas rendszerre, amelyet sínek jellemeznek; a fundamentumot hordó négy- avagy hatkerekű kocsik ezen futkos ide-oda. Az ú. n. körjáratos hajtási rendszert Bauer A. F., König Frigyesünknek hív társa s barátja találta föl 1840-ben.

A *festékező szerkezet* is jelentékeny változtatásokon ment át a König és Bauer féle gyorssajtókon, miként azt mellékleteink ábráinak összehasonlítása is megmutatja. A bőrhengerek helyett masszából valóknak (98. o.) alkalmazását már König is átvette 1817 óta.

A *kirakó szerkezetet* csak a negyvenes években találta föl a berlini Sigl-gyárnak egy Hansen nevű mechanikusa.

Németországban sokáig nem volt konkurrens az oberzelli telepnek. Az augsburgi gyorssajtógyárat csak jóval később alapította meg König unokaöccse és tanítványa, Reichenbach Károly.

Más volt a helyzet Angolországban. Itt a Bensley támogatta mechanikusok több tekintetben egyszerűsítették a König Frigyes gépét. Napier pedig 1824-ben olyan gyorssajtót épített, amelyen már az ívfogók is rajta voltak. Ezt

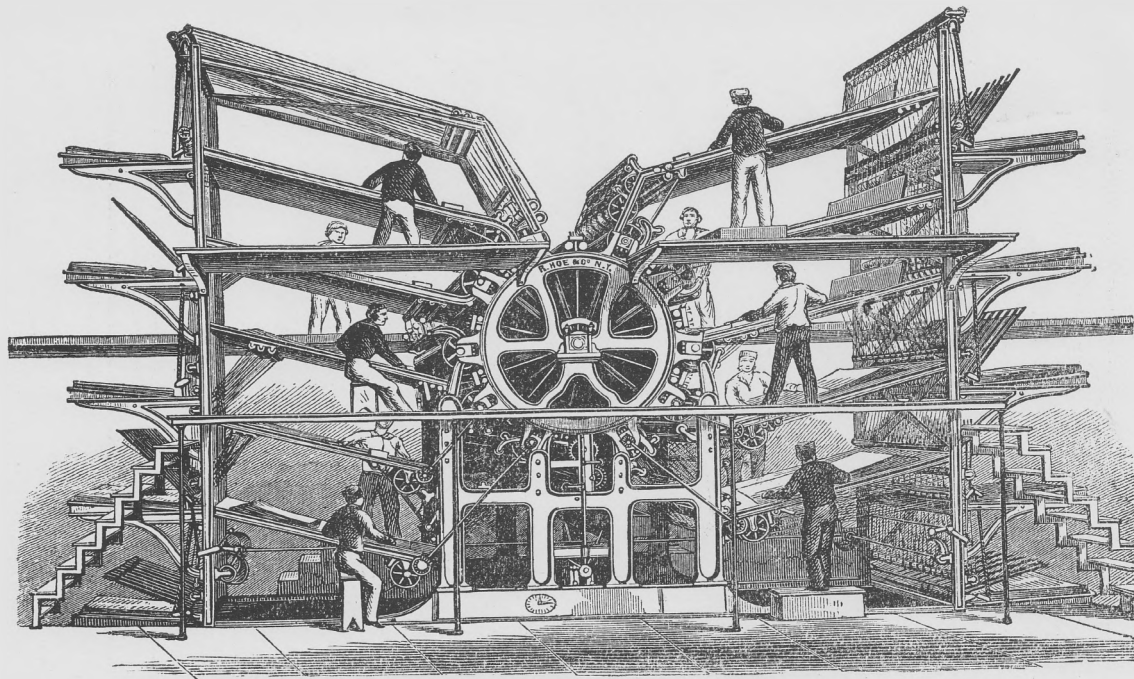

Hoe Robert 1847-ben épített „Mamut“ sajtója. A kétméteres átméretű henger fölületének egyrésze nyolc szedés-
oldalnak kúpos záróeszközzel való rögzítésére, a többi része festékeldörzsölésre szolgált. Nyomóhenger tíz volt.

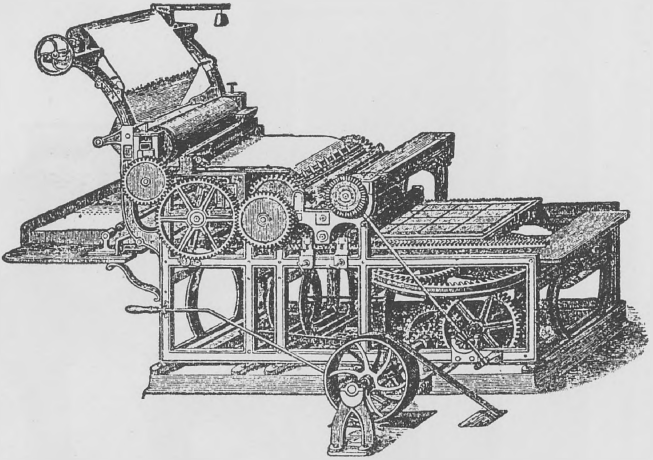

A bécsi Aner Alajosnak egyszerű gyorsajtóból tekerespapiros nyomtatására átszerkesztett egyszerű gyorsajtója 1860 tájáról.

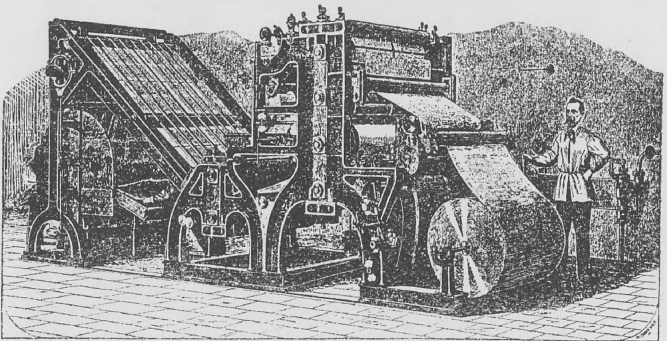

Walter-sajtó. A hatvanas évek vége felé használták a londoni „Times” nyomdájában. A tekerespapiros a gép jobb oldaláról kiindulva, gőzlő szerkezeten át jutott a nyomtatóműhöz. Ezt kétoldalas megnyomtatás után elhagyva, s a harántosan vágó hengerek közt széjjelszabdalódva, végül a kirakóasztalra került.

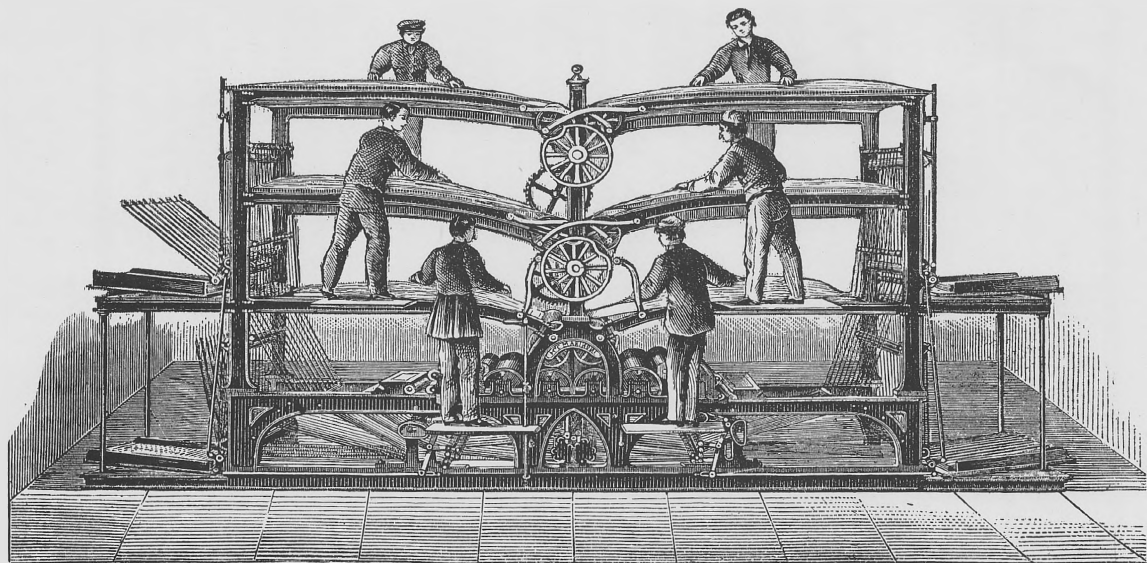

A párizsi Marinoni félkörös lemezekről nyomtató ujságsajtója 1869-ből. Amint látható: hat berakó munkás dolgozott rajta egyszerre. A nyomóhengerek fölváltva jobbfelé meg balfelé fordultak, s ezért „visszafelé is ható sajtó” (presse à réaction) volt a gép neve. 1870-re már tizenhat ilyen sajtó dolgozott Európa nagyobb ujságyomdáiban.

az újítást rövidesen alkalmazni kezdték az összes gyorsajtóknál. Napier különben egépével megalkotta az angol gyorsajtóknak az egyszerűségével máig is kiváló típusát. Applegath 1826-ban a festékezésre vonatkozó újításokat szabadalmaztatott. Három festékező és három dörzsölő hengere volt; az utóbbiak ferdén feküdtek, s ennek következtében jobban széjjeldörzsölték az asztalon a festéket.

Az angol konkurrensok különben hatalmasan dolgoztak. Applegath és Cowper 1827-ben *négy-nyomóhengeres* nagy gyorsajtót készítettek a londoni „Times” nyomdája számára, olyat, aminőnek gyártására később Königék is ajánlkoztak. Ez a sajtó négy-ötezer ívet nyomtatott óránként. Még érdekesebb volt Applegath függőleges szedés-meg nyomóhengerekkel ellátott rengeteg gépe. Az egyes betűkből álló szedés a középütt levő óriási henger fölületének egy kis részét foglalta el; a hengerfölület nagyobb részén a festék eldörzsölése történt. A nagy formahenger körül *nyolc* függőlegesen álló nyomóhenger sorakozott, amelyek a formahenger egy-egy fordulátára nyolc ívet nyomtattak le egyoldalasan. A szedésnek a formahenger hajlott fölületén való megrögzítése ékformájú hasábvonalak és ugyanilyen ürtöltők segédelmével igen szilárdan történt. Legnagyobb nehézséget okozta az, hogy az íveket a szalagrendszernek abszolút biztossággal kellett az eredeti vízszintes fekvésből függőleges állásba átvinnie. Ha a nyolc berakó munkás valamelyike csak egy pillanattal nyit is késett: egész sora keletkezett a makulaturának. A hengerek függőleges elhelyezésének megvolt az a jó oldala, hogy a papirospor nem a szedésformára, hanem a földre hullott. Az óriási gép munkateljesítményét óránként hétezer példányra tették az 1840-iki ujságok.

Az igen széles fölतालálói skálájú Applegath olyan gépet is készített a negyvenes évek vége felé, amely egyszerre

hat színben nyomtatott. Praktikus hasznát azonban senki sem látta ennek. Applegath sok-sok találmánya közül legjobban kifizetődött egy a bankóhamisítás megnehezítésére irányuló titkos nyomtató szerkezet, amelyért az angol bank tizennyolcezer sterling fontot fizetett a föltalálónak, ki 1871-ben halt meg, nyolcvannegyedik évében.

Applegath óriási gépét is fölülmulta nagyság tekintetében a Hoe-féle „Mamut-sajtó“. (Képét l. a mellékleteink között.) Ezt a gépszörnyeteget másképpen „Lightning Press“-nek, vagyis villámsajtónak is nevezték. 1847-ben már több példány is zakatolt belőle a „Times“ és a „Daily News“ nyomdáiban. Úgy mint az előbbeninél: a kétméteres formahenger fölületének nagyrésze a festék jó eldörzsölhetésének a céljára szolgált. A körülötte levő nyomóhengerek száma már *tíz* volt. A hengerek azonban nem függőlegesen voltak elhelyezve, hanem vízszintesen, aminek következtében a szalagvezeték is biztosabban működött. A berakó munkások ülve dolgoztak az egymás fölött levő emeleteken. A gép hosszúsága tizenhárom méter volt, szélessége négy, magassága pedig jó hat méter.

Ez a nagy arányokban dolgozó Hoe Róbert tulajdonképpen ács mesterember volt. 1823-ban kezdett nyomdai gépek gyártásával foglalkozni Newyorkban. Utódai már több mint ezer munkással dolgoztak és fióktelepük volt Londonban is, ahonnan Angolországot látták el a legérdekesebb típusú és szerkezetű nyomtató sajtókkal.

Ugyancsak 1847-ben a párizsi Marinoni Hippolit megcsinálta a maga első — akkoriban négyszeres — „reakciós“ sajtóját, amely az ívek mindkét oldalát telenyomtatta és viszonylag nagyon gyorsan működött. Ezek a „reakciós“ sajtók a fundamentumnak mind az ide- mind az odajárásakor nyomtattak. (A csak bemenetelkor nyomtató sajtót „indukciós“-nak mondják.) A külső és belső nyomtatást

ugyanaz a nyomóhenger végezte, olyanformán, hogy a külső nyomtatással ellátott ívek görgők és szalagvezeték útján visszavezetődtek a maguk nyomóhengeréhez, amikor aztán a belső oldaluk is telenyomtatódott. Így aztán a berakó munkásnak csak ezer ívet kellett beraknia, hogy a nyomóhenger kétezer nyomást végezzen. Marinoni nagy kedvvel gyártogatta ezt a géptípust, s még 1870 körül is seregestül hozta piacra a különbözőképpen kombinált négy- meg hatszoros reakciós gyorsajtókat.

A mostan ismertetett gépszörnyetegek mind az ujságnyomtatás gyorsításának célját szolgálták. Igen jelentős mennyiségeket tudtak produkálni, de a haladás útja mégsem a Hoe és Marinoni megadta irány felé vezetett. „Végnélküli“ papiros és félkörös lemezek használata, vagyis a rotációs nyomtatás elvének teljes és következetes érvényesítése nélkül nem lehetett volna a mai viszonylagos tökéletességig eljutni.

Mai szemszögünkből olyan egyszerűnek látszik a dolog, akár a sokat emlegetett Kolumbus-tojás példája. A maga idejében azonban évtizedek kellettek az új nyomtatási rendszer kiérlelődéséhez.

A végnélküli papiros az 1820-as évektől kezdve mindenkinek korlátlan mennyiségben állhatott a rendelkezésére. A papirosstereotípiát 1829-ben találta föl Genoux, s pár év alatt közismertté lett. A matrica meghajtása és félkörös lemezeknek öntése: nem igen járhatott immár különösebb nehézségekkel. Mégis sokáig, 1863-ig tartott, mire az első valódi rotációs gépet meg tudták csinálni.

Végnélküli papirosnak közönséges gyorsajtókon való fölhasználását megpróbálta immár Auer Alajos is, a bécsi állami nyomda igazgatója. Ennek azonban nem volt sok értelme: csak egyoldalasan lehetett rája nyomtatni. Hogy az ellenyomatot megkaphassák: a gyorsajtóból széjjel-

vagdaltan kikerült ívekre egy másik gépen kellett azt reányomtatni. Szóval a találmány „ráfizetéses“ volt.

Az első valódi *rotációs* gépet — vázlatát egyik mellékletünkön adjuk — 1863-ban szabadalmaztatta az amerikai Bullock William. Gépe félkörös stereotíplemezokről végnélküli papirosra óránként hétezer, illetőleg duplán véve — ugyanis egykettőre kettőzött szerkezetűvé tették ezt a gépet — tizennégyezer ujságpéldányt nyomtatott óránként. Szegény Bullock maga áldozata lett a rotációsának: 1867-ben munka közben beleesúszott, s a gép agyonzúzta.

A Bullock-sajtóval majdnem egyidős a második valódi rotációs gép, a Walter-sajtó, amelynek kicsinyke ábrázolását szintén megtalálhatjuk az egyik mellékletünkön.

Mint már eddig is láttuk, a londoni „Times“ tulajdonosai kezdettől fogva szeretettel karoltak föl minden nyomtatástechnikai újítást. Ők voltak azok, akik az 1862-ben elhalt Wilkinson mérnök rajzai után megépítették az ú.n. Walter-sajtót, amely egyszerűség s praktikusság tekintetében legjobb gépe volt a maga korának. Mert amíg például a Hoe-féle tízszeres „Mamut“ sajtó tizennégyezer egyoldalas nyomatot adott óránként, roppant helyet foglalt el és a működtetéséhez tizennyolc ember munkálkodása volt szükséges: a Walter-sajtónak tizenegyezer kétoldalasan nyomtatottív volt az óránként való produkciója és csak három kirakó munkás kellett hozzája, mert hiszen magától legombolyodó végnélküli papirosra nyomtatott a gép, s így a berakás munkája elesett. A Walter-sajtónak a hossza öt, szélessége pedig két méter lehetett, a „Mamut“-hoz képest tehát kicsiny teret foglalt el. A papirostekercs a gép alján volt elhelyezve; a róla letekeredő papiros először több nyirkosító henger között haladt át, majd eljutott a stereotíplemezeket hordó formahengerekhez, amelyek közül az egyikről a külső, a másiktól a belső nyomtatást

szedte a nyomóhengerek segítségével magára. Mind a két formahenger külön-külön festékező szerkezettel volt felszerelve. További futása közben a papiros még egy bevagdosó szerkezeten szaladt át, majd egy ferde síkra vezető-dött föl, ahonnan ívekké tépődve, egy primitív hajtogató készüléken át kész ujság formájában kikerült a gépből.

A Bullock- és Walter-sajtók sikere a hatvanas esztendőök vége felé szorgos munkálkodásra készítette a gépészmérnököket. Különösen Angliában meg Amerikában egymást érte az ide vágó szabadalmi igények bejelentése. Németországban az augsburgi gyár foglalkozott legelőbb az ilyen típusú gépek megtervezésével. A könyvünkben fölölelt korszaknak zártáig — 1867-ig — azonban még nem dübörögtek semerre sem ennek a gyárnak a rotációsai.

König Frigyes, Applegath, Hoe, Bullock, Marinoni és az idáig felsorolt többi föltalálónak a könyv- és ujságnyomatás gyorsítása és tökéletesítése volt a közös célja, s e végből általában terjedelmes, nagy szedés- avagy stereo-típ-formákat magukba fogadó gépeket szerkesztettek. A könyvön és ujságon kívül azonban egyébféle nyomtatvány is van a világon: az apró „akcideneciák“ tömege, névjegyek, meghívók, gyászjelentések stb., amelyek már a tizenkilencedik század közepe felé is jócskán adtak munkát a tipografusnak. Különösen Angliában és Amerikában a nyomdász mesterek egyrésze ebből élt. Az ily apró nyomtatványokat azonban igen megdrágította a nyomtatás körülményessége avagy hosszadalmas volta. Így például száz darab vizitkártyának az elkészítése nem volt akkoriban oly egyszerű dolog, mint mostanában. Még ha kézi sajtón nyomtatták is: sok előkészítő, egyengető stb. munka volt vele, s a nyomtatás bizony elég lassú tempójú volt. Nagyformátumú, drága gyorsajtón nyomtatni egy-egy csöppke névjegyet: ez meg éppen hajmeresztő volt a

praktikus nyomdász-ember szemében. Nem csoda, hogy a század közepén már ilyen irányú technikai várakozásoktól is terhes volt az idő.

1853 körül két amerikai német ember: Weiler s Degener kitalálta azt a gépecskét, amire kis-tipografusainknak olyannyira szükségük volt. Ők maguk „Liberty-sajtó”-nak nevezték el a gépüket, amely „amerikai sajtó”, „téglés sajtó”, „taposó-gép”, „Non plus ultra”, „Liliput” meg egyéb címeken igen gyorsan elterjedt világszerte. Nálunk 1867-ig — a kötetünk fölölelte időszak zártáig — nem jelent még meg ez a kicsiny nyomtató gép, annál többet hozattak azonban belőle a hetvenes években.

A nyomtató sajtót — a vasból való kézi prést s a gyors-sajtót — jó ideig a külföldről vásárolgatta a magyar tipografus, bár idehaza is meg-megpróbálkoztak a csinálásukkal. Részben vasból meg sárgarézből készítette Falka Sámuel kézi sajtóját az egyetemi nyomda számára.

1846 körül a pesti József-hengermalom ügyes gépésze, Vankó Dániel kezdett foglalkozni nyomtató sajtók készítésével. Vasból csinált kézi prései igen jók voltak; a debreceni nyomda is vásárolt belőlük kettőt. 1848 nyarán pedig Vankó készítette a bankjegynyomda kis sajtóit.

Vankó Dánielt Kossuth ekkoriban a bankjegynyomda gépészévé szerződtette. Ebben a minőségében elkísérte a nyomdát Debrecenbe is, itt azonban 1849 tavaszán hirtelen meghalt. János nevű fia igyekezett az örökébe lépni, sőt 1854 körül a debreceniek számára gyors-sajtót is merészkedett csinálni, ami azonban — mi tagadás benne — gyöngye egy alkotás volt.

Jó gyors-sajtókat készített azonban 1859 óta Röck István pesti gépgyára. Éppen úgy csomagoló és papirossímító préseket. Kár, hogy a speciális osztrák meg német gyárak konkurrenciáját Röckék csak vagy tíz-tizenöt évig bírták.

Mint az előző kötetünkben is elmondottuk: föltalálása után néhány esztendő múlva a litográfia már sokféle ösmeretes volt, s egész sereg kiváló technikus buzgólkodott a továbbfejlesztésén. Az ide tartozó technikák leg többjét még a nagy föltaláló Senefelder Alajos alapozta meg, s a tizenkilencedik század második tizede körül már Európa minden táján buzgón gyakorolgatták is. Egyesegyedül a kromolitográfia kifejlesztése volt még hátra, meg azoknak az eljárásoknak a föltalálása, amelyeknél a fotográfiának volt valamelyes szerepe. Senefelder nevéhez fűződik tehát a litográfiai toll-, kréta- s vésetes technikának, az átnyomtatásnak és az autográfiának, a pontozó, permetező és hántoló modornak meg a rézkarchatás utánzására törekvő kómaratásnak a föltalálása. A kromolitográfia vagyis színes könyomás terén Senefelder csupán a két színben való nyomtatásig jutott el. A cinklemezről való litográfiai nyomtatással is őpróbálkozott megelőzően.

Ámbár tehát a Senefelder tevékenységén túl egészen 1867-ig jelentősebb technikák nem merültek föl a litográfiában: ez az időszak nem mult el kihasználatlanul. A könyomással foglalatосkodó sok ezer ember kezében biztosakká és gyorsakká lettek a munkafogások, s így a találmány mesterségi része teljesen kiépült. Hozzájárult ehhez egy sereg olyan praktikának a kitalálása, aminek alkalom adtán szintén jó hasznát vették. Ilyenek voltak: a negatív nyomtatás többféle eljárása, amelynél a rajz világosan

emelkedik ki a sötét alapról; az izográfiának és palingráfiának is nevezett anasztatikus átnyomási munka, amikor régi nyomtatványok festékét igyekeztek hígított salétromsavval fölpuhítani és a kőre átvinni; a tipolitográfia fogásai, amelyeknél a könyvnyomtatás meg a litográfia kiegészítik egymást, még pedig úgy, hogy a szöveges részt a szedő leszedi, csirizes papirosra lenyomatot készít róla, s ezt átnyomják a litográfiai kőre; a nyomtatvány többi részét a litografus aztán köréje rajzolja.

A sokszínű kromolitográfiát az 1822-es esztendő-től fogva számítják, amikor a müncheni két Weishaupt egy nagy-szabású természetrajzi mű mellékleteit kezdte nyomtatni. Utánuk a berlini Storch és Hildebrandt, meg a bécsvárosi Förster s Leykum lettek a színes könyomás nagymesterei. Engelmann pedig Párizsban jelentékenyen megbővítette ezt a technikát. Aquarellek és olajnyomatok után nagyszámú jó másolatot készített.

A kromolitográfiának ez az olajnyomtatásos, oleográfiának is nevezett ágazata hatalmas iparrá lett már 1867 előtt is. Az ilyen képek előállítása nem könnyű dolog. Mindenekelőtt pontos rajzot készítenek a másolásra szánt eredeti olajfestményről, s azt a litográfiai kőre átnyomják. Ezt kontúros kőnek nevezik. A kép minden színe után külön követ kell preparálni, s ezenfölül még egy vagy több retusos követ is. A nyomtatást azzal a kővel kezdik, amely a legnagyobb területű szín után készült, s fokonkint mind kisebb és kisebb színterületű kövekkel folytatják, míg azután végezetül a retusos kövekkel az egész képnek a hibáit mintegy kijavítják, s az árnyékolást és a színeknek egymásba való fokozatos átmenetelét is megadják a képnek. Az olajnyomtatás nagyon hosszadalmas munka; elég egyszerű olajnyomatokhoz is gyakran harminc kő szükséges; díszesebbek előállításához pedig olykor hatvannál is több.

Az olajnyomtatással a festményeknek sokszor csalódásig hű másolatait állították elő. Egy Bogaerts Henrik nevű németalföldi litografus például alapozott festővászonra nyomtatta a másolatokat sok-sok köről, utána alapos kézi retussal, ügyelve a festékrétegnek még a vastagságára is, a leggyöngédebb ecsetvonásoktól a pasztózus festékhelyezésig híven utánozva mindent.

A fotolitográfiának meg a fotomechanikus eljárások könyomdai hasznosíthatásának eszméjével foglalkoztak már a század ötvenes éveiben is, de ezek a munka-módszerek akkoriban még csak az embrió-korukat élték; egészen 1867-ig — e kötet anyagának időbeli határáig — senki sem ért el velök számba vehető eredményt.

A művészvilág már a század első felében is fölismerte a litográfiának, mint artisztikus kifejező eszköznek a jelentőségét. A nagy Menzel Adolf Berlinben tömérdek akcidenziát meg kisebb-nagyobb illusztrációt rajzolt a litográfiai prés alá. Ausztriában Kriehuber, Geiger János és Pettenkoffen Ágoston jeleskedtek; az utóbbi főképpen magyar tárgyú litografált képeivel. Párizsban Engelmann és Lasteyrie gróf litográfiai műhelyeiben 1816-tól fogva a legnagyobb francia művészek adtak egymásnak találkozó: Vernet Horace, Guérin, Prud'hon, Charlet, Daumier Honoré, Gavarni százait csinálták a legjava litografált műlapoknak. Angliában a kitűnő sokszorosító technikus Hullmandel Károly József tette figyelmessé a művészvilágot a könyomtatás adta lehetőségekre.

Az 1850-es esztendő meghozta az első litográfiai gyorsajtót is. A bécsi Sigl-gyár volt a megszerkesztője.

A litográfiai gyorsajtó külsőleg nem sokat különbözik a könyvnyomdaitól, bár a részletekben jelentős eltéréseket látunk köztük. A szedésforma fundamentuma helyét a kő fölvételére való ágyazat foglalja el, amely lejjebb is,

meg följobb is állítható, hogy bármicsoda vastagságú litográfiai követ is a nyomtatás megkívánta szintre lehessen igazítani. A nyomóhenger ágyazása nem olyan merev, s ezért a nyomásfeszültség jóval kisebb, mint a könyvnyomdai gyorsajtónál. A festékezés bőrhengerekkel történik; s mert a litográfiában a festék alapos széjjeldörzsölése elsőrendű fontosságú: a könyomdai gyorsajtók nemesak hengeres, hanem asztali festékezésűek is egyszersmind. Fontos része a litográfiai gyorsajtónak a nedvesítő szerkezet, amely nyomtatás közben vízzel látja el a kő rajzolatlan fölületét. Ívfogó, illeszték és kirakó szerkezet nagyjából olyan, mint a könyvnyomdai gyorsajtó-típusoknál.

* * *

Magyarország első könyomdáját Laszlovszky József budai polgármester állíttatta föl közvetlenül a litográfia föltalálása után, 1799 körül. Egyetlen Senefelder-rendszerű kézi sajtóból állott a fölszerelése, s a budai városháza pincéjében helyezték el. Ez a városháza a Várban volt, a Szentháromság-téren, s nagyjából még ma is a régi formájában van meg. Mikor a könyomtató sajtót a budai polgármester megvásárolta: egy bécsi könyomót is hozott magával, aki megtanította a Laszlovszky által kirendelt embereket a géppel való bánásra. S azután visszament a maga metropólisába. Hivatásos könyomtató ettől fogva nem dolgozott a budai kis nyomdában, mert Laszlovszky a takarékosság embere lévén: előnyösebbnek látta a jobb magaviseletű és intelligensebb városi rabokkal való dolgoztatást. Buda város nyomdájának termékei különben ebben az időben kizáróan csak blankettákból állottak.

Ezt a kis könyomdát Buda városa eladta az 1803 körül alapított „Vizivárosi nyomda“ elnevezésű vállalatnak, s ettől fogva minden litográfiáját itt, a későbbi „Adomásky-

féle kő- és könyvnyomdában“ készíttette. De amennyire sejthető, Adomáskyéknak nem volt tipográfiai berendezésük, s ennél fogva ami könyvnyomdai munkája a budai tanácsnak akadt: vagy a várbeli egyetemi nyomdában, vagy pedig a szintén vizivárosi Landerer Anna (később Gyurián és Bagó) féle tipográfiában kellett készíttetnie. Több mint fél évszázadon keresztül tartott ez az állapot.

1859-ben Paulovits László foglalta el a budai polgármesteri széket, aki nem lévén megelégedve az Adomásky-nyomdával, egyik bécsi útján könyvnyomtató sajtót vásárolt, s azt a szentháromság téri városházán, a saját polgármesteri előszobájában egykettőre föl is állíttatta. A nyomda vezetőjéül évi ötszáz forint fizetéssel Heiszler Ferenc díjnokot nevezte ki, aki aztán szabad idejében az Adomásky-féle nyomdában igyekezett az autografálás titkait elsajátítani. Heiszler munkásait természetesen a rabok közül válogatta össze. A napi munkaidő hat óra volt, a „fizetés“ pedig: dupla és jobb minőségű menázi, szabad dohányzás és italozás, ha ugyan volt miből.

Pest városa tanácsának házi könyvnyomdáját 1864 körül alapították. Három darab csillagsajtóval volt felszerelve; vezetője előbb Németh János, majd Rátkai Kálmán tanult litografus volt. A budai meg pesti házi nyomdák egyesítéséből keletkezett azután — mint majd a jövő kötetünkben látni fogjuk — a mai impozáns arányú és sok ágazatú Székesfővárosi Házi Nyomda.

Ilyen, főképpen autografálásra használt könyvnyomda már a század közepe felé is seregestül létesült mind a fővárosban, mind pedig a vidéken, bár a kormány a könyvnyomtatás módjára engedélyhez igyekezett kötni az ilyenformán való sokszorosítást is. Wesselényi Miklóst például pörbe is fogták, mert engedelem nélkül litografálta az erdélyi országgyűlésnek az irományait s jegyzőkönyveit.

Voltak azonban igen kiváló műiparos-litografusaink is. A negyvenes-ötvenes években már olyan könyomdai gravürokat meg színnyomatokat csináltak nálunk, amelyek vetekedhetnek a müncheni, bécsi, párizsi híres litográfiai intézetek produktumaival is. Közülök a legjobbak: a pesti Richter Antal Fülöp már 1835—40 körül is, aki főképpen a krétarajzban volt mester; a színes nyomataival kitünő Szerelmey Mihály, kinek 1847-ben nyílt meg a műhelye; Walzel A. F., aki szintén leginkább a kromolitográfiában jeleskedett, de Barabás Miklós rajzai után igen sikerült arképes krétanyomatokat is készített; Grund, az angol kézírásos betűknek annyira csodált metszője, akinek litográfiája a Molnár-uca tájékán volt; Grimm Vince, a gyönyörű Kossuth-bankóknak a litografusa; a kitünő technikájú és sokoldalú Rohn A., nemkülönben a budai Szakmáry József is. A hatvanas évek felé nevezetes pestvárosi könyomda volt az Engel és Mandello féle. A Bank-uca és Vadász-uca sarkán ott volt a Kunossy és Réthy jóhirű litográfiája, a Zsibárús-uccában a Langer Ede féle officina, a Váci-körút (akkor: Ország-út) legelején a Beck F. féle, sok gyorsírásos füzetecskét nyomtatott könyomda; továbbá a Pollák, későbbben Légrády Testvérek litográfiája a Kétsas-uca meg Fő-út szögletén (mostanában Sasucca, illetőleg Arany-János-uca), meg a Deutsch Móré a Bálvány-uccában.

A vidéki nyomdavárosokban is egyremásra alakultak litográfiák, főleg a könyvnyomdai műhelyek árnyékában. Kolozsvárt például a református kollégium és a katolikus líceum nyomdájának egyaránt megvolt a maga litográfiai berendezése is. Éppen úgy a kassai Werfernek, a soproni Romwalternek, a szegedi Grün Orbánnak, az aradi Réthy Lipótnak és sok másnak. Pompás litográfiája volt Nagyszebenben Bielz Mihálynak már a huszas évektől kezdve.

FA- ÉS RÉZMETSZÉS

Gyönyörű grafikus művészeteinkre, a fa- s rézmetszésre rossz idők kezdtek jární a tizenkilencedik században. A fametszés a század két harmadán át ugyan megtartotta a könyvillusztráció tekintetében való jelentőségét, a rézmetszés azonban jókora teret veszített az általában csekélyebb művészi tartalmú acélmetszés előretörése által. A huszas évektől kezdve pedig mind a fába-metszés, mind a rézmetszés művészetét erősen szorongatni kezdte egy új technikának, a litográfiának fokozódó arányú terjedése.

Mult kötetünkben elmondottuk, hogy az angol Bewick Tamás a vésőknek meg a keresztben vágott puszpángfának a használatával teljesen új, friss, festőies technikát hozott a *fametszésbe*. A régi vonalas meg az újabb tónusos technikák között azonban átmenetek is lehetségesek; egyrészt ezek, másrészt egyéb kidolgozási különösségek révén aztán többé-kevésbé élesen elkülönödő fametszői iskolák keletkeztek Európa nagyobb népeinél. A század közepe körül például angol, német és francia fametszői modor szerint osztályozták a fáról nyomtatott illusztrációkat.

Az angol fametszésben Bewick technikája már a tanítványai révén is teljes diadalt aratott, s a legjava rajzoló művészek s kitűnő metszők „összeérzése“ remek illusztrációk csodálatos tárházaivá avatta az angol képes lapokat.

A német fametsző művészetet a fakszimilés munkához való önkénytelen ragaszkodás jellemzi. Megnyilvánul ez Menzel Adolfnak 1835 és 1850 között Unzelmann, Albert,

Kretschmar és Vogel által fába metszett remek illusztrációin és a bájos Richter-képeken, sőt az 1845-ben Schwind Móric és társai alapította müncheni „Fliegende Blätter“ illusztrációin is. Az ötvenes években azonban már a nagy német fametsző intézetek is erősen hajlanak a festőies kifejezés, vagyis a tónusos technika felé.

Franciaországban a tizenkilencedik század első felében a tollrajzhatásáig elfinomodott fakszimilés fametszet volt az uralkodó. 1855 körül azonban egy merész fényhatásokkal dolgozó rajzoló művész: Doré Gusztáv — Pisan, Piaud és Pannemaker fametszőkkel karöltve — diadalra vitte a tónusos modort. Roppant tevékenysége világszerte ösmeretessé tette a nevét.

Minálunk Magyarországon a pestvárosi Riedl Károly Ágoston volt az egyetlen nevesebb fametsző a század közepe felé. A jól képzett fametszők egész sora került ki a keze alól, köztük két nyomdász-ember is: Huszka Lajos és Potemkin Alfonz. Huszka kezdetben autodidakta volt a metszés dolgában: a szedőszekrénytől hazaszabadulva, esténkint szentképeket metszegetett ólomba. Az ügyes és sokoldalú Riedlhez kerülve, egészen szegre akasztotta a tipográfiát. Fölszabadulta után a saját kezére kezdett dolgozni; a „Vasárnapi Ujság“ és „Üstökös“ metszeteit meg egy sereg nyomdának mindennemű könyvdíszét jobbára ő csinálta a segédeivel. 1863-ban Telegdi könyvkiadóhoz szerződött Debrecenbe. Nemsokára visszakerült Pestre, de nem tudott többé zöld ágra vergődni.

Potemkin Alfonz már a pesti egyetem filozófiai fakultását is kijárta, mikor betűszedővé lett. 1848 március 15-én ő volt a „Tizenkét pont“ egyik szedője (l. 28. old.). Majd a fametszést is kitanulva Riedlnél: Bécsbe ment az állami nyomdába; innen 1863 körül visszatérve, jobbára fabetük s másilyesmi metszésével tengette 1891-ben lezárult életét.

Riedl utóda egyik tanítványa Mihalovics volt, aki főleg a népies irodalmat kultivált Bucsánszky-nyomda számára dolgozott. Ennél a Mihalovicsnál tanulta meg a fametsző mesterséget Rusz Károly, aki maga is jelentős színvonalú műhelyt alapított 1864-ben; egyik vezető segéde a később nagy híre jutott Morelli Gusztáv volt.

A hatvanas évek közepe táján igen tevékeny fametsző volt még itt Pesten a pozsonyi születésű, Bécsben tanult Pollák Zsigmond is, aki főképp Heckenastnak dolgozott

* * *

Rézmetszés és rézmaratás dolgában a tizenkilencedik század nem igen hozott jelentősebb új technikákat. Bizonyos fokú érdeklődést csupán a „verniss mou“ (franciául annyi mint: puha firnisz, lágy alap) eljárása keltett, de ezt is mihamar elfeledték. Ennél az eljárásnál a vörösrézlapra nagyon puha marató-alapból vékony réteget kennek, s azután szemcsés rajzpapirost téve fölébe, a rajzot kemény ceruzával s kissé megnyomva rárajzolják. A lágy marató-alap a vonalak helyén a papirosra tapad, s ennek levételekor szintén leválik. A lemez födetlenül maradt helyei már most mélyre marathatók. A papiros helyett vászonra avagy zselatinlapra is szoktak rajzolni.

Roppant népszerűsége jutott azonban az acélmetszés amelyet az amerikai Perkins Jakab talált föl a tizenkilencedik század elején. Lényegében alig különbözik másban a rézmetszéstől, mint az anyag tekintetében. Az acélemelt megmunkálás előtt megpuhítják, s kidolgozás után, mikor már nyomtatás alá kerülne: újra megkeményítik. Az acélt azonban még megpuhított állapotában sem könnyű vésni, a hideg tűvel való munka meg majdnem lehetetlen benne.

De lehet az acélt maratni. Ezt a rézkarcos munkával nagyjából megegyező eljárást az angol Heath Charles

találta föl 1820 körül. A símára csiszolt kemény acéllemez aszfalt, viasz, gyanta és masztixból álló vékony réteggel vonta be, s ezt a réteget aztán feketére füstölte, hogy biztosabb rajzoló-fölülete legyen. A rajzolás is úgy történt, miként a rézkarcnál: a marató-alap fölületére átmásolt kép vonalait karcolótűvel húzgálták meg, vagyis a vonalak helyéről az alapot eltávolították. A lemezre azután választóvizet öntöttek, amely a marató-alapnak nem ártthatott, de az acélt azokon a helyeken, ahonnan az alapot eltávolították: kimarta. A maratás különben, ha a kép sűrű-vonású meg könnyed árnyékolású volt: kétszer történt: ekkor ugyanis a könnyed árnyékolású részeket csak gyöngén maratták először, s marató-alappal letakarták, hogy a második, erősebb fokú maratás ne roncsolja szét a finom vonalkákat.

Az acélmetszetnek és acélkarenak nincs meg az a lágy-sága, ami a rézmetszetet és rézkarcot jellemzi. Ennek ellenében hétszer annyit lehetett egy lemezről nyomtatni, ami a galvanoplasztika föltalálása előtt nagy szó volt.

Mind a rézmetszésnek, mind pedig a rézkarenak nagyszerű művészei voltak még a tizenkilencedik században is. A francia Gaillard az arcképmetszés régi dicsőségét vívta vissza; a berlini Mandel Eduárd tíz évig dolgozott a „Sixtusi Madonnán”; tanítványa Jacoby Lajos Bécsben lehelt új elevenséget a rézmetszés művészetébe; rézkarc dolgában pedig a német Menzel, Krüger, Unger Vilmos meg az angol Whistler voltak a világ legnagyobb szerű mesterei.

Minálunk jeles képzettségű rézmetsző volt az egyetemi nyomda öntőmestere, Bikfalvi Falka Sámuel. Sok jó metszetet készített a pesti Axmann, Blaschke J. és Lenhardt Sámuel is. Acélmetszők voltak: Ehrenreich Sándor Ádám és Fuchstaller A.; az utóbbi volt a tanító mestere későbbi európai hírnevű rézmetsző művésznünknek, Doby Jenőnek.

T Á R G Y M U T A T Ó

Könyvünk fejezetei: Bevezető (3. old.). Magyar tipografusok (5. old.). A külföld nyomdászata (79. old.). Cenzura és privilégium (85. old.). Szociális viszonyok (91. old.). Nyomatató technika (97. o.). Litográfia (111. o.). Fametszés (117. o.).

Ábrányi Emil	34	Balogh Zoltán	43
Acélmaratás	119, 120	Bangó Pető	9
Acélmetszés	119	Bankjegynyomda 30, 31, 32, 33	
Adomásky-nyomda	114, 115	Bánóczy Ferenc	78
Albert	117	Bárcezy János	35
Álladalmi nyomda	14, 15	Barra Gábor	57, 58, 59
Állami nyomda (temesvári)	77	Bartalits Antal	31
Általános Vándor és Beteg		Bartalits Imre	40
Könyvnyomdászokat Seg-		Barth-nyomda	68
gélyező Egyesület	93	Bartók Lukács	48, 60
Almási Balogh Pál	12	Batizfalvy István	42
Amerikai nyomdászat	84	Batthyány Ignác	60
Amerikai sajtó	110	Batthyány Lajos	36
Angol fametszés	117	Bauer A. F.	99—104
Angol nyomdászat	84, 90	Bauer József	31
Applegath	105, 106, 109	Bécsi Képes Krónika	39
Aradi nyomdászat	9	Beichel József	9, 76
Arany János	29, 38	Beimel József 20, 21, 22, 53,	
Aranyossy Lajos	95	74, 93	
Árszabálymozgalom	92, 93	Belnay György Alajos	71
Asbóth János	10	Bem József, tábornok 49, 56,	
Auer Alajos	81, 82, 107	62	
Augsburgi gyár	104, 109	Benedek Áron	11
Autográfia	111, 115	Bensley	99, 101, 102, 104
Bába Imre	75	Berde Áron	59, 60
Bába Sándor	75	Berecz Károly	56
Bacsányi János	11, 12	Bergai József	60
Bagó Márton	16, 17, 40	Bertalanffy Imre	73, 76
Bajai nyomdászat	10	Besztercebányai nyomdászat	10
Bajza József	12, 16, 23	Bewick Tamás	117
Balassagyarmati nyomdászat	10	Biez Mihály	57
Balázs Sándor	41	Binder Ferenc	68
Balla Károly	21	Birányi Ákos	34
Ballagi Mór	40	Biró Sándor	44
		Bittermann Andor	78
		Bittermann Károly	74, 78

Bittermann Nándor	78	Dessewffy Emil	14
Blaschke János	120	Dessewffy József gróf	55
Blöszl József	70	Deutsch Mór	40, 41
Bogaerts Henrik	113	Deutsch Testvérek	42
Bólyai Farkas	66	Diemer Károly	77
Borsos Márton	12	Diószegi Sámuel	45, 46
Boruth Elemér	73	Dobay János	54
Böszörményi László	43	Dobay Sándor	69
Brassai Houter-nyomda	10	Doby Jenő	120
Brassai nyomdászat	10	Dobrovsky Mátyás	78
Brassai nyomdászegyesülés	94	Doré Gusztáv	118
Brassai Sámuel	35, 62	Dózsa Dániel	59
Breitkopf Immanuel	99	Döbrentey Gábor	57
Bucásánszky Alajos 20, 30, 35, 119		Drotleff József	69
Budai Ézsaiás	45	Dulházy Mihály	55
Budai nyomdászat	11—17		
Budapesti Nyomdászok Ön- képző Egylete	94, 95	Egri nyomdászat	32
Buda város könyomdája 114, 115		Egyetemi nyomda 11—16, 92, 97, 110, 115	
Bugát Pál	20	Ehrenreich Sándor Adám	120
Bullock William	108	Eisenfels Rudolf 30, 35, 36, 37	
Bulyovszky Gyula	37	Ellinger István	54, 55
Burger Zsigmond	75	Ellinger János	55, 77
Buschmann Gusztáv	31	Ellinger János József	54
Buzárovits Gusztáv	53	Első Magyar Egyesületi Könyvnyomda	40, 41
Büchler Döme	41	Emich Gusztáv 36, 37, 38, 39, 51	
		Enekes könyv	45, 46
Classohn A.	30	Engel és Mandello	42
Closius György	68	Engel József	70
Clymer George	97	Engelmann	112, 113
Cogger-sajtó	97	Enschedé	84
Columbia sajtó	97	Eötvös József	25
Congreve-nyomtatás	24	Eperjesi nyomdászat	53
Conlegner Károly	30	Erdélyi János	12
Cope-sajtó	97	Erkövi, Galgóczi és Kocsi Sándor nyomdája	41
Csató Pál	12	Esztergomi könyvnyomtatás	53
Csáthy György	44, 45, 46	Falka Sámuel 13, 14, 57, 110, 120	
Csengery Antal	34	Falkenstein dr.	80
Csernátony Lajos	23, 48	Falk Miksa	42
Csiki ferencesek nyomdája	44	Falk Zsigmond	22
Csizmazia Sándor	24	Fametszés	117, 118, 119
Csokonai Vitéz Mihály	45	Fanda József	41
Csorba János	51	Farkas József	31
Csűrös Ferenc	45, 46, 47	Fazekas Mihály	45, 46
Czettel és Deutsch	42	Fejér György	18
		Fekete Mihály	64
Dalmady Mihály	35	Fényes Elek	12
Daumier Honoré	113	Ferencai Zoltán	61, 63
Deák Ferenc	37	Feszli Károly	70
Deáki Filep Sámuel	61	Fiedler Gottlieb	66, 68
Debreceni könyvnyomtatás	44—52	Filtsch Sámuel	69
Demant András	28, 31		
Derriey	84		

Finály Henrik	60	Gyorrssajtó	99—110
Firtinger Károly	22, 33	Gyorrssajtó fából	21
Fischel Fülöp	54, 68	Gyorrssajtók Magyarországon	8
Fischer Antal	31	Gyórfly István	66
Fiumei nyomdászati	53	György (III.) angol király	90
Fodor Ruben	50, 51	György (IV.) angol király	90
Fogarassi János	56	Gyóri nyomdászati	53—54
Forgách gróf	39	Gyulafehérvári nyomdászati	54
Forster Rezső	73	Gyulai nyomdászati	54
Fotolitográfia	113	Gyulai Pál	38, 59
Fotomechanikus eljárások	113	Gyurián József	16, 40, 41, 42
Földi János	45		
Förk Károly Gusztáv	76	Haase G.	83
Francia fametszés	118	Hagar-sajtó	97
Francia nyomdászati	84, 86, 87, 88, 89, 96	Hajnik Károly	29
Frankenburg Adolf	26, 38	Hazay Ernő	75
Franks József	22, 51	Hazay Márk	76
Friebeisz Ferenc	42	Hazay Róza	77
Friebeisz István	65	Hazay Vilmos	75
Fritscher József	31	Házi kasszák	92
Frohna György	41	Heath Charles	119
Fuchs Agoston	77	Heckénast Gusztáv	24—29, 119
Fuhrmann	74	Hegedüs István	49
		Heiszler Ferenc	115
Gál Antal	61	Helmezy Mihály	19, 20
Gál László	66	Herfurth Frigyes	10
Galgóci	41	Herz János	26, 34, 51
Gámán János	64, 72, 78	Hírlapbélyeg	88
Gansel-nyomda	77	Hírlapkaució	49, 88
Garay János	12	Hirsch Lipót	94
Gavarni	113	Hochmeister Márton	60, 68
Geiger János	113	Hoe Róbert	106, 107, 109
Genoux	107	Hoffmann könyvkiadó	59
Gerebenes járat	104	Hoffmann-sajtó	97
Giersch Lajos	28	Hollandiai nyomdászati	84
Giersztorfer József	31	Holmeyer Ferenc	54
Glutsch Keresztély	31	Hones William	90
Golditz Vilmos	28, 31	Horák Egyed	22, 53
Goldscheider Henrik	9	Hornyánszky-nyomda	40
Gottlieb Antal	69, 78	Hornyánszky Viktor	42
Gödörházi Gödör József	64	Hummel János	42
Gönczy Pál	35	Hunfalvy János	38
Gönyei Pócs József	68	Hunfalvy Pál	35
Gött János	10	Huszár Antal	66
Greguss Agost	42	Huszár Gál	69
Grimm Vince	30	Huszka Lajos	118
Gronau Vilmos	80		
Grün Orbán	20, 74	Illusztrációs nyomtatás	98
Grün János	74	Imreh Sándor	66, 67
„Gutenberg“	52, 95	Inaskizsákmányolás	21, 91, 95
Gutenberg-ünnepek	96	Indukciós sajtó	106
Gutmann János Pál	69	Irinyi József	28
Guzmics Izidor	21	Irisz nyomtatás	24
		Izográfia	112

Jacoby Lajos	120	Kollmann	60
Jäger Bertalan	73	Kolozsvári nyomdászat	57
Jäger Károly	77	Kolozsvári Nyomdászok Be-	
Jankovits János	77	teg- és Utassegélyző Egye-	
Jelinek János	69	sülete	94
Jeszenszky Dani	10	Komáromi nyomdászat	64
Jókai Mór	26, 29, 38, 39, 49	Komócsy József	29
Jónás Jakab János	76	Komplett gyorsajtó	101, 102
Joó János	52	Konez László	61
Jósika Kálmán	29	Kossuth-bankók	30, 31, 32, 33
Jörges Ágoston	73	Kossuth Lajos	25, 32, 62, 85
		Kovács Lajos	34, 42, 62
Kádár József	66	Kovács Márton	74
Kaiser-sajtó	97, 98	Kovács Mihály	64, 72
Kali József	66	Kovács Pál	53, 71
Kali Simon	66	Kovacsóczy Mihály	12, 55
Kalocsai nyomdászat	54	Kozma Vazul	22, 23, 33, 35,
Kaposvári könyvnyomtatás	54		41, 51
Kapronezai Nyerges Ádám		König Frigyes	99—104
	57, 66	Köpe János	11
Karletzky-család	53	Körjárat	104
Károlyi István	19, 20	Környi Lajos	10
Kassai nyomdászat	54, 55, 56	Köszegi tipográfia	65
Kazinczy Ferenc	11, 12, 17	Kőváry László	59, 64
Kecskeméthy Aurél	37, 42	Krafft Vilmos	69
Kecskeméti nyomdászat	56	Krétatechnika	111, 116
Kék László	10, 72	Kriza János	62
Keleti Károly	38	Kromolitográfia	111, 112, 116
Kemény Zsigmond	37, 62	Krűnner Lipót	15
Kertész József	42	Kulcsár István	17
Keszthelyi nyomdászat	56	Kulcsár Katalin	73, 76
Két színnel nyomtató gyors-		Kuttor Sámuel	49
sajtó	103		
Kettős gyorsajtó	101, 102	Landerer Anna	16, 115
Kézdivásárhelyi nyomda	56	Landerer Katalin	16
Kézi sajtó	16, 97, 98, 99, 110	Landerer Lajos 24—29, 54, 70,	
Khór és Wein	42		71, 97
Kilényi-Klein Armin	23	Landerer Mihály	16
Kilián könyvkereskedő	44	Landerer Mihály János 24,	
Kinestári nyomda	65		44, 54, 55, 70
Kirakó szerkesztet	104	Lauka Gusztáv	23, 34
Kisfaludy Károly	12	Lázár Kálmán gróf	41
Kisfaludy Sándor	12	Légrády-nyomda	40
Kis János	18, 73	Légrády Testvérek	43
Kismartoni nyomda	56	Lenhardt Sámuel	120
Kiss Ferenc	26	Lenk Sámuel	73
Kiss István könyvkereskedő	45	Liberty-sajtó	110
Klapka György	9, 76	Lightning Press	106
Klapka József	9	Liliput-sajtó	110
Klapka Károly József	9, 76	Lindau Gottfried János	71
Knauz Nándor	53	Litográfia	111—116, 117
Knezevits István	54, 70	Litográfiai gyorsajtó	113
Kocsi Sándor	22, 23, 41	Litfass Károly	73
Koller Lipót	70	Litteczky Endre	74

Lonkay Antal	38	Nádaskay Lajos	37, 73
Lorber Ferenc	73	Nagybeeskereki tipográfia	67
Lorek Károly	80	Nagyenyei nyomda	68
Lőcsei nyomdászat	65	Nagy Ignác	23
Lőser-sajtó	97, 98	Nagy Imre	67
Luczenbacher János	12	Nagy János	31
Lukács László 22, 30, 33, 34, 35, 51		Nagykanizsai nyomdászat	68
Lukács Móric	25	Nagykárolyi nyomda	68
Luther-féle „Új testamen- tum”	79	Nagy Sándor	41
Machold Fülöp	10	Nagyszebeni nyomdászat	68
Madarász Endre	70	Nagyszombati nyomda	69
Magyar fametszők	118, 119	Nagyváradai nyomdászat	69
Magyar Lajos	58	Napier	104
Magyaróvári tipográfia	65	Negatív nyomtatás	111
Magyar Testvérek	77	Négyszeres gyorsajtó	103, 105
Majláth János	19	Német fametszés	117, 118
Majthényi Flóra	43	Németh János	115
Makk József ezredes	64, 65	Német nyomdászat 79, 89, 90, 96	
Makó György	61	Neugebauer Ferenc	69
Makoldi József	59	Neugebauer József	69
Malatin Mátyás	31	Neumann Lajos	28
Mamut-sajtó	106, 108	Nicholson	99, 104
Mandello	42	Noséda Gyula	40, 43
Marcellin-Legrand	84	Novakovics Iván	13
Marinoni Hippolit 106, 107, 109		Novitzky N. László	92, 94
Markusovszky Lajos	35	Nyíregyházi tipográfia	69
Martinovics-pör	11, 16, 85	Nyitrai nyomdák	69
März Ede	22	Nyolcszoros gyorsajtó	105
Matkovics Pál	43	Nyomdászati szakirodalom	95
Mátray-Rothkrepf Gábor	20	Nyomdászegyesületek	91–96
Mayer Károly József	65	Nyomóhenger	100, 103, 114
Mayer Rezső	67	Nyomótalp	97
Medákovits Dániel	77	Oberzell	102
Meggyesi Pál	44	Ockenfusz Antal	31
Méhes Sámuel	61	Ockenfusz Gyula	31
Menzel Adolf	113, 117, 120	Ocsvai Ferenc	62
Meyer János Henrik dr.	81	Okolcsányi s Társa	52
Mihalik István	73	Olajnyomatok	112, 113
Mihalovics	119	Olasz nyomdászat	83, 90
Mikola István	85	Oleográfia	112, 113
Miletits Szvetozár	77	Orell, Füssli & Co.	83
Miskolci nyomdászat	67	Orosz József	72
Molnár Pál	75	Óváry Lipót	9
Morelli Gusztáv	119	Paczkó Ferenc József	20, 71
Mudróny Soma	78	Paczkó Franciska	20
Munkaárszabás	92, 93	Paczkó Jozsefa	20
Munkácsy János	12, 16, 21	Pákh Albert	29, 38
Munkások Ujsága 14, 23, 35, 49		Pálfalvai Károly	49
Müller Adolf	34, 35	Pálffy Móric kormányzó 10, 39	
Müller Emil	34, 35	Pálffy Albert	23, 33, 41, 48
Müller Gyula	35	Palingráfia	112

Pallas-nyomda	39	Ragályi Tamás	24
Palm könyvkereskedő	87	Ramazetter Károly	70, 78
Pannemaker	118	Ráth Károly	53
Pápai tipográfia	69	Rátkai Kálmán	113
Pápirossimitó prés	110	Reakciós sajtó	106, 107
Papirossstereotípiá	107	Reclam	59
Paul Károly	10	Redlitz-család	53
Paulovits László	115	Reichard Károly	65, 73, 76
Pécsi könyvnyomtatás	79	Reichenbach Károly	104
Péczely József	47	Reissenberger Adolf	68
Pénzjegy-Nyomda	39	Reiss Henrik	82
Perger Ferenc	56, 75, 76	Remele Pál	15
Perger Sándor	70, 75	Réthy Lajos	59
Perkins Jakab	119	Réthy Lipót	10, 54, 74
Permetező modor	111	Révai Miklós	12
Pestbudai Könyvnyomdászok		Révész Bálint	47
Vándorló- és Betegsegélyző		Rézmaratás	119, 120
Egylete	93	Rézmetzés	117, 119, 120
Pesti nyomdászat	17—44, 56	Rhédei Adám gróf	58
Pest város könyomdája	115	Richter Lajos	118
Peters Gyula	31	Riedl Károly Agoston	118, 119
Pethe Ferenc	18, 61	Riedl Szende	34
Petőfi Sándor	12, 26, 27, 28, 36, 49, 97	Ries Jakab	22, 37
Petrichevich Horváth Lázár	13	Robonyi Géza	78
Petrózai Trattner, I. Trattner		Roboz István	54, 68
Pettenkoffen Agoston	113	Rómer Flóris	53
Piaud	118	Romwalter Károly	73
Pisan	118	Rotációs gép 99, 103, 107, 108, 109	
Platzer	21	Rothfeld Samu	42
Pleitz Ferenc Pál	67, 86	Roth Károly	68
Plon-nyomda Párizsban	84	Rózsafi Mátyás	65
Plöszl Lipót	78	Rozsnyai János	72
Podhoránszky Mihály	65	Rozsnyói nyomdászat	72
Poldini Ede	43	Röck István gépgyára	52, 119
Polignac-minisztérium	88	Rumy Károly	12
Pollák és Volz	54	Rust Sámuel	97
Pollák Testvérek	43	Rusz Károly	119
Pollák Zsigmond	119	Sághy Ferenc	11, 12, 16
Pomper Frigyes	31	Sagana püspök	69
Pompéry János	38, 43	Salaberry	87
Ponezer József	31	Salamon Ferenc	37
Pontozó modor	111	Salamon József	58
Poppelbaum Hermann	81	Sándor József	64
Posztuláció	96	Saphir Zsigmond	36
Potemkin Alfonz	28, 113	Sárospataki tipográfia	72
Pozsonyi nyomdászat	70	Sárosi Gyula	35, 48
Prohászka Ferenc	26	Sátoraljai helyi nyomdászat	73
Prohászka József	28	Sanerwe n Géza	53
Proux-nyomda	89	Schams Ferenc	14
Prud'hon	113	Schauff János	71
Rác Ádám	67	Scheller és Giesecke	80
Rác István	61	Schmerling	39
		Schmid Antal	72

Schmidt József	9	Számmer Mihály	75, 78
Schnisek Károly	71	Számmer Pál	75
Schobeln Frigyes	10	Szarvasi nyomda	74
Schott Vilmos	61	Szathmáry Károly	43
Schreiber Alajos	71	Szatmárnémeti nyomda	74
Schweitzer József	31, 33	Szederkényi Nándor	52
Schwind Móric	118	Szegedi nyomdászat	74
Selmebányai nyomda	73	Székely József	41
Senfelder Alajos	111, 113	Székesfehérvári nyomdászat	75
Sennovitz Gyula	53	Székesfővárosi Házi Nyomda	115
Sieber Henrik	72	Szekszárdi tipográfia	75
Siess Antal	73	Szemere Bertalan	15, 51
Sigl-gyár	104, 113	Szemere Pál	18
Silber József	31	Szentes József	72
Simó Móza	44	Szentiványi Mihály	62
Skarnitzl-család	74	Szentpéteri Imre	60
Sógor György	53	Szent szövetség	92
Sollinger nyomda Bécsben	82	Szepessy Ignác püspök	70
Sólyom Fekete Ferenc	69	Szigeti Mihály	44, 67, 69
Somogyi Károly	33, 34	Szigler Antal	64, 65
Soproni nyomdászat	73	Szigler Mihály	64, 65, 69
Spanraft Mihály	69	Szilády Károly	56, 70, 86
Stádium-nyomda	40	Szilágyi Ferenc	37, 58
Stancsics, k. Tancsics Mihály		Szilágyi Sándor	23
Stanhope lord	97	Szilágyi Virgil	34
Státusnyomda	66	Szlammer gépmester	98
Steger Ernő	76, 77	Szodói Nagy Benjamin	70
Stein János	59	Szokoly Viktor	56
Steinfeld Béla	73	Szombathelyi könyvnyomta- tás	76
Steinhausen Tivadar	68	Szöcs Antal	61
Stephani János	10	Szücs Lajos	15
Stephani Zsuzsánna	10		
Stereotipia	13, 14, 99, 107, 108	Tábori nyomdák	49, 55
Storch	112	Tahy Gyula	78
Stotz J. Lipót	56	Tahy Rozália	78
Streibig József	53	Taizs József	70
Streibig Klára	53	Taizs Mihály	70
Streibig Lipót	53	Taliga	104
Strom Sámuel	61	Tancsics Mihály	13, 14, 23, 28, 30, 34, 35, 49, 85
Stuller	63	Taposó-gép	110
Sultzer Ferenc János	73	Tauchnitz-nyomda Lipszében	80
Svájci nyomdászat	83, 90, 96	Taylor	99
Szabadkai tipográfia	74	Tégely	97, 99
Szabadsághare	47, 48, 50, 61, 62	Tégelyes sajtó	110
Szabó András	61	Telegdi Lajos	51, 52, 118
Szabó József	22	Teleki Domokos	62
Szabó Mihály	75	Temesvári nyomdászat	76
Szabó Rikárd	39, 56	Temesvári nyomdászegyesü- lés	94
Szakoktatás	94, 95	„Temps“	88
Szakolcai nyomda	74	Teubner nyomda Lipszében	80
Szalay László	25	Thaisz Endre	18
Számmer Imre	75		
Számmer Kálmán	75		
Számmer Klára	75, 78		

Thaly Kálmán	35	Vernis mou	119
Theinhardt Ferdinánd	80	Verseghy Ferenc	11, 12
Tichy Alajos	69	Vértesi Arnold	34, 39
Tichy János	69	Vésetes technika	111
Tichy János Ferenc	69	Veszprémi tipográfia	78
Tilsch János	58, 59	Vetterl János	10
„Times“	100, 102, 105, 106, 108	Vida Károly	61
Tipolitográfia	112	Vidaes János	28
Tízszéres gyorsajtó	106	Világosság-nyomda	40
Toldy Ferenc	12, 38	Villámsajtó	106
Tolltechnika	111	Virág Benedek	12
	117, 118	Virág József	31
Tomenések János	54	Vizi István	68
Tóth Endre	46, 47, 48, 49, 50	Vizivárosi nyomda	114
Tóth Ferenc	46	Vogel	118
Tóth István	52, 95, 98	Vogel Károly	64
Tóth Kálmán	29, 38, 39	Vörösmarty Mihály	12, 16, 18
Tóth Lajos	46, 51, 67		
Tóth Lőrinc	29	Wachtler Fülöp	30
Török István	57, 60	Wagner András	31
Török János	29, 43	Wajdits József	68
Träger Endre	28	Walter	100, 108, 109
Trassler-féle nyomdák	81	Walter-sajtó	108, 109
Trattner János Tamás	17, 18, 54	Washington-sajtó	97
Trattner—Károlyi-nyomda	16, 18, 18, 20, 52, 93	Watts John	14
Trattner Mátyás	17, 18, 19, 44, 45	Watts William	11
		Weber Simon Péter	70, 71
Trattner-nyomda Bécsben	81	Weiler és Degener	110
Trefort Agoston	25	Weinmüller Bálint	64
Trencsényi nyomdák	77	Weinmüller Franciska	64
Tressinszky Ferenc	16	Weiss János	28, 42
		Weisz Mór	73
Újfalussy Lajos	75	Werfer Károly	55, 56
Újvárosi József	49	Werfer Károly József	55, 56
Újvidéki nyomdák	77	Werthmüller János	65
Unger Vilmos	120	Wesselényi Miklós	25, 62, 85, 115
Unzelmann	117	Weszely Károly	11
Urházy György	37, 38	Whistler	120
Urschitz Jakab	22, 31	Wigand Károly Frigyes	72
		Wigand Ottó	25, 59, 72
Váci nyomdászat	78	Wilkinson mérnök	108
Vahot Imre	12, 35, 38	Winter Zsigmond	69
Vahot Sándorné	29	Wodianer Fülöp	15, 38, 43
Vajda Péter	12, 25	Wolf János	22, 78
Vállas Antal	21	Woodfall	99
Valleyre	14		
Vankó Dániel	30, 110	Zalaegerszegi nyomdászat	78
Vas Gereben	23, 29, 42, 49, 53, 56	Zamarski-nyomda Bécsben	82
Vasutas járat	104	Zentai nyomda	78
Vasvári Pál	27, 28	Zilahi nyomda	78
Végnélküli papiros	107	Zombori tipográfia	78
Veres János	11	Zoványi Mihály	41
Vernet Horace	113	Zsarnóczy János	85
		Zsolnay Ignác	70

LUTZ

GYÁRAK:
WIEN-PRÁGA
KRAKKÓ-TEMESVÁR
PÁRIS-CASSEL

Lutz Ede és Társa

LAKK ÉS FESTÉKGYÁR RT
BUDAPEST VII, ÖRNAGY-UTCA 4
TELEFON: JÓZSEF 93-46

KŐ- ÉS
KÖNYVNYOMDAI
FEKETE ÉS SZÍNES FESTÉKEK
UJSÁGNYOMÓ- ÉS
ROTÁCIÓS
FESTÉKEK

LUTZ



**WOTTITZ VILMOS
FOTOCINKOGRÁFIAI
MŰINTÉZETE**

**BUDAPEST IV,
KOSSUTH LAJOS UTCA 1
(FERENCIEK-TERE)**

**TELEFON :
JÓZSEF 454-91**

ELSŐ MAGYAR

DESSEWFY-UTCA 32. SZÁM

RÉZLÉNIAGYÁR



KÖZPONTOK:

H. BERTHOLD A. G., BERLIN

**D. STEMPEL A. G.,
FRANKFURT A/M.**



TESTVÉRVÁLLALATOK:

**BERTHOLD & STEMPEL
G. M. B. H., WIEN**

**BAUER & CO., STUTTGART
GEB. KLINGSPOR, OFFENBACH A/M.**

EMIL GURSCH, BERLIN

**A. G. FÜR SCHRIFTGIESSEREI,
OFFENBACH A/M.**

**JULIUS KLINKHARDT, LEIPZIG
SCHRIFTGIESSEREI POPPELBAUM, WIEN
HEINRICH HOFFMEISTER, LEIPZIG**

**HAAS'SCHE SCHRIFTGIESSEREI,
MÜNCHENSTEIN-BASEL**

**GOTTFRIED BÖTTGER, LEIPZIG
FERD. THEINHARD, BERLIN**



GALVANOPLASZTIKA

BETÜNTÖDE RÉSZV.-TÁRS.

BUDAPEST VI.



LORILLEUX CH. ÉS TÁRSA

NYOMDAFESTÉKGYÁRA
BUDAFOKON

IRODA:

BUDAPEST IV, FERENC JÓZSEF RAKPART 27. SZ.

TELEFON: JÓZSEF 448-43 ÉS 448-44



*A gyár különlegességei: szintartalmas
offset-, háromszínnyomó-, dombor-
nyomású-, könyvkötő- és mind-
azon festékek, amelyek a
grafikai sokszorosító
ipar céljaira
szolgálnak*



MAGYAR GRAFIKA

alaposan ismerteti a modern sokszorosító-ipari technikát, valamint a legújabb szedés-technikai stílust és a helyesen alkalmazott színharmóniát s ezért kedvelt és hasznos szaklapja nemcsak a magyarajkú nyomdászoknak, hanem a külföldi szaktársak is kellőképpen méltányolják. Minden nyomdász, aki szaktudását fejleszteni akarja, rendelje meg! Megjelenik havonként 32-40 oldal szöveggel és 8-20 oldalnyi többszínben nyomott szedéspélda - mellékletekkel. Megrendelhető a házipénztárosnál és a kiadóban, Budapest VI, Rózsa-utca 25. sz.



Szerkeszti és kiadja: Biró Miklós. Felelős a szerkesztésért: Biró Miklós. — Főmunkatársak: Herzog Salamon és Kner Albert. — A belföldi és külföldi munkatársaknak száma egész légió



**WÖRNER J. ÉS TÁRSA
GÉPGYÁR RT BUDAPEST
V. KER., VÁCI ÚT 48. SZ.**

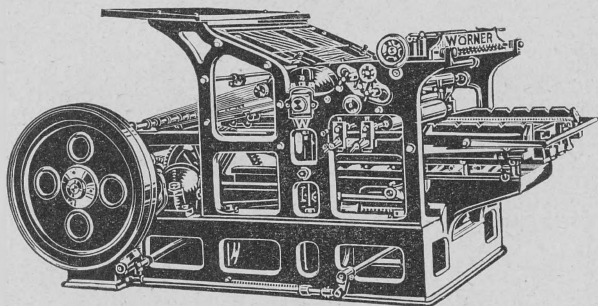

Legmodernebb kivitelű
könyvnyomdai gyorsajtók

kettő vagy négy görgőpályával



Könyvnyomdai és könyvkötészeti
segédgépek



Megbízható szakszerű gépjavítások

TELEFÓN: LIPÓT 905-75

BERGER

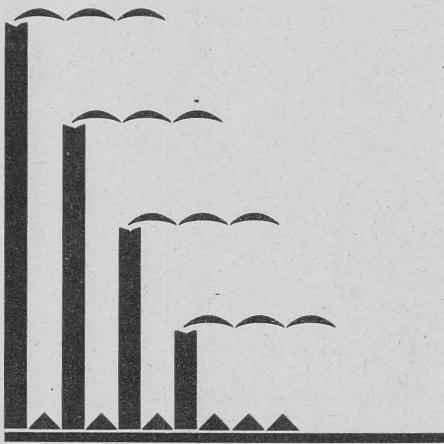

**ELSŐ MAGYAR KŐ- ÉS KÖNYVNYOMDAI
FESTÉKGYÁR ÉS HENGERANYAGGYÁR**

ES WIRTH

FEKETE ÉS SZÍNES FESTÉKEK GRAFIKAI
CÉLOKRA. — KÜLÖNLEGESSÉGEK: KÖNYV-
KÖTŐFESTÉKEK; SZÍNNYOMÁSÚ, DOMBOR-
NYOMÁSÚ VAGY TÉGELYSAJTÓKHOZ; CSEKK-
ÉS MÁRVÁNYFESTÉKEK. — PLATINAFESTÉ-
KEK, HENGERÖNTŐMŰHELY LAPOS ÉS KÖR-
FORGÁSÚ GÉPEKHEZ. KIVÁLÓ BIANCA ÉS
PATENT, ÚGYSZINTÉN VIKTÓRIA HENGER-
ANYAG KOCKÁZOTT VAGY SIMA TÁBLÁKBAN

BUDAPEST IX. KERÜLET, MÁRTON-UTCA 19. SZÁM. TELEFON: JÓZSEF 306.—35.
GYÁRAK: BERLIN, BARMEN, PÁRIS, LONDON, SZENTPÉTERVÁR, NEW-YORK. SÜRGÖNY-
CÍMÜNK: BERGWIRTH BUDAPEST. M. KIR. POSTATAKARÉKPÉNTÁRI SZÁMLA: 23244



SOKSZOROSÍTÓ
IPAR R.T.
BUDAPEST, VIII
TISZA KÁLMÁN TER 6
KEMIGRAFIAI
MŰINTÉZET
KLISÉGYÁR

TELEFON: JOZSEF 302-85



