

M e s é k .

A fonóban valaha igen népszerű temetői tárgyú meséknek két fő típusa terjedt el: az ördögszerető és a halott-szerető meséje.

Mindkét mesetípus hőse fiatal lány, aki szörnyű helyzetbe kerül. Vagy ördög, vagy halott szerető akarja elvinni. A lány ezektől a rémektől igyekszik menekülni.

A két mesetípus Keleteurópában, így Magyarországon is, sűrűn elterjedt, Nyugatázsia népei is ismerik. Nyugateurópában már kevésbé.

Az ördögszerető-mesetípus általános képlete:

A fonóban egy lány kivételével minden lánynak van szeretője.

A szerető nélkül maradt lány nem bánna, ha már az ördög jönne érte.

Könnyelmű kívánsága teljesül: legény alakjában az ördög ül melléje.

A lány arról veszi észre, hogy lólába /vagy: csontszárlába/ van a legénynek.

A lány öregasszonyhoz /legtöbb esetben keresztanyjához/ fordul tanácsért, hogy tudhatná meg a legény kilétét.

A kapott tanács szerint fonalat köt a legényre és azzal követi.

Megtudja, hogy a legény temetőben lakik és holtakat eszik.

A lány elkerüli a fonót és a legényt.

A legény bosszút áll: meghal a lány apja, anyja, sőt maga a lány is.

Keresztanyja tanácsára koporsóban áruton viszik el és a temető árkában temetik el. Az ördög így nem talál rá.

A lány sirján virág nő.

Leszakítja és hazaviszi egy királyfi /vagy egy árva legény/.

A virág lánnyá változik.

A királyfi /árva legény/ feleségül veszi.

A teljesebb változatokban a mese tovább folyik:

A fiatalasszony nem mer templomba menni, fél, hogy az ördög rátalál.

Egyszer férje kérésére mégis elmegy, vagy: már az esküvőre templomba megy.

Az ördög ismét üldözi.

A fiatalasszony végül megszabadul tőle. /Ritkább esetben nem/.

A halottszerető mesetipusának képlete:

A lány katonaszeretője eltűnt a háboruban. Elcsett.
A reá várakozó lány hazafőzi. A legény után hátramaradt kapca-
darab, vagy köröm, haj főzésével megidézi.
A halott katona szelleme megjelenik.
Lóra ülteti a lányt és temetőbe viszi.
Nyitott sírba akarja beküldeni.
A lány őt küldi előre, s ezalatt elfut tőle.
Halottas házba /kápolnába/ menekül, s egy halott mellett bu-
jik el.
A katona szelleme a holttal akarja kiadatni.
A lányt azonban az éjjélutáni kakasszó megmenti.

Az említett két mesetipus a helyzeti és hangulati hasonlóság miatt gyakran keveredik. Az ördögszerető és a halott-
szerető alakja összeolvad. Az ördögszeretővel kezdődő mese a
halottszeretővel folytatódik, s legtöbbször a halottszerető
meséjével fejeződik be. A meseközlők nem is tudták, hogy volta-
képpen két mesefajtát keverték össze.

Mindkét tipus eredete erősen összefügg a fonóélet-
tel.

E mesék elemei, motivumai, a fonóház környezetraj-
za, az orsóleejtés, fonalhuzás, a halottszerető meséjében a
legény kapcájának főzése, a temetőjárás, mind ismerős elemek
a fonóból, ahol a maskarák közt is gyakran szerepeltették az
ördögöt, vagy a halált.

Az adatközlők fonóházi meséknek is nevezik az ör-
dögszerető és a halottszerető meséit.

Borsodban néhány évi gyűjtésem során ép meseváltozatok
a barkóság köréből, a Bikk környékéről, Abauj-Zempléni Hegy-
közből, Bodrogközből, Tiszatájáról és a tardi matyóság köréből
kerültek elő. Sajnos, sokfelé már csak hiányosan emlékezget-
nek rájuk./ Szárzavölgy, Bódvavölgy, Cserehát, Hernádtáj,
Taktaköz/. Feltűnően érzékeny veszteség e mesetipus eltűnése
a matyó földön.

Még akik összefüggően tudták is előadni a meséket,
ritkán említették, hogy fonóházban hallották, inkább csak
közvetve, idős asszonyoktól, néhány évtizeddel ezelőtt, akik
fiatal lánykorukban mesélgettek a fonóban.

Századunk elején még éltek ezek a mesék a fonóházakban, s többek közt Borsodban, meglehetősen bőségben: ezt bizonyítja e szerény példatári anyag viszonylagosan nagy változatossága, nemcsak stílusban, tájnyelvben, hanem még inkább a tartalomban és a megszerkesztésben. Az egyes meseelemek finoman, elevenen, ötletesen variálódnak, s a helyzetek beállításában, az események mozgatózásában is aránylag nagy a változatosság. Mindegyik mese másként hat.

Bátran állíthatjuk: a két mesetípus és ezek keveredései Borsod területén sok színben, gazdag változatokban virágoztak.

Tartalmi és formagazdagságukra még ma is fényt vetnek ezek az emlékek, az örögszeretőről, halottszeretőről szóló borsodi mesevilág utolsó hírmondói.

Palóc /barkó/ változatok. /Ördögszerető mesetípus/.

Kovács Gézáné, 35 éves. Kissikátor, 1960.

Fenóuhaasba jaartak a ljaanyok. Mindegyiknek vóut sze-
retőúje, csak egynek nem került sehogyse. Peg nagyon szeép
ljaany vóut.
Ast mondta:

- Nem baanmaam, akarminyeő legény vóuna, csak nekem'
is vóuna egy, akar az isten aaltal, akar az ördög aaltal, csak
nekem is kerúne maan.

A letutóusó este, péntek este astaam kerút neki is.
Szeép nagy barna legény. Leült melléje de csak nem szólt hossaa.
A ljaany most maan ez miatt szomarkodott. Haat neki csak iljan
néma legényke less.- Gondolt egyet magaaaba'.

- No megaallj, kibaanok een veled. Fogsz méig hozsaam
szólni!.. Ahogy font, leejtette az assóut /orsót/.
A legény ügyes vóut. Felkapta. De a ljaany nem csóukolta meg.
Az assóu maasodszor is lejesett. Ekkor maan ügyesebb vóut a
ljaany éa az kapta fel.
De akkor mellaatta, hogy a legénynek lóulaaba van.

- Jaj istenem, im eljött az ördög. Mért is kivaan-
tam? Most mit csináljak?
Baankódott a ljaany. A legény meg hasakisírte. A kapunaal
megcsóukolta. Jaaj, de hideg vóut a csóukja..
Maasnap a keresztanyaanak elmondta:

- Ó éldes keresztanyaam, minyeő legény jutott nekem..
Mitévő legyek.

- Nem baj ljaanyom! Csak szoljal hozsaal
Maasnap este memmeg /megint/ eljött a legény.

- Mondd csak te legény! Mörre valóu vagy? Honnan jöt-
tel?
De az nem mondta ki.
A ljaany elpanaszolta a keresztanyaanak.

- Idihallgass, kisljaanyom! Fonjal egy assóura valóu
jó hosszú fonalat, a végit kösd a fiu gomblyukaaba, amikor nem
veszi eszre, oszt kövessed, mörre megyen, majd ha elmegyen
tőüled!
Ugy ia-tett a ljaany. Sikerült raaja akasztanyi a fonalat.
Ahogy elment a legény, utasna lopakodott, hogy mellaasaa.
Haat csak laatja, hogy a temetőin aat a templomba megyen, be
a kócslyukon. Mennéizi a ljaany, mit csinál.

Ó, ó boldogságos szüz, el ne hagyj!
Haat a legény meffog egy holtat, széítszaggatja, oszt
megeszi.
Haatraugrott a ljaany. Merreantotta ja fonalat, de maam
futott is.
Im elment a keresztanyjaanyi. Elmondta neki, hol vóut a le-
gény, micsinaalt..

- Kedves ljaanyom! Mondok neked valamit! Baar akar-
mit keerdez tóüled a fiu, hol vóutal tennap este, mit
laattal, csak aztat mondj neki: "Mi közöd hozsaa?"
Jón van, a ljaany meffogadta ja tanaacsot. Csakhogy nem
gondolt arra, hogy a legény eszrevette, hogy nézi és őt
mellaatta.
Maanap este elment a legény és keerdezte a ljaanyt:

- Hol vóutal tennap este?
A ljaany aztat felelte:

- Mi közöd hozsaa?
A legény nagy dühbe gurult.

- Ha men nem mondog, reggelre meghal apaad!
- Ha meghal, eltemetjük.
Meg is halt. Eltemették.
Memmeg elment a legény. Keerdezte memmeg:

- Hol vótal, mit laattal?
A ljaany csak nem mondott maast, mint eztet: "Mi közöd
hossaa?"
Erre mondta a legény:

- Ha nem mondd meg, meghal anyaad!
- Ha meghal, eltemetjük.
Ugy is vóut. - Meghalt maanap reggelre az anyya. El is
temették. - Akkor elment a ljaany a keresztanyjaanyi.

- Micsinaajjak keresztanyaam? Letközelebb een
kerülök sorra.
Mondta neki a keresztannya:

- Ha meghalsz, haggyad meg, hogy se ajtóun,
se uton ne vigyenek ki, se a temetőübe ne temessenek.
El is ment a legény. Mondta neki, hogy ha ki nem mond-
ja, meghal ő is. A ljaany csak nem mondta ki. Meg is
halt reggelre.
Kivitteek őt ablakon, az aarkon vittek, oszt az ut
partjaaba temették.
Az ördög meg kereste. Megkeerdezett minden sirt, minden
keresztet, nem temettek-e idi egy halottat? De mindegyik
asztat mondta, hogy nem laattaak.. Akkor ment az uton.
Keerdezte az uttól, hoztak-e erre egy halottat? - Nem
hoztak. No, erre ment az ajtóra. Aztat is keerdezte:
hoztak-e erre egy halottat? Az ajtó is csak így monda-
ta: nem.

Ekkor maan nem fogott az ördög a ljaanyon.

A ljaannak a sirjaan egy nagyon szép viraag nőlt. Arra ment egy aarva legény, az meg leszakajtottá. Hazavitte. Ő lefeküdt, a viraagot az asztalon hatta.

Heggelre, mikor felkelt, ki vóut takarítva, memmeg meg vóut főüzve.

A legény megaatalkodott.. Mi lehetett az?

Észrevette eccer, hogy a viraag az asztalról a szekrénybe tünt.

Maasnap este memmeg lefeküdt a legény. De most maan ébren alutt. Észrevette, hogy valaki kint takarít neki.

Gyorsan felugrott.

Egy nagyon szép ljaanyt pillantott meg. Elkapta és meccsóukolta.

- Ó szivem szép szerelmi! Te az enyim, een az ettéd, most maan csak az aasó-kapa meg a nagyharang választ el minket egymaastóul..

Egyivé esküttek. Lett ek kis gyerekek. Nagyon boldogan éltek, csak az ura abba nem vóut belenyugodva, hogy óvele mér nem megyen el az asszony a templomba. De az asszony csak nem mert elmenni. Félt az ördögtől.

Maan nyóuc éves haazasok vótak. Akkor elment a fiatalasszony a templomba. Akkor mellaatta az ördög, hogy él. Im elment hozzaa maasnap este. Keerdezte tóüle memmeg:

- Hol vóutal? Mit laattaal?

Csak aztat felelte, amit ljaankoraaba'.

- Mi közöd hozzaa?

- Ha ki nem mondog, meghal az urad.

- Ha meghal, eltemetjük.

Meg is halt az ura. Sirva teritette ki az asszony.

Maasnap elment az ördög hozzaa.

Memmeg faggatta, hol jaart, mit laattott?

De az asszony aztat mondta memmeg: "mi közöd hozzaa?"

Meffenyegette az ördög, hogy ha ki nem mondja, meghal a fia.

Ugy is lett.

Akkor az asszony elment a keresztanyjaanyi.

- Keresztanyaam most maan micsinaajjak, micsinaajjak?

A keresztanyja messajnaata.

- Semmit, ljaanyom! Felmegy a padra. Ott lesz egy fekete kakas. A kakas neked akar szaallanyi. De nagyon vigyaazz! Te legyel az ügyesebb! Kapd el a nyakaat, vaagd el, oszt a fiadat meg az uradat a vérivel kend meg!

Ugy is lett. Mikor felment a pallaasra, a kakas neki akart szaallanyi. De az asszony ügyesebb vóut, elkapta a kakast és elvaagta ja nyakaat. Megkente a fiaat is, az uraat is a vérivel. Mind a kettő feléledt. A fekete kakas vóut az ördög. Így az ördög meddöglött, öük meg azóta is élnek boldogan. Még ma is élnek, ha men nem haltak.

Molnár József, 63 éves. Sajóvelezd, 1961.

Hol vót, hol nem vót, vót eccer egy fonóhaaz. Ebba a fonóhaazba igen sokan vótak. Minden jaannak vót szeretője, egy jaannak nem vót. Nagyon szégyelte, hogy neki nincs. Eccer felsóhajtott:

- Maan nem baannaam, akarki lenne a szeretóm, mégha maga az ördög is vóna, csak adna a jóisten. Akkarminyő, mégha lólaabu is. Aki hazakisírne..

Haat maasnap este kérem mennek a fonóhaazba.. lejesett a jaannak az arsója. Haat ott terem e szép derék legény. Mellé ült a jaannak. Vette neki fel az arsót. De hajolt a jaany is le. Úramisten, eszrevette, hogy a legénnek lólaaba van..

A jaany maan irtózott tüle. -Haat.. mindegy, veégi lett az estének, kisiri haza. Hazakisírte. Maasnap este megin csak úgy vót.

No de.. harmagyk este asztmondta az ördög, hogy:

- Most maan én el is vizlek - aszongya - feleségemnek. Ül a haatsura, oszt vizlek. A jaany azér csak könyörgött, hogy gyalog menjenek. Aggyig könyörgött, hogy az ördög beleegyezett. No jó van, mennek gyalog. Ahogy mentek, mindig keerdezte az ördög:

- Félsz-e te hiven, Mariskaam?

- Hogy félnék - aszongya - velem az isten meg velem vat te. Mennek, mendegelnék. Egy lakodalmas haazho érnek. Aszongya az ördög. /Mer haat av vót../

- Itt most vaarjal! Van ek kis dógom. Bement a lólaabu. A jaany utaana lesekedett. Jaaaj, mit laatott.. A lólaabu egenyest a menyasszonyho meg a vőlegényhe ment, meffogta a fejiket, merraazta, mire azok meghaltak. Gyött ki a legény.. Mentek tovaabb. A jaany reszketett maan.. Eccer egy templomho érnek. Aszongya a lólaabu:

- Vaarj itt! Van a templomba is ek kis dógom! Bement. A jaany a kócslyukon benézett. Jaj istenem! A lólaabu egy halottat evett. Mikor kigyött, tutta maan a jaany, hogy nemsokaara végi az ő életyinek. Egy temetőhő értek. Megnyilott ott egy sir. No, aszongya a lólaabu:

- Ereggy csak bel Majd een beadom a batut.

- Nem, - aszongya, - először te menj be, én maj beodom a batut és bemenek utaanad.
Haat erre ment a legény. Ő meg beadta a batut, oszt.. ucsekaj, futott mint a nyul.
Ott vót a falu végén ek kis haaz. Égett benne a laampa. Haat kérem, egy halott ember vót a haazban. Egy halott vénember.
A jaan bebűtt a kemencébe.
A lólaabu legény - az is halott vót, ott termett mingyaa. Kopogtatta jaz ajtót:

- Hót! Nyiss ajtót hótnak!

Haaromszor is mondta. De haat, mire memmozdút a vén ember, mikor maan harmadszor-negyedszer mondta neki, maan tette is le a laabaat, borzasztó fét a jaany. Mi törtéenik veele?
Haat, mire a halott oda eert vóna jaz ajtóho, a kakas messzólalt. A halott - az ottmaradt, ugy maratt ott, ahogy vót.
A maasik halott, ez a lólaabu, ez eltűnt.
A jaany osztan fogta magaat, kigyótt a kemencébő, oszt elment haza.
Maan nem ment el a fonóba..
De maanap este im kopogtatott a lólaabu az ajtajaan:

- Nyisd ki jaz ajtót szivem Mariskaam!

- Nem nyitom een!

- Nyisd ki - aszongya - szivem Mariskaam, mer ha ki nem nyitod, hónap reggelre meghal anyaad!
.. Nem baanja ő. Meg is halt az anyja..
Elkövetkező nap este megint ott vót a halott. Zörgetett.

- Nyisd ki szivem Mariskaam az ajtót!

- Nnnem nyitom een!

- Nem? Ha ki nem nyitod, meghal apaad!

..Nem baanja.. Haat osztan.. meghalt az apja is.

Most maan ő tudta, hogy őrajta is a sor!

Meghatta mindenkinek, hogy őt pap ne temesse, ha meghal, az udvaron ne preedikaaljaak ki, ajtón ne vigyeek ki, tötésen ne vigyeek, temetőbe se, csak a temető aarkaaba temessék el.
Maasnap mongyaak is neki.

- Nyisd ki jaz ajtót, szivem Mariskaam!

- Nnnnem nyitom!

Megin mondta, hogy nyissa ki az ajtót.

- Nyiss ajtót szivem Mariskám, mer meghalsz ti is!

...Nnnnem baanja. - Haat meghalt ő is.

De haat ugy-e meghatta, hogy még gerenda alaa se tegyék őtet kiterítve..

Maasnap este elment a halott. Kopogtatott az ajtón.

- Te ajtó! Vittek-e ki rajtad halottat?

Az ablakot is keerdezte, a gerendaat, hogy vót-e alatta halott?

Nem vót. Mind asz felelte, hogy nem vót..

Tötést keerdezte, hogy vittek-e rajta halottat? Ilyen meg ilyen jaanyt? ... Nem..

Haat osztaan ugy-e eltemették ötet a temető aarkaaba. Ment a halott a temetőbe is, keerdezte a temetőt:

- Te sir, temető! Hoztak-e beléd ilyen meg ilyen jaanyt?

- Eenbelém nem hoztak semmit.. Az is azt felelte. Haat osztaan telt-mult az idő. Eccer arra gyött a kiraaly. Egy gyönyörűszép tulipaant nyilott ki a jaany sirjaan. Ő aztat leszakajtotta. El is vitte haza. Betette szépen puhaarba, hogy nyiljon neki tovaabb. Haat éccaka leszaallott és egy gyönyörűszép kisasszon lett belőle. Jaany.. osztaan merraazkodott, haat en nagyonszép tündeerjaany lett belőle. Aszongya:

- Itt ettek is, ittak is, de nekem semmit se hattak.. A kiraaly szolgaaaja eztet véletlenül laatta. Sorolta is:

- Mit laattam een felséges kiraalyom! A tulipaant leszaallt a puhaarbu, merraazkodott, lett egy gyönyörűszép tündeerjaany belőle. Még keerdezte is: "ettek is, ittak is, nekem mér nem hattak?"

- No megaaaji! - aszongya ja kiraaly - az éccaka een fekszek szélre, osztaan ha elébb mellaatod, hogy mit csinaal, rögtön lökjel meg, een majd odaugrok, osztaan maj meffogom! Ugy is vót. Maasnap este hattak neki ennyi, innya is. Leszaallt. Szépen meffésüködött, ett-itt./Évett-ivott/.

- No most - aszongya - hattak nekem innya is, ennyi is, ez igen! De a kiraaly leugrott aam, mer az inasa meglökte. A kiraaly megkapta a jaant. Vaatozott ő mindennek, kigyónak, békaanak.. hogy ő nem lehet a felesége.

- Dehogyanem szivem szép szerelme! vaatozzaal csak annak, ami vótál! Elveszlek így is. Ekkor visszavaatozott jaannyaa.

- Jó, hozzaad megyek, de csak ugy, ha engem sehovaa nem viszel ki.. mer engem a halott elvisz.. kocsi-ró is elvisz.. .. Megeküdött vele a kiraaly. Nem is vitte ed darabig, de eszrevette, hogy a palota pallaasaan ördögök tanyaaznak. Ezek akartaak elvinni a feleségit. Vót egy tudós ember a palotaajaaba, egy bíbaanyos /bübajos/. Az tanaacsolta a kiraalynak, hogy sotóval menjen fél és fesziyje ki az ördögök ujjait véle./Sotó - satu/. A király vitte is a sotót.

- Jaaaaaj! - mondja Lucifer - csak a sötét ne hozd elé. Vigyed! Inkább elmenőnk. Eljél velem, ameddig élsz! Így osztan éltek isten tudja méddig, száaz évig, taan tovaabb is! Taan még ma is élnek, ha men nem haltak..

Északbükk-i palóc változat.

Kiss Pálné 37 éves, Dédestapolcsány, 1962.

Van már husz esztendeji annak, hogy a fonóházba' mesélgettem a jányoknak.
Mondtam nekik: No most idáfígyáljeteK, most én másélek nekteK jányok az ördögyszeretőrül.

.. Régen is fonóházba jártak a jányok. Mindegyiknek vót szeretője, csak Marisnak nám. Maris nagyon buslakodott, hogy neki nincs szeretőjé. Aszmonta: nám bánná nám, ha ördög vóna is a szeretőjé, csak ne maradna nám egyedül.

.. Másnap este mikor ment a fonóházba, má ott várta egy lágény. Marianá ugy ült, ahogy fontak. Mikor Maris álajtette za arsóját, nám vette észre a fiu, hogy leesett az arsója. Nám vette fel neki, hát Maris hajolt le érte. De meglátta ám, hogy a lágény egyik lába disznóláb, a másik meg lóláb. Megihedt Maris. Mitévő legyen?

Marisnak a keresztanyja tudósasszony vót. Álszaladt egyenesen mikor hazafélé mentek, a keresztanyjához...

- Jaj keresztanyám, énnekem álgyött a szeretóm a fonóházba! De az egyik lába disznóláb, a másik meg lóláb! Aszmonta a keresztanyja Marisnak:

- No ha holnap este álmegeyen, a gomblyukába egy gombolyag fonal végét fűzzel, oszt kisírd ál, menj mindenütt utánna, hogy hova megeyen?

Ugy is vót. Gyött a lágény. Hozott egy babes kándót is, azt odaadta Marisnak. Maris álvette, de odatüzte a gomblyukába a fonalat, és mikor a fiu felkerekedett, Maris mindenütt lopva kisírte a fonal után, hogy ne vegye észre a szeretője.

...Hát egy régi temetőbe vezetett az ut. A régi temetőnek a közápin vót egy régi rossz támplom. Odament a szertőjé.

Belesett Maris a kócsalyukon.

Hát ott vót a sok ördög. Az egyiknek óriási szarva vót, a másiknak lólába, a harmadiknak disznólába. Táncoltak, mulattak.

Ahogy lesekedett a kócsalyukon, megihedt és hátraugrott. A szeretője észrevette, mer rántott a fonal.

Háromszor intett a kezével. De Maris hazaszaladt. Egyenesen ment a keresztanyjához.

- Jáj kádvás keresztanyám! A szeretóm egy régi temetőbe egy rossz táplomba lakik. Ott táncolt a szék ördög. Háromat intett a kezével.

- No hát eédes keresztjányom, hát ördög a te szeretőd. Hát holnap ne menj ki utána. Ne is menjál a fonóházba se.

Nám is mentál Maris másnap a fonóházba.. Kereste a szeretőjét, nám vót ott. Álment nálak. De az ajtó zárva vót. Beköpettatott Marisnak.

- Eressz be Maris, eressz be!

- Nám eresztelek én! Nám kellessz mán se testemnek, se lelkennek..

- Eressz be Maris, eressz be!

- Nám eresztelek én! Nám kellessz nekem! Se testemnek, se lelkennek!

Harmadszor is mondta az ördög. De a jány harmadszor is csak aszmondta, hogy nám kell néki, se testének, se lelkének..

- No ha nám eresztel be, add ki a baboskándót, amit vettem!

Kiadta Maris a baboskándót az ablakon.

Az ördög péntlikákra hasgatta. H...h... Miker visszavágta a baboskándót, aszmonta:

- Látod Maris, ha kigyóttel vóna, téged is ilyen péntlikákra szaggattalak vóna.

Álment az ördög.

Másnap este megint álment a fonóházba. De Maris megint nám vót ott. Erre megint álment Marisnak az ablakára.

- Eressz be Maris, eressz be!

- Nem eresztelek én, nám kellessz nékem, se testemnek, se lelkennek..

Csak kiabált, hogy eressze be Maris. De Maris most se engedte be.

- No ha nám eresztessz be, holnap reggál meghal apád.

- Hát ha meghal, meghal, de én akkor se eresztelek be!

Másnap reggelre meghalt Marisnak az apja.

Mikor álmották, az ördög megint álment a fonóházba. Maris megint csak álmaradt. Az ördög megint álment Maris ablakára.

- Eressz be Maris, eressz be!

- Mondtam mán, hogy nám kellessz nékem, se testemnek, se lelkennek!

- No ha nám eresztel be, holnap reggálre meghal anyád..
Reggálre meghalt az anyja is Marisnak..
Megint ahogy áltemették az anyját, álment az ördög a fonóházba.
De Marist jába kereste. Maris nám ment oda.
Az ördög megint otthon kereste fel. Az ajtó zárva vót, megint
beszólt az ablakon, hogy eressze be Maris. De ő csak nám eresztette.

- No ha nám eresztel be, hát holnap reggálrá meghalsz te is!
Az ördög álment. Maris meg ment a keresztanyjához.

- Jaj kádvás keresztanyám, most má rámkerül a sor..
Mit mondott az ördög.. hogy holnap reggálrá meghalok én is..

- No csak tedd azt amit én mondok! Ha meg fogsz halni, a koporsódat se az ajtó, se az ablakon ne vigyék ki, hanem a padláson vágjanak ki egy lyukat, hogy azon át adják ki a koporsódat. Ne az uton vigyenek, hanem az ut szélén. Se ne az öregek énekeljenek, csak az iskolás gyerekek. Se ne a temetőbe temessenek, csak a temetőgarádba érted-e, hogy az ördög ne tanáljon rád.

Másnap reggálrá Maris meg is halt.

Se nám az ajtón vitték ki, se nám az ablakon, hanem a padláson adták ki. Nám az uton vitték végig, csak az ut szélén. Nám az öregek énekeltek neki, csak az iskolás gyerekek. Nám a temetőbe temették, csak a temetőgarádba.

Igy az ördög nám tudott rátanálni, jába keerdegette az ajtót, meg az ablakot:

- Te ajtó, te ablak, adtak-e ki rajtad koporsót?
Jába keerdezte az utat:

- Te ut! Vittek-e rajtad halottat?
Nám vittek semmit.

- Te temető! temettek-e ide jányt?
Nám, semmit.
Igy az ördög álmaradt. Áltévesztette a halottat.

Maris sirján pedig nyött egy gyönyörűszép tulipánt.
Szép fehér tulipánt.

Eccer egy királyfi arra ment ál lóháton. Megláttaa fehér tulipántot, leszakította, hazavitte, otthon az almáriumára a letszebb vázába tette.

Kéjtájba - a király mélyen aludt, az inasa pedig nám aludt - észrevette az inas, hogy megrázkódott a virág, egy gyönyörűszép feir galamb szállott ki belőle. Keressgélt az asztalon. Nám tanált semmit.

Aszmongya ja galamb:

- Ájnyá, dá szegény királyfi, nincs semmi jaz asztalán..

Ezt hallotta az inas.

Reggál mondta ja királyfinak:

- Kádvás királyurfi! Mit láttam én az éccaka!
Minő szép feir galamb szállt ki a virágbul.
Monta a király:

- No ha te ezt láttad, most majd megnézzük mind a káttén.
De a király este megint álaludt. Megint nám látott semmit, csak az inas látta. Megint kirepűt a feir galamb, megint nám tanát az asztalon semmit.
Megint csak aszmonta:

- Ájnye de szegény királyfi. Nincs semmi áláség az asztalán..

Má harmadnap reggál aszmonta a királyfi:

- No má most nám alszok ál.
Tálászórták az asztalt kinyeermorzsával, buzával, még vizet is tettek az asztalra.
Mikor éfélkor megrázkódott a virág, egy szép galamb kirepűt belűle, hozzáfogott eszegetni.
Odaougrott a királyfi, megfogta a galambot, és az egy százszor szebb jányá változott. Nám Maris vót, hanem Mariska.
Akkor a királyfi aszmonta:

- Szivem szép szerelme, én a tied, te az enyim, ásó-kapa és a nagyharang választ ál egymástól..
Boldogan éltek.. Még most is élnek, ha meg nám haltak..

Matyó példa. /Halottszerető-típus/.

Pongó János 56 éves, Tard, 1960.

Vót eccer egy fiatal lágényáember. Ez álundut szeretőt keresni. Lelt is. Katicának hitták a lánt. Nagyon kádválték egymást. De közben beütött a lágénnek a sora. Besorozták katonának. Nagyon kádvás vót a lány a fiuho. Nám is kívánt a fiu a szülei házho haza se menni. Jobbadon má ott tanyázott a lánná. Majd eccer álaludt.

A leán eédesanyja aszongya ja lánnak:

- Mán besorozták katonának. Námsokára bevonul, hátha háboru lesz, vagy valami lesz, vagy meghal, vagy olyan hályre kerül, nám tud hazagyönni, aszmondanám lányom, hogy nyirjál a hajából, körmibül, kapcájából, ruhájából, ingibül, gatyájából egy-egy kis darabot, 'sz ha véletlenül meggondoljuk, hogy haza kéne hozni, aggyig főzzük, míg haza nám gyön. Hazafőzzük, hogy letalább egy pár percert is tuggy válá szólni.

Igy is történt. A lány nyirt a hajából, a ruhadarabjaibul, körmibül, ugy hogy mikor bevonult, hát lett nagy hadgyakorlat a katonáékná. A lágény több mint egy évig nám gyött má haza. Má olyan nyugtalanok vótak. Nám tudták, él-e, hal-e? Levelet nám irt.

Eccer az öregasszony aszongya ja lányának:

- Tegyük fel lányom azt a porteeakát! Főzzük, maj hazagyön!
Hát a lány szegény az feltette, főüzte.
Majd ugy éjjel, éféltájon ahogy főtt, eccercsak lódobogást hallanak kinn. Beszólnak az ablakon:

- Szivem Katica! Nyisd ki az ajtót!

A lán szalad. Kinyitja az ajtót. Látja, hogy ott van a szeretőjá lóháton. Rimánkogyik náki:

- Szállj le a lóru! Gyará bá!
- Nám, én nám tudok bémenni. Nákem menni kell gyorsan, mer szolgálatba' vagyok, hanem gyará, ha beszélni akarsz velem, gyorsan, gyárunk!

A lánt az anyja rábeszélte.

- Gyorsan lányom, hát ereggy, siess, szedd össze magad, menjetek, maj hazagyössz!
Felült a lóra a lány, a lágény mellé.
Akkor az anyjának eszibe jutott valami.

- Hát olvasót se viszel? Vigyél mán letalább csak egy olvasót is magaddal!

Kivitte az anyja az olvasót a lánnak.

Kezibá fogta. Álköszöntek. Álindultak.

A lánnak nagyon feltűnt az, hogy akarmára mennek a széles világon, mindig temetőn viszi keresztül éjjel és azon szavakat használja a fiu:

- De szépen süt a holdvilág, szépen lovagol a halál!
Szivem Katica, félsz-e most?

A lán felelte:

- Nám félek, mer velem van a jóistán meg velem
vat te.

Igy mentek keresztül vagy hét temetőn. Mindig ezeket a szavakat használta.

Mikor a nyócagyik temetőbe érnek, leszáll a katona a lóruul.

- No szállj le Katica tís is!
Leszáll Katica. Ott van kettényilva egy sir.
A katona aszongya a lánnak:

- Ereggy előttem befelé, ha beszélni akarsz velem!
A lán meghiheht természetesen. Aszmonta ja katonának:

- Én nám tudom a járást! Ereggy te be álöttem,
én meg megyek utánad!

Amikor a fiu belépett a sirba, a föld összezsapódott, a lán kinnmaradt és futának eredt.
A temető nám mássze vót a kösséghe. Szalaqt a kösségbe befele.

Csak olyan helyre tudott szalanni, ahol lámpa égett.
Felvannak. Beszalad. Benyissa jaz ajtót. Látja, hogy ott meg egy halott ki van teritvá. A teritón fekszik.

Már mindegy. Elölény a házba nám vót. Elévette az olvasóját, fakilincs vót az ajtón, lekötötte az olvasójával.
Ó pedig bebujt a sutba.

Eccer csak verik az ablakot kint. Kiabál befele a légény:

- Katica! Gyará ki! Nyisd ki az ajtót!
Katica nám megy ki, se ki nám nyissa az ajtót.
Akkor parancsolta a légény a holtnak:

- Holt! Add ki az élet!

Erre a holt a táritón felült, lenyujtotta a fél lábát. Mikor kelni akart lefelé, megszólalt a kakas egy órakor.

Akkor beszólott kintrü a katona:

Möghagyta a kocsisának, hogy kötse föl az éjtszaka!
Hagyott ám az asztalon ételt-italt eleget, lögyön mit önni-
-inya a lánynak.

Elgyűtt az éfél, hát mögrázkódott a rózsza, kipattant belüle a
gyönyörű Mariska!

Hozzáült az asztalho mingyán..

No öttek is, ittak is, végre rúlam is gondolkodtak.
Főlébreszti a kocsis a kiráfit. Az meg odaugrott Mariskáho.
Möggapta a hosszú haját és a kezire csavarta.. Változott a
lány mindenféle csunyának.. kigyónak-békának, fekete macská-
nak.. De a kiráfi nem engötte..

- Változzál csak annak, aki vótál!
Mingyá visszaváltozott lánna!

- Most mán az enyim vagy! Én meg a tied! Mán csak az
ásó kapa választ el minköt egymástúl!
Mariska csak könyörgött:

- Szép királyurfi! Nem tudod, ki vagyok én? Én egy
elátkozott lány vagyok, akit az ördög akart elvinni.
Azzal elmondta a kiráfinak, hogy járt.
De a kiráfi vigasztalta!

- Szivem szép szerelme! Jó vagy nekem így is. Majd
meglátod, feleségem leszel.

- Szép királyurfi! Hozzád is mönnék én boldogan. De
neköm nem lehet a templomba' esküdni, mert mingyán értem gyön
az ördög. Az ablakba se állhatok, a napra se mehetök, a földet
se érhetöm, engöm csak fátyol alatt tarthatsz és mindig sző-
nyegöt köll neköm gurítani, hogy azon lépkédjek!

Szivem szép szerelme! Möglösz amit kérsz, ne félj!
El is vette. Fátyol alatt tartotta, ki se engötte a házbul,
ott is szőnyegön jártatta.
De egyszer mégis elvitte a templomba, mert rosszu esött, hogy
király létire nem tud templomba mönni.
Hát a felesége másnap möghalt. Utolsó kívánsága a vót, hogy
temesse el az ura az oltár elejibe és három nap, három éjjel
ugyanazzal az embörrel őriztesse.
Eltemettette a király az oltár elejibe. Állított egy katonát
melléje. Hát.. másnap keresik a katonát.. hát csak a ruha
rongyai maradtak meg.. No, a király egy másik katonát rendölt
a halott mellé. Annak is csak a ruha rongyai maradtak meg..

Elbusult a király.. Kidoboltatta az országba, hogy
ennyi meg ennyi véka aranyat fizet, ki hajlandó ört állni a
templomban?
Csakhogy hire mönt a katonák esetinek, sokáig nem jelent-
között senki.

Vót egy árva legény, aki mán az életét is mögunt.
Jelöntközött.

.. Isten neki, fakörösz, ha eltörik, as se lösz.. Ha möghalok, ugy is jó, ha mögérem, legalább lösz pésem..

Főfogadták. De mielőtt bemönt vóna a templomba, eléje gyött egy néni, aki Mariskának a szomszédasszonya vót.

- Hallod-e te legény! Fogadj nekem szót! Az első éccaka bujj a templom kriptájába, a más éccaka mássz fel a harangba a kötelen, de vétesd ki belüle az ütöt, harmadik éccaka pedig fekügy a királyasszony helyébe, mert az mindig keresni fog téged, végy egy botot a kezedbe és ha kér, hogy add át a helyedet, üssed, verd addig, amig hét bőr le nem esik rula, osztán égesd el mind a hetet!

Szót fogadott a legény..

Hát az első éjjel hallotta, hogy mögreccsent a királyasszony koporsója, nagy vót a gyüvés-menés, kereste a templomba' mindenütt, de mire a kriptáho ért, megszólalt a kakas!

- Szöröncséd te nyomorult, hogy most mán nincs hatalman, mert itt faltalak vóna fel! Így kiáltott rá a királyasszony. Ezzel bement a koporsójába. A más éjjel is kereste. De akkor mán az árva legény a harangkötélbe fogódzott. Mire mögtanáta a királyasszony, möginten mögszólalt a kakas.

- Köszönd a szöröncsédnek, te legény, hogy möginten elkéstem, de mögállj, harmadszor nem menekülsz!

Csakhogy a harmadik éjjel az öltár mögé bútt a legény, kezében bottal, és amikor kikelt a királyasszony a koporsóból és keresni indult, gyorsan a helyibe fekiült. Kereste a királyasszony mindenütt, de nem tanáta. Mikor mögszólalt a kakas, feküdné be vissza. De ekkor kiszökött a legény, neki a bottal, és puff-paff, addig ütötte-verte, míg csak hét bőr le nem pattant rula. Ott égette mög a templomba mind a hét bőrt. Azok nagy sivalkodással égtek mög. A királyasszony boldogan köszönte mög a legénynek, hogy segített rajta.

Ahogy möntek kifelé, hát a templom előtt egy nagy rakás szurok vót. Azzá vált az ördög, amikor gyönni akart möginten a királyasszonyért.

Most mán nem vót több hatalma, mert mögdöglött.

A legény mögkapta jutalmát, öt véka aranyat, a király meg boldogan él Mariskával, most mán hét országra szóló lagzit csaptak.

Ennyi vót, mese vót, így hallottam, így adom tovább..

Meentek-mentek nagyon messze.

Eccer egy álavult, álkaarhozott támplomho értek. Ottan az ő szépséges szeretőjinek nám kellett ajtót se nyitni, az besuttyant a kucalyukon.. besuttyant a kucalyukon, akkor Maris odament, oszt belesett a támplomajton.

Az ő szépséges szeretője mingyaan kilenc sült ökröt evett meg, kilenc halott koponyaaajaaval kilenc hordó bort ivott meg utana. Maris megihedt.. Futott a keresztanyaahó.

- Jaaaaj keresztanyaam, haat mit tett a lágény a támplomba'. Kilenc sült ökröt evett meg, kilenc hordó bort ivott raaja, de kilenc halott fejibú itta jazt ki..

- Csakugyan az ördög ez, jaanyom. Hanem most maan ne menj a fonóhaazba, inkább maradj otthol. Ha jön az ördög, akar-mivel ihesztget, ne nyisd ki neki jaz ajtót. Ugy is vót. Nám ment Maris többet a fonóhaazba. Otthol bezaarkó-zott..

Eccer.. éfélkor zörgetik az ajtót.

- Eressz be Maris, eressz be!

- Nám eresztelek biz én.

- Eressz be Maris, eressz be!

- Nám eresztelek biz én! Nám-kellessz nékem, se testemnek, se lelkennek.

- Eressz be Maris, mer meghal az apaad..

- Nám bánom én, ha meghal is, ugyse eresztelek!

Mánap meghalt az apja. Áltemették.

Csak bezaarkózott Maris a haazba.

Megin álmengyan az ördög. Bekopogtat.

- Eressz be Maris, eressz be!

- Nám eresztelek biz én!

- Eressz be Maris, eressz be!

- Nám eresztelek biz én. Nám-kellessz te nékem, se testemnek, se lelkennek.

- Eressz be Maris, eressz be, mer meghalt az apaad, meghal az anyaad is.

- Mit baanom ha meghal is, én nám eresztelek be!

.. Maasnap meghalt az anyja is. Ót is áltemették.

Megin csak bezaarkózott Maris. Gyön aam este jaz ördög. Kopogtat.

- Eressz be Maris, eressz be!

- Nem eresztelek biz én. Nem-kellessz se testemnek, se lelkennek.

- Eressz be Maris, eressz be, mer meghalt az apaad, meghalt az anyaad, hónap meghalsz te is..

- Nám bánom én, ha meghalok is, de mégsem eresztelek

be.

Álment az ördög.

Akkor álszaladt a keresztanyaahó a jaany, nagy panasszal.

- Keresztanyaam, most maan rajtam lesz a sor.. Hónap meghalok magam is, ugy-e?

- Meghalsz ti is kádvás jaanyom.. De hadd meg, hogy ne az ajtó megvigyenek ki, csak az ablakon, ne az uton vigyenek a temetőbe, csak az utszélén, ne a kaantor énekeljen fölötted, hanem csak az iskolaas gyermekek, ne a temetőbe temessenek, csak a temető aarkaaba, hogy az ördög raad ne talaaljon.

Ugy is vót.

Meghalt Maris maasnap. Ugy temették ál, hogy az ablakon vitték ki, az iskolaas gyerekek énekeltek felette, nám a kaantor. Az ut szélén vitték, nám az ut közápin, a temető aarkaaba temették, nám a temetőbe. Hogy az ördög ne talaaljon ra. Nám is talaalt ra, pedig kérdezte az ajtót, vittek-e ki rajta halottat, kérdezte az utat, a temetőt, nám vittek, nám temettek ott semmi halottat.

Eccer a sirjaan egy gyönyörúséges szép viraag nőtt. A Maris sirjaan. Arra ment a kiraalyfi, nagyon megtetszett neki a viraag, leszakította, álvitte magánál. Asztalaara tette egy pohaarba. Oszt akkor ott vót egy darabig, ott vót. De osztan ő észlelt valamit. Ennek is híja vót, annak is híja vót, vagy pedig takarítás vót, minden maaskép, mint szokott..

Az inasaara raaparancsolt, hogy éccaka haaljon ott, lesse meg, hogy ugyan ki jaarhat ottan idegeny. Haat az inas laatja éféjkor, hogy megraaskódott a pohaarba a viraag, egy gyönyörúséges szép tündérkisasszonnak vaalozott..

Gyönyörú szép jaan vót.

Ez megvót egy éccaka. Az inas nám szólt semmit. De a maasik éccaka is vaalozott aam a viraag, s a tündeerkisasszonka álment enniivalóé.

Haat az inas most maan bement a kiraalyfiho.

- Felséges kiraalyurfi. Mit laattam én két éccaka! A viraagbul egy gyönyörúséges szép jaany lett, aztaan visszavaalozott viraagga. Az evett-ivott amit talaalt, meg az is takarított a szobaaba'...

- No akkor raadbizom magamat, rögtön költésél fel, ha laated a kisasszont!

- Fel én, felséges kiraalyurfi.

Ugy is történt. Éccaka megrázkódott a virág, az inas felköltötte a kiraalyfit. Haat mikor ment a jaany az almaariumho, enniivalót is keresett, meg italt is, akkor oszt a kiraalyfi odaugrott, megölelte.

- Szivem szép szerelme, én a tied, te az enyim, ásó-kapa meg..a nagyharang vaalasszon ál egymaastul!

A szépséges szép jaany maan nám Maris vót, hanem Mariska! Összeaküdtek, nagy lagzit csaptak, s éltek nagy boldogan...Taan még ma is élnek, ha meg nám haltak.

Beri Istvánné, 51 éves, Mályi. 1959.

Eccer vót egy nagy fonóház. Mentek oda a jányok, fiuk, szórakozni, mindenki a párjával. Csak egynak nem vót. Egy szép barna jánynak. Mondta neki az anyja:

- Csak eriggy jányom a fonóba, hátha kerül neked is, hátha ad az isten neked is..

El is ment a jány a fonóházba. De bizony az első este nem szólt hozzá senkise. Nem ment senki hozzá. A többi mindenkibő vót legény. Ohozá meg nem ment senkise.

Hazamegy a jány. Kérdi az anyja:

- No kedves jányom, került-e valami szép fiu?

- Nem került nekem kedves anyám, senkise. Én nem tudom, menjek-e még, vagy ne?

- Csak ereggy kedves jányom, nem egyszerre van az, hogy kerüljön, egy vőlegény, majd elmegy oszt neked is ad a jóisten.

Aszongya:

- Hát akkor elmegyek megint, édesanyám..

Elment este megint, megint nem került neki.

Hazamegy nagy busan, keservesen a jány. Majd hogy nem sirt..

- Kedves jányom, hát nem került?

- Nem édesanyám, hát én nem is tudom, menjek-e..
mán azt se bánám, ha maga az ördög vóna, csak vóna valaki, mer nagy szégyen, hogy mindenki mellett ott ül a szeretője, énmellettem meg senki se ül..

Egyszer osztán elmegy a jány estefele, hát kérem szépen, hozzá bemegyén egy fiu. Egy nagy szürbe' vót egy szép magos piros fiu. Bement, nem köszönt semmit, nem szólt. Mondja a jány magába':

- Istenem, de furcsa fiu, hogy egy szót se szól..
Az meg csak egyenesen megy ahho a jányho. Leült mellé. De nem szólt hozzá, csak ült és nézett.

- Istenem, ki ez a fiu, ezt nem ösmerem, sokfele vótam báldba'is, de sohase láttam ezt a legényt.
No, avval leejtette az orsóját, de nem adta fel a fiu, hiába várta a jány.
lenyult ő, felvette. Na, avval mán mentek hazafele, szó nélkül.

Gyött a mán este. Megint leejtette az orsóját. Hiába várt rá, hogy lenyul érte a legény, megint csak maga vette fel. Megint hazamentek semmi nélkül. Mondta is otthol:

- Édesanyám.. én nem tudom, milyen fiu kerülközött énhozzám, nem szól semmit, nem nyul le az orsóér se. Pedig nagyon szép fiu.

- Maj megszólal egyszer, jányom.. De az is lehet, hogy néma..

- Meglehet, anyám, hogy néma - aszongya.
Gyön a harmad este. Megint bemegy a fiu, leült a jánho.
Hát lenyul a jány megint az orsóé, hát nézi, hát sarkantyus csizmába' van a legény, de nagyon vékony a lába szára.
Megrémült.

- Istenem, csak nem valami halott gyött hozzám?
No megállj, majd kiteszek veled - aszongya - a fonalgombolyagoknak a végét rákötöm a sarkantyudra. Majd megtudom, hova való vagy, kinél mégyssz be.. hol tartózkodol, mer még nem láttunk..

Akkor rákötötte a jány a sarkantyura a fonalat. A fiu nem vette észre. Megnézte az óráját. Nem szólt semmit, hány óra vagy mi, felállt és elment. A jány meg mindenütt utána. A legény a fonalat meg csak vitte. A jány fogta az orsó karikáját. Megy mindenütt utána, hát látja, hogy hova megy a legény, neki a temetőnek, át a sirok közt, egy régi templomba.

- Jaj istenem, hát ez csakugyan nem élő.. vagy ördög, vagy halott..

Akkor a fiu ott elvékonyodott olyanra, mint egy fonal.. a Kócsalyukon bebujt.. a templomba.
Akkor a jány nézi, nézi..

- No megállj, most kileslek, kicsinálssz ott be..
Nézi, hát egy nagy lábszárt, halott lábszárt rágott.. azt rágta.

Akkor ment megint, egy nagy koponyáho, egy halottkoponyáho, abbul meg egy nagyot ivott..
Akkor a jány hátraesett. Megijedt. A legénynek megrántódott a sarkantyus csizmája..

- Jaaaaj, te Kati, te itt vagy - aszongya.

Akkor felugrott a jány. Szaladt hazáig. Majd elkapta a fiu, csak épen a küszöbön nem tudott bemenni. Bezárta a jány anyja az ajtót. A jányt felélesztette, mer elesett, eljault.
Akkor ment az ablakra a fiu és bekiáltott:

- Kedves Katikám, mondd ki mingyá, mit láttál, mer reggelre meghal anyád, ha nem mondd ki..

.. Nem szóltak rá.
Másnap a jány anyja meghalt.. Eltemették.
Akkor a legény gyön más este. Megint megy az ablakra.

- Kati ne játszódj velem! Mondd meg, mit láttál!
Ha meg nem mondd, spád meghal..
A jány nem szólt rá egy szót se. Meghalt az apja.. A jány magában maradt. Eltemették az apját..

- Istenem, mi lesz velem? magamba' vagyok..
Megy este megint az ablakra a legény.

- Katikám, még most se mondd meg, mit láttál? Ha nem mondd meg, meg fogsz halni magad is.
A jány tudta má, hogy meg fog halni. Elment a szomszédba. A keresztanyjához.

- Kedves keresztanyám.. apám-anyám után meg fogok halni, mongyák meg, hogy engemet pap ne temessen, a koporsómat a küszöb alatt vigyék ki, ne az ajtón és ne is az ablakon. Árkon-bokron vigyenek ki engem, ne uton vigyenek, és ha elvisznek a temető szélébe, ott temessenek el az árokba.

Ugy is temették el. Küszöb alatt adták ki, árkon-bokron át vitték, temetőárokba temették, pap nélkül.
Kereste az ördög, kérdezte az ajtót, ablakot, az utat, merre vitték Katit..

- Te ablak! rajtad vitték-e ki Katit?
- ~~Rajtam~~ nem vitték.
- Te ajtó! Rajtad vitték-e ki Katit?
- Nem. ~~Rajtam~~ nem vitték.

Az utca is csak ezt mondta..

Nem vitték, nem vitték.. Hát hova lett Kati? Nem lelte meg sehol, a temetőben is hiába kereste..

Egyszer a sirján egy gönyörűsége szép virág nyilott ki. Egy fehér tulipán. Gyönyörűség vót nézni.

Ára megy aranyos hinton egy királyfi. Mondja a kocsisának:

- Szállj csak le az ülésről, nézd, azon a siron milyen szép szál fehér tulipán nyilott ki. Erre járok minden nap, sohse láttam, csak ma. Ereggy, szakidd le nekem, igen megszerettem azt a szép virágot.

Leugrik a kocsis, odasiet a tulipánho, szakitaná le, de a tulipán mindig elszáll a kezibül... ~~Árrebb~~ ment... megint visszagyött, meg árrebb ment... hát csak nem ~~táta~~ leszakítani.
A királyurfi megcsóválta fejét.

- Hát nem bírod leszakítani? Hát milyen fiu vagy te?
- Királyatyám nem birom! Akármit csinálok mán, nem birom letépni!

← Várja mán, te ügyetlen! Maj leszakitom én.
Odament ő. Alig ér oda, nyulna érte, mán akkor ideszáll a mellého /mutatja a mesélő szive táját/, a kabátjához.. a virág..

- No látod, nekem meg idegyött.. magátul.. alig fogtam meg..
No hajtottak.. felöltek, utaztak haza.
Gyön az este a királyfinak. Lefekszik elnyomja az álomm.. Az inasa meg csak fel vót. Hát uramfia! Eccer csak mit lát?
A királyfi asztalán, üveg pohárba a virág, egyszer csak megrázkódik, és lesz belőle egy tündérszép kisasszony, még a holdnál is szebb. Néz széjjel, van-e valami az asztalon..

- Milyen szegény királyotok van.. egy morzsa kenyér sincs az asztalon.. egy szegénynél többet lehet tanálni, mint itt.

Megrázkódott megint, virágnak változott. Belement a pohárba.. Másnap reggel felkel a királyfi.

Aszongya az inasa:

- Királyatyám, mondanék én valamit.. igen nagyot láttam az éjjel.

- Ugyan mit láttál - aszongya - mondhatss olyat, hogy igen jó is, meg olyat, hogy a nyakad a karó közé megy, ha megharagítasz..

- Hát királyatyám, ez a virág egy igen szép kisasszonnyá változott, azt mondta, hogy a királyatyám igen szegény, nem hagyott az asztalon sem enni, sem innya, tán még magának sincsen enni-innyavaló. Olyan szegény.. még egy morzsalék sincs a házba'.

Igy.. így...

Akkor megterített estére a királyfi. Ami jó csak volt, mindent az asztalra tétetett. De meghagyta, hogy ne engedjék elaludni.

Hát éccaka a fehér tulipán megint megrázkódott, kiszállt a pohárból a gyönyörűszép jány. Szétnéz az asztalon..

- Nnno, nagy csuda, hogy má egyszer meg van terítve a királyurfinak is.. Ténnap este nem vót semmi. Akkor a királyfi felugrott, megkapta a kisasszonkát, változott ő kigyónak, békának, virágnak vissza, de a királyfi nem engedte el.

- Változzál annak, aki voltál! Mig olyan kisasszony nem leszel, aki voltál, addig nem eresztlek el. Feleségül akarlak venni. Akkor vissza is változott, a jány. Vissza, kisasszonynak.

- Jaj szivem szép szerelme, de szépség vagy! Hótig feleségem leszel.. El is vette, nagy lagzit csaptak, világra szólót. Éltek boldogan; s tán még ma is élnek, ha meg nem haltak.

Igy vót, nem mese vót, igaz vót...

Abauj-zempléni Hegyköz. /Ördögszerető mesetípus/.

Papp Lászlóné 59 éves, Nyíri. 1962.

.. Ugy biztattuk egymást a fonóba' hogy ".ugy igye-
kezzetek, te - asszondi, hogy .. - mindegyiknek lögyön sze-
retője, ugy ne járjon.. - még ugy mondták - mint az egyszöri
lány, hogy annak se vót, oszt akkor.. azt mondta, nem bálná, ha
akarmilyen legény vóna, mégha maga az ördög vóna is, csak má
vóna neki is.."

Ugy vót, hogy szóval mondtuk, ugy kezdtük a beszédöt,
hogy.. "vigyázzatok, mer hát ténleg valamelyiknek lólábu le-
gény gyön be, majd az lösz a szeretője.." .. hát mi féltünk is,
hogy jaj, ténleg, olyan lólábu legény gyön be valamelyikhe..
igy vót, no!

A fonóba mondták ezt a mesét az ördöglegényről, kis-
lánykoromba' hallottam, hát elmondom..

Mindegyik lánnak vót mán szeretője a fonóba', csak an-
nak az egynek nem.. hát az igön nagy bánatnak adta magát,
ugy szégyelte egyszóval, ő olyan utolsó lány, hogy neki nincs.
Azt mondta mán bánatjába':

- Jajistenem, nem bálnám, ha akarmilyen legény vóna,
mégha maga az ördög is, csak gyönne hozzám is..

Más este, ahogy a lány font, begyött hozzá egy derék
szép legény, le is ült melléje. A lány örült. Mer igön szép le-
gény vót. Még le is ejtötte neki az orsóját. De ahogy kaptak
utána mind a ketten, a lány észrevötte, hogy lólába van a fiu-
nak. Ekkor nagyon mögrémült.. Mögborzadt.. Nagy bánatja esött
mögint. Bánta mán, hogy ördögöt kívánt.
Ó, hogy szabaduljon mög tüle..

Hát osztán a szomszédasszonnak elbeszélte a dógot.
Hogy ő most mit is csinájjon?..

- Hallgass csak ide lányom - asszondi a néni - köss
a gombjára fonalat az orsódrul, ugy hogy ne vögye eszre, oszt
akkor ha elmegy tütled, a fonalon mindenütt mönj utána, hogy hol
fog az jájni.

Ugy is vót. Rákötötte a lány a fonalat. Elindult oszt
tán a legény után. Az mönt végig a temetön és egy régi temp-
lomba mönt. De nem ám az ajtón, hanem a kócsalyukon bujt be..
A lány ezt figyelte, hogy benézött a hasitékon, hát látta,
hogy nagy jóévtággal evött egy halottat.. No erre futott ha-
za.. Szegény szabadult vóna mán tüle, még a fonóba se mönt el,
nehogy találkozzanak..

De elmönt ám a legény az ablakára.

- Eressz be Mariska éngömet!
- Nem eresztlek biz én! Mer nem köllesz, se testömnek, se lelkömnek!
- Mér utáltál mög éngömet?
- Csak ereggy a dégodra, ne is lássalak!
- Eressz be Mariaka, mer ha nem eresztel, röggel-re möghalsz..

A lány azt mondta, nem báni, akarmi is történik, de nem eresztí be. Amikor elmönt a legény, Mariska mögkérdezte a szomszéd nénit, most mán mit is csináljon? Azt mondta a legény, hogy ha nem eresztí be, möghal. Hát ő inkább möghal, de neki nem köll a legény.

- Hát édös lányom, az a legény maga az ördög. Bizony röggelre möghalsz, és az érted gyön. De te ugy tettesd el magad, hogy rád ne tanáljon! A koporsódat se ajtón, se ablakon ne vigyék ki, hanem a küszöb alatt, ne az uton vigyék, hanem az ut mellett és ne a temetőbe, hanem a temető sáncába temessenek.

Igy is történt. Hiába gyött az ördög érte, nem tudta, milyen uton, hova vifték.. Nem tanát rá..

Mikor eltemették a lányt, egy gyönyörű szép virág nyött a sirján. Ara mönt egy kiráfi kocsin.. A kocsisával. Meglátta a szép fehér rózsát. Mingyá mondta a kocsisának:

- Ereggy csak, azt a szép rózsát szakidd le neköm! Ez a gyönyörű virág de jó vóna!

A kocsis leszállt a kocsirul, oszt akkor.. szakította vóna, de nem tudta.. mert a virág mindig elszökött tüle.. egy átalján még érní se tudott hozzá..

No erre a királyfi szállt le a kocsirul.

- Várj csak, majd én leszakitom..
Ugy is vót.. Leszállt a kiráfi, odalépett a rózsáho. A rózsza odasimult mingyán a kezibe. Leszakította a királyfi, a kalapja mellé tűzte, hazavitte, be a szobájába. Betette egy pohár vizbe. Mikor megvacsorázott a kocsisával, elaludtak. De a kocsisa éjszaka fölébredt ám valamire. Mögcsörrent a pohár. Nézi a kocsis, hogy mögrázkódott a virág és egy csudaszép lánnyá változott. Mariska vót. Nézett széjjel az edények közt, mer éhös vót..

- No, - asszondi, - ittak is, öttek is, csak énrúlam nem gondolkóttak...

Visszavált virággá és bebujt a pohárba. Mondí ám másnap a kocsis a kiráfinak, mit látott.

Mögörült a kiráfi.

- Jó jártá kutya! - hogy a kakas megszólalt. Mer más-
képen a csontod összetört vóna, véred patakot mosott vóna.

Evvel a katona áltúnt. A holt ott ugy maradt.

Reggál felkel a házinép, mennének be a házba. Az ajtó be van
sárva. Nám tuggyák, mi történt. Befeszítették az ajtót. Látják,
hogy a holt természetesen // ül a táritón.

Mi van itt, mi van itt, mi van itt?...

Neéznek széjjel, hát látják, hogy egy lán be van búva a sutba.

Orvasé mentek, mer a lán még szólni se tudott, ugy meg vót
ihedve. Mikor aztán szóhoz jutott, álmonda, hogy történt, mint
történt.

Az orvasok megállapították, hogy valóság az, amit a lány mond,
mer a holt egyik a másikának még jelen pillanatokban tudott
parancsolni, de mikor az idő lejárt, a holt ugy maradt..

.. Hát igy vót, máse vót, a másének veégi vót...

Délbükkaljai változatok./Ördögszerető-mesetipus/.

Molnár Borbála 71 éves, Sály. 1960.

Vót egy nagy fonóhaaz. Asszonyok, jaanyok együtt fontak benne. Mindegyik jaannak vót szeretője, akinek kellett a guzsalyfeji, vagy az orsóu, azt lesték, mikor lop-hatják, hogy a jaany csaókkal vaaltsa ki. Csak Marisnak nám jutott. Álment a keresztanyaaho.

- Maan minden jaannak van szeretője keresztanyaam, csak nekem nincsen. Nám baannaam, ha jaz ördög maga vóna is, csak jönne.

.. Álment Maris este ja fonóhaazba, haat ott vaarja egy gyönyörűséges szép.. gyócsigatyaas fiu. Leült Maris fonni. A fiu leült mellé. Maris álejtette az orsót, a fiu felkapta vóna, a fiu is, a jaany is kapott érte, haat ahogy lehajolt Maris, laatta, hogy az ő szépséges szeretőjének lólaaba van. Kilaaccott a gatyaszar-ból.

Akkor maasnap álmengyen a keresztanyaaho.

- Jaj keresztanyaam.. bolondjaabul azt kivaan-tam, hogy nám bännám, ha jaz ördög is vóna maga is, csak lenne egy szeretóm..

Haat este ahogy mentem a fonóba, maan ott vót egy szép gyócsigatyaas, gyócsingés fiu, odaült mellém mingyaan, álejtettem az orsót, ő is kapott utaana, én is kaptam utaana, haat akkor nézem meg, hogy lólaaba van az én szépséges szeretőmnek. Micsinaajjak keresztanyaam, hisz ez maga jaz ördög..

- No haat fiam, az az ördög vót. Ahogy kivaan-tad, beteljesedett. Haat tudod mit, jaanyom? Adok én neked egy gombolyag cérnaat. Oszt ha este még álmengyen az a fiu, haat akkor amikor kikisíred, beszélgeess vele szépen, kívül a pitarba', és aztaan mikor beszélgetel, ezt a cérnaat szépen, ügyesen fűzd a gomblyukaaba, kösd meg, és ahogy mengyen majd a szeretőd, aztat ángedd lassan utaana, hogy tudjad, hova mengyen, ugy kövessed aztaan, hogy észre ne vegye.

Ugy is vót.. Mikor Maris megin álment a fonóhaazba, megin ott vót a gyócsingés, gyócsigatyaas fiu. Megin odaült Marisnak.

Maris leejtette az orsót. Megin kapnak mind a ketten utaana, haat csak laatja, hogy nyulik ki a lólaaba az ő szépséges szeretőjének.. a gatyaaaból.. Mikor oszt ment, kikisírte Maris, ügyesen a gomblyukaaba belefűzte a cérnaat, megkötötte, oszt lassan utaana lo-pakodott.

Töredékek: /Ördögszerető meséjéből/.

Kerekes Jánosné 61 éves, Kéked. 1963.

Kislánykoromba⁹ hallottam öregasszonyoktól, akik még lánykorukba⁹ fonóba jártak, ők meg ott hallották.. így beszéltek ugy-e, hogy a lánynak milyen bánata vót, hogy mindegyik lánypajtásának van ám szeretője, csak neki nincs, hát aztán mán akkor is beszélte az anyjának,

- Mán nem bánám ha még tán az ördög is gyönne, csak énhozzám is leülne mán valaki.. Meg is került neki.. No de hát ahogy mellé ült a fiu, nem szólt. Se ő, se aztán a lány. Pedig milyen szép legény vót! Gubába öltözve, még csinos pörge kalap, meg hosszú hegyes bajusz, meg nádbot, egyszóval úgy vót öltözve, mint a legények régen.

Tán a harmadik este, mikor lehajlott a lány az arsóér, amikor leejtette, hát akkor észrevette, hogy a legénynek a lábán lópatkó van..

Hazament az este és mondta az anyjának:

- Hát anyám, nekem megvan a kívánságom, amit kívántam, úgy lett. Mert ördög gyött hozzám.. A lábán lópatkó van.. Hát most mán mit tegyen vele? hogy maradjon el tőle? Csak nem maradt el a legény, mert gyönni gyött mindég.

Hát mán egyszer egy este úgy vót, hogy megfont egy nagy gombolyag fonalat, hát azt tanácsolta neki a keresztanyja, hogy szurja be ide a guba hátába a fonal végét, úgy, hogy a legény ne érezze. ,

Betette a lány a kötőbe a gombolyagot és még meg is rántotta, hogy ahol nem forgott jól, csak menjen. Mikor így kipróbálta, ráakasztotta a legény gubájának a hátára.

Az nem vette észre. Mikor felkelt és elment a fonóházbul, nyomába⁹ ment mindenütt a lány.

Ment, mendegélt a legény, hát kiért egy temetőbe. A lány utána. De a temető árkában megbotlott ijedtibe, mer látta, hogy a legény bement egy nyitott sirba. A fonal meg-rándult. A lány szaladt haza.

Más este a legény kérdezősködött - mert érezte, hogy megrántotta a fonal.

- Mi van Katibá, mit láttal? Mondd csak meg.

Nem szólt a lány, nem mert szólani.

- Ha nem mondd meg nekem, meghal az apád..
Meg is halt az apa első este.
Utána megint elgyött a fiu, megint kiabált:

- Mégse gondoltad meg? Nem mondd meg? Meg fog
halni anyád is!

De hát mit tehetett? Így is félt, úgy is félt. Nem
mondta meg szegény.
Mehalt az anyja is.
No ez is bekövetkezett.
A lány otthon maradt. - Harmadszorra megjelent a legény
az ablakán.

- Na, te fogol meghalni, ha nem mondd meg!

.. Innen már csak úgy tudom, hogy meghalt a lány is,
de a keresztanyja tanácsára a padlásra engedték le a
koporsóját és nem az uton, hanem az út mellett vitték
és a temető sáncába temették. Így nem talát rája az
ördög....

-o-o-

Futó Jánosné, 58 éves. Pányok, 1961.

Még kislánykoromban mesélték nekem öregasszo-
nyok, Telkibányán, őknek is mesélték, mikor lányfo-
nóba jártak.

Minden lánynak mögvót a szeretője, minden-
kit kísérték haza. Csak egy maradt szerető nélkül.
Panaszkodott is otthon az anyjának.

- Édösanyám, mindenkinek van kísérője, csak
engöm nem kísér senkise haza.. már ha olyan is volna,
mint az ördög, csak hazakisérne..

Hát aztán más este megjelent neki. Leült hozzá, de nem
szólt. A lány meg leejtette az arsját, hát.. ahogy
hajolt érte a legény, kilátszott a lólába..

A lány ijedtibe nem tudott mit szólani.. El-
mönt mindenféle kedve. Szabadult vóna már tüle.. Már
akkor nem ment fenni se a fonóba.. Panaszkodott a szom-
szédba, hogy neki ilyen meg ilyen lólábu szeretője
akadt.

Azt tanácsolta neki egy szomszéd néni.

- Fonjad tele lányom az egyik arsót fonallal, és ha a legény érted gyön, kösd a fonalat a ruájáho, majd figyeld, merre mögy.

Ugy is történt. A legény elgyött a lányért. Az ugy tött, mint-ha szivesön fogadta vóna. De a fonalat rákötötte a kabátjára.

Mikor a fiu felállt, mönt utána a lány.. Hát egy nagy temetön möntek el, utána egy templomho értek. A legény meg bebujt a kócslyukon.

Megijedt a lány, hazafutott.

. Innen mán nem tudom tovább..

Bedrogmelléki változatok./Ördögsszerető-halottszerető típuskeveredés/.

Csizmár Pál 66 éves, Bedrogolassi, 1963.

Hol volt, hol nem volt, még az Óperenciás tengeren is tul, még azon is tul, ahol a vadkan turt, volt egy körtefa, annak a körtefának hevetvenhét ága, minden ágon volt hevetvenhét fészék, én azt a hevetvenhét fészéket sorrul sorra mind össze-vissza jártam, míg ezt a fonómesét mindegyikbá megtaláltam.

Volt egyszer tul a Fiszán volt egy fonóház. Abba járt tizenkét lány fonni. Tizenegy lánynak volt szeretőjé, aki mikor lejesett az órsó, feladta ja kádvásénák az órsóut - csak egynek nám volt.

Hát az nám tudott micsinálni bánatába'.

Egyszer mikor megyen hasafalá, felsóhajt:

- Jaj istenem, bár akarni volna, ha ördög is, csak nákem is volna már egy szeretőm, aki felvenné az én órsómat..

Hát ahogy ment hasafelé, már féluton hozzászegődött egy ifju lágény, megülálte a derekát és álkisírte hazáig. A kapuba megcsókolta..

- Jó éccakát -
- assal álment.

Másik nap ástére ahogy mennek a fonóba, mindenkinek megy a kádváse is, - nám akkor oszt ment az övé is, csak később.

Leült mellé, átkarolta, s várta, hogy mikor fog leesni az órsó. Le is esett az órsója a lánynak. Fel is vette, de nám adta náki oda. Az órsóut. Áltette.

Vett a lány másik órsóut, és arra kezdte fonni a fonalat.

Majd mikor az is lejesik tülle, utána kapott a lágény, felvette astat is, átadta, hogy valamit a lány is vigyen haza.

Harmadik áste szintén így törtéent, hogy csak visszamentek a fonóba. Minden lánynak megjelent az ű

kádváse, az övé megint később ment, mer messziről kellett náki gyűnni.. Odaült a lány mellé, átkarolta és várta, mikor esik le az órsó.

Lejesett az órsója, ügyesen utánakapott megint, áltette a zsebébe, nám adta oda.

Következő áste megint mennek a fonóba, ott volt mindenki kádváse, most nám ez is ott volt, az ő szeretője.

De nám akkor sajtették, hogy van valami a dologba. Hogy ez nám nám valami rendes udvarlón.

Na várták, hogy mikor esik le az órsó.

Amikor lejesett, mindenki ügyekazett azon, hogy űk kapják fel hamarabb az órsót, mint az új udvarlón. De az ügyesebb volt, és hamarabb felkapta az órsót, mint a többiek.

Azzal akartak a lánynak segiteni, hogy áltirhiják tülle ezt az idágeny lágényt.

Majd az ötödik áste megint - ahogy ott vannak a fonóba', az órsó megint lejesik, - a lány is kapott érte, a fiu is kapott, de a fiu ügyesebb volt, megint megszerezte.

Hanem a lány ahogy hajolt az órsóé, észrevette, hogy az ő udvarlónjának valami olyan nám jól tetsző lúlába van... Hát akkor egy kicsit megborzadt, hogy miféle lágény lehet ez.. De azért csak hazakísirtette magát vele. Amikor odaérnek a kapuho, nám válnának ál, a lány még jobban megborzadt, mer a lágény valami idágeny, durva csókot adott. Nám akkor megrettent. Hogy mi lehet ez? Szerette volna tülle megkérdezni, hunnan gyütt, hunnan való. De félelmébe' nám mert szólni se.

Akkor hatodik áste álmennek megint a fonóba, - az órsó lejesik a lány kezéből, felkapta a lágény, áltette szigorujan, nám adta vissza.
Mi történik a dologbú?
Az anyja nám idáges volt.

- Lányom! Hát hun van az a sok fonal, amit idáig fontál?

- Hát - azt mondja - áltvitte a szeretóm, áltapta az órsóukat és áltvitte.

- Hogy az öördög vigyen ál téged, tá! Az összes fonalat a szeretődnek fogod fonní?

- Hát mit tehetek, mit nám, - azt mondja - ha nám adja ide! Nám marhatom ki a kázibú áróvel!

Nnnna, a htedik áste, amikor haza mennek a fonóbul, a fiu mán akkor nám ment be véle, álment haza.

Majd másik nap áste megvárta, mikor a lány hazament a fonóbul, szól néki bá az ablakon.

- Gyere ki raózsám!
Mondja a lány:

- Nám megyek! Gyere be!
Megint szól náki, dá most mán így:

- Egy eleven, meg egy holt, nám félsz raózsám?
Gyere ki!

- Nám megyek! Gyere be!

Akkor bemegy a fiu hozzá, és azt mondja:

- Na, most mán ál fogsz gyünni velem..
- Nám megyek veled - azt mondja, majd holnap áste.
- Jó, majd holnap áste - azt mondja, gyüvök.

A kilencedik áste álment a fonóba hozzá, de a lány mán akkor gondolkozott. Mer a keresztanyja megfi-gyálmeztette.

- Nagyon vigyázz rá! Ha meg akarod tudni, hogy kicsoda-micsoda ez a fiu, - hát amit lefonsz, a fonál végít kösd a gombjára, és nézd, merre megy, maj meg fogod tudni, ki ez?

Ugy is történt. A lány most vigyázott, hogy ne ejtse ál az órsót. Olyan jól besikárút neki, hogy nám ejtette le. A fiunak nám volt mit álvinni. De közbe a fiu nám vette észre, a lány ugy odakötötte a gombjára a fonalat, a fonal végít. Mikor mentek, a lány kapujába; a lágény álbucsuzott tülle. De a lány kisírte, amerre huzódott a fonal. Ugy ment utána, hogy a fiu nám vette észre. Hát csak mennek. A lány figyel.

Egyszer csak álernek egy temetőbe, a lágény bemegy a hullaházba, ahol egy miféle ki van tárítve a ravatalon. A lány a kócsalyukon nézi, micsinál az ü udvarlója.

Hát a lágény nekiáll, és kegyetlen jó ézüen falatozza azt a hullatestet.
A lány megijedt, haza is szaladt.. Mondja az anyjának:

- Jaj anyám, nám jól megyen itt a dolog. Jaj ez a lágény maga az ördög a pokol fenekérül. Ez holta-kat eszik.
Sorolja aztán szegény, mit látott..

Azt mondja az anyja.

- Hát lányom, itten nincsen más mit tenni, eriggy ál a papho, s mondd meg, hogy mi a helyzet..

Ál is ment a lány. Panaszkodik a papnak, hogy és mint járt..

Hát a pap azt mondja neki:

- Semmi baj fiam, En mondok érted egy kis rövid izsit, /Micsodát, izsit?/.

- Csak röviden, nám misét, hanem izsit, és lehetséges, hogy meg fogsz tülle szabadulni. Meg is tette. Dá ez még keves volt. Ez nám segített..

- Hát érted fog gyünni, fiam..
A lány álment a keresztanyjáho. Attul kért tanácsot.
Azt mondja a keresztanyja:

- Lányom, ha gyün érted a lágény, csak kisird, nám messze van a hullaházho egy kriptáj, szaladj be oda, az egy szent hely, hátha ott meg fogsz menekülni tülle.

A lány így csálákedett.

Gyütt a lágény érte. Mentek a nagy holdsütésbe'.

A lágény csak mondta:

- Jaj de szépen süt a hold, itt egy élő, meg egy holt..

A lány álkezdett szaladni. Befutott a kriptájba, hát ott ugyan talált ű is egy holttestet a ravatalon. Nám tudott hová bujni, hát oda huzódott a ravatal alá. - Itt talán menedék helyet lelek.

Az ördögfiu akkorára odaért, mire ű bezárta az ajtót.

Nám tudott begyünni, csak kinnrü kiabált be:

- Jaj de szépen süt a hold! Hótt, add ki a hótnak az elevent!

A hótt megmozdult.

Akkor megint mondja:

- Jaj de szépen süt a hold! Hótt, add ki a hótnak az elevent!

Mán akkor a hótt leeresztette a két lábát.

Akkor megint mondja neki:

- Hótt, hótnak add ki az elevent!

Felállt a hótt, hajolt a lány felé, de mire hozzáért volna, a kakas álkukurikolta magát, a halott álesett, s az ördög úgy álfutott, hogy tán még máma is szalad, ha a lába birja. De ha az ördög ál nem szaladt volna, az én másém is továbbmenne.

Ennyi volt, máse volt, aki tudja társát, mondja ál, hogy hosszabb legyen!

Fortik Károlyné 43 éves, Végardó, 1961.

Még a nagyanyámtól hallottam ezt a mesét, szintén Végardón.

Mese az ördögről meg a fonórul.

Egyszer volt, régen volt, tizenegy leány járt a fonóba, a tizenegyedik nagyon szép lány volt, de nem volt szeretője. A lány nagyon el volt keseredve.

.. Ahogyan ment hazafele a fonóbul, már arra gondolt, hogy inkább otthon marad.

Mondta az anyjának:

- Mán azt se bánám anyám, ha itthun maradnék, csak ne mindig magam gyünnék haza.

- Eriggy el csak lányom, akad még neked udvarlód.

De hát nem akadt.

Egyszer így sóhajtott fel magában.

- Nem is bánám, ha az ördög maga kísírne haza.

Mámap este szintén elment a fonóba. Hát csak melléje ült egy nagyon szép deliát férfi. A többiek nagyon bámulták. Hogy neki is van már szeretője. De a legény csak ült, ült a lány mellett, és egy szót se szólt. Gond útötte a lányt.. miféle fiu ez, hogy nem szól hozzá.

Leejtette az órsóját. Kapott utána a legény is, ú is. De nagyon megijedt. Észrevette, hogy pata-lába van a fiunak. Lópatából vót a lába..

- Micsinájjak, micsinájjak?

Nem szólt semmit a legényhe. Mikor azut /asztán/ mentek hazafelé a fonóbul, a legény hátramaradt, hogy ne lássák a többiek. A kapuig kísírte a lányt és megcsókolta. Jaj, nagyon durva volt a csókja.

A lány nem szólt otthon semmit. Lefeküdt, elaludt.

Harmadnap este ismét elmentek a fonóba. Csak leejtette a lány ugyanabban az időben az órsóját. A deliát legény felkapta és nem adta vissza.

Az anyja nagyon rádörmedt, amikor órsó nélkül ment haza.

- Hát nem fontál? Majd elzavarlak a háztul, te hanyag!

A lány sirt és azt mondta:

- Majd holnap este többet fogok fenni.

.. De a negyedik este is csak órsó nélkül ment haza. A legény megint elvette az órsóját.

Dühös lett az anyja még jobban.

- Bár az ördög vinne el, te hanyag. Fonállal együtt. Elgyütt az ötödik este. A lány szaporábban font, igyekezett, de a fiu megint elvette az órsóját.

Az anyja nagyon leszidta.

A lány nem szólt, csak lefeküdt. Mán kezdett elszendredni, amikor egyszerre csak hangot hallott az ablakon.

- Gyere ki galambom!

A lány felötözött. Kinézett az ablakon. Látja, hogy az a deliát legény áll ott, akivel a fonóban volt. A kapufélfához pedig oda van kötve a lova. Kiment hozzá. A legény derekon kapta, maga mellé ültette a ló hátára. Vitte a holdvilágos éccakában.

Ahogy mennek egyik uccáról a másikra, megszólal a legény:

- Jaj de szépen süt a hold, egy eleven meg egy holt! Nem félsz, babám?

- Hogy félnék? hiszen ketten vagyunk.. - mondta a lány.

Hát csak odaértek egy temető kapujához.

A legény a lovat megállította, a lány derékon fogta és vitte egy gödörhöz. Egy sírgödörhöz. Már akkor reszkett a lány. Mondja a fiu neki:

- No csak ereggy eboe a sirba.

A lány könyörgött.

- Majd holnap bemegyek. Ma még hagy menjek haza.

A legény hazaengedte, ű maga bement a gödörbe.

Mán két este nem ment a fonóba a lány.

De a hetedik nap este mán ment a fiu érte.

Kopogtatott az ablakán.

- Gyere ki galambom!

- Majd holnap!

- Jól van, még egy napot hagyok, de ha holnap nem gyüssz, viszlek! Pakolj, mert a ruháidat is vinni fogom.

Gyütt is érte a nyolcadik este. Felemelte a lóra magáho, vitte vagy három uccán keresztül, azut oszt kiérték a temetőbe. Ott várta a nyitott sir űket.

- Ereggy csak be a gödörbe!
A lány rimánkodott a legénynek:

- Elsőbb ereggy be te. Majd én úgy megyek be utánad.

- Jól van. De ha nem gyússz, majd meglátod, mit fogok cselekedni!

A legény bement a sirba. Erre a lány utána dobta a ruháját.

A fiu erre kezdte szaggatni széjjel. Futott, futott a lány háza.

Kilencedik este elment a keresztanyjához.

- Jaj kedves keresztanyám! Mitévő legyek?
Elmondta, hogy hurcolja az ördög.

- Ereggya papho édes lányom, majd megmondja micsinájji!

Ugy is történt. A lány elmondta, hogy járt.
Erre a pap kilenc penitenciát adott fel neki.

- Mondjal el kedves lányom kilenc penitenciát és kilenc szál gyertyát égess el, minden este egyet. Majd a kilencedik szál ha nem ég el, akkor fogsz csak megszabadulni az ördögtől.

Nem égett el a kilencedik szál. Mán örült, hogy meg fog szabadulni az ördögtől.

Hát csak elgyött érte megint lóháton.
De amikor be akarta küldeni a sirgödörbe, azt mondta az ördögnek:

- Add ki a ruhámat, hogy öltözök bele!

Mikor a ruhaé bement az ördög, szaladásnak indult.

Beszaladt a temető kápolnájába. Ott meg egy halott fekküdt kiravatalozva. A lány bebujt a kápolna sarkába.

Bekopogtat a legény:

- Holt! Add ki az elevent a holtinak.

Erre a holttest letette az egyik lábát.

Kiabál a legény megint:

- Holt, add ki az elevent a holtinak!

A másik lábát is letette a halott.

De mikor már harmadik szóra felült, odakint megszólalt a

kakas és erre a halott visszádlt.

Ki akar gyünni a lány, hát alig mozdul a kápolna aj-
taja.

Mi van itt, mi van itt.,

Hát látja, hogy egy nagy feketeség van a kápolna előtt. Hogy
jobban néz, hát látja, hogy kulimásznak vált az ördög.

Igy menekült meg tőle a lány.

-o-o-o-o-o-

Bodrogközi változatok.

Pongrác Károlyné, 58 éves. Kenézlő, 1963.

Ördögszerető.

Még a nagyanyámtú hallottam, ugyanitt, Kenézlőn. Ugy hívtuk, hogy fonóházi mese. Flóban mondogatták.

Tizenkét lány járt a fonóba. Akkoriba'.. egyszerűen.. fonóházba jártak. Összementek minden este és úgy fontak.

Minden lánynak volt egy mátkája. Tizenegynek volt mátkája, csak a tizenkettediknek nem, akit Katikának hívtak. Nagyon busult, hogy neki nincsen.

Azt mondta egyszer magában, nem bánna, ha az ördög is lenne, csak neki is volna mán.

A más este neki is lett. Ahogy fonogatott, egy nagyon szép legény ült le hozzá. A többi lány irigyelte tulle, olyan szép fiu volt.

Hát volt mán, aki neki felvegye az órsóját! Mer minden lánynak felvették ám a legények az órsót abba'ja fonóházba'. Ha a lányok elejtették, ezt lesték, azut oszt csakokkal kellett a fiutól kiváltani. Hát bízom Katicának is volt, aki felvegye.

Egyszer leejtette Katika az órsót. Kap utána a fiu, a mátkája, ahogy kapott, a kabátja félrebillent neki. Itt a szomszéd lányok meglátták, hogy neki lúlába van.

Ekkor oszt mondták Katicának, hogy az ű mátkájának lúlába van.

Elszomorodott nagyon. Mit tegyen.. mit tegyen?..

A faluba' lakott egy nagyon öreg néni, elment hozzá.

- Édes néném, mit tegyek? Lett nekem is egy mátkám a fonóban, de lúlába van. Mitévő legyek?
Azt mondta neki a néni:

- Hát lányom, a te mátkád ördög.. mit tuggyak neked tanácsolni? Tedd azt, amit mondok! A más este, hogyha elgyün a mátkád, azt a fonalat, amit akkor fonsz, úgy hogy a legény ne vegye észre, a gomblyukába kösed. A végit. Ha akkor ahogy az fog menni, mindig ereszd utána az órsót, kövessed, tuggyad meg, hun lakik?

Igy is tett a Katika.

Leejtette az órsót, nyult utána a legény, ekkor

Katica a fonal végét rákötötte a gomblyukára.

Hát amikor a legény elindult, a lány eresztette utána a fonalat és mindenütt ment utána. A legény egy temetőkapun ment be.

Visszament és elsorolta az öreg néninek, hogy az ű mátkája temetőbe' lakik.

No de a másik este a matka úgy megjelent, mint más-kor. A lány is, hogy meggyőződjön róla, megint leejtette az órsót, és hamarabb nyult érte, úgyesen nem hagyta, hogy a fiu adja fel. Hát ű is, ahogy lehajolt, meglátta, hogy a mátkájának lulába van.

Megint megjelent a legény. De lány már nem akart vele szóbaállni. Kerülte útét.

- Katica! Mér utáltál meg engem?
- Mi közöd hozzá?
- Ha nem mondd meg, holnapra meghal apád.
- Nem baj! Majd eltemetjük.

Hát úgy is volt. Meghalt az apja. Eltemették. De gyün ám harmadnap a legény. Azt mondi a lánynak:

- Mondd csak Katica, mér utáltál meg?
- Semmi közöd hozzá!
- Ha ki nem mondd, holnapra meghal anyád.
- Nem baj. Ha meghal, eltemetjük.

Meghalt az anyja is. Eltemették. Megint gyün a legény.

- Szívem Katica, mér utáltál meg?
- Semmi közöd hozzám!
- Jól van, ha meg nem mondd, holnapra meghalsz

te is.

- Nem baj! Eltemetnek éngem is.

Elment a fiu. És ekkor a lány elment az öreg nénihe megint. Elpanaszolta, mit mondott a legény..

- Hát édes lányom, ha így mondta, akkor meg is fog történni. De ha meghalsz, ne hagyj kivinni a koporsódat se az ajtón, se az ablakon. Ki kell a küszöb alatt ásni egy lyukat és a koporsót ott kell kitenni. Ne az uton, hanem az ut mellett vigyék és ne a temetőbe temessék, hanem az utszéli árokba vigyék. Nehogy rádtaláljon az ördög.

A lány úgy is hagyta meg. Úgy is tettek.

Mikor Katica meghalt, a küszöb alatt tolták ki a koporsóját, az ut szélén vitték és a temető árkába temették.

Hiába kérdezte az ördög az ajtót, az ablakot, az utat, hogy vittek-e arra ki lányt. Nem vittek. Így hát az ördög lemaradt.

Kinyírt a lány sirján egy gyönyörű virág. Szép fehér lilium.

Arra ment a királyfi egy üveghintón. Meglátta, hogy az árokban milyen szép virág van.

Ast mendi a kocsisának!

- Ereggy csak, szakidd le nekem azt a szép virágot!

Leszállt a kocsis, és le akarta szakítani a liliumot, de hiába.

A virág behuzódott. Nem tudta a kocsis leszakítani.

Mondi a királyurfinak:

- Nem lehet! Mire le akartam venni, mán nem volt virág.

De amikor vissza ment a hintóba a kocsis, mán akkorra ujwa kinyírt a szép fehér lilium...

A királyfi száll most le a hintóruul.

- Ne majd én megpróbálem..

Hát ahogy lement, a királyfinak le hagyta magát szakítani.

Vitte, vitte a hintóba, azut oszt hazavitte. Betette a szobájába egy pohárba.

Este lefeküdtek. A kocsis egy szobába' aludt a királyfival.

A királyfi mélyent elaludt. És akkor a kocsis fent volt még.

Éjfél tájzon megrázkódott a pohárban a virág. Egy nagyon szép kis lány lett belüle.

Úk ahogy vacsoráztak, úgy hagyták az asztalon az edényt, de mindent megettek belüle.

És ekkor a virágbul lett leány megszólal, hogy:

- Itt ettek is, ittak is, de énrulam nem gondolkodtak.

Ezeket a szókat a kocsis halletta.

A lány megrázkódott és ujra virág lett.

Másnap reggel mondi a kocsis a királyfinak:

- Felsőges királyurfi! Mi történt itt az éjjel! Egy szépséges lánnyá változott a virág, és még mit beszélt az éjjel, hogy itt ettek is, ittak is, csak róla nem gondolkodtak!

Erre a szóra a királyfi:

- Ne hagyja elaludni, te kocsis. Ha meg elaludtam, költésél fel éjjel tájba! Én csak úgy teszek, mintha elaludtam volna.

Úgy is tett a királyfi.

Akkor telt is az idő, megrázkódott éjfélkor a virág, kipattant a pohárbul és egy tündérszép lány lett belüle. Akkor is otthagyták az edényt, de hagytak mán benne, ennivalót is, meg innivalót is. Leült a lány és evett-ivott.

- No, ezt mondi - itt ettek is, ittak is, meg végre rúlam is gondolkodtak. Ezt a királyfi látta. És úgy hogy a lány nem vette észre, hamar felugrott és megkapta a haját. De mán ez ijedtibe vált mindenféleképpen. Kigyónak-békának, mindenféle csúfságnak. De a királyfi nem engedte el a haját.

- Változzál annak, aki voltál. Az légy, aki eddig voltál!
És akkor visszaváltozott leánynak.
A királyfi nem engedte el magátul!

- Te szépséges lány! Te az enyim, én a tied! Most mán csak az ásó meg a kapa, meg a nagyharang választ el minket egymástul, mert el foglak jegyezni feleségemnek!

Ekkor a lány elmesélte, hogy ű meghalt. Hogy ki volt az ű mátkája, egyszóval hogy apja-anyja meghalt és űneki is meg kellett halnia. Mert ördög volt a mátkája. És nem mehet a templomba esküdni, mert ott lesz. Ű pedig nem akar vele találkozni. Nem mondta meg néki, miér utálta meg, és ezér kellett neki meghalnia.

Azt mondta a királyfi:

- Szivem szép szerelmem, nem baj, elmegyünk a templomba, ott megesküünk.
Félt a lány nagyon, de nagynehezen engedelmeskedett. Megesküdtek.
Hát a templom előtt ott volt az ördögmátka. Megállította őket.

- No Katikám, ha most se mondd meg, mér utáltál meg, akkor meghalsz újra, de még az urad is.
Katinak el kellett hát mondani.

- Azér utáltalak meg, mert ördög vagy és a temetőbe lakol.

- No, ha ezt előbb megmondtad volna, akkor nem halt volna meg apád sem, anyád sem. No de így se baj. Nesze, ez az ir, ereggy el a temetőbe, kend meg vele anyádnak, apádnak a fej-fáját, fel fognak támadni.

Igy is tett a lány. Hát feltámadt apja-anyja. Most mán nagyon boldogok lettek. A királyfi nagyon nagy lakodalmat csapott, hét országig ment a hire, és még talán most is tart, ha abba nem hagyták... Itt a vége, s fuss el véle!

Pongrác Károlyné, 58 éves, Kenézlő, 1963.

A halottszerető.

Volt egyszer egy lány. És ennek a szeretője elment a csatába. Sokáig várták vissza. Nem tudta a lány, hogy hol van. Se nem írt, se nem üzent.

Az asszonynak azt kommandálták, hogy nem hagyott-e valamit nála? Kapcáját, vagy valami ruháját?

Tehát tényleg a lány kereste. És meg is találta a kapcáját. No akkor azt kommandálták, hogy főzze meg. Hát-ha hazasiet.. ezér van az a szólás-mondás, hogy ha valaki siet, azt mondik rá, hogy "ennek főzik a kapcáját..."

A lány odatette főzni a kapcáját. És főzte éjjel-nappal a mátkájának. Egyszer éjjel, úgy tizenkét óra tájon gyűn egy katonás és bezörget. Kinéz a lány, hát... meggyűtt a mátkuja.

- Gyere ki galambom! gyere velem!

Ki is ment hozzá a lány. Nagy örömmel felült hozzá a lú hátára.

- No vigyél, ahova akarsz!

Hát amikor mennek, nagyon szépen sütött a holdvilág. A katona egyre csak azt mondí:

- Jaj de szépen süt a hold, elevenet visz egy holt! Nem félsz babám?
Azt mondí a lány:

- Hogy félnék, hát velem a jóisten meg te..
Akkor mennek tovább.
Bizom, így mondik, ha a lány úgy mondta volna, hogy "velem vagy te meg a jóisten" vagyis fordítva, akkor szét-tépte volna a katona..
No oszt megint mennek... mondí a legény:

- Jaj de szépen süt a hold. Elevenet visz a holt. Nem félsz babám?

- Nem félek, mert velem a jóisten meg te..
Hát ahogy így haladtak, elértek egy temetőhöz, Meg volt nyilván egy sir. Azt mondta a katona.

- Nnnna, én itt lakom.
Azt mondí, hát:

- Menj csak be te előre!
Megijedt szegény lány. De ennyit még tudott mondani:

- Én nem tudom az utat. Hát eriggy te előre.
Hát így előre ment a katona. Mit tegyen a lány? Volt a temetőbe egy hullaház. Nem messze a sirtól. Hát a lány ijedtébe amikor a legény leérkezett, ű beszaladt ebbe a hullaházba. A hullaházba' pedig volt egy friss halott. Akit temetni akartak másnap.

A lánynak volt olvasója, Ezt a kilincsre csavarta, amikor beszaladt. Utána szaladt mán a katona. De nem tudott bemenni, mert a szentelt olvasó nem engedte be. Akkor mindig szólt be, hogy

- Holt! Holtnak add ki az elevent!
Megmozdult a halott a teritőn. Lenyujtotta a fél karját. Beszólt a katona:

- Holt! Holtnak add ki az elevent!
Akkor lenyujtotta a halott a másik karját.
Akkor megint:

- Holt! Holtnak add ki az elevent!
Mán a halott a lábát is lenyujtotta.
Ujra mondi:

- Holt! Holtnak add ki az elevent!

Letette a holt a másik lábát is, úgy hogy egész odáig ment a dolog, hogy mán le kellett volna neki szállani.

De akkorra megszólalt a kakas. Így a halottnak vissza kellett menni a sirjába. És így menekült meg a leány ettől a halott mátkától. Így tudta meg, hogy meghalt.

.... Többet nem várta haza.. Többet nem is gyűtt a katona..

Tóth Miklósné, 66 éves. Pácin, 1963.

Ördögszerető.

Volt egy fonóház. Oda jártak fonni a jányok. Mindegyik jánynak volt szeretője, aki feladja az órsót, ha leesett, meg hazakisérje. Csak a legszebbnek, a szépséges Hanicának nem jutott. Szígyelte nagyon, el is volt keseredve.

Egyszer így mondta magában:

- Jaj istenem, nem bánám, ha az ördög volna is, csak lenne mán szeretőm nekem is.

Másnap este oszt megjelent egy szép fiu a fonóba és leült mellé. Olyan szép volt, hogy Hanica lánypajtásai irigyelték. A jány igen megörült neki.

Egyszer elejtette az órsót. Kapott utána a legény is, Hanica is. Hát ahogy hajlik le Hanica, láti, hogy lú-lába van a fiunak. Nagyon megijedt és elszomorodott. A fiu még haza is kísérte, de mán nem tudott hozzá szólni.

Elment egy öreg asszonyho, aki tudós asszony volt.

- Édes néném, jaj hogy jártam. Ördögöt kívántam szeretőmnek, és egy lúlabu legény gyűtt hozzám..

- Bizom, ha így van, mán megtörtént, jányom, de legalább aztat tudd meg, hogy hán lakik. Hát fonj egy hétig, aztat oszt tekerd gombalyékba a fonalat. Ha hazakisir a fiu, vedd a fonal végét a sarkantyujára, ereszd a fonalat a bombalyékrul és lopakodjál utána, merre lakik.

Megfogadta a tanácsot a jány. Ugy tett, ahogy az öregasszony mondta. Megfonta a fonalat, gombalyékre csavarta, a végét rádobta a legény sarkantyujára, oszt követte. De végig nem mert menni. Így csak másnap nízte meg, merre járt a fiu. Hova vezet a fonal? Hát a temetőbe, ott meg be egy sirba.

Szép Hanica ugy elijedt, hogy mán nem mert menni a fonóba. Kereste a legény, de mivel nem tanáta, elment szép Hanica ablaka alá.

- Nyisd ki Hanica szivem az ablakot!
Kinyitotta.

- Mér nem gyűttél a fonóba?
- Azér, mer láttam valamit rád!
- Mit láttál rám?
- Aztat én nem mondom meg!
- Valld ki Hanica, mer ha nem vallod ki, holnapra meghal apád.

Hanica nem vallotta ki. Másnap meg is halt az apja. Eltemették.

Megint gyün a legény.

- Mit láttál rám, Hanica?
- Nem mondom meg!
- Gyer ki, valld ki, mit láttál rám! Ha nem gyüssz ki, holnapra meghal anyád..
Hanica nem ment ki, nem vallotta ki.
Meghalt reggelre az anyja. Sirva temette el Hanica.
Az ördög megint elment hozzá.

- Szép Hanica! Valld ki, mit láttál rám, ha nem gyüssz ki, holnapra meghalsz magad is!

Nem vallotta ki. De már tudta, hogy meghal ű is.
Elment az öregasszonyho.

- No jányom, meg fogsz te is halni. Hanem hagyj meg a szomszédoknak, hogy se a gerenda alá ne terítsenek, se a küszöbön ki ne vigyenek, se az uton ne vigyenek, se a temetőbe ne temessenek. Hanica megfogadta. Meg is kérte a szomszédokat.

Mikor Hanica meghalt, egy lyukat vágtak a küszöb alatt, azon tolták ki a koporsót, azut oszt a kertek alatt vitték és a temetősáncba temették.
Gyűtt az ördög. Sorba kérdezte a gerendát, a küszöböt, az utat.

- Te gerenda! Terítették-é ki alattad halottat?

- Te küszöb! Te ut! Vittek-é rajtad halottat?

Nem tudtak felelni semmit.

Hiába kérdezte az ördög a temetőt. Az se felelt neki. A fejfákot is kérdezte. űk se válaszoltak. - Kereste a jányt, de nem találta.

Kinyőtt a jány sirján egy gyönyörű szép raózsa. Ott, a temető sáncába'.

Ára ment aranyos hintón egy királyfiu. Meglátta. Leszakította. Hazavitte és a szobájába' beletette egy pohárba.

Mikor az egész háznépe elment otthonru, csak az öreg anyja maradt otthun, hát látí, hogy kiszáll a virág, megrázkódik és egy tündérszép jányvá változik. ű volt a szépséges Hanica. Széjjelnézett, azut oszt kitakarította a szobát.

Gyűtt haza a királyfi. Mondí neki az anyja:

- Ne menj el másszor fiam! Lessed csak meg, mi lesz abbul a szép virágbul. Maj meglátod, ki takarította ki olyan szépen a szobádat!

Megleste a királyfiu. Igen megtetszett neki a jány. Előugrott, megkapta, megölelte.

Szép Hanica először mindennek változott. Kigyónak, békának, meg vissza virágnak. De a fiu nem engedte el. Csak mondta:

- Szívem szerelme! Enyém vagy! Változzál annak, aki voltál!

Hát annak is vált. Szépséges Hanicának.

- Szívem szép szerelme! Most már elveszlek feleségül!

- El is mennék hozzád, szép királyurfi, de én halott jány vagyok, ördög volt a szeretőm, végem lesz, meg neked is véged, ha a templomba megýnk esküdni.

- Ne törődj vele, kedves, akkor is megeskýszünk.
Mikor az eskývő után mentek haza, a királyurfi padlásán a sok ördög muzsikált.

Felment a királyurfi egy szál karddal. Hát egy csunya fekete kutya neki. A királyurfi nem ijedt meg. Agyoncsapta a kardjával. Erre az összes ördög eltakarodott. Soha többet meg nem jelentek. Még a fekete kutyát is magukkal vitték. Ez volt a jány ördögszeretője.

Szép Hanica meg a királyfi éltek boldogan. Talán még ma is élnek, ha meg nem haltak.

Tóth Miklósné 66 éves, Pácin, 1963.

Halottszerető.

Egy jánynak elment a szeretője a csatába. Mán nagyon sokáig semmi hirt nem adott magarul. Elment a jány a tudós asszonyho, aki a szomszédba' lakott.

- Kedves néném, semmi hir a katonaszeretőmrül. Se nem ir, se nem üzen. Micsinájjak, hogy még egyszer meg-lássam?

- Hagyott-é valamit kedves jányom, a szeretőd? Valami kapcát, vagy másfélit, amikor elment? Mer ha megtanálnád és megfőznéd, még haza tudnád főzni. Ha tanál-tad, vasfazikba főzd meg.

- No majd megnézem, hagyott-é?

A jány kereste, oszt tanált is utána egy darab kapcát. Feltette a vasfazikba és megfőzte. Hát pont éjfélkor kopogtatnak az ablakán.

- Gyere ki galambom, hazagyüttem! Beengedte a jány nagy örömmel a pitvarba. De a katona mondta neki:

- Nem azért gyüttem, hogy én itt leüljek. Hanem készülj, mer vizlek magammal lúhátón. Felültette a fiu a lú hátára maga mellé, és mán vitte is. Ahogy mentek, a katona elkezdte:

- Jaj, de szépen süt a hód, egy eleven meg egy hótt, nem félsz raózsám. A jány feleli:

- Hogy félnék, mikor veled vagyok! Igen ám. De a katona egy temetőbe vitte. Egy nagy sir-gödör volt ott megnyilva. Leszállt a katona és levette a jányt a lú hátáról, mire a lú rögtön fejfának változott, ami volt.

Itt mán a jány megijedt.
Azt mondta a katona:

- Hát én itt lakok. Te pedig menj be előre, bujj be!
A jány rimánkodott:

- Inkább te menj előre, te jobban tudod a járást!
No jó. Beugrott a katona. A jány meg futott nagy ijedve haza.

Otthun úgy megbetegedett szegény, hogy három nap mul-
va meghótt.

Lovas József 72 éves, Vajdáccka, 1963.

Ördögszerető-halottszerető mesetipuskeverék.

Van annak több mint hatvan esztendeje, hogy nagy-
anyámtú hallottam ezt a mesét. Ű is hallotta, fiatal lányko-
rában, ugyanitt, Vajdácckán. Fonóba' hallotta.

Arrul szól, hogy járt vagy tizenkét lány együve fonní.
Tizenegynek vót mán szeretője, vót mán aki feladja az órsót,
ha leejtették; ki is váltották, megcsókolták azokat a fiukat,
akik feladták. - Csak egy lánynak nem vót még legényke, pedig
nagyon szép lány vót. Ű vót a szépséges szép Anica.
Fájt neki nagyon, hogy így kell magában fonní. Meg restelte is.
Egyszer, mikor ment haza egyedül, felsóhajtott:

- Nem bánám mán, ha maga az ördög gyünne is, csak
lenne mán nekem is.
Elment a keresztanyjáho és elpanaszolta, mi baja.
Azt mondta neki az öregasszony:

- Hallgass ide lányom! Ha leülsz a fonóházba, hát ak-
kor hagyjál ki magad mellett egy üres széket, egy helyet,
ahova még egy le tud hozzád ülni. És akkor maj megtalál egy
fiu.

Igy osztán más este hagyott egy üres helyet. Mig
oszt leült hozzá egy legény. Nem sokat beszélgetett a lánnyal,
azt se mondta, hunnan gyütt.

Jósolta osztán a lány a keresztanyjának, hogy nem be-
szélt a fiu semmit.

- Ez nem baj, hogy még nem beszélt, kedves lányom! Csak
te légy ügyes, maj megtudod, hova való. Csinálj egy nagy gom-
balyék fonalat, dobd le vagy a zsebkendődet, vagy az üres ór-
sódat, és hajolj le, mintha azt vennéd fel, s közbe.. kösd a
lábára a fonal egyik végét..

A lány oszt aszerint is cselekedett, ahogy neki azt a keresztanyja tanácsolta. Két óráról összetekert egy gombalyék fonalat, és leejtette az üres óráját, úgy, hogy a fiu észre nem vette, s közben a lábára kötötte a fonálnak egyik végét. Hanem akkor látta, hogy a legénynek az egyik lába lúlab. Ugy megijedt, hogy majdnem összeesett. - De most már lesz ami lesz.. Mikor a legény ment kifele, Anica tartotta a gombalyék egyik végét, - a fiu csak ment.. Mikor vette észre a lány, hogy a gombalyék-rul a fonál majdcsak mind letekeredik, akkor ment már ű is. Ment arra, amerre a fonál vezette. Egész a temetőkapuig vezette. Anica nem mert bemenni. Onnat visszafordult. Ment vissza a nénihez.

- Jaj keresztanyám, hogy jártam. Az én szeretóm biztosan az ördög lehet. Lúlabá van és a temetőbe jár.

- Hát bizon kedves lányom, ez nem is más, mint maga az ördög. Hát evvel .. hagyj abba..

Azut oszt nem ment a lány két nap a fonóba. Csakhogy jelentkezett ám a legény. A harmadik este elment lúhátón. Bekopogtatott Anica ablakán.

- Gyere ki Anica!

A lány nem mert ellenkezni. A legény felültette a lura maga mellé. Nagy hold sütött akkor. A fiu meg rákezdté:

- Holdvilág süt fényesen, halál megyen csendesen, nem félsz, édesem?
Azt mondja:

- Hogy félnék, amikor veled vagyok!
De csak félt a lány, mert az ű szeretője a temetőbe vitte egy nagy sírgödörhő. Leszálltak mind a ketten. A legény ekkor rámutatott a gödörre és rászólt Anicára.

- Éreggy csak be ebbe a gödörbe!
Anica már reszketett, de azt mondta:

- Te vagy a legény, te bátrabb vagy, éreggy elsőbb be te! Majd utánad én is bemegyek. Majd én követlek.

- Jó, bemegyek, de el ne maradj!

Mikor a legény bement, Anica futásnak eredt, ki a temetőről, talált ott egy kis házat, akibe a lámpa égett. Ide a lány bemenekült, és akkor bekötötte a kilincset olvasóval, akit mindig a zsebibe' hordott.

A házba' látott egy halottat, aki ki vót te-ritve.

Hát csak kopogtattak kívülről. A lány ijedtében a sarokba huzódott. Bekiabált kívülről a legény a halottnak:

- Holt, add ki a holtak az élőt!

Erre a halott a fél lábát letette a teritőrül. Azut oszt tette a másik lábát is, mert a legény csak mondta:

- Holt, add ki a holtak az élőt!

De már harmadszorra, amikor a halott felült, megszólalt a kakas. A halott vissadült. A legény meg bekiabált:

- Szép Anica! Ezer szerencséd, hogy a kakas megszólalt, mert ha kezembe kerültél volna, a csontjaidat is összetörtém volna.

Igy menekült meg Anica..

-O-O-O-O-O-O-

Tisza melléki változatok. /Ördögszerető-halott-
szerető típuskeveredés/.

Drahos Istvánné 57 éves, Tiszaalac, 1963.

Ugy mondom el ezt a mesét, ahogy idesanyámtul hallettam. Mikor kisjány vótam. Ű a fonóban halletta.

Jártak a fonóba a jányok, oszt mindegyiknek vót szeretője, aki az órsót feladja. Csak egynek nem gyött sehogyse. Bánatos vót ezér nagyon.

Kérdezgette mindenfelé, szomszédoktól is, mit csinájjon, neki nincsen. Csak nem gyün szeretője. Azt mondta neki egy öreg néni, aki tudós asszony vót:

- Idehallgass, jányom! Ereggy ki e temetőre, szedjél ott össze csontot, tedd edénybe oszt főzd fel! Majd gyün neked szeretőd!

Igy is tett a jány. Elment a temetőre, szedett össze csontot, feltette. Este, mikor már meg is vót főzve, eccercsak egy legény bekoportat:

- Jó estét!
Feir lovon gyütt, de a lú kint maradt.

- No ides Katicám, elgyüttem! Hivtál, hát elgyüttem. Hát elgyüssz-e velem?
Asszongya, hogy:

- Még a világ végire is elmegyek veled!
- No pakolj össze!
Összepakolta a ruháját, felültek a lúra, mentek. Nagyon szípen sütött a hold, oszt mondta neki a fiu, hogy:

- Félsz-e szivem Katica?
Asszongya:

- Hogy félnék, 'sz velem vagy te!
Csak mentek, haladtak, mignem egy temetőhő értek. Má ekkor a jány egy kicsit kezdett félni. Mikor a temetőhő érnek, leszáll a lúról a fiu.

- No Katicám, hát ereggy csak be ide ebbe a sirba!
.. Ott vót előttük egy sir megnyilva.
A jány megihedt.

- Én nem megyek! - asszongya, ereggy be először te!

Jó van, a fiu beleegyezett.

No, így gondolta a jány, hogy először beveti a batyut, oszt majd azut mennyen be /azután megy be/.

Hát mikor behajintotta a batyuját, hallja, hogy odale igen szaggatik szíjjel.

Ű erre szaladásnak indult.

Hát ahogy szaladt, a fiu utána.

De mingyá vót egy ház, akibe' lámpa égett. A jány oda benyitott, az ajtót gyorsan becsukta, olvasóval becsavarta.

No iszen nem vót be a házba senkise, csak egyedül egy halott.

Nagyon meghihezt a jány, beült a sutba.

Kopogtatnak ám! Azt mondi a másik halott onnan kintrü:

- Hót! Nyisd ki a hótnak az ajtót, mert eleven ül a sutba'!

A hót mingyá megmozdult.

Megint csak mondi:

- Hót! Nyisd ki a hótnak az ajtót! Eleven ül a sutba'!
Akkor má az egyik lábát letette.

De a jány má ekkor kiabált:

- Szóljatok angyalok, feir kakasok, mer mingyá szörnyet halok!

A fekete kakas mindig mondta a feirnek: "Ne szólj!"

A feir meg azt mondta, hogy "Szóljunk!"

Megint mondi a fiu:

- Hót! Nyisd ki a hótnak az ajtót! Eleven ül a sutba'.
Má akkor a halott elindult.

A jány má nem tudott hova lenni, egyre mondta, hogy:

- Szóljatok angyalok, feir kakasok, mer rögtön szörnyethalok! /Közlő ezt igen hangosan mondta/.

Mikor odaért a halott az ajtóho, hogy kinyitja, akkor a kakasok, a feir kakasok megszólaltak:

- Kukuriiiiikuuuuuuu! /Közlő igen hangosan, torokhangon mondta/.

No akkor a halott mingyá elesett az ajtóba, a másik halott meg bekiabált:

- Jól jártál, hogy a kakasok megszólaltak, mer engemet igyenest kifőztél a sirombul, és most szíjjelszaggattalak vóna. Ezzel eltűnt.

A jány ment nagy szomoruan haza. Sajnálta a fiut is meg magát is. De megfogadta, hogy ilyet nem tesz többet.

Hogy csontokat szedjen össze a temetőből és azokat főzze.

Inkább vín jány marad.

Hát ennyi vót..

Tóth Károlyné 76 éves, Kesznyéten, 1964.

.. Fonaóba jártak. Ezelőtt a jányok. A fiatalság. Minden jánynak vaót szeretője. Csak egy jány igen búsult, mer neki nem vaót. Hát má azt mondta, hogy nem hánná, ha maga az ördög elgyünne is hozzá, csak legalább má hozzá is gyünne valaki.

Hát más este el is gyütt. Egy szíp barna leginy. Bement, leült oda mellé.

A jány először megörült, hogy minő szíp leginye van.

De a fiu nem szólt semmit, csak ült mellette némán.

A jány gondókozni kezdett. Ugyan ki fia ez? Hunnan gyütt?

No, hátna megszólal?

Leejtette az orsaóját. Aután ahogy lehajoltak erte, ú, meg a leginy, hát hozzáért a fiu lábáho, hát meglátta, hogy lúlába van.

Megijedt a lány.

.. Jézus ereje.. ez maga az ördög. Kivántam, hát elgyütt.. hát most má micsinájjak?

A fiu elment. A jány meg a keresztanyjáho fordult.

- Jaj ídes keresztanyám, mitévő legyek? Ördögöt kivántam szeretőmnek, és most az jár hozzam a fonaóba.

Elpanaszolta neki, hogy járt.

A keresztanyja tanácsolta neki:

- Hát ídes jányom, idehallgass! Nincs más mit tenni, meg kell tudnod, hunnan való az a leginy. Fonsz egy jó gombalyag fonalat, és a vigit rákötöd a fiu gomblyukára, aután ha felkél, majd kövesd, merre megyen, de úgy, hogy észre ne vegye.

Hát úgy is vaót.

Más este megint leült mellé a leginy. A jány meg amikor nem vette észre a fiu, a fonal vigit rákötötte a gomblyukára. Hogy megtudja, hova fog menni az ördög. Aután ahogy ment, ment, a jány fogta a gombalyagot, az ördög meg ment.

Igyenesen neki a temetőnek. Be akart menni egy kriptájba. De a kaócslyukon nem fért be. Az orsaó megakadt. A jány igen megijedt. Hogy a leginy a kaócslyukon akart bemenni. Megijedt.. No akkor elszaladt a jány. Az ördög akkor odalett.

De más este megint elgyütt a fonaóba. Hanem má akkor kihitta a jányt. Mer lovon gyütt érte.

- No, ülj csak fel a nyeregbe!

Felült a jány. Az ördög meg vitte. Aután meg mindig azt mondta neki:

- Jaj de szípen süt a haód.. egy eleven meg egy haótt,
félsz-i kedves raózsám?
A jány meg ráfelelte, hogy

- Hogy félnék, mikor velem vagy te is, meg velem
van a jaó isten is.
.. Megint elmondta neki a fiu, hogy

- Félsz-i kedves raózsám?
- Hogy félnék? - mondta a jány, - mikor velem vagy te
is meg a jaó isten is velem van?
Igen, de a leginy harmadszor má ezt mondta:

- Jaj de szípen süt a haód, egy eleven meg egy haótt,
félsz-i te kutya?
Erre má a jány nem szaólt semmit.
Akkor odaértek a temetőhő, hát akkor mondta a fiu a jánynak, hogy

- Szállj le csak erről a lúrul!
Leszálltak mind a ketten. De megnyilt ott egy sir. Aután, ahogy
megnyilt, hát mondta a jánynak:

- Menj csak le!
A lány meg azt mondta, hogy

- Nem megyek, eriggy te le elsőbb!
Mikor lement a fiu, a jány szaladni akart. Szaladt is a jány,
azután ahogy szaladt, a fiu meg utána.
A jány levetette a felső ruhát magárul. Mikor a fiu utolérte vaó-
na, felvette a ruhát, visszaszaladt vele, aután belelőkte a ruhát
a sirba. - Megint szaladt a jány után. A jány megint lelőkőtt
egy ruhát magárul. A fiu megint visszavitte.
Addig odaért a jány egy kis házho.
Hogy benizett az ablakon, égett egy kis lámpa. Bekopogtatott a
jány az olvasójával, bement. - Hát látta, hogy van ott egy ha-
lott.
Akkor beszaóltak az ablakon, hogy:

- Haótt, haóttnek add ki az elevent!
Erre felült a halott.
Megint mondta, hogy:

- Haótt, haóttnek add ki az elevent!
Lenyútotta az egyik lábát.
Mikor megint beszóltak, hogy

- Haótt, haóttnek add ki az elevent!
akkor felállt a halott, azután legyűtt.
Ment vaóna a jány felé. De ekkor megkukurikoltak a kakasok. A
halott összeesett. Az őrdög meg eltűnt. Örökre. Odalett. Így
hát megmenekült a jány.

Temetői tárgy mondák.

Gyakran hangzottak el a fonóban, s innen elterjedtek a köztudatban mindenfelé. Ma is sokfelé emlegetik, fel-felidézgetik ezeket a mendemondákat.

Hőseik vakmerő fiatalok, akik virtusból éjjélkor elhagyják a fonót, felkeresik a temetőt, s ottjárásuk bizonyosságul vagy nyársat szurnak le, vagy valami jelt elhoznak a sirről, legtöbbször a sirkeresztet vagy a fejfát. E különös történetek zömmel arról szólnak, hogy a temetőről elhozott és a fonóban bemutatott fejfát vagy sirkeresztet a vállalkozó legény vissza is vitte, de mikor szurta volna vissza a földbe, vagy önmagát rögzítette a sirhoz saját ruhájának a földbeszurásával, vagy a temetői cserje, bokor rántotta vissza. Hasonló mondatípus arról szól, hogy a temetőről elhozott régi korhadt keresztet a lány otthon elégette, mire a keresztben rejlő szellem kiszökött, s üldözni kezdte a lányt. Emelkezik olyan históriára is, mely a vakmerő fonólányról szól, aki kiment a temetőbe s az ott álldogáló halott legény fejről lekapta a kalapot, s felmutatta a fonóházban, de nem sokáig örült a dicsőségnek, mert a halott legény jött a kalapjáért.

E történetek epikai magva a fiatalság ősidőktől fogva szokásos temetői csinytevése: a temető megkiértése, a sirkereszttek, fejfák, koszorúk elhozása a fonóba, s visszavitele a sirra.

E csinytevéseket mindig szóbahozták, s el-elmondogatták, mint ismert személyek eseteit. Tehát voltak valóban megtörtént esetek is.

A temetői mondák közül a kereszt- vagy fejfabóló mondák állanak legközelebb a valósághoz. A valószínűség erejével hat a ruhának a földbe való leszurása.

Megtörténhetett, hogy az illető a ruháját is odaszurta a sirhoz. Mégis, az egész históriaanyagot a népköltészet körébe kell sorolnunk: e históriák hőse ismeretlen, névtelen alak, akire a közlők is csak mendemondából emlékeznek; e történeteknek kialakult típusaik és sokfelé elterjedt, finom eltérésű változataik vannak: tragikus végűek; a csínytevő belehal vállalkozásába, ahogy visszaesik a sirra, rémületében szörnyethal. E mondatípus eléggé egyöntetű. Változatai csak igen kicsiben térnek el: a monda hőse hol a gatyáját, hol a surcát, hol az ingét, hol a kabátját, vagy a szűrét szurja a sirhoz. E mondatípust a maga egészében a népképzlet művének kell tekintenünk. Gazdagította a népköltészetet, sőt, belépett a műköltészetbe, az irodalomba is.

A mult század egyik jeles magyar költője, Tompa Mihály, aki tudvalevőleg jó ismerője volt az északborsod-abauj-zempléni nép monda- és mesevilágának, a temető megkísértésének ezt a mondafajtáját fel is dolgozta "Néprománc"-ában.

.. A fonóban ifjak, szüzek
Mulatoznak, tréfát üznek;
Hull az orsó, szakad a szál...
Váltsd ki, édes liliomszál!

-- A kakas szól, itt az éjfél!
Elő legény, ki nem félnél!
Menj ki most a temetőbe...
S ezt a nyársat szurd a földbe!

E "Néprománcban" nem mert legény vállalkozni, helyette egy özvegyasszony lánya, aki restelte szeretője gyávaságát, maga vállalkozott a nyárs leszúrására. De kőtenyét surta oda, azzal magát is, és ott a siron rogyott össze holtan.

Az említett két másik mondafaj ma már kevésbé ismert. A fejfát elégető lány mondáját Bodrogközben /Kenyézlő/, a halott legény kalapját elhozó lány mondáját a barkóságban /Hangony/ sikerült eddig csak megtalálni.

Ezek az apró, kisterjedelmű apikumok a fonó hagyományvilágának becses emlékei. Rávilágítanak nemcsak a fiatalság merész tréfaüzésére, hanem arra is, hogy szüri le a nép gondolkozásmódja ezeket a tréfákat, hogy állítja be ezeket úgy, mint a holtak bosszújának végzetes kihívását, az ifjuságnak a sir, az elmulás elleni harcát.

-o-o-o-o-o-

Barkó változatok.

Kanta Rozál, 76 éves, Hangony, 1960.

Jaatszottak a fonóba' a fiatalok. - Késü vót maan. Nagyon megszomjaztak, de nem vót mit igyanak. Ugyan ki mer elmennyi a kutra vizér? Hogy im éféj van, a kut meg messzi, még a temetón is tul.

Néztek egymásra. Ki merné megtennyi? Noszi, ki lesz az a baator?

Felaallt a letszebb ljaany.

- Im elmenek, ha nincs maas!

Kapta a rocskaat és ment is vele a kutra.

A többiek meg vaartaak. Csak nem lesz taan valami baja?

A ljaany jött vissza. Kicsit sokaa jött. De hozta a vizet, meg még egy kalapot a maasik kezibe.

- No igyatok! Ezt a kalapot meg nézzétek csak! Mit gondoltok, honnét hoztam?

- El se tuggyk képzelni. Melljik legénytől kaptad?

- Nem kaptam een! Egy halott legénytől hoztam el.

- É! Az nem igaz! Az lehetetlen!

De a ljaany elmesélte, hogy jött vissza a vizvel. Laatott a temetőbe' egy legényt. Ott aallt egy sir mellett. Kivaancsi vót raa, letette a vizet és megszóllította, mit aall ott? A legény nem szólt raa semmit. A ljaany bement hozzaa. Haat im laolja, hogy a fiu egy nyitott sir mellett aall. A ljaany tréfaabóul lekapta a kalapjaat, - no ha nem szólsz, nem is kapod vissza a kalapodat. De a legény most se szólt, hanem ment be a sirba.

Ajig fejezte be a ljaany a történetet, amikor egyszerre csak zörgetyik kívülről az ablakot.

- Te ljaany! Amit elhoztal a siromtól, azt add is vissza!

Add ki a kalapomat, mer nem tudok pihennyi!

Akkor néztek össze a többiek.

A ljaany elsaapadt.

Maan vitte is a kalapot. Ment vele kifelé. De nem jött vissza.

.. Gyerónk ki! nézzük maa meg, ne hagyjuk!

Kimentek a baatrabbak. Haat im ott tanaaltaak a cimboraa-jokot az udvar közepin holtan. Maan nem vót kalap a kezibe'. Ott feküdt holtan... Megnyilt a szive..

Szalmási Jánosné, Bartók Simke Mária, 59 éves,
Sajómercse, 1960.

Az éldes apaamtól hallottam, aki sokat mesélte.
Hogy fogadtak így a fonóuhaazba' a legények:

- Fogadjónek! - azt mondta az egyik - hogy elmenek
a temetőibe és behozok egy keresztfaat!
De a többiek csak raaztaak a fejökööt.

- Nem igaz! Csak a szaad jaar!
- No, fogadjónek! Adjatok öt liter bort! Be is
hozom, meg vissza is viszem.

- No legények! Hallottaatok? Meglesz az öt liter
bor! Laassuk, meg mered-e csinaalni?
És kiment a fiu. A pajtaasai meg a laanyok vaartaak nagy
kivaancslan.
Haat hozta a faat és letette a haazban.

- Elé van a kereszt.
Nézték osztan mindnyaaajan. Uj sirról való kereszt vót.
A gazdasszony maan idegeskedett. Haat ugy-e kinek tet-
szik az, ha a haazaaba idegeny sirkeresztet hoznak a te-
metőüből.

- Nocsak, kifele avval a keresztvel! Az een
haazamba' többet iljet meg ne laassak!

- Im elviszem, csak meg akartam mutatnyi. Mer
nem hitték.
Vette is fel a vaallaara. Vitte vissza. Hogy ugy legyen,
ahogy fogadtak.
Maan szurta a helyére a faat, de hogy im előtte vót a
surca, haat beszurta a surcaat is a földbe.
...Mer még az előttyi legények surcos legények vótak,
tetszik tudni - surcot viseltek maguk előütt. Haat a
surcaat ahogy hajlott, beszurta.
Gyött vóna maan vissza. De nem tudott, mer fogta a surca.
Ó meg azt hitte, hogy a halott fogta meg. Ugy megijedt,
hogy ott hasadt meg a szive. Így mondta osztan éldes
apaam, hogy kimentek eerte, mi van vele, hogy nem gyön.
De maan halva talaaltaak a siron. Ahogy odaszurta ma-
gaat a sirho.

Poczik Bálint, 60 éves, Bánhorvát, 1962.

Édesapám mesélte. Legénykoraaba' történt Baanhorvaaton, hogy a fonóuhaazba' mer még a vót.. ezelőütt, haat osztaan emlegette édesapám, hogy nagy mulatsaag vót ott, haat osztaan baatorzkodtak, vicceskedtek a legények, próbaaltaak egymaaast, hogy aszongya

- No hallod, te baator vagy. Ki mernél-e menni a temetőre? Éfélkor?

- Haat én kimenek - aszongya.

- No - aszongya haat akkor meghegyezek egy botot, szurd bele a sirba, oszt akkor maj meglaatjuk hónap reggel, ha kimenönk, hogy vótál-e csakugyan a temetőübe?

A fiu aki vaallalkozott, maan kérte is a nyaarsat. Kiment a temetőübe. Vitte a hegyes botot.. még vers is vót róla, mer szegény apám tudott kőüteni, valahogy így szólt, hogy "ezt a nyaarsat szurd a földbe," - szóval ez maan iskolai vers, -de az apám ezt szerette szavalni.. haat oszt elég az hozzaa, hogy beleszurta a földbe ne, és még akkor nagy szürbe' jaartak a legények, a laanyokho a fonóuhaazba.. oszt a szürbül valmai .. a csücsa ott kimaradt, és ahogy szurta, beleszurta, haat odaszurta a szürit is. Ott hasadt meg osztaan a szive, mer azt hitte, hogy .. egyszóval .. a halott.. hogy az huzza vissza a sirba.

Biony, ilyen dolgok történtek.. csak úgy fogadaasbul. Azok meg vaartaak..

Csak nem jön, csak nem jön, - azutaan haat oszt, mentek a laampaé, a laampaaval kimentek, oszt nézték meg.. haat ott vót a siron.

Itt történt, Baanhorvaaton. Így hallotta apám.

Poczik Bálintné, Varga Rozál, 54 éves, Sajóvelezd, 1962.

.. Van biony annak vagy negyven éve, laónykoromba hallottam, a fonóuhaazba' mesélték.

A fiuk.. haat vicceltek együtt, osztan mondtaak egymaaasnak:

- Ki merne kimenni a temetőübe? Ki merni kivinni ezt a nyaarsat és beleszurni a sirba?

Mer faragtak botot. Nyaarsformaast. Vót botfa az udvaron, nem az erdőből, ha az udvarról szerezték.. onnan hoztaók be, ne osztan kiment a fiu, hogy metteszi, hogy kimegyen.. fogadtak hogy mennyi borba, haót ahogy szurta be, hajlott a fiu, a surca is úgy-e, az is hajlott előütte le, a surcaót meg nem vette észre, haót beszurta a nyaársal, oszt mikor beszurta, haót majd gyött vóna, de nem tudott gyönni, fogta a surca. A fiu meg azt hitte, hogy haót a halott fogja, ott halt meg a fiu a sirnaól.

Vaartaók odahaza a fonóuhaazba' a többi fiuk, hogy ... de sokaó van maón, de sokaó van maón, nezzék maón meg.. Kimentek többen..

haót ott vót meghalva a fiu.. bele vót szurva a surca a sirba.. Itt történt, Sajóvelezden..

/Poczik Bálint közbeszól/:

- Haat ez lehetetlen. A surccal nem szurhatta magaat oda.. Mer most ha felhuzom a surcomat, /már mutatja is magán, huzza fel a kötényét/, haat a surc csak idaaig ér, ne /mutatja/, az nem érhet oda.. sehogyan, hogy én még azt oda-szurjam.. haat az nem lehet.. Nem mehet az oda sehogyse..

/Poczik Bálintné válaszol/:

- Dehogysis nem! Itt van az a surc! /Mutatja ő is/. Mostan itt van a sir /kezivel mutatja/ - haót hajlott az a fiu, raóhajlott a sirra, mer csak oda kellett mellé állnia, akkor beszurta a surcaót, mer az is raóért a sirra.

/.. Talán a szél.. fujdogálhatta a surcát, és a fiu nem vette észre a sötétben, hogy aláfuja a nyársnak../

Szárazvölgyi palóc változat:

Osváth Pál, 48 éves, Imola, 1959.

Voltak olyan göügös legények mifelénk is, akik meg merték tenni. Fogadtak. Kimentek a fonóuhaózból a temetőbe és valamik sirról elhozták a fejfaót. De sok ugy-e raó is fizetett.

Egyszer a fonóuhaózba' fogadtak.

- No, meg mered-e tenni? Be mersz-e hozni egy fejfaót, meg vissza is mered-e vinni?
Felaóllt az egyik legény.

- Halljaótok csak! Ha adtok vagy tiz liter bort, een be is hozom meg ki is viszem.

- Szeretnénk azt laótni!
- Megkapom a tiz liter bort?

Mind mondták neki, hogy megkapja, csak laassaók a fejfaót. A fiu meg dicsekedett, hogy neki annyi az egész, hogy kihuzza, és maón hozza is. Meg is tette.

Nem vót messze a temetői, hozta hamar. A vaallaón.. Mind azt mondták, hogy ez maón derék legény. Csak vigye is vissza, ahunnan hozta.

Vitte haót vissza, hogy leszurja a földbe.

Persze, abba' az időibe', mikor ez az eset történt, bögatyaóba' még surcba jaórtak a legények. Ez előűtt a fiu előűtt is surc vót. Ezt kötöte maga elé. Ahogy vitte vissza a fejfaót és szurta le, haót a sajaót surcaót is odaszurta véletlenségűl.

Amikor hajolt le, akkor szurta oda. Aóllt volna fel, de huzta vissza a surc. Ó meg azt tudta, hogy raantjaók vissza a halottak. Mingyaón ott esett össze. Meg is halt. Ott hasadt meg a szive.

A cimboraók meg a laónyok nem győűzték vaórni. Hova lett, hova lett? Elmentek utaóna. Ott akadtak raó az egyik siron. Ott fekűdt meghalva.

Erre az esetre még ma is emlékeznek sokfele.

Felforog ez még ma is az egész Szaórazvőgyön..

Matyó változatok.

Gáspár Mihály, 74 éves, Mezőkövesd, 1964.

Együtt ültek a fonóba a lányok, légények. Éféj vót mán. No, ki merne kimenni a temetőbe? Ki meri álhoznyi a keresztet? Ránéztek az egyik cimborájukra, aki hallgatott.

- Te talán félsz?

Az megharagudott, hogy ugratják.

- Nám félek én! Magam kimennék a temetőbe a keresztér.

- Nám mernél te kimenni magad! Mer fész!

- Ki én! Fogadjunk!

- No fogadjunk! De vissza is kell vinned!

- Áll a fogadás! Tíz liter bor!

Álment a fiu. Hát hozza a keresztet. Meg aztán viszi is vissza. Éjfélkor. Nováemberban. Az meg lobogós ujjú ingben, győcsatyában. Árós vót az idő, fujt a szél rettenetesen. Mán kázdett féni. Mikor szurta le vissza a keresztet, nézett jobbra, nézett balra félelmében. Csak oda nám nézett, ahova kellett vóna, nám vette észre, hogy a gatyá szarának a szélit is odaszurta, hát ugy-e, ő nám figyelte, hogy hova szurja a keresztet, hát lement a földbe a gatyá széle is. Föl akart állni, hogy megyen haza, igaz, de a gatyáját leszurta. A gatyá fogta és húzta őtet vissza, lefele, a sírnak, hát.. annyira meghihejt, hogy összeesett és ott rögtön meg is halt.. mert ő dicsekedett, hát így járt.. Ugy találták meghalva..

Ez megtörtént.. ez így vót, itt történt Mezőkövesden. Így hallottam az öregektől..

Dudás József 58 éves, Tard, 1963.

A téli éccakában a bátor légények megtették. Légénkoromba' még virtusbú is megcsinátuk, hogy kimentünk éjfélkor a temetőbe és jált hoztunk onnat a fonóházba. Vagy a sírkeresztet, vagy a új halott vót, a koszoruját. Megtettük mi bizony! Fogadásbú. Még a nevet is le lehetett olvasni.

A temető, a fonóházú, ahol a fogadást csinátuk, feküdt vagy egy másfél kilométerre. Vót mit sétálni, az igaz. Éjfélkor, hidágben.. Hát aki fogadott, az egyedül csináta meg. Amikor fogadtuk a barátok együtt a fonóba, oszt az illető ki is ment, meg álhozta meg vissza is tette a sírkeresztet vagy a koszorut, hát

dicseertek nagyon. "No, ez egy bátor fiú" Állismerte mindánki.

Hanám az egyik lány hogy járt. Ez is itt történt Tardon. Éféltajt történt. Hát akkor.. ugy-e kísértetjárás vót.. Mondták az egyik fiúnak:

- No fogadjunk, hogy nám mersz kimenni! A temetőből sirkeresztet hozni!

- De bizony én kimegyek! Fizettek-e tiz liter bort? Még most kimegyek.

- Rendbe van! Fizetünk néked tiz liter bort, osztan.. ereggy.

Hát behozta a keresztet. És még meg is nézték, hogy kinek a keresztje az. Még a nevet is. Hogy mi van rá írva.

No, rendbe van, megnyerte a fogadást. Viszont mondták náki, hogy ez még semmi.

- Vissza mered-e vinni?

- Vissza én!

Vitte vissza a keresztet.

Igen ám, de mikor lehajolt, hogy leszurja a hályére a keresztet, véletlenül odaszurta a szűrje csücskét is. Mer még akkor szürt visáltak. Hidág idő vót, hát ez szürbe ment ki. .. No, mikor ez álvégezte a dögöt, hogy hogy álhagyja, gyönne vissza, hát akkor.. hát olyan érzése vót, mintha megfogta vóna valaki a szűrjét és huzná visszafele, bá a sirba.. Hát ez osztan annyira megihedt, hogy ott ásett össze holtan. Meghasadt a szive. Másnap amikor kimentek a temetőre keresni, hát látták, hogy ott fekszik holtan. Le vót szurva a szűrivel együtt a sirkereszt.

Simon Pálné 59 éves, Szentistván, 1961.

Ebbe nagy kurázsai kellett.. hogy a nagy hidágbe éjfélkor kimenjen valaki a temetőbe, amikor kísértetjárás van. Egyszer a fonóban, amikor jött az éjfé, akkor azt mondta az egyik lány a pajtásainak.

- Idáhallgassatok! Ki tenné azt meg náünk, ki van itt olyan kurázsai fiú, aki kimenne a temetőbe és egy szép fiatal lány vagy lány lágény sirjájá a keresztet behozná, utána meg vissza is vinné?

Mingyá jálentkezett egy, hogy aszongya:

- Én leszek az, sőt még a vállamon hozom be!

- No ha meg mered tenni, én magam veszek náked egy liter pájinkát, hogy berugol és megámlegeted, amíg élsz. De kihuzott ingderekkal kell menjél!

- Hályes.

- De mink álkisirünk tégedet, hogy lássuk, megteszed-e?

- Hályes! No gyárunk.

Még az ingderekat is kihuzta, úgy ment. Álmentek.

Az ötödik, ez a lágény, báment. Hát báment, kihuzta ja keresztet, akkor a vállára vette oszt danolvá jött kifalá.

Ekkor bávitték a keresztet a fonóházba. Ott megitták a liter pájinkát, és még azt merték mondanyi éjfékor, tizenkét órákor:

- Leszel-e kurázsis lágény, hogy kiviszed a temetőbe, megin csak kihuzott ingderékkal?

- Ki hát!

Akkor áлиндúltak mind az öten megin a temetőbe. A négy megin megállt a kapuná.

Az bávitte a keresztet, hogy szurja lefele. De mikor má szurta lefele, akkor leszurta az ingit, az ing dárekát .. hozzá: a keresztbe.. Állt vóna fel, de az inge visszarántotta. Azt hitte, hogy a halott akarja berántani magáho. Ugy megihedt, hogy rögtön ott halt meg a siron. A pajtásai ugy taláták meg.. Holtan.

Még ljánkoromban hallottam anyámtú..

Bódvavölgyi változat.

Németh Pál, 64 éves, Borsodszirák, 1961.

Naólunk történt, Sziraókon. Még az öregektől hal-
lottam.
Megkérdezték a fonóuba, hogy fogadaósbul ki megyen ki a teme-
tőibe, egy keresztet elhozni a fonóháozba.. Nem tudom maón,
mennyibe fogadtak.. Osztt vigye is vissza a temetőibe.

Vót egy baótor legény, aki vaóllalkozott.

- No én kimegyek - asszongya - hozok is egyet, meg
vissza is viszem. Mit fizettek érte?

- Mit fizetünk? Kapsz tiz liter bort. Elég-e?

- Elég! No haót akkor megyek is.

Kiment a temetőre. Kihuzott egy keresztet és be is vitte a
fonóháozba.

- Most maón elhiszitek?

- El, el csak vidd vissza!

Vitte is. Haót ahogy szurta vóna be a keresztet, a surcaót
is odaszurta. Osztt mikor gyött vóna el, haót a surcaót huz-
taóok befele. Azt hitte, hogy húzik a halottak befele:
-Ugy megijedt, hogy szörnyethalt. Ott, a temetőbe'....

Abauj-zempléni hegyközi változatok.

Papp Lászlóné 57 éves, Nyiri, 1963.

Hát ez bizony nálunk mögtörtént. A mi községünkben történt mög. Vót a fonóba egy bátor legény. Azt mondta, hogy egy félliter pálinkaé mögcsináli, hogy behozza ja temetőrül a gombfát. Igen, igen. Mink a temetői fejfát gombfának hívjuk még, ma is.. vagy más szóval gombosfának. Hogy miér? Mer olyan szép gombra vót a feje kifáragva. Olyan gömbölyűre, akár egy embör feje. Hát szóval ilyen gombfát faragtak a mestörembörök a halottnak. Ne, hát egyszóval, hogy ő behozza a vállán, meg vissza is viszi a helyire.

Hát fogadtak vele.

Nagy vót a dicséret, amikor hozta és mögmutatta.

Igön ám.. De mikor vitte vissza, oszt le akarta szurni fejtil, véletlenül odaszurta a rokkjának a sarkát. No az mögfogta, nem tudott fölkelni, mögijedt, hogy ötet mán húzik lefele, a sirba, hogy huzi lefele a halott. Ugy mögijedt, hogy azonnád möghött.

Ugy tanátak rá másnap röggel.

Vót olyan is, aki a gombosfát behozta. Vissza is köllött neki vinni, de csak féluton tudta. Összeesett. Félhótan vitték haza.

Ilyen is történt.

Mondom, régön történtek ilyenfélék nálunk..

Futó Istvánné 59 éves, Pányok, 1964.

En ugy hallottam, hogy nyársat tüztek le a sirho, a földbe.

Biztatták egymást a fonóba', hogy hát

- Ki lesz az a bátor, hogy kimögy a temetőbe és leszurja a nyársat a földbe?

Elkezdtek a legények virtuskodni:

- En mönök ki, én mönök ki!

- Nem mersz kimönni, nem mersz kimönni!

- De ki merek.

No az egyik legény má hozott is egy kis rudat, möghegyezte.

- Má vizsöm is!

Akkor oszt elmönt. A temetőbe. Igön fujt a szél, hát nem vötte észre, hogy a köténye bal sakár is odaszurta a nyársal. Kélt vóna fel, de a kötény visszarántotta. Mindján ott is maradt. Ijedtibe, hogy biztos a halott huzi befele, ott halt mög a siron.

Nem győzték visszavárni a fonóba a többi fiuk, elmöntenk érte, hát úgy tanálták mög összeroskadva a siron, holtan. Igy köll virtuskodni, hogy ki vagyok én, mi vagyok én..

Kerekes Jánosné, 69 éves, Kéked, 1963.

Fogadásbu tette két fiu a fonóba', hogy elmegy éjjélkor a temetőre és.. mit tudom mán én, kinek, melyiknek.. elhozza a keresztjét. Azt mondta a másik, hogy ezt nem hiszi.

- Olyat nem mersz tenni, hogy kimenj a temetőbe keresztfaért!

- No, ha nem hiszed, majd meglátod!

Hát azt mondi a másik:

- Hát ha meg mared tenni és még vissza is viszed, kapsz egy liter pálinkát.

- Má készitheted is!

Hát hozí a keresztfát. Mutati mindenkinek a fonóházba'. Dicsérték aztán, hogy ilyen bátor fiu, olyan bátor fiu. Vitte aztán vissza.

Útni akarta be, de ahogy lehajolt, a surcát is beszurta a kereszt hegyivel.

Hát akart felkéltni.. Se innen se onnan... Hát ő arra vett okot, hogy mán biztosan őtet a halottak megfegták. Az ijedség annyira kifogta, hogy ott halt meg.

Beszéték a fonóba, hogy a legény aki fogadott vele, úgy mondta:

"Reggy csak, majd kiteszek veled, majd történik ott veled valami".

Hát ott találták reggel úgy, meghalva..

Annyira megijedt, hogy őt a halottak huzik be a sirba. Ettől ijedt meg. Ottmaradt..

Bodrogközi változatok.

Lovas József, 72 éves, Vajdácaska, 1963.

Hallottam, hallottam.. Nálunk is szokásban volt, hogy biztatták egymást a legények, hogy "Ki meress-e menni a temetőbe?"

A fonóban felhozódott a temető.

Azt mondta az egyik legény, hogy "Ú nem fél a temetőtől. Nem fél a hóttaktul.

Azt mondta neki a pajtása:

- Nézd! Komám! Menj el! Ha elhozol ide a temetőből egy fejfát, egy liter pálinkát fizetek érte.

Elindult a fiú. Hogy "Ú felmutatni a fejfát.

A lányok már bujtak is széjjel, hogy ténleg hoz valamit. Míg oszt a legény begyűtt, a fejfát behozta és akkor letette a ház közepire.

Azt mondi:

- Fizessetek még egy litert, és elhozom a nagyobb keresztet is, akire ... Jézus van fessítve, ha akarjátok..

No erre azt mondták a fiúnak:

- Elsőbb est vidd vissza, és úgy hozd a másikat!

Hát így is jó.

Vitte vissza a fejfát. De bizon nem gyűtt vissza.

Azut oszt másnap tanálták meg a temetőben hőtten.

Hát mi történt vele? Mi történt vele?

Hát mikor szurta vóna vissza a fejfát, a saját kötenyét is odaszurta. Mikor akart felállni, visszarántotta a köteny. Ettől ijedt hóttra.

Szabó István 48 éves, Bodroghalom, 1962.

Még ma is emlegetik azt a fiut.

Vót egy legény, nagyon büszke, kevély fiú.

Azt mondta egyszer a fonóban, hogy egy félliter pályinkát kérek kimegy a temetőbe és egy fejfát hozhoz onnan.

Meg is mutatni mindenkinek a fonóban.

Persze, az a divat vót, hogy köteny volt minden legény előtt.

Hát "Ú kiment kötenyben, hozta is vissza a fejfát. Bemutatta a fonóban.

No mondták neki:

- Ha elhozta, még egy félliter pályinkát kapsz, ha visszaviszed!
Fogadta, hogy visszaviszi.

Ő mikor lehajlott, hogy szurja le vissza a helyére, ahonnan kihuzta, a kötényt leszurta avval a kis fejfával. Allt volna fel, akkor a kötény ütet meghuzta. Ő azt hitte, hogy a holtak huzták meg., Meghalt rögtön..
Hát ez így éjjel történt,- viccbü.. Pontosan igaz, hogy megtörtént.

Pongrác Károlyné, 58 éves, Kenézlő, 1963.

Fiuk, lányok este elmentek a fonóbul a temetőbe. Összeszedték a kidüllött kereszteket és hazavitték. Gondolták, jó lesz tüzre.

És akkor egy lány hazavitt egy keresztet. Mikor hazavitte, fel is vágta és a tüzre tette. Így szokták mondani, hogy a keresztből ilyenkor elmennek a lelkek.

Akkor, mikor lefeküdt, megjelent ű előtte a halott fiu és követelte, hogy vigye vissza a keresztjít a sirra.

De a lány azt felelte, hogy mán eltüzelte, nincs mán meg.

Akkor a lélek vereshagymát dobálgatott hozzá minden nap, mer feltüzelte a keresztjít. Mindig hátba verte a sok szép veres hagymával. A lány most még nem félt annyira. Feltette a veres hagymát, mintha főttek volna a veres hagymák. Hát ahogy a tüzbe, a zsirba sistergett a veres hagyma, mintha a lelkek sirtak volna, csakugy vinnyogott a hagyma. De most mán minden este olyan vinnyogást, sirást hallott a lány, hogy rágyütt a félelem annyira, hogy félésibe belehalt.

Taktaközi változat.

Balog Imre 74 éves, Csobaj, 1961.

Hallottam a nagyapámtól, hogy itt történt nálunk. Fogadtak a fonókába' a lágények. Ki merne álhozni a temetőből egy fakeresztet. Hát csak néztek egymásra. Mik lesz az a bátor lágény? Akkor felütötte a fejét az egyik.

- Hát ha nincs más kivülem aki vállalná, akkor megyek én és álhozok egyet.

- Szeretnék azt látni.. Ámber kell oda koma! Epen most mernél kimenni, amikor a kísirtetek járnak? -
Éccaka vót.

A fiu felállt. Hogy ű álmeqy. Hogy ű nám fél a hóttaktul.

- Mit kapok, ha álhozom?
- Két liter pálinka! Rendbe van?
- Rendbe!

A fiu álment. A többiek meg várták. Telt, mult az idő, hát csak nám gyün a cimora. A temető egy kilométerre se vót. Má meg kellett vóna gyűnnie.

Ugyan mi lett vele?

Álveszlett, /elveszett/ - vagy tán hazament? Nám mert mégse kimenni? Na gyerünk, keressük meg, nézzük meg, mi van vele?

Álindultak a keresésire. Ki a temetőbe.

Ott találták hóttan. A sok gaz között. Ott vót a kereszt a kezibá.

Ugy mondik, hogy kihuzta a keresztet, és hozta vóna mán.

De belement a gazba, az ágak beleakadtak a keresztbe és hústák vissza.

Ű meg huzta vóna előre. Hát azt hitte, hogy a halottak húzik vissza a kereszttel.

Ugy megijedt, hogy ijedtibe szörnyet halt. Ott repedt meg a szive.

Ott, a temetőbe'. A sirok közt.

Isten szent uocse, hogy így vót. Mondom itt történt, Csobajon..

Tiszatáji változat.

Lapostyán Mihály, 78 éves, Tiszabábolna, 1958.

.. Hát azt mondják, hogy igaz vót. Hallottam én is itt, Bábolnán. Mulattak rígen a fonókába'. A leginyek meg biztatták egymást.

- Na, ki mer kimenni a temetőbe?
.. Persze iccaka, amikor kísértetjárás van..

- Ki mer kimenni, és egy koszorút ide behozni a sírrul? .. meg ótán vissza is vinni?
Hát vót, aki vállalkozott.

- Én hozok egyet, meg vissza is viszem. Mibe fogadjunk? Mit adtok, ha megcsinálom?

- Kapsz tíz liter bort, ha megteszed.
A fiunak tetszett az alku.

- Legyen!

Utra is kélt. Ment a temetőbe. Éfélkor, egyedül. Ezelőtt még az vót a divat, hogy a házivásongatyát hordták. Ugy hívták, hogy gatyá, ugy-i? Bógatyá. Hát ú abba' a gatyába' ment ki.. Mikor levette a koszorút, hát.. vót ott olyan akácfa, hát persze, annak olyan nagy tűviskei vótak.. a gatyába beleakadt a tűvisk. Ú azt hitte, hogy .. a lílek.. a hazajáró lílek.. és mentű jobban huzta kérem, annál jobban az a gatyába beleragadt és huzta vissza. A fiut olyan ijedelem fogta el, hogy ott rögtön szörnyet halt. Persze a fonóházba' meg várták, csak várták. Hát nem gyün, csak nem gyün.

- Gyerünk hát, nizzük meg, mi lelte?

Elindultak a keresésére. Kiérték a temetőbe. Ott tanálták a sírok közt hóttan.

Találós mesék.

A régi női munkakör, a lakóhely, házi környezet, a természet, idő, időjárás jelenségeinek megfigyelése és jellemzése, képekbe rejtése sok oldalról és sok színben tűnik elének ezekben a rejtvényekben.

A fonogató asszonyok, lányok Borsodban is szívesen mulattak velük az időt, tették próbára egymás leleményességét, a környezetszemléletüket ösztönösen ápolták, fejlesztették.

A fonóházi találós mesék legjellegzetesebb területét alkották a szövés-fonás tárgykörébe tartozó rejtvények. E tárgykörből - úgy látszik - a guzsaly és a szövőszék találós meséi voltak legkedveltebbek - és éltek legtovább. A guzsaly és szövőszék talányos ábrázolásaihoz kapcsolódik legtöbbször egy-két fonó- vagy szövőmozdulat sejtetése. A nyálításra, a fonás eme fontos munkamozzanatára külön rejtvényt fogalmaztak, anynyira érdekeseznek tartották. A kenderről, a tilóról, ke-rekes guzsalyról /rokka/ jóval kevesebb találósmese-
-anyagot sikerült gyűjteni. A gerebenezésre, csőrlésre, fonalgombolyításra, motollálásra, fonalvetésre vonatkozó rejtvények gyűjtése eddig negatív eredménnyel járt.

A háztartás, lakóhely, házi környezet körébe tartozó talányok részben a háztartási eszközökre vonatkoznak /szita, lábas, fedő, köpülő, famozsár, tek-nő, szénvonó, pizskavas, stb./ ide tartoznak a ház-berendezésre és házrészekre vonatkozó rejtvények /láda, asztal, óra, tűzhely, kűszöb, ajtó, kilincs/, továbbá a házimunka végzésére vonatkozók /különösen a kenyér-dagasztás és a fejtés/, háziállatok /tehén, macska, liba/ rejtvényei. A házonkívüli környezet tárgyköréből az országutat és a konyhakertet szerették rejtvénybefoglalni.

Nagyon kedvelt témáik közé tartoztak a természet, időjárás és az idő jelenségei: hajnal, harmat, hó, szivárvány, nap, hold, Göncöl-szekér, az esztendő, az erdő, virágok, gyümölcsök /szamáca, gomba, csipkebogyó, szőlő, buzakalász virága/. Ezeket a fogalmakat játékos képekbe burkolták.

A guzsalyat úgy festették le, mint tő nélkül, ág nélkül felnövekedett fát, melyre reászáll a madár, a fonogató asszony vagy lány keze és csipegeti szaporán. E rejtvények egyike-másika erotikus vonatkozású képek mögé rejti a guzsaly fogalmát. A nyálitás tréfás, paradox képe: öten vannak az eresz alatt, mégis áznak, /ez az öt megnyálazott ujj a balkézen a guzsalyzösz alatt/, s öten vannak az ereszen kívül, mégsem áznak /az orsós kéz ujjai a guzsalyzöszön kívül - ezeket sohasem nyálazzák a fonóban/. A kerek guzsalyról szóló találós mese utánozta a rokka gyors, pergő hangját. A szövőszék fogalmát is remekül tudták sejtetni hangutánzó és hangfestő szavakkal, ugyancsak képes értelmet adtak a szövőszékbe helyezett fonalak mozgásának. Igen kedvelt rejtvényalkotási mód volt a szövőszéknek idős asszonyokkal való kapcsolatbahozása pajkos, dévaj hangfestő szavakkal. Ennek a nagy szövőszéknek a képét olykor-olykor épületek /vár, gyár/ képével helyettesítették.

A háztartás, házi környezet fogalmait is gyakran burkolták hasonlatokba, vagy pajkos, kétértelmű szavakba. A természet jelenségeinek metaforikus és megszemélyesítő szemléltetései a legköltőibbek közé tartoznak. A hajnal meghasadt cserfa, a harmat elvesztett aranygyűrű, melyet megtalál a hold, de helyén hagy, aztán megtalálja a nap, és felkapja, - avagy a hold elejti, a nap felkapja. A hó tyuktojás a karó tetején, a havazás méhrajzás, a nap aranypásztor, a hold ezüstbárány, az esztendő ősidők óta felnőtt öreg fa.

A talányok megfogalmazásában és szavakbaötvözésében jól érezhető a gondolatok és szavak ritmusa. A gondolat és a szó ritmikájának több fajtájára figyelhetünk fel ezekben a példákban.

A gondolatritmus két főfajtája, a párhuzam és az ellentét, bőven megtalálható bennük. A szöveg zeneisége különösen a versbeszedett, aránylag bővebb szövegű találós mesékben csendül elő szépen.

Legszébbek az izometrikusan ütemezett, rimes példák. /"Kicsiny magból terem, nem bir tekintettel, - Királyt és a koldust tartja öltözettel", - a kender egyik szép rejtvénye, vagy: "Kerek egy ég alatt egy erős, örök fa, - Annak rég kihajtott tizenkét szép ága, - Tizenkét szép ágának ötvenkét virága, - ötvenkét alma közt három aranyalma" az esztendő, vagy: "Hídon jártam, lépcsőn léptem, - Aránygyűrűm elvesztettem. - Hold meglátta, nem bántotta, - Nap meglátta, fel is kapta". - Harmat/.

A kötetlen szótagszámu, vagy heterometrikus rejtvényképletek ugyancsak a kiválóak közé tartoznak. Zömmel rimesek. /"Áll egy fa, de nem a maga tövibe, - Csipegeti egy madár, de nem a maga begyibe" guzsaly, vagy: "Se keze, se lába, mégis tizenkettő az ága" - szivárvány/.

A példák közt vannak az előbbiekhöz hasonlóak, melyek prózába olvadnak, de bizonyos zeneiség jól érezhető bennük. Szólamaik helyenkint, különösen a szöveg első felében, arányosak. Rim is kicsendül belőlük. /"Felmentem a hegy tetejibe, - lenéztem a lábam közibe. - Óh én édes lábam köze, - de megpenészedtél, - mióta nem dörgölőztél". /Köpülő/.

Vannak rövidszövegű példák, melyekben a szavak tömör egymásmelléhelyezése adja a zenei képletet. Hangsúlyaik együttes hatása kelt zenei élményt /"Tőlem vetik, - Hozzám rántják, - Csirip csapp" - szövőszék. "Hold elejti, - nap felkapja". - Harmat/.

Formailag külön vehetőek végül azok, melyek teljesen kötetlenek, prózai szövegűek, rímtelenek, s

csak az egyes szólamok lüktetnek át rajtuk /"Nekem van egy kislányom, bárhova vitték, mindenhol pofonvágták/.

A példatárban az adatok fogalomkörök szerint vannak csoportosítva. E csoportosításon belül tájak szerint megkülönböztetve.

A példatárnak ez a része elsősorban a szövés-fonás fogalomkörét igyekszik kitölteni. A fonóéletre legjellemzőbbek és legeredetibbek azok a rejtvények, melyek ebbe a fogalomkörbe esnek. Asszonyok, lányok találták ki és fogalmazták meg őket. A szövés-fonás élménye úgy árad ki belőlük, ahogy azt valóban csak asszonyok, lányok érezhették át. A háztartás, házi környezet körébe eső rejtvények származtatásában is nagy szerepük volt a nőknek, különösen az edényekre és a női házimunkára, női háztartási eszközökre vonatkozó rejtvények megfogalmazásában. A természetre, vonatkozó rejtvények tárgyköréből inkább azoknak a talányoknak a származtatásában volt eredeti szerepük a nőknek, melyek a gyűjtögető gazdálkodáshoz kapcsolódtak /szamóca, csipkebogyó, gomba/.

A természetre, az időre, az időjárásra vonatkozó talányokat költői szépségük miatt szerették nagyon. Ez utóbbiak nem kizárólag a fonóban születtek meg, de megtartásuk, áthagyományozásuk tekintetében a fonóházaknak kétségtelenül döntő szerepük volt.

A gyűjtés sikere a megye különböző tájain eltérő értékű. A példatár anyagának összeállításában a palóc adatok dominálnak, de más tájakról is sikerült néhány olyan példát gyűjteni, mely alkalmas az összehasonlításra és a variálódás megfigyelésére.

Szövés-fonás, kender.

Borsodi palócság /barkóság/.

Felnyőött egy fa, de nem a maga tövibe,
Eszeget egy madaar alatta, de nem a maga begyibe.

/A fonó asszony a szösz merraagja,/-Hangony.

Nyőött egy fa, de nem a maga tövibe,
Csipegetyi egy madaar, de nem a maga begyibe.

/A guzsaly és a fonó kezi/. - Borsodnádasd.

Egy fa hegyibe, egy madar tövibe,
Egy madar eszeget, nem a maga begyibe.

/Guzsaly és a fonó asszony keze/.- Mályinka.

Az eresz alatt vizes, az ereszen kívül meg száraz.
Hogy lehet az?

/Nyaalitaas: a guzsaly szösz alatt nyaalazzuk az
ujjat, de a pergető ujjat nem/. - Hangony.

Aki az eresz alatt ül, mindig aazik,
Aki pedig alatta nincs, soha men nem aazik.

/A nyutó ujjakat nyaalazzuk a kenderszösz a-
latt, de a pergető ujj szárazon marad/.-
Sajómercse.

Erdőün vaagjaak, itthol ugat. /Tiló/. - Domaháza.

Zem-zem deszka, zörög a vaarba,
Hetvenhét szakaalla,
Szőrös szöszöllői, beledőflői,
Raapuffolója.

/Eszvaata = szövszék/. - Hangony.

Dem-dem-deszka, dem poloska,
Rezeg a vaar, héitszaaz a kőtele.

/Szaatyva = szövszék/. - Sajómercse.

Den-den-dendereg a vár,
Hatvanhatezer kötelen áll.

/Szátyva/. - Mályinka.

Ezer madaar elindul.

Ha egy benne messaantul, mind az ezer elaaajul.

/Eszvaata a fonalakkal, ha egy fonal elszakad,
mind megaall/. - Hangony.

Ha egy aag meppendül, szaaz madaar elindul,

Ha az egyik messaantul, a többi mind elaaajul.

/Eszvaata a fonalakkal/. - Domaháza.

Ha egy aag meppendül, szaaz madaar elindul,

Ha egy lehuul, mind a szaaz megaall.

/U.az/. - Kissikátor.

Ezer madaar elindul, egy közüle messaantul,

Mind az ezer elaaajul.

/U.az/. - Borsodszentgyörgy.

Nagyanyaam raantóuja, raa-raarekkentője,

Hegyes billentője, szőürös dörgölőuje.

/Szaatyva = szövőszék - bordahaja, taposóuja, vetélője,
meg a nyistje, aki a fonalat dörgöli/. - Bánhorvát,
Bánfalva.

Az anyaad raantója, raa-raarottyantóuja,

Hegyes dörgölőuje, szőürös dörgölőuje.

/Szaatyva, bordahaj, vetélő/. - Borsodszentgyörgy.

Nagyanyaad raatvaaja, szőrös szuszogója,

Raa-raareccsentője, bele-belebillentője.

/U.as./ . - Járdánháza.

Nagyanyó szátyója, szőürös szotyogóuja,

Rá-ráreccsentője, belebillentőuje.

/Szátyva, nyistje, bordahaj, vetélő/. - Mályinka.

Matyóság.

Kicsiny magbú terem, nám bir tekintettel,

Királyt és a kóduust tartja ötözettel.

/Kender/. - Tard.

Nevekegyik egy fa, de nám a maga tövibá,
Rászáll egy madár, csipegetyi, de nám a maga begyibá.

/Guzsaly, nincs tövi, csak talpa, a fonó meg
csipegetyi a szöszt az orsóra/. - Mezőkövesd, Tard.

Áll a fa, dá nám a maga tövibá,
Csipegetyi egy madár, de nám a maga begyibá.

/U.az./. - Szentistván.

Tülem vetyik, hozzám rántják, csirim-csapp!

/Eszváta = szövőszék, a borda csattog benne./
Mezőkövesd.

Egész világ táplálja,
Rá-rárezzenti, bele-belebillenti.

/Eszváta a hajóval = vetélővel/. - Szentistván.

Egy helybe áll, rárepül a madár, és mindig csak azt rágja.

/Guzsaly/. - Mezőkövesd.

Délbükkalja.

Inhol nevekedik egy kisfa, de nem a maga tövibá,
Csipegeti egy kismadár, de nem a maga begyibá.

/Guzsaly a fonó asszony kezivel/. - Cserépfalu.

Felnyótt egy fa, de nám a maga tövibá,
Rászáll a madár, csipkedi, de nám a maga begyibá.

/U.az/. - Bogács.

Van egy fa, de nám a maga tövibá,
Szedeget a madár ott, de nám a maga begyibá.

/Tövetlen fa a guzsaly, a szöszbü meg ki kellett
köpni a pozdervaat, az nám mehetett a mi be-
gyünkbe!/. - Cserépváralja.

Áll egy fa, de nem a maga tövibá,
Csipegetik a madarak, de nem a maguk begyibá.

/A guzsaly szöszéhez három ujjal is nyu-
lunk/. - Sály.

Aki eresz alatt vót, öt ázik,
Aki nám vót az eresz alatt, öt meg nám ázik. Mi lehet az?

/Nyálitás, mert öt ujj a szösz alatt ázik, a másik
öt meg kívül pencerget, azt nám nyálazzuk/.-Bogács.

Ringi-rungi, zengi-zengi, hétezer szál a köteli,
Rá-rárettyentői, bele-belelittyentői,
Szőrös szuszogója, zörög a ninája.

/Eszváta, amikor zörgetik, bordahajjal, vetélő-
vel/. - Bogács.

Anyád rátyája, szőürös lötyögői, bálá-bálábillentői,
Rádvicsoritója, egész világ használója.

/Eszváta nyilattal, bordahajjal, vetélővel/.-Cserépfalu

Nagyanyámasszonyak százfája, szőürös fityegői,
Bálábillentői, raacsicsoritói.

/U.az/. - Cserépváralja.

Az anyád szácsfája, szőürös lötyögője,
Meg a rácsicsentőűje.

/U.az/. - Borsodgeszt.

Nagyanyám százfája, szőrös szüty-szütyögői,
Bálá-bálábillentői, rácsücsoritói.

/U.az/. - Sály.

Szárzavölgy, Bódvamellék, Cserehát.

Egy fa a tövibe, de nem a maga helyibe,
Egy madaór csipegeti, de nem a maga begyibe.

/Guzsalyfa, nem a maga helyibe' van, mert nincs töve,
csak talpa, a madaór meg a mi kezünk, avval csipe-
getjük le a szösz/. - Imola.

Van egy kis fa aóga nélkül, madaór raaszaóll szárnnya nélkül,
Csipegeti száója nélkül.

/Guzsaly, nincsen aóga, csipegető kezünknek
nincsen száórnya/. - Szalonna.

Kinyótt egy fa, de nem a maga tövibe,
Egy madaórka szedeget alatta, de nem a maga begyibe..

/Guzzaly, a kéz a szösz aljaót csipegeti/.- Lak.

Felnyótt egy fa levél nélkül,
Raaszaóllt egy madaór szárnnya nélkül,
Csipegeti száója nélkül/.

/U.az/. - Hegymeg.

Az anyaód raacsáója, raaraóreocsentője,
Bele-belebillentője, szőrös prüszkölöje,
Hegyes döfölöje.

/Szaótyva=szövőszék bordával, lábitóval, fonallal
és hajóval/. - Felsőtelekes.

Ha egy gyaór elindul, tizenhárom madaór megcsendül,
Ha csak egy is megsáontul, a többi mind eláójul.

/Szövőszék, ha a fonal elszakad, megalóll/.-Szalonna.

Háóromszáóz kötelen jaór
Ha egy elszakad, mind megalóll.

/Szövőszék a fonalakkal/. - Lak.

Mibe rejlik az isten titka?

- Haót a kendermagba, Mer az ember soha meg nem áóllapítja,
melyikbe' van a viráógos kender, melyikbe a magas?
Csenyéte.

Hernádvölgy, Abauj-zempléni Hegyköz.

Kicsike a magja, sárga a virágja,
Urat és parasztot egyformán szógalja.

/Kender/. - Hernádnémeti-Bócs.

Sodrom-pedrem, tekerem, csavarom,
Édes komámasszony/

/Rokka/. - Hernádnémeti-Bócs.

Lapísom a lapísoódhöz,
Bőrösöm a szőrösóódhöz,
Szögem a lyukadba!

/Guzzaly, mer a seggem lapíssá válik a guzzalytalpon,
meg amikor ráteszem a guzzolytalpra a guzzolyfejet,
a szösz a lyukba kerül, megnég a kezem bőre a szösz
fogi meg!/.- Hernádszurdok.

Lábom a lábod közt, babrálok a szőröd közt.

/Fonok a rokkával, babrálok a csepüvel/. - Pányok.

Öt az eresz alatt mindig ázik,
Öt meg kívül, sohse ázik.

/Nyálitás. A szösz alatti kéz öt ujja nyálaz, a szöszön kívül nem/. - Hernádnémeti-Bócs.

Tölgyfa-bükkfa zördülés,
Ezer madár repülés,
Egynek szárnya szakadott,
Mind az ezer megállott.

/Szátva a fonalakkal/. - Keked, Gyiri.

Bodrogköz.

Erdőn vágik, itthun szól.

/Tilló/. - Bodroghalom.

Nagyanyám réntője, nagyapám billentője,
Szőrös szuszogója, rá-rárecsentője.

/Szövőszék/. - Bodrogköz.

Az anyád perkája, szőrös skatulyája,
Belebillentője, rárecsentője.

/Eszvátán-szövőszéken - a fonal és a vetélő/. - Laca.

Háztartás, házi környezet.

Barkóság.

Erdőübe nevekegyik, réten huzakogyik, asszonyok közt baráncskogyik.

/Szita. A faaja erdőübe nyött, a szőüri a lóé, haat a réten huzakogyik, no meg az egész szitaanak asszonyok közt a helyi/. - Járdánháza.

Környeskörü görbe fa, közepibe nyiha-ha.

/Szita-lószőrrel/. - Sajómercse.

Erdőübe nyött, réten hizik,
Asszonyok közt dombérozik.

• /Szita, a réten hizott lóbul van a szőre/. - Borsodszentgyörgy.

Van nekem olljan tyukom, hogy haataan hordja a begyit.

/Cserépfedő/. - Domaháza.

Haarom laaba, meg egy farka,
Maama is vót a markomba.

/Laabas, haaromlaabu, a farka a fogója/.-Domaháza.

Felmentem a hegy tetejibe, belenéiztem a laabam közibe.
Ó éldes laabam közü, de meppenéisztedtel, mióta nem
dörgölőüztel.

/Köpülő/. - Domaháza.

Felmentem a boglya tetejibe, odanéiztem a laabam közibe,
Ó éldes pinókaam, hogy meppenéisztedtel,
Mióta nem dörgölőüztel.. /Köpü/. - Borsodszentgyörgy.

Fa....., vas.....

/Maazsaar = famozsár. Beleverője vas/.-Domaháza.

Fapina, vassasz, ha megáll, megizél.

/Mázsár a törőjével/. -Mályinka.

Van nekem egy kisljaanyom, vas a pinókaaja.

/Varrótő/. - Kissikátor.

Olljan ljaanyom vót, vaspinkója vót.

/U.az/.- Hangony.

Cin-cin-cinege, pin-pin-pinege,
Vason forog, vason jaar, vas a piperéje.

/Ingaóra/. - Sajóvelezd.

Megyen, megyen, mindig megyen, meégse ér az ajtóho.

/Óra/. - Borsodszentgyörgy.

Nekem van olljan kiskutyaam, éjjel-nappal mindig nyerit.

/Falióra ütője/. -

Mindig megyen, mindig jaar, meégis csak egy helybe' aall.

/Óra/. - Kissikátor.

Egy kalapnak négy fia van.

/Asztal/. - Kissikátor.

Négy kisasszony egy kalapot visel.

/Asztal/. - Hangony.

Négy ördög egy kalap alatt aall.

/Asztal/. - Borsodszentgyörgy.

Egy garasér olljat vesz, Konyha, kamra teli lesz.

/Gyertyavilaag/. - Domaháza.

Tiz filleer az aara, mégis teli a haaz veele.

/Gyertyavilaag/. - Kissikátor.

Fekete kisasszony hófehér szobába,
Vékonyat, vastagot gyugnak a lyukába.

/Kályha/. - Mályinka.

Se keze, se laaba, mégis felmegy a pallaasra.

/Füst/. - Sajómercse.

Még az apja meg se lesz, a fia maan sindelyez.

/Füst/. - Hangony.

-Mőre megy, te csacsarinka-facsarinka?

-Mi gondod raa lyukas tető, mikor az een farkom tövig aranyos?

/Kémény, füst, tűz/. - Járdánháza.

Kis fekete haazat őriz.

/Kócslyuk/. - Járdánháza.

Szögon szityu, kertben kaatyu, aagy alatt maatyu.

/Szögon szita, kertben káposzta, ágy alatt cica/. - Sajómercse.

Aallj mellém, tégy belém, bajod végzed, menj arrébb!

/Laada/. - Járdánháza.

Négy fa sohase aazik az erdőübe.

/Fejés/. - Domaháza.

Alul p.... felül p...., tiz ujj huzza a négyet.

/Fejés/. - Kissikátor.

Hanyatt fekszik, husval bökkik.

/Kenyeerdagasztaas/. - Kissikátor.

Elül villa, haatrul seprü, közepibe szénatartó.

/Tehén/. - Járdánháza.

Kettő az eget nézi, négy a földet méri,
Négy az ebédet készíti.

/Tehén szarva, lába, gyomra/. - Hangony.

Elöl villa, haatul seprő, a közepi szalma kas.

/Szalmaaval etetett marha/. -

Ami a te laabad közt vót, az enyém közt is vót.

/Küszöb/. - Sajómercse.

Az een tyukom a föld alaa jaar tojni. /Kompri/. - Hangony.

Négy ördög egymast kergeti, meégse éri utól senki.

/Szekér négy kereke/. - Sajómercse.

Matyóság.

Nekem van egy kis lányom, bárhova vitték, mindenhol
pofonvágták.

/Szita/. - Mezőköved.

Három barát egy lyukba jár.

/Szénvonó, lapát, piszkafa/. - Tard.

Három lába, egy farka, ma is volt a markomba.

/Cseréplábas három lába, egy fogója/. - Szentistván.

Állj mellém, tedd belém, végezd dolgod, állj odébb.

/Láda/. - Tard.

Befelegyön, kifeleg áll, kifeleg gyön, befeleg áll.

/Macska, amikor a lyukból jön ki/. - Tard.

Ó édes kis lyukam, de megszörösödtél, mióta nyess hus nem jár beléd..

/Egerlyuk megmohotkásodik/. - Szentistván.

Hosszu nyaka, kis kalapja, ezren is ülnek alatta.

/Mák/. - Tard.

Olyan tyukom, hogy a föld alá jár tojni.

/Kumpri/. - Mezőkövesd.

Erdőbe-berdőbe négy szál vessző nem ázik.

/Tehén négy csicsi/. - Tard.

Délbükkalja.

Kádvás lábsarkközi, de meggyepesedtél, mióta nem dörgölőstél..

/Köprü/. - Bogács.

A hátát a falnak veti, a két tökit leereszti,
Az ízéje izeg-mozog, a hasa csak néha korog.

/Falióra/. - Cserépfalu.

Nézz rám, mássz rám, hajtsd fel a szoknyám,
Találsz ott egy nagy lyukat, nyomd belé a bicskád.

/Dió/. - Cserépfalu.

Akarhova viszi, mindig a lába közé veszi.

/Rosta/. - Sály.

Szögin szityó, kertben kátyó, ágy alatt mátyó.

/Szögön szita, kertben káposzta, ágy alatt cica/. - Sály.

Se kint nincs, se bent nincs, mégis jó helyen van.

/Küszöb/. - Sály.

Szárzsvölgy, Bódva-mellék, Cserehát.

Erdőn terem, itthol hizik, asszonyok közt dandaórozik.

/Szita/. - Imola.

Egyet ugrik, nem olyan.

/Pattogatott kukorica/. - Csenyété.

Erdőn terem, réten hizik, asszonyok közt dandaórozik.

/Szita lószőrü/. - Lak.

Kívül is van, belül is van, mégis csak jó helyen van.

/Ajtó/. - Hegymeg.

Hanyatt fektetik, nyers hussal lökdöszik.

/Teknő/. - Hegymeg.

Hanyataóst fektetik, nyers hussal döfködik.

/U.az./. - Imola.

Hernád-völgy, Absaj-zempléni Hegyköz.

Fekete nadrág eleje, piros lökőü jár ki belőüle.

/Feketére festett kemence, a száján kicsap a tűz/. - Hernádnémeti.

Két gömbölyü, egy hosszu.

/Kenyérsütő lapát/. - Hernádszurdok.

Száll, de szárnya nincs neki, a cigány se szereti,
Vedd el első betűjét, benne főüzi ebédjét.

/Füst, üst/. - Hernádnémeti.

Se kint nem vagyok, se bent nem vagyok, hát hol vagyok?

/Küszöb/. - Hernádszurdok.

Kint is van, bent is van, mindig csak a házná van.

/Ajtófélfa/. - Kéked.

Éjjel-nappal mindig jár, mégis csak egy helyben áll.

/Óra/. -Hernádszurdok.

Mindég megy, de sohase ér haza.

/Óra/. - Hernádnémeti.

Négy kisasszony egy kalapot visel.

/Asztal/. - Nyíri.

Egy kalap alatt négy zsidó ül.

/Asztal/. /Mert ők bent sohase veszik le a kalapjukat/ - Hernádszurdok.

Ha kimegyen, beáll, ha bemegy, kiáll, ha felmegyen, leáll, ha lemegy, feláll.

/Macska farka/ .- Hernádnémeti.

Van egy vár, négy lábán áll, van tornya kettő, az eget meszeli.
Van négy lakója, az meg vacsorával a családot elégíti.

/Tehén, két szarva, négy csecsi/. -Hernádnémeti.

Van énnéköm egy pléh p.....ám, négy pucu jár bele.

/Zsojtár a fejéshe/. - Nyíri.

Tíz huz négyet. Alul p.....a, felül p....., miiket vállalod?

/Feji az asszony a tehenet/. -Hernádszurdok.

Négy kutya egymást kergeti, soha el nem éri.

/Szekér négy kereke/. - Kéked.

Neégy testvér egymást kergeti, de egymást soha utól nem éri.

/Szekér négy kereki/. - Hernádnémeti.

Bodrogköz.

Van nekem egy kisjányom, minden házban pofonverik.

/Szita/. -Láca.

Kivül is van, belül is, megfogtad te is, én is.

/Küszöb/. - Láca.

Természet, idő, időjárás.

Barkótság.

Hidon jaartam, lépcsőün léptem,
Aranyúróüm elvesztettem,
Hold laatta, nem baantotta,
A Nap laatta, fel is kapta.

/Harmat/. - Sajómercse.

Szaall a madaar szaarnya nélkül,
A faara ül laaba nélkül,
Jön ek kijaalj napkeletrül,
Mind megeszi szaaaja nélkül.

/Hó/. - Kissikátor.

Hold elejti, Nap felkapja.

/Harmat/. - Bánhorvát.

Nekem van egy tyukom, hogy a karóu tetején is mettojik.

/Hó/. - Járdánháza.

Van nekem egy kis tyukom, aki a karóu tetejin is mettojik.

/Hó/. - Borsodszentgyörgy.

Erdőübe terigetik a piros lepedőüt.

/Szamóca/. - Járdánháza.

Haarom színü viraag gyümölcse hun talaakozik minden nap?

/Misén: kendőü, bor, ostya. Mer a kendőü a
kenderből, a bor a szőlileőből, az ostya a
buzakalaaszból van/. - Járdánháza.

Kerek istenfaaja, szeép tizenkét aaga,
Szeép tizenkét aagaan ötvenkét viraaga,
Ötvenkét viraaga, haarom üvegalma,
Ügyes ez a kisljaany, aki kitalaalja.

/Esztendőü tizenkét hónappal, ötvenkét héittal,
haarom nagy ürmepel/. - Domaháza.

Olljan tyukom volt, hogy a karóun is mettojt.

/Hó/. - Hangony.

Matyóág.

Se keze, se lába, mégis tizenkettő az ága.

/Szivárvány/. - Mezőkövesd.

Miik szekérre nem lehet szénát rakni?

/A Goncöl szekérre/. - Tard.

Hajnalba, harmatba mi áll letkezményebben az ágyba?'

/Hagyma szára a hagymaágyban/. - Tard.

A nagy méhkas sűrőn rajzik, ha nap süti, mind megázik.

/Hó/. - Mezőkövesd, Tard.

Hold elejti, Nap felkapja,
Hajnalba járhatnak rajta.

/Harmat/. - Szentistván.

Délbükkalja.

Cserfa csattan, ezer ága pattan.
Ezer ágon ezer fészek,
Mégis egy a székek.

/Hajnal/. - Cserépváralja.

Kerek ég alatt van szeép kerek istenfa,
Kerek istenfának van tizenkét ága,
A tizenkét ágnak ötvenkét virága,
Ötvenkét virágnak három aranyalmája.

/Esztenő, hónapok, hetek, ünnepnapok/. - Sály.

Van a világon egy fa,
Annak van tizenkét ága,
A tizenkét ágnak háromszázhatvanöt levele,
Meg három nagy aranykörtve.

/Esztenő, hónapok, köznapok, ünnepnapok/. - Bogács.

Kék mezőbe aranypásztor heverész,
Messzi tőle ezüstbárány legelész.

Nap is, Hold is az égen/. - Cserépfalu.

Van nekem egy olyan tyukom, hogy a karó tetejin is megojik.

/Hó/. - Sály.

Ardóbe, berdóbe piros vásznat terítgetnek.

/Szamóca/. - Cserépváralja.

Ici-pici piroska, fejibe egy kis sapka, seggibe egy kis csutka.

/Csipkebogyó, ha leszakítják/. - Bogács.

Kivel piros, belül szőrös,
Fejibe kis sapka, seggibe kis csutka.

/Ugyanaz/. - Bersodgeszt.

Cserehát. Szérazvölgy.

Van egy igen vén fa, van tizenkét ága,
Minden ágcen négy fészek, mindegyikbe hét-hét tojás.

/Esztenő. Hónapok, hetek a napokkal/. - Lak.

Van egy madaór szárnya nélkül,
A faóra ül laóba nélkül,
Gyön ek király napkeletről,
Meg is eszi száója nélkül.

/Hó/. - Hegymég.

Erdőbe, szép kerek erdőbe piros sapkaós inasok álldogaólnak.

/Gomba/. - Felsőtelekes.

Erdőbe, szép kerek erdőbe veressapkaós inasok üldögélnek.

/Szamóca/. - Lak.

Hernádvidék. Abauj-zempléni Hegyköz.

Háromszázhatvanöt levele egy fának,
Tizenkét szép gallyra terül annak ága.
A tizenkét gallynak ötvenkét virága,
Két szép kerülője négy szép almájának.

/Az év háromszázhatvanöt napja, tizenkét hava,
ötvenkét vasárnapja, nap és hold vigyáz a négy
évszakra/. - Böcs.

Van egy szép kerek fa, van tizenkét ága,
Mind a tizenkét ág négy fészket ringatja.
Egy fészek se üres, négy madar ül rajta.

/Esztenő, tizenkét hónapja van, négy évszaka,
minden hétnek négy vasárnapja/. - Hernádszurdok.

Fehér egyház, féllábon áll.

/Gomba/. - Hernádszurdok.

Van egy tyukom, meég a karó tetején is megtojik.

/Hó/.-- Kéked.

Uton, utfélen üstöt borogatnak.

/Vakondok/. - Kéked.

Hátrul botocska, fején kalapka.

/Csipkebogyó/. --Nyiri.

Mikor találkozik az asztalon három virág?

/Mikor az asztalt leborítik az abrosszal, mer virágja van a kendernek, abból fonik, szövik az abroszt, rajta van a bor aki a szőlőüvirágból van és a kenyérke, aki a buzakalász virágjából van/. - Pálháza.

Bodrogköz.

Cserfa csattog, ezer ága harsog,
Ezer ágán ezer fészek, de csak egy a szíkjek.

/Hajnal/. - Bodroghalom.

Kerek egy ég alatt egy erős örök fa,
Annak rég kihajtott tizenkét szip ága,
Tizenkét szip ágnak ötvenkét virága,
Ötvenkét alma közt három aranyalma.

/Eszteendő, annak tizenkét hava, ötvenkét hete, ötvenkét vasárnap, három ünneppal/. - Laca.

Rigmusok, mondókák.

Főtt szemes kukorica felszolgálásához:

Tiszteletreméltó, diszes kompánia!
Szabad-e minékönk ide belépnie?
Nem leszönk senkinek botránkostatója,
Csak a dolgainknak előmozdítója.

Itt a kukorica zamatos ízével,
Akinek nincs foga, rágja az inyével.
Tessék megízlelni, tessék megkóstolni,
Biztosan tudom, hogy fog is az ízleni.

A kukoricafeladó lány kíséző lánycimborája hóból készült tortát
tett le e szavakkal:

Een meg hoztam egy tortát,
Az égből csakugy szórták!

A kukoricafeladás után a rigmusmondó lány e szavakkal bucsuzott
a maga és társai nevében:

Kifele áll mán a mi szekerönk rudja,
Mi álmenönk titőletek hosszú utra.
Álmenönk tőletek, ti meg ittmaradtok,
Áldás és békesség ugy marad rajtatok.

/Dédestapolcsány/.

Gedabérszédés.

Párbeszéd két asszony közt a fonóházban.

- Dicseertessék a Jézus Krisztus!
- Dicseertessék.
- Magáho gyöttem, komámasszony!
- Mi a baj?
- Semmi, csak adja meg a gedabért!
- Miféleli gedabért?
- Hát a maga gedájáért.
- Nincs nekem gedám, jó asszony!
- Dehogy is nincs, Hogyne vaóna! Én őriztem épen, amikor az én bakom üzögette.

/Bogács/.

Vari.:

- Jaó estét, szomszedasszony!
- Jaó estét. Mi járatban van.
- Gyöttem magáho a gedabérér.
- Nincs nekem gedám.. nám is vót soha.
- Hogyne vaóna. Épen én ügyeltem rá, mikor az én bakom üzte.

/Bogács/.

Mindig az az asszony kérte a másiktól a gedabért, aki a fia részére kinézte amannak a lányát. Mondókájának kíséretében kinyújtotta a kezét, és a lányos anyától nyálitót /aszalt gyümölcsöt/ kért. Ez volt a gedabér, melynek kérése egyuttal próbatétel is volt. Ha a megkért asszony szívesen, gyorsan adta a nyálitót, ez már a kölcsönös rokonszenv jele volt.

Játékok.

Az ifjúsági fonóban az együttműködés magva a játék volt, a társas élet legközvetlenebb megnyilvánulása.

A lányok már a közös fonómunkát is játékosá tették. Játsoztak az anyaggal és az eszközökkel, játszva versenyeztek egymással - voltak ugyanis külön fonó versenyjátékaik - s közben gyönyörködtek a fonál suhogásában, a guzsalydiszek rezgő, imbolygó mozgásában, zizegésében. Közös dalolásukat is megjátsozták. A munka, és a dal összehangolódtott. Nóta közben gyakran letették az eszközt és táncolni indultak. De játék volt a legényekkel való találkozás is, az orsóellessés, guzsalyfejszűretelés, s a velük való együttdalolás.

A fonóélet kivirágzásában külön szerepük volt az együttműködést eseményé tevő fonójátékoknak, melyek a közfigyelmet magára az együttjátsozásra irányították. Az együttjátsozás teljesen ösztönös volt.

Gyönyörűségéből vagy virtusból élték bele magukat a játékba. Az ösztönösségnek épen ez a megnyilvánulása különíti el a fonójátékokat a maskarázásoktól, melyekben már érezték a szerepet, s bizonyos színpadiasságra törekedtek.

A fonójátékokat a zárthelyi együttlét korlátozta ugyan, de a mozgásvágy elég jól érvényesült, különösen gyakran kellett mozogniuk a lányoknak, akiknek jól esett a guzsalytalpon való üldögélést élénk mozgással felcserélni. A legények is ügyeskedtek, mozogtak, de ritkábban.

Mint a dalban, ugy a játékban is a lányoké volt a főszerep. Sokfélék, változatosak voltak a lányok külön játékaik, s a legények jelenlétekor a párosító játékokat leány vezette.

A legények szerepe e tekintetben csatlakozás, betársulás volt.

Lányok játéka.

A mozdulatban levő összhang és erő, ügyesség apró példái, az együtt táncolás, együtt tornázás, olykor-olykor versengés, egymás próbáratevésének ösztönös jelenségei.

Táncos játékok.

Páros tapsos játékok.

Egymással szembenálló két-két lány a kéz csipőreütésével és egymás tenyerébe ütéssel játszották. Dalanyagukban régi és új dallamok figyelhetők meg. A dallamsorokban gyakori az ütemparok használata.

"Meházasodott a pap" /Régi matyó népdal/.

ÉS A VILÁG...

TEMPO GIUSTO LENTO GARI HADYI TÍD.
MEZŐKÖVESD 1961

és a világ hegy hegy! Még háza - sa - sít a pap
 hi-vá-e je pizzkufár kapá-vez ment a la-pár

Te se szólj én se szólj téged nem il - let a szél.
 Te se szólj én se szólj téged nem il - let a szél.

Meghalt az én nagyapám, Nagy örökség maradt rám.
Három szekér köttele, Meg egy vasvilla nyele.
Te se szólj.. stb..

Lejátssza két szakaszban történt: a dal négy első sorának tapsos, a vissza-visszatérő "Te se szólj, én se szólj.." szövegrész sorainak suttogós szakaszában.

Tapsos szakasz: negyedütemben a következő mozdulatok:

saját két tenyér csipőre ütése / / - saját két tenyér összecütése / / - egymás tenyerének összecütése felfelé néző ujjheggyel / / és ismét saját két tenyér összecütése / /. Ez a négy fázis az ütemparban kétszer játszódik le.

Ezután mindkét lány csipőre tett késsel egymás felé hajolva, fülbesugó mozdulattal dalolt.

"E se szólj" szövegrésznel egymás jobbfülébe sugás
"E se szólj" szövegrésznel egymás balfülébe sugás
"Éged nem il-" szövegrésznel ismét jobbfülbesugás
"let a szó"-szövegrésznel ismét balfülbesugás.



A refrén második ütempárában ugyanez a négy fázis.

A játék fülbesugós szakasza úgy volt szép, ha széles derékhajlással és előrehajlással közeledtek egymáshoz, A dal második szakaszára az egész megismétlődött.

"Bűzát vittem a malomba" /Északborsodi népdal/

BŰZÁT VITTEM A MALOMBA...

TEMPO GIUSTO FAGONYAS MÁLMÉ 70d.
PELSDIMMÁRÁD 1930

Bűzát vittem a malomba
Azt hittem hogy kukoricát
é-dés málmé, Nincs szebb élel mint a labnya

Lejátékása a fentinel egyszerűbb volt. Csak tapsos szakaszban játszották, ugyanugy, mint a matyó példa első szakaszát, negyed ütemekben, a fenti dalnak megfelelő ütemezéssel, tehát: ♩ ♩ ♩ ♩ ♩ ♩ ♩ ♩

A dal második versszakára helyben tapsolást megismételték:

Mert a kiscsány mint a papva,
Vigan jár a fonóházba,
De a legény mint egy kutya
Koncsorog egész éccaka.

Ehhez a játékváltozathoz hasonló volt, de nem helybenállással, hanem apró váltogató lépésekkel ment a következő délbükkaljai játéki:

"Babot vittem a malomba". /Hór-mellék/.

BABOT VITEM...

TELENYES ANDRÁS ÉS CS. RÉVÉNYI 1942









TEMPO OKTAVO ALLEGRO

Babot vittem a malomba - galambon
Azt látom, hogy kutyák is vannak a galambon
Kutyák is vannak a galambon,
mint a légy a galambon.

Mert a kislány mint a péva - galambon
Ugy sétál a fonóhába - galambon
De a legény mint egy kutya - galambon
Kujtorog egész éjszaka - galambon.

A fenti játékokhoz hasonló tapsolás közben a lépédelések a következők:

a dallam első sorára

első fázis: "A" lány jobbal lép előre "B" ballal hátra / 
 második fázis: "A" ballal lép előre, "B" jobbal hátra / 
 harmadik f.: "A" jobbal hátra, "B" ballal előre / 
 negyedik f.: "A" ballal hátra, "B" jobbal előre / 
 ötödik f.: "A" jobbal előre, "B" ballal hátra / 
 hatodik f.: "A" ballal előre, "B" jobbal hátra / 
 hetedik f.: "A" jobbal hátra, "B" ballal előre / 
 nyolcadik f.: "A" ballal, "B" jobbláttal le-
sárja a lépést / 

A dal második sorára a fenti fázisok tükröképe alakul, tehát a két lány a lépésben megcsereéli egymás szerepét: a "B" lány kesi az előrelépéseket jobbláttal és az "A" lány hátrál ballal.
A harmadik sor képe azonos az első soréval, a negyedik soré a másodikéval.

A lépésekével azonos ritmusban tapsol a két lány keze saját csipőre ütéssel, saját tenyer összeütésével, egymás tenyerének összeütésével és ismét saját tenyer összeütésével.

Természetesen, a dal második szakaszában az első versszakkal azonos a játék menete.

"Hej tulipán" típusa.

Ebben a játéktípusban a kigyózó, ringó sétatmozgás volt festői. Három lány közül kettőnek megkerülésével és egynek kirokaszásával kigyóztak körül. A dallamok nagyrészt régiak.

Zalóc változat.

HEJ TULIPÁN..TULIPÁN...

PATVARS BÉLÁNÉ 81é.
UPPONY 1960

TEMPO GIUSTO

Hej tu - li - pán tu - li - pán
Tejjes szegő szarkaláb Te - li ker - tem

szelvényvel ste - ra - lán vi - raggyavó!

Ryisd meg kialjaany kapudat, Hagy kerüldöm vaaradat,
Roussafaanak illatja Genge sziven bistatja.

Három lány egymástól egyenlő távolságban háromszögben feldílt. Társaik kézfogással, libasorban kezdve elindultak, kívülről áthaladtak az egyik állótag mellett, megkerülték, majd ellenvonlással, nyolcast leírva, a második állótagot ismét kívülről megkerülték, a fél nyolcas irányban a harmadik tagot kerülték meg kívülről. E mozgás közben a haladó sor utolsó tagja beérte az első. A sétatálya lépődök úgy festettek, hogy egymással szemben haladtak.

Ringó váll- és derékmozgással lejtettek ebben a játékban. A dallam gyakori ismétlésével játszották.

Matró változat.

HEJ TULIPÁN..TULIPÁN...

HADJÚ MÁRIA 61é.
MÉLÉKÖLÖSD 1942

TEMPO GIUSTO

Hej tu - li - pán tu - li - pán
Tej jés szegő szar - ka - láb

Aggig a há - zamót ki sán mégy ki sán mégy
Mig három szál gyertya ál nám ég ál nám ég.

Az utolsó sor dallamára szövegismétlés:

Már a negyedik is félre ég, félre ég,
A szerelembü mégse elég, nám elég.

Ugyanazzal a kis térformával és körülkigyózó mozdulattal ment, mint a palóc változat. Annyi különbség volt, hogy kölcsönös kézfogás helyett külön-külön csipőre tett kézzel haladtak.

Délbükkaljai változat:

NEM MEGYÜNK MI MESSZIRE...

TEMPO GIUSTO REVÉCKY MÁRIA 78d.
LATORÚT - SÁLY 1948

Nem me - gyünk mi messzi - re
Csak a fa - lu vé - gi - re ott san tessünk

so - ká - t
csak tí - zen - két 8 - tól - 9.

Detailed description: The image shows a musical score for a song. It consists of two staves of music. The first staff is in treble clef with a 2/4 time signature. The melody is written in a simple, folk-like style. Below the first staff, there are two lines of lyrics in Hungarian. The second staff continues the melody. The lyrics are: 'Nem me - gyünk mi messzi - re / Csak a fa - lu vé - gi - re ott san tessünk' and 'so - ká - t / csak tí - zen - két 8 - tól - 9.'

Riad meg leány, kapudat, Hagy kerüljem váradat,
Buzsáfanak illatja az én szívem szakasztja.

Két szakasban ment a játék. Kezdetben kigyóztak a fentebb említett térformában, majd a dal harmadszori, negyedszori eldalolásakor a kigyózó menetet vezető lány kezdeményezésére a kigyózómenet egyszerű körjárássá alakult, - a menet kézfogással történt. Ugy kezdtek megint, hogy másik három lány vállalkosott háromszög- távolságban kösperállni.

Bécsi miskolci változat.

HEJ TULIPÁN,, TULIPÁN...

TAMÁS SÁNDOR 78d.
MISKOLC 1930

Hej tu - lí - pán tu - lí - pán tu - lí - ker - ted
Tul - ján szegő szarka - idő

ré - szé - vel
szere - temek lángra - val

Detailed description: The image shows a musical score for a song. It consists of two staves of music. The first staff is in treble clef with a 2/4 time signature. The melody is written in a simple, folk-like style. Below the first staff, there are two lines of lyrics in Hungarian. The second staff continues the melody. The lyrics are: 'Hej tu - lí - pán tu - lí - pán tu - lí - ker - ted / Tul - ján szegő szarka - idő' and 'ré - szé - vel / szere - temek lángra - val.'

Hej kossoru, kossoru, Mért vagy olyan szomoru,
Azért vagyok szomoru, Mert a nevem kossoru.

Nyisd meg leán kapudat, Ne kerüljem váradat,
Nőszafának illatja Fájó szívem bistatja.

Ne a kis játék csak haladó körben ment. Egy lány a kör középre állt, s arcát két kezébe rejtette. Társai körfogással, csomósasó, ringó lépésekkel körültápták, miként ő meg saját maga körül lassan forgott. A dal végén aki alarta, leváltotta, erre a sávvegre:

X I /szószóló neve/ Áll a körbe, Szeme, szája sötétbe,
Nője külsőnk egy leváltót, Ki leváltja a játszóit.

Most már a leváltó vette át a körben álló szerepét, s hozzáfutott újra a játék.

Háromszázi változatai

Három változat, tulipán...

PÁLÓCS AMBRUSZNAI ZSÓF
BODOROSHALOM 1960

Nyisd meg leán kapudat, Ne kerüljem váradat,
Nőszafának illatja A szívemet bistatja.

Nyisd meg leán kapudat, Ne kerüljem váradat,
Nőszafának illatja A szívemet bistatja.

Kézfogással kört alakítottak. Egy lány a kör középre állt, egy másik a körön kívül helyezkedett el. A kör a dallamra elindult, s vele ellenkező irányban a körön kívüli tag a "Nyisd meg leán kapudat" - szövegrész-nél a körön belül álló lány ráintett a kör valamelyik betanulója pontjára. Itt két körtag elengedte egymás kezét s az így keletkezett kapun a körön kívüli belépett és a körön belül álló helyét és szerepét kapta meg. Azaz a körtagok közé lépett, s a körtagok valamelyike szón a ponton ahol megnyílt a kör, kilépett a körön kívülre. A játék így folytatódott felváltva;

"Három asszál vesszőre tapostam" - típus.

Ugyanazt a térformát szerették, mint a "Haj tulipán" - típus palóc és matyó változataiban. Három lány fél nyolcas alakban való megkerülését. Dallamaik áttempóros dur játékdallamok.

Palóc változat:

HÁROM SZÁL VESSZŐRE...

POBOS MIKLÓSÉ 47d.
SZENTIMRÓN 1967

TEMPOGUSTO

Há - rom szál vessző - re tá - pos - tás
jár de mágy má - rag - re tá - lál - tás

Egy a - lé - tük egy há - lalón El - de - csh
vagy te té - led ai két val - nom kit szeres - t?

köszön - ősszony ljasnyaut Es - be - rot t - bűjűt.
kerfi mágy - tásat

Itt az "Édesem, kedvesem, kit szeretsz?" - szöveg-
résznél az álló három lány valamelyike rámutat az ellen-
vonulással lépkedők valamelyikére, aki a kigyószorból
hozzálép és vele helyet és szerepet cserél. A játék folya-
matosan ismétlődött, míg meg nem unták. Ugy volt jó, ha
lehetőleg minden tag résztvett a cserében.

Hernádtáji változat:

EGY SZÁL VESSZŐRE TAPOSTAM...

POCSAI JÁNOSÉ 79d.
BÖCS 1962

TÁNCLEPÉS

Egy szál vessző - re tápos - tás Tűzre is
má - rag - ra is tá - lál - tás Egy él - te - tük
már te - té - led

egy há - lé - tük Sun - da há - te Sun - da
mágy két val - nom

Minden ember a lá - bá - val földet do - bog - tassa.

A csiz - mé - nek nin csem, cserke Sun - da kü - te cund
fel várrja a cste ma di - a

Min - den ember a lá - bá - val földet do - bog - tassa.

As utolsó két sor dallamára következő szövegrészek:

Ha felvarrja, pénzér varrja, Ha nem varrja, k... anyja
Sunda köle sunda stb..
Egyik után végigmentem, A másikon visszagyűttem,
Sunda köle sunda stb..

E játékváltozatban nem volt szerepcsere, csak ki-
gyóros haladók, mint az előbbieken. A "sunda köle sunda.."
visszatérő szövegrész után "minden ember a lábával földet
dobogtatja.." - szövegrésznél nyolcadútemben erős lábdobo-
gással haladtak, tehát maga a lábdobogtatás is refrénszerű
volt.

"Súndra sórtát égettem"- típus.

Es volt a legváltozatosabb, Legtarkább változatát
a Hernád völgy-Cserehát tájairól sikerült összegyűjteni. Felka-
dallamra és útszere több térformában és mozgással adták elő.
As említett tájaktól nyugatra /Bán völgy alsó szakasza/
és keletre is ismerték /Hernád völgy, sompléni Tisza-mel-
lék/, de kevesebb változatban.

Hernád völgy-Cserehát-i változatok.
Súndra sórtát változat:

SÚNDRA SÓRTÁT ÉGETEM...

TÁNCLEÍRÉS

GONDOS JENŐNÉ SÓR.
SZENDREI 1963.

Súndra sórtát éget - tés
Édes tejet forral - tás
Ugy így éget, hogy...
Ugy ena káposztát, hogy...









pap kérte kezű - mel,
Ugy sörtyöttem hogy..

Leány mondja: üljek mellé.
Ugy örülök hogyhogyhogy

Négyes csillagban álltak fel a lányok, átlóan.
Egyrészt jobbsét megfogva, vízszintesen úgy nyújtották ki,
hogy két-két szembenlévő lány karja keresztelte egymást.
As összefogott két-két kéz egymás fölött volt, a kézfejek
felfelé néztek, a karok kissé behajoltak. A lányok egymás-
sal szembeni állást foglaltak el.

Először helyben felváltva jobblábbal, a lábujjhegyek gyön-
géd földetértésével, majd ugyanígy bal lábujjhegygel figu-
rástak. A teljes testsúly mindig a helyben maradt lábon volt.

A helybentáncolás a dal két első ütempárának megfelelően
kétsszer nyolc fázisban, negyedes ütemekben: mindkét
lány azonos mozdulataival:

- Első fázis: jobbláb részut jobbra kinyulik, hegye földet /  /,
- Második f.: jobbláb innen balra csusztat, ujjhegye /  /,
a földön
- Harmadik f.: jobb lábujjhegy vissza az első fázis- /  /,
ba hegyvel
- Negyedik f.: jobbláb a bal mellé zár /  /,
- Ötödik f.: Balláb részut balra kinyulik, hegye /  /,
földet érint
- Hatodik f.: Balláb innen jobbra csusztat, hegye /  /,
a földön,
- Hetedik f.: bal lábujjhegy vissza az ötödik fázisba /  /,
- Nyolcadik f.: Balláb a jobb mellé zár /  /.

A "Pap kéri kezemet" - szövegrészről kezdve kifor-
dultak balra és ballábbal kezdve csusztató sétalépéssel
egymás körül sétáltak, "úgy szégyelem, hogy" - utolsó
szavára egyet tapsoltak, balkézfogásra váltottak, vissza-
felé sétáltak, s a dal végén: "hogy..hogy.. hogy" - mindegyik
szavára tapsoltak. Magint jobbkezfogással átlóztak, s a já-
ték kezdőhatott újból.

Ugyanígy ment Szalonnán is e játék. Dallamai:

SZÁRAZ GÖRÉT EGYSÉM...

TÁNCLEPÉS DUSZJÁNOSNÉ 61é.
SZALONNA 1962



Száraz görde egat - tem úgy még egat hogy...
Édes tejet forral - tem úgy ki - futott hogy...

Pap kerte kezemet úgy szégyeltem hogy

Legény mondja, üljek melléd úgy örülök hogyhogyhogy.

zárásakor azzal egyidőben egy negyed mozdulattal jobbra kifordulva ismét egymás mögé kerültek, s kezdődhetett ismét a játék.

Szendrőládi változat:

SZÁRAZ GÖRÉT ÉGSTEM...

TÁNCLEPÉS BERES ZOLTÁNNÉ 61b.
SZENDŐRLÁD 1997

Száraz görét éget - tén úgy még éget hogy...
Édes tejét forrái - tám úgy fel - forrott hogy...
pap ké - ri ke - zé - met úgy szégyellem hogy...
Legény mondja üjtek mellé úgy örülök, hogy hogy hogy.

Egymással szemben álló két arc-sort alakítottak. A dal ütőre csipőretett kézzel nyolcados ütőben szembe-szembeállva egymás sorát átvörték, később mellősték egymást. Így a két arc-sor helyet cserélt egymással. A dal második sorának végén a helyet cserélt két sor egymással szembe fordult, majd a "Pap kéri kezemet..." szövegrésztől kezdve, helyben ringással mindegyik tapsolt negyedütemre. A ringás nyolcadütemű térdhajléssal és térdnyújtással, s a derék jobbra-balra fordításával ment. A játék ismétlésekor a két arc-sor eredeti helyére visszament, s ismét helyet cserélt, - ahányszor akarták.

Bódvarakói változat:

SZÁRAZ GÖRÉT ÉGSTEM...

TÁNCLEPÉS GRESÓ JÓZSEFNÉ 61d.
BÓDVARAKÓ 1962

Száraz görét éget - tén úgy még éget hogy...
Édes tejét forrái - tám úgy fel forrott, hogy...
pap kérte kezé - met, úgy szégyellem, hogy...
Legény mondja üjtek mellé, úgy örül - tem hogy hogy hogy.

Bódvarákón külön-külön párokban játszották, két-három- négy párral, aszerint, hogy tudtak elférni a fonóban.

A párok szembe-czembe egymással kengyel-kézfogással fogózkodtak össze, keziket behajlított mutató-középgyűrűs- és kismujjal úgy kapcsolták össze, hogy egyiknek a keze feje lefelé, másiké felfelé nézett. A karok párhuzamosan, viassint helyezkedtek el.

A dal két első ütempárára negyedütemekben egymás körül fordultak, mindig a jobb láb térdének meghajlításával. Ezek két mozdulatfázis volt a szakaszban:

jobb láb a balláb elé keresztet és térdben meghajlik kinyúdván, a testsúly rajta van;

balláb oldalt lép, a testsúly rákerül, miközben a jobb láb kiigyaneszedve, felemelkedik.

A dal harmadik sorára megálltak és tapcsoltak.

A negyedik sorra pedig leguggoltak, a keziket ismét kengyelfogással összekapcsolva, derekukat jobbra-balra ingatták.

Hegymegi változat:

VELEKZ GÖRST ÖSTEM...

TÁNCLEPES

MÁSZTOS ISTVÁNNAK VERB.
HEGYMÉSI 1962

Szeretlek pártól / ő - azzal fogat / éget - fém / forrás - fém / úgy még éget, hogy / úgy is - főtől / hogy

páp kőrte / kezé - met / úgy tegegyeltem, hogy...

legény monda: úgyek melé / úgy ő - rül - tem hogy hogy hogy

Négyenként, csipőre tett késsel játszották. Mindegyik szemben lévő leánypár egymás felé szökkent, mellőste egymást, helyet cserélt és egymás felé fordulva, folytatta. A szökellést jobblábbal kezdték. Nyolcadütemekben megismétlődő szökellések:

jobb láb gyorsan kilép, térdben meghajlik, balláb a padlót hegyvel megérintve, előrelelendül, a testsúlyt átveszi.

A balláb dobja mindig előre a jobbat, mely kilépés után térdben meghajlik, ilyenkor a test kissé lecsúsz, hogy astán felssökjön.

A mozdulatok oly gyorsak voltak, hogy minden helyzetcsere végén utolsó felüttemyi idő alatt ugrással kellett megfordulni egymás felé. A dal harmadik sorában a mozdulatok tapssal folytatódtak, a negyedik sorban imét csipőre tett késsel. Játék közben vigyázni kellett, hogy egymás mellőzésekor a négy lány össze ne kocódjon.

Rakocssendi változat:

TÁNCLEPÉS

TÁNCLEPÉS

TASZÓ HARKÁNYI 44. é.
RAKACSSENDI 1946.

szédnek szűrt édes fejet úgy meg-éget hogy hogy...
édes fejet forrót-tém úgy ki fűtöt hogy hogy...

páp kéri kezé - ver úgy szűztem, hogy hogy...

szűz mondja híjek mellé, úgy örülök, hogy hogy...

Ebben a felsőserehádi változatban a lányok kezdő-lobogtatással negyedütemekre sima ringó lépésekkel mennek egymás után körben. A térforma ugyanas volt, mint a borsodsziráki változat térformája: kör, csak itt nem voltak bokászó lépések. A haladó körmozgás a dal második ütempárjának végén megállt, a lányok befordulva egymás mellé helyeskedtek. A "Páp kéri kezemet" - és "... úgy örülök, hogy hogy hogy" - szövegrészénél tapsoltak negyedütemekre. Az utolsó szóra kifordultak negyed mozdulattal jobbra, s ezzel imét haladó körben egymás mögötti helyzetben folytathatták.

Hernádvidlyi változat.

ERÁSZ GÖRÉT ÉGSTEM...

TÁNCLEPÉS

BÁNYAI JÁNOSÉ 28 d.
NOVAJÓDRÁNY 1963

The musical score consists of three staves of music. The first staff has the lyrics: 'Erász görét ég - tem úgy megéget, hogy... / Édes tejét forral - tam úgy ki futott, hogy...'. The second staff has the lyrics: 'pap kérte kezé - met úgy szé gyöttem, hogy...'. The third staff has the lyrics: 'Legény mondta újak mellé úgy örültem, hogyhogyhogy...'. The music is written in a simple, rhythmic style with a treble clef and a key signature of one flat.

Négy csillagban. Átlósan felálló két-két pár csipőre tett késsel egymás felé gyors dobogással futva játszották. Közben egymást mellőzték, helyet cseréltek, s ismét szembe fordultak egymással. Mindegyik lány mosdulata nyolcad-ütemekre a dal két első ütempárán belül:

első fűzés: jobbláb térdemeléssel előre ledobban / \downarrow /,
második f.: balláb előre ledobban / \downarrow /,
harmadik f.: jobbláb előre ledobban / \downarrow /,
negyedik f.: balláb térde felomelkedik / \downarrow /.
az öt-nyolc fűzés az első négy fordítottja. / \downarrow - \downarrow - \downarrow - \downarrow /.

A testsúly természetesen mindig a ledobbant lábán volt.
En a játék a hegymegihez hasonlóan a "Pap kéri kezemet.." szövegintéztől kezdve tapással ment. Egymás mellőzésekor és a megfordulásakor ugyanúgy kellett a helyet és időt beosztani, mint a hegymeginél.

Berkó változat /Bánvölgy/.

SZARAS GÖRÖT ÉGETEM...

TÁNCLEPES GYÖRFFY BÉNIKA 64. é.
NAGYBÁRKA 1962.

szaraz göröt éget - lém, úgy még éget, hopp!
Édes tejét forral - lém, úgy ki foral, hopp!

páp kérte keze - met, úgy szagyeit, hopp,

Legény mondja ütjek mellé, úgy örül - tem hop hop hop.

Es a legegyszerűbb. Az adatközlők úgy emlékeztek rá, hogy két zrosor egymással szemben leguggolva játszotta. Egy-másnak nyújtották kezüket, kezét fogták, a derekukat jobbra-balra ingatták, törzsdöntéssel. A dalban második felében "Páp kéri keszemet" - és "... úgy örülök, hogy hogy hogy..." - szövegrészeknél tapsoltak negyedütemekre.

Komlói tiszai változat.

SZARAS GÖRÖT ÉGETEM...

TÁNCLEPES LAKATOS PÁLNE 63. é.
TISZALUC 1960.

szaraz göröt éget - lém, úgy még é - get hopp...
Édes tejét forral - lém, úgy ki foral, hopp...

páp kérte keze - met, úgy szagyeit, hopp,

Legény mondja ütjek mellé, úgy örülök, hogyhogyhogy

még a szí vem is do - bog.

"A leányok szépen fújják" típus.

Északborsodban és a Taktaközben sikerült néhány változatára bukkanni. Egyszerű térformában, egyszerű mozdulatokkal játszott típus volt, inkább a megye éssaki részében emlékszem rá. Dallamfelépítéseiben az ütempárok és aszimmetrikus dallamsorok jól felismerhetők. A hangsorok jellege dur.

Sajóvölgyi palóc változat:

A LEÁNYOK SZÉPEN FÚJÁK...

TÁNCLEPÉS AL. JÚLIA 1914.
SÁVÓKÁZA 1911

A le-nyok szé- pen mon-ják Né-ly-ly.
Né-ly-ly az a táncot jár-ják job- b bel-
job- b bel-lye Né-ly-ly az a táncot jár-ják.
Né-ly-ly Né-ly-ly táncot jár-ják Né-ly-ly Né-ly-ly
Né-ly-ly táncot jár-ják.

Egyes sorban játszották: egymás háta megett úgy helyezkedtek el, hogy az előttes tagoknak a vállára helyezték kezüket, s élénk, libegő lépésekkel lejtettek körbe-körbe a fonóházban. A dal szövege szerint itélve régi vigasztánc és a játék. /Aki a bálból kimaradtak, azok táncolhatták nótaszóra/.

Kacsázás.

Egyszerű, kacsamozdulatutánzó játék volt. Egy palóc változata Sajómercséről:

Két lány leült egymással szemben, s tenyerüket kölcsönösen összehúzóztatva, derekukat jobbra-balra ingatták, mintegy utánzóva a kacsá nehézkos mozgását. A tapsra ütemesen kiabáltak: tas-tas-tas!

A tornajellegű játékok másik nagy csoportja, a munkamozdulatutánzóok csoportja általában dal nélkül ment. Csak két dalos példát sikerült eddig találni.

Munkamozdulatutánzó tornajátékok.

Kendertörés. Eddig csak egy bódvavölgyi példája van, Borsodszirákra.

Párosan úgy álltak körbe, hogy a párok a kör haladási irányában egymás mellett álltak, összekarolva. A kör közepén pedig egy társuk álldogált. A játék a következő nótára indult meg:

A SZIRÁKI KISLÁNYOK...

NÉMETH MÁRIÉ 62.É.
BORSODSZIRÁK

A szirák ki kis jók nyek / ken der rő rő be jadr lak / ládi - ládi - lom / ládi - ládi - lom

háza jönnek para sán / csókol édnék aukro sán

Szőrgé recs - cinyedrom / ládi - ládi - lom.

A körtagok súlyos, dobogó lépésekkel mentek körbe egymás mellett negyedütemekben, derekukat, nyakukat, fejüket illegetve, mialatt a kör közepén álló tag a haladó kör egyik párja felé fordulva, annak mozgását követte, egyik kezét az illető pár irányában kinyújtva, másik kezét mellére szorítva.

A játék egész képe a kendertörő malomban lévő törőhenger mozgására emlékeztetett. A kör közepén maga körül forgó lány volt a tengely, s maga a haladó mozgást végző kör volt a henger.

KERESD MEG A TÖT...

TEMPO GIUSTO HUTKAY ANNA 776
PUSZTAPALU 1891

keressd meg a tot, én meg a egyebet
Hadd verem meg a babámat, a perket is jól.

Egyes sorban, egymás vállára tett késsel, fűrgén nyittek a néma szemre, először falmentében, majd a vezető mindig baljebb, baljebb a szoba közepe felé közelebb, egy munka maga után pajtásait, hogy azok eszigvonalban követtek. Még halványabbá tették a játékot assal, hogy egymás vállá felett jobbra-balra kukucskáltak, mintha valóban kereszének valamit.

A dal első versszakát addig ismételtették, míg a eszigvonal teljesen be nem oszvarodott. Ekkor fordított irányban fogták meg egymás vállát, s aki kívül maradt, most es vezetts ki a eszigvonalat a néma minodik versszakára:

**Megtaláltam én, MEG is varrtam én,
Gyenge pírca két orcáját MEGcsókoltam én.**

Ezt addig ismételtették, míg a eszigvonal ki nem oszvarodott. A játékot több, jelentéktelenül eltérő változatban az eszaj-csopónai Hegyközségben, a Fűszer-völgyben jól ismerték. A magyar más tájakon, különösen Nyugat-Európában nem eszlegetik.

Kétszínű című... /Szórakozási példa/.

Mint szórakozási példát, találtam meg. Változatát addig még nem sikerült felkutatni. Széleskörű kis térformaváltoztató játék, a körbejárást és az átváltást egyben egyesíti. Állandóan ismétlődő polkadallamra játszották, maga a játék dallamának szélv jellege, s az előfordulás szórakozóssága arra enged következtetni, hogy beszőrdött, szélv eredetű játék, mely szélv szélv körében nem terjedt el. Szélvge kiforratlannak érkezik. A játék átfutó jelenség, s a maga eszigeteltésében is jó tanulmányi adat az eszaktorsói magyar-szélv játékintézés kutatójára.

KAPU ALATT CIGÁZNI...

TÁNCLEPÉS MARGA BODNÁLA 20d.
PÉLSZÓVAL 1947

KAPU ALATT CI CE ZANI KIS EGERT

MÉG KÉP FOGNI BÉTHON ÉSTÉN EN BA ÖPÜLÉS

HUN MEG FORDUL HUN MEGÉDES, ÜGYENKÉP VÉGY

PEDRO - SZÓVÁT, KÖLLEN-KÉP VÉGY SZÉCSANÓVÁT

Előrediltak hárfogással. A kör egyik végében két lány össze-
fogott, magába emelt hással várt. A másik szemben lévő kör-
széki két pártas összehogott, leeresztett hással közelített
feléjük, természetesen maguk után hurva a többieket. A kör
fokozatosan betűremlétt, majd egyik pereme átkelést a másik
pereme alatt, a felémelt két kéz alatt. Mire mindenki átkel-
lett, a kapu formáló két lány egy ügyes kör-változással
elfordult. Most már akik az átkelést vezették, azok emeltek
fel kezüket és alakították átkelésre alkalmas kaput. A kör
így visszamehetett. Ugy volt érdekes ez a játék, ha a kifor-
dítás és visszafordítás után más-más körtegek csináltak ka-
put, illetőleg - vezették az átkelést.

Beharató. /Ábruj-sempléni Hegykő/.

HEJ A NYIRI CSÁRDA ELŐ...

TEMPO ALTO ALLEGRO. PÜTÖ ANDRÁSÉ 20d.
NYIRI 1938

HEJ A NYIRI CSÁRDA ELŐ VÁR A SZERETŐN

[2] DE KÉP-BEN LOBOG A ZSEBÉ-BEN

AZ EN SZÓGAT ZSEBÉNYÉN.

As én singolt szobkendőmet Jaj de sajnálom,
Sárp vagy babám, piros barna babám, Nehéz tőled elválnom.

A fonóban ülve táncoltak - többnyire a fenti dallamra.
Körbe-körbe elhelyesték a lányok a kissekéket, majd úgy
ülték rájuk, hogy kinyújtott lábaik a kör középpontja irá-
nyában egymást érintették.
Móta közben lábaikat először egymás felett mozgatták:

jobb talp a bal lábfej fölött körözött befelé közelítő mo-
dulattal, balláb eltávolodott, s most ez körözött ugyancsak
a jobb lábfej felett.

Es a két alapmozdulat meg-megismétlődött úgy, hogy nyolcas
vonalat írt le a két láb. Mivel egyszerre többen "táncol-
tak" így, s lábuk közel volt egymáshoz, ügyelni kellett,
hogy össze ne verődjenek a lábak. Közben a földhöz nyomva
talpukat, majd sarkukat, a kissekéket egyre hátrább tol-
ták, s így maguk is állandóan távolodtak hátrafelé egyre
szélesedő körökben, végül mindenki külön-külön körözött a
lábával.

Ugyancsak szívesen dalolták a bokortánchoz a következő dalt
is!

RÉGEN VÉGYAM...

ANDANTE

KECSEKÉS JÁNOSNÉ ÉD.
NYIRI JÓSE

Régen végyam egy ká - fika - gyűrű - te
De még jobban egy szép barba legényre
Jobb ujjam ról a balra fordí - lom a gyűrűmet
En sem hagyom so ha szo retőmet

Ez az - egyelőre magányosan mutatkozó - füzérvölgyi példa
a kissekéken ülő táncok sajátos fonóházi változata. Az
adatközlő szerint, s a nyiriek emlékezete szerint csak a
fonóban játszották. Külön játékdallamát nem sikerült meg-
találni. A két dallamanyag bővült hangszoru, a magyar nép-
zene régi rétegén alapuló dallam, szélesen elterjedt vál-
tozatsai vannak.

Kontyos tánc-játék.

Szórványos jelenség a Délbükkeljáról. Két dalra szokták játszani.

SÁRILIKA ...

TEMPO GIUSTO

TELEKES KÁLMÁNNÉ 70d.
CSEBÉNYMÓRÁLYI 1987

Sári ilka sári ilka
Saj haj szaró valam valam
Saj haj pár táncos táncos

Detailed description: The musical score for 'SÁRILIKA...' is written on two staves. The first staff contains the melody with lyrics 'Sári ilka sári ilka'. The second staff continues the melody with lyrics 'Saj haj szaró valam valam' and 'Saj haj pár táncos táncos'. The tempo is marked 'TEMPO GIUSTO'.

Saj a kontyod, hogy ne légyon,
Saj hogy a hajtsd ki ne halljon,
Saj hogy a hajtsd ki ne halljon.

JÁRTAM AZ ERDŐSÉ...

TEMPO GIUSTO

TELEKES KÁLMÁNNÉ 70d.
CSEBÉNYMÓRÁLYI 1987

Jártam az er- dőbe sűrű jurtába
Tovább Látam a rózsát szalmát
Saj haj ottan az órá- ban Mitől fél de-
rad - tem Csakis a rózsám jurtá az asszony
Látam az er - dőbe Saj haj ottan az órá - ban.

Detailed description: The musical score for 'JÁRTAM AZ ERDŐSÉ...' is written on five staves. The first staff contains the melody with lyrics 'Jártam az er- dőbe sűrű jurtába'. The second staff continues with 'Tovább Látam a rózsát szalmát'. The third staff has 'Saj haj ottan az órá- ban Mitől fél de-'. The fourth staff has 'rad - tem Csakis a rózsám jurtá az asszony'. The fifth staff has 'Látam az er - dőbe Saj haj ottan az órá - ban.'. The tempo is marked 'TEMPO GIUSTO'.

A Délbükkalján máshol nem emlegették, csak Cserépváralján. Nem valószínű, hogy a környéken hagyományossá vált. Lakodalmos menyecsketáncot utánzó játék volt. Derékfogással, kart a karban hátul átfűzve, álltak körbe. Egy társuk a kör közepére állt. A dalt elkezdve, a kortagok oldalt lépegettek, a haladás irányában fejüket hajlongatva.

A lépegetés rendje: jobbláb kilép - bal zár, - jobbláb kilép, - bal zár - balláb kilép - jobb zár/ tehát ez utóbbi csak egyszer/.

Míg a kortagok így mozogtak, a kör közepén lévő játszótárs előbb csipőre tett kézzel ringatta magát, majd "sej gyere velem egy pár táncra" - szövegrésznél magához intett egyet a kortagok közül. Ugy is tett, hogy a ringatózás közben hajához nyúlt a tarkónál és még maga körül egyet-kettőt lassan sürgött. A hívására beérkezett kortag derekára tette kezét, amaz meg vállratett kézzel indult rezgős táncba.

A "Jártam az erdőbe.." dalnál helyben, apró rezgős térdhajlással táncoltak. Kilépés helyett csak helyben csusztatták lábukat, a nóta ütemére apró lerakásokkal.

Dalos kergetőcskék. /Körül van Keszi kerítve-típus/.

Táncos játékok közé vehetők még annak ellenére, hogy a kergetősdível mutatnak rokonságot. A játék menete ugyanis lírai, lassu, a kergetőcske csak jelkép.

Ennek a szelid kergető-játéktípusnak változatait eddig csak a barkóság, matyóság és a Délbükkalja köréből sikerült megtalálni. Lejátszásuk menete, térformájuk mindhárom változatban ugyanaz, csak a dallamkészletben vannak eltérések. A dallamok igen rövidek, szükszavuk, de frazeológiájuk figyelemreméltó. Régi dallamtörmelékek.

A három változat a frazeológia főbb eltérései tekintetbevételével került példatárba. A matyóság köréből kettő, a barkóságéból egy. Délbükkalján /Cserépváralja/ is sikerült találni, de a dallam teljesen azonos a szentistváni matyó változatával.

A dallamváltozatok a következők:

KÖRÜL VAN KESZI KERITVE...

MEDVE PÁLME 614.
KISSKÁTOR 1929

TEMPO GIUSTO (BARKÓSÁG)

kö-rü van ke - szí ke-ri-ve tö-ve - ő-vel
Be van az uc - ca ja vetve szegfűvel

Szakajta - nek a kötöm be de ki hull
Jaj de el ma - radtam a ga - lombomtól.

Szaladj kis lánny mert ál - drtek kedvesem
Ha jól drtek még ő - lettek

KÖRÜL VAN KÖVÉSD KERITVE...

GÁSPÁR MINÁLYNÉ 616.
MEZŐKÖVÉSD 1928

TANCLÉPÉS (MATYÓSÁG)

kö-rü van kö - vesd ke-ri-ve tö-vellet tö-vellet
Róssa nyí lik ki beldie kedvesem kedvesem

Szakajtanék a kándombó de ál - hull
Jaj de álma - radtam a ga - lombomtól

Szaladj kis lánny mert ál - drtek ha ál - drtek
még ő - lettek kedvesem

KÖRÜL VAN BORSOD KERITVE...

ARANYOSI MINÁLYNÉ 726.
SZENTISTVÁN 1924

TEMPO GIUSTO (MATYÓSÁG)

kö-rü van bor - sod ke-ri-ve tö - visset tö - visset
Szakajta nek a kándombó de jól hull de jól hull

Be van az uc - ca - ja vetve szegfű - vel szegfűvel
Al - ma rad - tam a kánd - vés ga - lombomtól ha - ha - ha

Szaladj kis lánny mert ál - dr - tek ha ál - dr - tek
még - ő - let - tek vi - a - la.

Kézfogással kört alakítottak. Egyik társuk a körön belül, másik a körön kívül helyezkedett el. Két körkaput is alakítottak összefogott, felemelt kezekkel, hogy a kergető és a kergetett át tudjon bujni. A néma dalolása közben a két tag a körön kívül és belül kergetőzött, de nem úgy, mint az ismert "Kinn a bérány, bent a farkas" - játékban, hanem a dal útjára lépkedve, apró térdhajlítással, csúsztatott lépésekkel. Ha elérték egymást, egy-két pillanatra összeültek, beálltak a körtagok közé, s a körből két másik szereplő vállalta a játék folytatását.

Szerelvények. /Szélesen elterjedt típus/.

ESTE VAN MÁR...

TEMPO GIUSTO

ELTERJEDT

Es ta van már, mincseu márdó, Forog a sze-
re - am karak (Lánydó) benne forog
(Múndó) rá - mosolyog.

Amelyik lányt kisszemelték, hogy valamilyik fiúval kiad-
lóják, azt kézenfogták, középre állították, és maguk
kézfogással kört alakítottak, körben körülsetáltak,
majd a néma utolsó sorára ki is tapaszták.

"Gyere Kati bábockni." /Taktaközi példa/

Átmenet a táncos játékokból a testedsőbe.

Dallamos halystt csak párbeszédés példáját
sikerkült eddig fellelni.

A Taktaközi Csobajon úgy játszották, hogy két szembenlévő
lány közül az egyik guggolva ugrándosott, a másik pedig
álva vesztgette ugrándosó társát. A leguggoló lány mindkét

kezt szememálló társa felé nyújtotta. Ugy fogtak ke-
zet, hogy kisujjaik kapcsolódtak csak.
A "Kati táncraívó" játéktársa hívegető mozdulattal ma-
gához lendítgette úgy, hogy "Kati" feléje ugrálva engé-
délyeskedett.
Készen és a párbeszéd sajlott le köztük:

- Szere Kati táncolni!
- Nem megyek, mert fáj a lábam!
- Légy Kati, hogy tudod,
Nemis mindig táncol!

A vezető Kati-t úgy táncoltatta, hogy előre-hát-
ra, jobbra-balra irányította. Persze, a Kati egyre inkább
fáradt, míg bírta már.
A játékban az volt a komikus, hogy Kati végülis eldőlt,
híbe verselgette barátnöje, mennyire tud táncolni.

Testedző kézilgvességi és érzékfejlesztő játékok.

Állatmosdulatokat utánsók.

"Szarkatánc"-típus.

Csak névben tánc. Voltaképpen torna: guggolva ügés tapssal. A táncos játékokhoz annyi kevés köze van, hogy a tornászás közben dur játékdallam üttempójait ismételtették. Változatait Középborsodban találtam.

Bódvavölgyi változat szlovákos dallamra:

CIPŐRISKA...

TEMPO GIUSTO

NÉMETH FERENCZÉ 446.
BORSDÉSZÁK 1960

cipő rishá cipő cip cipő gálád - rishá gálád gálád
sokát éker é szarká de nem bírja é farká.

A lányok leguggoltak, s haladó körben egymás után tapsolva ugrándostak. A tapsolások negyedütemben történtek. Addig ügés és dalolgattak, míg ki nem fáradtak. Ason mulattak, hogy egyik-másik a játék közben felborult. Annak ki kellett állnia.

Cserebáti változat recitáló szöveggel:

A SZARKÁNAK HOSSZÚ FARKA...

TEMPO GIUSTO RECIT

PÁSZTOR LÁNYVÉ 604.
MARTONYI

A szarkának hosszú farka felen feir felen farka
ki ki szarká meg be szarká meg is a ko - cíkba marád.

Itt ugyancsak leguggoltak, de a körben egymás mellett helyezkedtek el, s a negyedütemes tapsolásra jobbra-balra kellett ugrándozni. A mulatságos az volt, hogy egymást lökdösték fel, mert némelyik eltévesztette a félreugrás irányát, s neki-ütődött a másiknak.

Hernáti változat:

NAGYOT UGRIK A SZARKA...

TEMPO GIUSTO

DUDÁS JOLÁN 448.
BŐCS 1961

Nagyot ugrik a szarka könnyen bírja a farka
Nagyot ugrik a szarka könnyen bírja a farka
Iha szarka táncá I - ha majdel - járja.

Leguggoltak egymás után körben, s úgy szökdeltek előre, hogy hol elől, hol hátul csapkodták össze tenyerüket. A játékot még azzal nehezítették, hogy ügetés közben hol jobbra, hol balra dítgették törzseiket.

Béka-játék-típus.

A változatok nagyobb részében úgy játszották, mint a szarkatánc-játékokat, békaügetésben. Kisebb számmal akadtak olyan változatok, melyekben ketten-ketten összefogózva, emelgették egymást.

A megye északi, középső és keleti részén sikerült a változatokat összegyűjteni. A békajátékokat vagy a béka hangját utánzó szavakkal kísérték /ha ügetésben játszottak/, vagy hangutánzó szavak nélkül /amikor egymást csak emelgették/.

Békajátékok szökdelve, ügetve:

Palóc változatok:

Egyszerre karban, guggolva és ügetve körben:

- Mit varrsz, mit varrsz, mit varrsz?
- Papucsot-csot-csot-csot.
- Kinek-nek-nek-nek?
- Urraknak-nak-nak-nak.
- De még kiknek-nek-nek-nek?
- Papoknak-nak-nak-nak.
- Urrak a papok, urrak a papok,
- Az se mindegyik-gyik-gyik-gyik... /Hangony/.

Más: helyben guggolva, ugrándozva: párbeszédesen:

- Mit varrsz?
- Papucsot.
- Kinek?
- Urraknak. /Dédestapolcsány/.

Itt két arc-sor egymással szemben guggolva, csipőre tett kézzel ugrándozott. A vartyogást az egyik arc-sor kezdte, a másik válaszolt, de amely sor befejezte a kis párbeszédet, megint az kezdte. A játékot a dédesiek "békácská"-nak nevezték.

A közeli Tardonán úgy ügettek egymás után, hogy csak ennyit mondtak: "Kurutty-kurutty-kurutty..", de ha nehezebbé akarták tenni a játékot, páronkint egymás mellett összekarolva ügettek.

Sajóvelezden:

- Mit varrsz, mit varrsz?
- Papucsot-csot-csot.
- Kinnek, kinnek-nek?
- Urrak-nak-nak-nak.

Lejátászása azonos volt a dédesiekével.

Járdánházán ugyanigy, ugyane szöveggel. "Békaugró"-nak hívták.

Csercháti változat /Martonyiból/:

Ugy kellett ügetni, hogy leguggolva, a két kezét tenyérrel előrenézve a földre kellett tenni a két láb közt. E két kéz dobta aztán őket előre. Körbe-körbe haladtak, s közben ezt mondogatták:

- Mit varrsz-varrsz?
- Papucsot.
- Kinnek-nek?
- Urrak-nak.
- Ki hótt meg?
- A koma.
- Vigy el engem, én is téged, no,-no-no.. "Békatánc"-nak hívták.

A Szárzsvölgyön egészen hasonlóan ment, kis szövegeltéréssel.

- Mit varrsz, mit varrsz?
- Papucsot, papucsot.
- Kinek az, kinek az?
- Urraknak, urraknak.
- Kihótt meg, ki hótt meg?
- A koma.a koma..
- No, no,-no.. /Jósvafő/.

Felső Hernádtájon:

Ugyancsak guggolva a két láb közt két előrenéző kézre dülve, körben így ügettek, karban pedig így kiabáltak:

- Mit varrsz, varrsz?
- Papucsot-csot.
- Kinnek-nek?
- Urraknak.
- Hát még kinnek-nek?
- Uri kisasszonyoknak.. /Hernádszurdok/.

Alsó Hernádtájon:

Csipőre tett kézzel, vagy láb közt kézletevéssel üget-

tek körben, s közben egyszerre így kiabáltak:

- Mit varrasz-varrasz-varrasz-varrasz?
 - Papu-csot-csot-csot-csot-csot.
 - Kinek-nek-nek-nek-nek-nek?
 - Urrak-nak-nak-nak-nak-nak.
- Ábrahám kebele fogjon meg ben-ne-te-ke-t.. /Hernádnémeti-Böcs/.

Bodrogközi változat /Bodrogfalom/.

Leguggolva, tenyérrel előrenéző két kezüket lábuk közt a földre tették; s körben egymásután haladva, kézzel lökték magukat előre. Közben ezt kiabálták:

- Varrok-varrok-varrek..
- Mit varrasz-mit varrasz-mit varrasz?
- Papu-cse-csot-csot-csot-csot-csot..
- Kinek-nek-nek-nek-nek?
- Urrak-nak-nak-nak-nak..

A békázás emelgető változataira Nyugatbükkalján /Bükkmogyorósd/ és Délbükkalján /Sály, Latorut/ emlékeznek sokan.

Ugy játszották a lányok, hogy kettenként összeálltak, az egyik előrehajlott, a másik vele szemben réhajlott, felső fogással átfogta derekát. Aki alulmaradt; az meg alsófogással fogta át a feléjehajló társa derekát. Most már indulhattott a torna; a fent leirt kölcsönös fogásban egymást emelgették, le-letették.

Ez a tornajáték lomha békamozgáshoz hasonlított. Bükkmogyorósdon békázásnak, Sályon seggbillentyűnek hívták.

Cicázás.

Két fajtáját említették. Ment mozdulatutánzás-sal és ment kitalálós játéknak is. Ezuttal az előbbit figyeljük meg, utóbbiról a kitalálós játékok körében lesz szó.

A mozdulatutánzó cicázásban egyik lány úgy szerepel, mint ravasz macska, aki körmeit élesíti. Ezt a változatot a Délbükkalján még gyakran emlegetik /Sály, Latorut/.

A "cica" egy cirokseprűt vett elé, azt szakállával felfelé állította. Társai ott sürögtek körülötte. A seprűt tartó lány úgy tett, mintha körmeit köszörülte volna. Közben morgott, nyávogott. Társai azon iparkodtak, hogy elüssék előle a seprűt, ő meg a körömköszörülés és a morgás közben könyökét a feléje közeledők közt hol egyik, hol másik lány felé taszította. Ha könyökével valakit eltalált, az lett a cica. Ha pedig elütötték tőle a seprűt, guggolva, vagy térdelve, vagy féllábon állva kellett folytatnia a körömköszörülést és a morgást, lesve a jószerencsét, kihez tudná hozzáütni könyökét.

Bánvölgyi dalóc változat.

KUKORICÁT PATOGATOK...

TÁNCLEPÉS GÖRÖG NYELVÉRE fordította
KÖNYVBARÁT 1962

ku - ka - ri - cást pat - gat - tá - tok haj jaj jaj
Ez az a lány? Csak te vagy te jobb a bal - jobb a bal
jobb a balba.

Dali lányok szépen fujják haj jaj jaj,
Mikor est a tanocot járják, jobb a bal - jobb a
balba'.

Geek ebben a kis terjedelemben tudta a szöveget a köslő.
A lejátszás menete a sájkassaihoz hasonló volt.

Csereháti változat.

A LEÁNYOK SZÉPEN FUJÁK...

TÁNCLEPÉS PÉCSI NYELVÉRE fordította
KÖNYVBARÁT 1962

A lány - szép - fuj - a - k
szépen, a lányok
szépen fujják
haj - jaj - jaj
te - re - sun a lá - nyo - k. tu - duk tu - duk
tu - duk for - ni tu - duk motel - radni
haj a nyit két a bar - da két tu - duk motel - Radni.

Páros átbujós alakban szerették játszani. Egymás mellett
kettős sorban úgy helyeskedtek el, hogy az egymás mellett

álló és egymásra feltakaró párok egymás felé eső kezüket kölcsönösen megfogták, felemelték. Ezután a hátsó párok befogással az előttek kezei alatt átbujva, egymás után előre haladtak, lehetőleg közel falmentében. Akik előre kerültek, mindig azok tartották fel összefogott kezeit, hogy az így alkotott kapun a mögöttesek mindig át tudjanak bujni.

Taktakösi változat.

A LEÁNYOK CSÉPEN JÁRJÁK... HEINRICH BRUNNENHARDT szerk. CSOBÁG 1987

The musical score consists of six staves of music with lyrics in Hungarian. The lyrics are: "Miközben mi - nek az a csépen járják, a pi acot megfogták végig járják, a pi acot megfogták. Hosszú arányú sárga sárga, minden sárga lá sárga varja. Ha sárga varja párnák varja. Ha sárga varja. ... I sárga. Hinc hinc hinc fenyő hinc tuka - rag az erdő. ci - rag az erdő lá - kény hinc."

Befogással csigavonalban oszvarodtak be. Az volt a mulatságos, amikor a sort végző tag a csigavonallal ellenkező irányban haladva, kioldotta, visszafelé tekintett azt. Ezzes a játéktípusos hasonló az abauj-szemlének csigajátékja:

"Keress meg a tít .." - játéktípusa.

Északkelet Borsodban sokáig játszották a ferdőben, ezt szeretik ma is emlegetni. Dallama szláv hatásra vall.

s azzal hátra-hátracsapkodott. A többiek ügyesen kerülgették mozdulatát, de csak megtörtént, hogy valakit eltalált. Ez viaszból helyet és szerepet cserélt vele.

Tilolás /Barkóságban elterjedt típus/.

Ketten-ketten játszották. A párok egyike volt a tiloló, másik a tiló. A tiloló vett egy törlőt a bal kezébe. Szembeállt párjával, a tilóval, jobbkezével megfogta annak jobbkezeit, felemelte, majd balkezában tartott törlőt amannak jobb hóna alá csapkodta, s egyuttal megfogott jobbkezeit karral együtt le-lenyomkodta, úgy húzogatta ki hóna alól a "kendert", vagyis a törlőt. Hogy még érdekesebb legyen a játék, a hón alá csapkodott és onnan ki-kihúzogatózott törlőt olykor-olykor a tilónak kinevezett játszótárs oldalához is csapkodta, hadd repüljön ki belőle még jobban a pozderva. /Kissikátor, Borsodszentgyörgy/.

Motollálás.

/Barkóságban elnevezése: "ördögmotolla", matyóságnál: "bolondmotolla", abauj-zempléni Hegyközben: csüzdöntés/.

Általában legtöbb helyen négy lány kellett hozzá.

Kettő négykézláb letérdelve-lekönyökölve úgy állt hidba, hogy fejfel egymástól elnéstek, de testük közel volt egymáshoz. Ők voltak a motolla törzse. A másik két lány volt a motolla karja. Ezek egyike megállt, a másik pedig leszorított szoknyával, vagy néha-néha anélkül is - tótágast állt feléje. A lábon álló lány lehajolva, két kezét a tótágast álló lány derekára kulcsolta és felhuzta magára úgy, hogy annak keze elhagyta a földet, s szabaddá lett két kezével átölelte a lábonálló derekát. Most már a motollálás úgy ment, hogy a lábonálló társát a két hidbaállt lányhoz vitte, s hátát ezek hátához támasztva, hasmánt reádólt. De a következő pillanatban át is billent, s most ő került fejfel lefelé helyzetbe, s imént tótágast álló társa állt lábra. Ez mindjárt meg is fordult, s ő vette át barátnöje szerepét, ő dőlt rá hassal, hogy a motollatörzsen átfordulva, ismét fejfel lefelé kerüljön. Így ment felváltva a játék. Játzás közben olyan mozdulatot irtak le, mint a forgató motolla karjai. Nem volt könnyű játék. A lányok ezt a legényektől vették át.

A motollálás egyszerűbb változata volt az abauj-zempléni Hegyközben /Nyíri/ kedvelt csüzdöntés. Ebben a hid megvolt ugyanugy, mint a motollálásnál, csak a továbbiakban úgy ment a játék, hogy több lány egymás után nekiszaladt a hidnak /"csürnek"/, s tótágast átbillenve a kettős hid végén vagy talpraugrottak, vagy lehuppantak.

Olajütés.

Az eddigieknél merészebb mozdulatu volt. Lányok eredeti játéktípusa. Szélesen elterjedt.

Általában vagy mosószékeken vagy küsszékeken játszották. Ebben az esetben két lány kellett hozzá. A széken innen és tul szembeálltak, majd két lábukat átellenesen ugy tették át a széken, hogy talpukat egymásnak szoritották, két kézzel először a hátsó támaszban a földre támasszkodtak, utána előbb az egyik, majd a másik szemben-szembenlévő kézzel összefogózkodtak. Most már mehetett az "olajütés". Először térdnyújtással a szék felett innen és tul kifeszültek, majd gyors térdhajlítással farral a szék alatt összeütköztek. Ez a mozdulat folytatólagosan ismétlődött, térdnyújtással szétrepültek, térdbehajlítással összekocódtak. Testük olyformán működött, mint az olajütő gép. A játék pajzsan testhelyzetét és mozdulatait a többi lány nemcsak nagy dextiltással nézte, hanem segített is. Egy-egy csupor vizet öntöttek alájuk, szemléltetve, hogy már csöpög belőlük az olaj.

A játék neve általában "olajütés". A Felső Sajójtájon még nevezik bakolás-nak, hidláshasigatásnak, Hernád völgyén husvágás-nak is. /Ináncs/.

Az abauj-zempléni Hegyközben /Füzérkajata/ hárman játszották. A mosószék helyett egy lány négykézláb, kézre és térdre ereszkedve hidaállt, s két barátnője felette mutatta be az olajütést.

Az olajütés szelidebb változata:

Mérleg.

/Általános szó, de ismerik kilós mérleg, tilósa néven is a felső Sajó melléken /Sajómercse/.

Három lány szerepelt benne. Egy közepen hida leállt. Ő volt a mérleg nyelve. A két másik a mérlegkar. Az olajütéshez hasonló figurát vettek fel, tehát áthajoltak kézfogással, áttették lábukat, talppal, kézfogással, kézhuzással kifeszültek, térdüket is jól megnyújtották. Csakhogy nem ütköztek össze, térdhajlítás helyett hol innen, hol tulnan lesüllyedtek, felemelkedtek. Egymást derék- és farmozdulattal ellensúlyozták. Ugy működtek, akár a mérleg.

Inkább Nyugathorsodban, a barkóság körében emlékeztek erre a játékra.

Pecsenyeforgatás.

Palóc példa:

Négy lány játszotta. Vettek egy sodrófát, egy társuknak a hátsó combja alatt a térdhajlásához tették. Amaz kisse leguggolt, s két karját a sodrófa alatt átbujtatva kezét a térde felett összekulcsolta. Most már két lány a sodrófa két végét erősen fogva, felemelhette barátját, aki farral kissé lecsuszott, de a fán szilárdan tartotta magát. A negyedik lány hozzálépett, megemelte a pecsenye árát, farát, mire az előrebillent. Aztán lökött rajta, lendítve taszító mozdulattal. A pecsenye most már foroghatott a nyárson. A forgató mindig viházótt, hogy lendülettel kezében kapja el a pecsenyét.

Galuskahányás. /Kévedobás/.

Csereháti változatok.

Jól lendítő, rugó játék volt.

Egy lány hanyatt feküdt, s két kezét jól hátra nyújtotta. Ezután két lábát térdben behajlítva, talppal a mennyezetnek emelte. Ő volt a galuskahányó. Most már jöhettek a galuskák. A többi lány egymásután rálépett két tenyerére és ráhasalt két talpára. A galuskahányó erős, gyors derék-előrehajlással, a két talp egyszerre történő rugó mozdulatával, s két keze billentésével előrelendítette a galuskákat sorban, akik szinte usztak a levegőben, úgy repültek előre. Vigyáztak, hogy a falnak ne essenek. Aki jól tudta intézni az esést, még bukfencezett is.

Ládbesenyőn galuskahányásnak, Rakacaszenden kévedobásnak emlegették ezt a játékot.

Diótörés, sőtörés, borsőtörés, stb. - típus.

Gyermekkorból ismert, deréknyújtó játék. Egymásnak háttal, kettenként, könyökhajlásban kölcsönösen összefűzött karral játszották. Hol az egyik, hol a másik hajolt le és ezzel emelgette, feszítgette társa testét. Ugy volt érdekes a játék, ha mondókával ment. Mindig az emelgető kérdezett, a megemelt tag válaszolt rá, s viszont ahogy a szerep mindig cserélődött, a mondókák sorrendje ehhez alkalmazkodott.

Általános párbeszédés mondóka:

- Mit láatsz?
- Napot-holdat-csillagokat.

Csereháton:

- Mit láatsz?
- Eget-földet, a pap hátán kis keresztet.

A Taktaközben sötörés, diótörés, borsötörés néven ismerik ezt a játékot.

Emelgetés közben ezt a párbeszédet folytatták:

- Fogd be szemed, mit láatsz?
- Eget-földet, szívárványt, két kemence pogácsát!

Kenyerezés, kenyérsütés.

Kevésbé ismert, de valaha jól elterjedt típus. A matyóság egy részénél /Szentistván/ még nemrég játszották. Nógrádban sokáig élt ez a játék a gyermekek körében /Csesztve, Balassagyarmat/.

A matyó példában a lányok a földre egymás mögé ölbe ültek. Ők voltak a kenyerek. Egy társak meggyurta őket, majd másodmagával megsütötte és a kemencéből kidobta őket. A játék menete:
Két lány az ülő társakon innen és túl egymással szembeállt, s a kenyérsütést párbeszédeseen végezte el:

- Kelj fel Éva dagasztanyi, mevviradt!
- Hová? Bálba menjek?
- Nem Éva! Dagasztanyi!
- csak gyerünk a bálba.
- Nem, csak gyerünk dagasztanyi.

Erre "Éva" odament a "kenyerekhe", sorra megdöngönyözte társai hasát. Utána jobbra-balra kibillegtette az ülőket, ezzel jelezte azt, hogy a kenyereket kemencébe rakta. Egy kis csapór vízzel megpermetezte fejüket.

- Megsült a kenyér?
- Meg, csak segíts kirakni.

Erre az Évának parancsolgató lány egészen közel lépett a kenyerekhez, és segített kidobni őket. Az ülő és eldült lányokat - kezdve az elsőt - jobb és bal kezük megfogásával közösen felrántották, s előre billentették. A kenyerek maguk is segítettek, kinyujtották lábukat billentés közben. Mikor mindegyik így felkerült a földről, "Éva" a kisszékre küldte őket: "Most má mehettek a polcra".

Csigasodrás.

Délibükkaljai példa /Sály- Laterát/.

Egymás háta mögé álltak a lányok, egymás vállára tett kézzel. Utána kezdtek hátrafelé rángatni egymást. Aki legelől állt, szokta kapni a legerősebb rántást. Olyan erővel, hogy hátraesett és elgurult.

Csürréptés. /Felső cserháti példa, Fáy/.

"Építsünk csürré!" - így buzdították egymást a játékosok.

Ugy ültek körbe, hogy a kör közepén egyik társuk lekaporodott. Most már megvolt a csürré alapja.

"Építsünk hozzá fiókot!" Erre a kör közepén guggoló egyik vállára is, másik vállára is ráült egy-egy játszótárs.

"Most jöhet a tető" - erre a következő lány kilépett a körből és végighasalt a fiókokon.

"Most még meg is kell támasztani..." "Széna is kell bele" - mindegyik ajánlatra jött egy-egy lány.

Addig-addig gyarapodtak, építgették a csürré, míg a csürré alapja össze nem roskadt, mire az egész "csürré" összedült.

Csordahajtás. Matyó példa /Mezőkövesd/.

A maga egyszerűségében igen mutatós játék volt. Egyik lány kötélformára csavart kendőt vett kezébe, a többnyire táncos játék befejezéséért kihajtotta társait: csóváló, csapkodó mozdulattal kiterelgette őket a fonóházból. Jó befejezése volt a "Hej tulipán"-nak, vagy a "Megházasodott a pap" - tapsos játéknak.

Köszörüs játék. Bodrogközi példa /Tiszakarád/.

Két lány volt benne a főszereplő: a köszörüs és a mester. A köszörüs úgy tolt a társát furik módjára, hogy annak két bokáját megfogta, tolt, mialatt a "köszörüs" két kezén lépdelve, beérkezett. Ezután a mester elengedte úgy, hogy a köszörüs békában, térdelve, két kézre támaszkodva maradt. A köszörüs lába talpát a köszörüs egyik sarkára illesztette, majd ütemesen nyomkodni kezdte, mire a köszörüs gyors mozgásba hozta farát. A mester kést, ollót, stb. vett elő, s végighuzva a mozgó köszörüsön, kiabált:

"Bicska, borotva, hajnyírókés, olló.. Itt a csodaköszörüs.. tessék köszörültenni, tesséki!.."

Közben a kést, ollót ide-odaforgatta, majd egy hajszál "elvágasával" felmutatta, bizonyítgatta, milyen élesre tud köszörülni.

Ehhez hasonlót legények is játszottak, de önük a köszörü úgy dolgozott, hogy leült, kézbevett két fedőt szoritott össze és úgy forgatott, miközben a köszörűs előről nyomkodta a köszörü lábujjhegyét.

Mérkőző leánytornajátékok.

Ezekben a hangulycs a vetélkedésen volt. E játékok elnevezését vagy az eszközök nevéhez fűzték, vagy pedig a mozdulat hasonlósága alapján munkamozdulathoz, esetleg régi népszokás maradványaihoz. Az erőpróba legszokásosabb eszköze sodrófa vagy másmilyen rud volt, de használtak összezsavart törlőruhát is, olykor-olykor beérték egymás kezével is.

Rudhuzás.- típus két lánnyal.

Egymásnak háttal állva, kissé meghomorítva derekukat, tartották a kölcsönösen megfogott rudat egymás feje felett, tehát csak a fejük érintkezett egy kicsit. Most már ki-ki maga felé kezdte húzni a rudat, s próbáltak előrehajolni. Az erősebb úgy el tudta húzni a gyengébbet, hogy az hanyatt esett.

Ezt a palécság /barkóság/ körében sikálóhuzásnak, a Hernád mellékén szátva-nak nevezték /Domaháza, illetőleg: Ináncs/. A szátva elnevezéssel arra céloztak, hogy a két mérkőző lány helyzete a szövőszékre való fonaltétel helyzetéhez volt hasonló /szátva-szövőszék/.

A rudhuzás ment párosan guggolva is. Egymással szemben két lány leguggolt, a botot /sodrófát/ vízszintesen tartva fogták közre, s húzták, ráncigálták hátrafelé. Amelyik erősebb volt, az a másikat előrerántotta, mire az felbukott. Bothuzásnak nevezték ezt a játékot a délbükkaljaiak /Sály/, /Mód/. Az Északbükkalján ugyanez a játék térdelve ment. /Dédes/.

Rudhuzás négy lánnyal.

Hernád környéken, Csereháton gunármnyakszakításnak, libármnyakszakításnak, az abauj-zempléni Hegyközben kacsúrhumásnak hívják ezt a játéktípust.

Kellett hozzá "ló" és két "huszár". A ló úgy állt elő, hogy két lány egymásnak farral hídbeállt. A huszárok, vagyis két másik lány, a ló közepén egymásnak háttal ültek fel. Ezután kaptak egy tézstasodrórt, melyet közösen úgy fogtak meg két-két kézzel, hogy az vízszint, testükre merőlegesen, két véggel oldalt nézett közöttük.

Az egyik változatban /Cserehát-Egymeg/ oldalt le-süllyesztett, hátradugott kezükbe fogták meg közösen a sodrófát. Most már a huzásra került a sor. A két lány, aki a ló szerepében hidbaállt, erőteljes, kuszó mozdulattal távolodott egymástól. A két huszár görcsösen kapaszkodott a sodrófába.

Egyre jobban előrehajoltak, s próbáltak ellenállni. Amelyik erősebb volt, elhuzta a másikat. Amaz egy darabig tartotta magát, majd lepottyant és legurult, közben elengedte a tézta-sodrófát. Elszakadt a liba nyaka.

A másik változatban, a kacsurhuzásban /Füzérkajata, Pálháza/ az abauj-zempléni hegyközleki játék csak a kéztartásban tért el. Itt ugyanis a huszárak a tézta-sodrófát egymás feje fölért, tehát hátrahomerítva fogták meg. Mikor a lent hidbaállt lányok elindultak, fent az erősebbik úgy huzta el a gyengébbiket, hogy az csaknem vízszintesen kihomerítva, esett le.

A játéktípus elnevezései és a játékmozdulatok arra vallanak, hogy ezzel a játékkal egy régi lakodalmi szokáslelemet utánoztak: a libanyakszakítást. /Zsineget kötöttek a liba, vagy kacsakacsur nyakába, s ketten jobbról-balról addig huzták, míg a liba nyaka el nem szakadt/.

Gúrdútás. /Szárzsvölgyi példa - Jósvaló/.

Ugyanugy ment, mint a kacsurhuzás, csak a mérkőzők egymás kezét fogták meg, s huzták el egymást: "csüret dütöttünk!"

Külön-külön mérkőzésre ment a palóc hasnyutó. /Doma-

háza/.

Itt is két lány állt le farral, de rájuk csak egy-egy lány került egyszerre, kipróbálni erejét. Tehát egymásután mérkőztek meg, ki meddig bírja.

A lovat alakító két lány hátára háttal, hosszában feküdt a vállalkozó. A két ló egy-egy kézzel megfogta a fekvő tag egyik kezét, illetőleg egyik lábát, majd egymástól erősen távolodni kezdtek. Hátukon fekvő társuk egy darabig tartotta magát, végül legurult.

Kendőhuzás. /Matyó, mezőkövesdi példa: farkasnyakhuzás-néven./

Két lány úgy guggolt le egymással szemben, hogy nyakukba vettek egy karikára kötött, összesodrott kendőt vagy törölt. Ebben a helyzetben hátrafesztett nyakkal húzogatták, rángatták egymást. Az győzött, aki maga felé tudta rántani a másikat, úgy, hogy az előrebukott. A mérkőzők használhatták kezüket: a földnek feszíthették, de játszottak úgy is, hogy karjukat a mellén összefonták.

Mérkőzés csizmaszárral.

Ebben a játéktípusban arra törekedtek, melyik tud jobbat, szebbet útni.

Szélesen elterjedt játék. Palóscágban csizmaszárazasnak, matyóknál fejelésnek, Délbükkalján csizmatáncnak, /Bogács/, vagy talpalásnak /Cserépfalu/, püfölesnek /Lator, Sály/ hívták. A Cseréháton plattyantózaog, a Hernád mellett antipriccsézés néven emlegetik. A csizmaszárazás-sal való elnevezés a legáltalánosabb. Szórványos neve: "gunárvyak". /Hernádtáj/.

Ketten-ketten játszották, egy-egy levetett fél-csizma segítségével. Ugy ültek egymással szemben, hogy lábukat térdben kissé felhúzták. Elkötött szoknyával, félig hátrabukfencezve, hányták farukat kissé behajlított lábbal a mennyezet felé. Ez a mozdulat felváltva ment. Mialatt az egyik felhányna magát, a másik a jobbkezben tartott csizma szárával amannak a farára ütött. Utána ő vágta magát hátra és a másik ütött.

Az alsó Hernádvölgyén /Hernádnémeti-Böcs/ felváltva kiabáltak is a játék közben:

Az egyik ütő: "Antipriccs!"
A másik: "Paprika!"

Egyébként az egész játék ütemét a csizmaszárazás püfölő hangja adta ki. Játsozták enyhébb és keményebb formában is. Papuccsal /Cserépváralja, Délbükkéség/ és tésztasodróval /Szárzavölgy: Alsótelekes/.

Ugrójátékok.

A sokféle elterjedt lovazás bakugráshoz hasonló típusának változatai. Elnevezései vagy a ló hátára, számár hátára ugrás, vagy a házfalépités képzetéhez fűződnek: lovazás, kőfalazás. Barkóságban: lóraugrosón /Domaháza/, szamarazas /Járdánháza/, Bodrogközben kőfalacsakázás /Bodrogfalom, Tiszakarád/.

Az egyik lány a falhoz támaszkodott háttal. Társa vele szemben feléje fordult, s ölébe hajtotta fejét úgy, hogy háta ivesen megfeszült. A következő lány ráfutással bakugrásszerűen a hátára ugrott. Egyik változatban az alól levőnek ki kellett találnia a ráugró nevét. Ha kitalálta, helyet és szerepet cseréltek, most már ő mehetett ugrani. Ha nem sikerült a nevet kitalálni, a ráugró lány leszállt róla, s reáhajolva most már ő várta a következő ugrót. Így folytatódott a játék. Ha a nevek kitalálásában sorra tévedtek, a játék elnyult, s még a házból is kinyultak.

Más változatban /eddig csak a barkóságnál sikerült megfigyelni/, úgy játszották, hogy a lóraugrosónak

társai gyorsan számoltak ötig, hatig. Ha ezalatt az le tudott ugrani, a ló farához ment, s ott hajolt le; ha nem, helyet és szerepet cserélt a lóval.

Természetesen annak volt legrosszabb, aki a fához támaszkodó előtt görnyedt. A játékosok ugyanis egymást hátulról fogva, húzalkodtak. Végülis elszakadtak egymástól, s az egész társaság szétgurult a földön.

Ezt a játékfajta a legényektől vették át a lányok.

Páros szembeugrás. Bánvölgyi palóc példa: Paprika Jancsizás
/Dédestapolcsány/.

Két-két lány egymással szemben helyben úgy szökdel, hogy a szökdelés ütemére tenyerüket kölcsönösen összecsapták. Ütemesen verselgettek is hozzá:

Paprika Jancsi zöld erdőbe,
két cintányér a kezébe.

Ezt kiabálták meg-megismételve.

A testedző játékok közt szórványosan játszottak cirku-szi mutatvány jellegűeket is. Egy ilyen:

Frankhernvó. Bánvölgyi palóc példa. /Dédestapolcsány/.

Cirkuszi mutatványosok régen gyakran adták elő. Ez a ma már egyszerűvé kopott kis mutatvány faluhelyen az utóbbi évtizedekben megrekedt. Fiugyermek is produkálták.

Két lány a következőképpen játszott: az egyik szemben a másik derekára ugrott, lábával átkulcsolta, majd fejjel lefelé, homorítással hátrabujt a két lába közt. Erre az álló tag óvatosan négykézlábra ereszkedett terhével, térdelve, amaz pedig két kezével az őt tartó lány két sarkára nehezedett. Ez a kettős alak fejjel előre és hátranzva most már hernyómozgással mászkálhatott.

Mászás közben hol az egyik, hol a másik fej szólalt meg, felváltva így: frank-hernvó-frank-hernvó.

Nem eredeti lányjáték. Legényektől vették át, csak játékos szöveggel látták el.

Kéz ügyességi fonójátékok.

Kéves emléket sikerült ezek között megrögzíteni, pedig a legértékesebb hagyományokhoz tartoztak.

Kiemelkedik ezek köréből a játékos fonó munkaverseny. Csak barkó-példái vannak meg eddig.

Fonóverseny. /Domaházi példa/.

Még a század elején játszották.

A verseny egyenkint ment, de a feladat egyre nehe-
zült.

A körben ülő, fonogató lányok egy lapátra izzó szenet vagy fát tettek, s aztán maguk elé helyezték. Ezt a lapátot vándoroltatták körben. Egy-egy szál nyújtása és orsóra csavarása közben mindegyik lány lábbal arrébb csusztatta szomszédjának. A parázs egyre lohadt, ezért a játék vége felé jól is, gyorsan is kellett fogni, mivel egyik lány sem akarta, hogy a vándorló parázs nála váljék hamuvá. Néhányszor már átérte a játék a kört, tul is haladt rajta. Akinél a parázsló tűz végkép eltűnt, annak büntetésből vagy az asztal, vagy a szék alatt át kellett bujkálnia.

Falukerülés. "Faluzás". /Kissikátori példa/.

Ugy indítványozták a fonogató lányok, hogy "faluz-
zónk!"

Ez azt jelentette, hogy a fonogatással gondolatban körül-
érték a falut. Csak olykor-olykor szólaltak meg: "Een most
menek Maruzsinyi". "Most menek Mede Ibolyasanyi". /Megyek
Maruzsiékhoz, - Mede bolyáékhoz, stb./ Minden egyes mon-
dáskor mutatták, mennit fontak le. Így mentek-mendegéltek
a falun körbe az ismerősökhöz. Minden egyes tag az elkép-
zelt falurésztávolságnak megfelelő mennyiségű fonalat font
le. Nem volt hiba, ha két-három lény is ugyanarra a címre
gondolt, s ugyanazt mondta ki. Aki úgy érezte, hogy már
körülérte a falut, felkiáltott: "Een maan körülértem" Erre
a többiek megkérdezték tőle, hol volt, "mõre jaartaal".
A megkérdezett lány elsorolta. A többiek mindjárt értékel-
ték, s ha a fonás arányával meg voltak elégedve, elismer-
ték, hogy győzött.

Annyira ismerték a falut, annyira tudták, ki mer-
re, milyen távolságban lakik, hogy a fonás arányítását min-
dig ellenőrizni tudták. Csalásról szó se lehetett.

Kitalálások.

A szem és fül élességét fejlesztették elsősorban. Egyik-másik kitalálós játék a mozgás fürgeségére is nevelt.

Körbecicázás. /Itt a cica, pacsizó/.

A legelterjedtebb játékok közé tartozott. Nagyon szerették, sokat mulattak vele.

Körben ülve játszották mindenfelé; Csombékra kötöttek egy törölt vagy kendőt - ez volt a cica. Ezt kellett bujztatniuk. Kissé felhuzott térdrel ültek le egymás mellé. Egyik játszótársukat a kör közepére küldték, aki ott leguggolt. Néki kellett megtudnia, hol jár a cica? Néhol szövegesen játszották.

Barkóságban /Domaháza/ ezzel a szöveggel kísérték a játékot, karban mondván:

"Itt a cica, itt a macska, a kezembe' jár a farka.."

Délbükkelján a hórvölgyiek /bogácsiak, cserépiek/ csak így:

"Itt a cica, itt a cica.."

Csereháton, Hernád tájon: /Hegymag, Hernádnémeti-Bőcs/:

"Itt a pacsizó, jár a pacsizó.."

Miközben együtt ütemesen zümmögtek, térdhajlásaik alatt bujtogatták a cicát. A kör közepén guggoló kereső pedig körbe-körbe, saját tengelye körül forogva, találgatta a bujtatott törölt irányát. A körben ülők mindnyájan úgy tettek, mint-ha bujtanák, csakhogy megtevéssék a keresőt, akinek olykor-olykor már a háta mögött vándorolt a cica. Ilyenkor valamelyik bátor kortag, aki épen a kezébe kerítette, előkapta, a kereső fejére ütött /pacsizó/ a csombékos véggel, majd villámgyorsan visszarejtette. A kereső rá-rámutatott egyik-másik kortagra, hogy nála van a pacsizó. Addig-addig próbálkozott, míg el nem találta, kinél van. Ekkor átadta helyét neki, s beült a kortagok közé. Ehhez a játékhoz jó szem és jó mozgékonyág is kellett.

Szemekötős kitaláló.

Ugyancsak igen elterjedt játéktípus volt. Ment cicázással, párbeszéddel és hümgetéssel. Abauj-zemplén hegyközi kedvelt változata volt a cinciegerkőzés.

Bekötötték egyik társuk szemét zsebkendővel, majd körülötte cincogni kezdtek egér módjára. A bekötött szemű "cica" a cincogás irányába lépkedett és kapkodott. Akit eltalált, az lépett be helyére és lett az új cica. /Nyiri, Pálháza/

Humkötő.

A bekötött szemű játszótársnak kezébe adtak egy kutacsot vagy piszkafát, vagy akár tésztasodrórt. Óvatosan lépkedtek körülötte. Ez meg finoman feléjük tologatta a kutacsot. Akit megérintett, arra ráhümmögött: "hm? - mire az vízszahümmöntett: "hm". A keresőnek el kellett találnia, ki az. Ha sikerült, helyet és szerepet cseréltek, máskülönben folytatni kellett ugyanugy a játékot.

Párbeszéd, kergetős kitaláló játék.

Min állasz? - típus.

A megye északi részében sokáig játszották és emlegették.

A párbeszéd a hunyó és a kortagok közt úgy ment, hogy a kortagok kérdezték a hunyót, az válaszolt, majd utána bekötött szemmel üzőbe vette társait. Akit megfogott, azzal cserélt.

Palóc változatok:

Sajómercesl változat:

Lányok: "Min aallasz?"

Hunyó: "Lécszögön".

Lányok: "Mit aarulsz?"

Hunyó: "Gombostüt."

Lányok: "Adjál egyet a fiannak!"

Hunyó: "Majd mingyaa nekiaallok!"

/Ezután nekikszaladt./

Domaházi változat:

A hunyót ujjkiolvasással jelölték ki. Hol a szita asszo-nyok, oda át van a szö-gön. Min aall az? Leve-len. Ki veszi le?

Eszter mester, angya-lé vagy te!

A hunyó körül elhelyezkedtek. Most a hunyóval az egyik kortag szembeállt, s megszólította. A következőkben így

- Min aallasz?

- Sós kövön.

- Mit aarulsz?

- Gombostüt.

- Aggyal egyet a fiannak!

- Adok egyet, sz...ok többet. Ezután a hunyó nekiszaladt.

Bódvavölgyi változat /Szalonna/.

Lányok: Min állasz?

Hunyó: Sós kövön.

Lányok: Mit aóruasz?

Hunyó: Gombostót.

Lányok: Adjaól egyet a fiannak!

Hunyó: Tyuksz...t!

/Ezzel már rájuk is futott/.

Száravölgyi változat /Imola/.

Lányok: Min állasz?

Hunyó: Sós kövön.

Lányok: Mit aaruuasz?

Hunyó: Gombostót.

Lányok: Acc-e egyet a fiannak?

Hunyó: Csipzart, verebszart, fogd az urad gatyaaaját!

/Nekik futott/.

Beugratós játékok.

Csikórzés. Mindenféle elterjedt típus.

Megkérték egyik gyanutlan társukat, hogy őrizzen hatat. Vettek egy tálát, tele öntötték vízzel. Kenderkócdarabokat tettek a vízbe. Ott uszkáltak ezek a földretett tálban. Az őrsőt a tál mögé ültették.

Ekkor megkérdezték a csikórzótól, hogy megvan-e még a csik? Az előrehajolva figyelgette a kóccokat. Elfoglaltságát kihasználta a többiek, s nekihúzták a vizes tálnak.

Játszották úgy is, hogy a földes szoba alján lyukat ástak, vizet öntöttek bele, a vízbe kenderkócot tettek. A csikórzót megkérték, hogy üljön mögéje, szétvetett lábakkal. Amikor a kenderkóc felé hajlott, megfogták bokában két lábát, s fenéssel végighúzták a vizes gödrön.

Kutórzés. Matyó változat. /Mezőkövesd/.

Párbeszédés formában ment. Megkértek egy jóhiszemű játszótársat, hogy üljön a vizes gödör mögé, úgy, hogy azt lába közé veszi. Arra oktatták, hogy minden szóra csak azt felelje: "Megórzöm, nem hagyom.."

Ekkor kijelöltek egy "zeiványt", aki az asztal alá bujva, fenyegetődzött, hogy elviszi a kut vizét. Ez a rövid párbeszéd alakult ki köztük:

Zsivány: most gyöttem a kutho!
Ór: Megőrzöm, nem hagyom!
Zsivány: Vásznot akarok áztatnyi!
Ór: Megőrzöm, nem hagyom.
Zsivány: Viz kell a vászonho!
Ór: Megőrzöm, nem hagyom.
Zsivány: Ha nem adsz, kihuzom a vizet.
Ór: Megőrzöm, nem hagyom.

A kutór annyira elmerült a párbeszédben és a zsivány szemeltartásában, hogy észre sem vette, a többiek megkapták a lábát s őt magát végigsimitották a vizes gödörön.

Gallagnézés.

/A sokfelé elterjedt vízbecsapás egy délbükkaljai változata, Mőd./

A tréfára kiszemelt lány elé egy tál vizet tettek. Meggyújtottak egy gyertyát, s a fagyucsepp vízbecsapódásával megigérték, hogy megjósolják, ki lesz a szeretője. De amikor a célbavett lány a tál felé hajolt, akkorát csaptak a vízbe, hogy amannak szeme-szája teli lett.

Malmocskázás.

Csereháton, Szárazvölgyön igen elterjedt.

Felkértek egy gyanutlan tagot, hogy jőjjön malmozni. Lesz egy malm, ő pedig lesz a molnár. Ha sikerült megnyerni, két lány leállt békába, fejjel ellentétes irányba, de szorosan egymás mellett.

A "molnár" hanyatt hosszában rájuk feküdt.

Ekkor elkezdték dalolni az alvó molnár nótáját: "A Tisza, a Duna zavarodik.." /Dallama 285. sz. dal/.

A "Ne aludjál, lisztes molnár" - szövegnézés végén a békába állt lányok hirtelen kiugrottak, s a molnárt így legurították.

Malmocskázás vízzel.

Bódvavölgyön elterjedt /Szendrő, Szalonna/.
Hasonlit a dszaki változathoz /l. 556. old./

Fedő összeütéssel, a tüzhely ütögetésével, szakajtó pacskolásával malmozajt csaptak.

Az egyik gyanutlan társukat az ajtón kívül küldték, hogy hagyja nyitva az ajtót, de csináljon malomkéményt, emelje föl karját az ajtó mögött. A lánypajtás sokszor még kíváncsiságból is megtette ezt a kérést. Nem sejtette, mit terveznek a többiek. Gyorsan az ajtóhoz lopózkodott az egyik huncut lány egy csupor vízzel, s a vizet belezudította a "malomkémény"-be. A víz beömlött a rászédett lány bluzujján.

Kelmevásár. /Vászonmérés/.

Matyó példa. /Tard/.

Aki nem ismerte est a játékot, megkérték vevőnek. A vásznas kinálgatta neki a portékáját. Egy piszkafát, vagy sodrófát vett kezébe, s úgy tett, mintha vásznat mért volna. Megkérdezte a vevőt, hány méternyiét kér? Miközben amaz válaszolt, hogy mennyi kell neki, a vászon-eladó a tésztasodró mindkét végét kézbe fogta, majd annak egyik végét hirtelen megbillentve, másik végét elengedte, mire az elengedett sodrófavég a vevő kezére vagy vállára csapódott.

Kalitka.

Barkó példa. /Domaháza/.

Pajkos, sikamlós játék volt. Különösen vigyáztak, hogy a legények meg ne lássák. Ugyanugy elfüggönyözték az ablakot, mint a tornajátékoknál.

Vállalkozót kerestek, ki akar kalitka lenni, kismadarat tartani.

Volt lány, aki kíváncsiságból is vállalkozott, annyira csábító-nak érezte a készülő játékot. Megkötötték kezét-lábát, majd négykézláb állították kézre és lábujjhegyre.

"Hol a kismadaar?" "Ehol a kismadaar!" - Egyik pajkos társa alájabujt és fellökte. A kalitka felborult, a szoknya felcsuszott, s a barátnők hangos kacaja kíséretében előtűnt a kismadár is, amit a legények még szívesebben megláttak volna.

Mit emelek?

Szárászölgyi példa. /Alsóteleksg/.

A beugratós játékok szelidebb fajtáihoz tartozott. Kiküldtek egy társukat a pítvarba, vagy átküldték a kamrába az-zal, hogy emeljen valamit, megmondják majd, hogy mit emel, annak ellenére, hogy nem látják. Csak kérdezze azt, hogy "Mit emelek?"

A pajtás gyanutlanul elment, s megemelt valami tárgyat.

Bekiabált:

- No mit emelek?

A többiek rázugták:

- A nyelvedet.

Mire a beugratott lány kicsit bosszusan bejött. /Szórványosan előfordult játékfajta./

Lányok, legények közös játéka.

Párosítók.

"Megy a kosár" / "Csörög a korsó" / -típus.

Legelterjedtebb és legszebb párosító változatok tartoznak ide. E játékok sémében lányok választanak legényeket maguknak. Egy lány, aki bíró, kezdte el és mindegyik lány-pajtásának felváltva ajánlotta a legényeket. Azt választották a lányok, akik megtetszettek. A megválasztott fiuk a választó lányok mellé ültek.

Barkó változatok.

Legszebbek voltak azok, melyekben a lány versenyszerűen, gyors, ügyes fonással szerezte meg a neki tetsző legényt.

Domaháza.

Bíró: Megy a kosár, angyalom.

Lány: Mi kell bele galambom?

Bíró: Aranyalma, aranypuhaar, néked adom X.Y-t,
Huzzal eerte haárom /négy, öt/ szálat.

/Ha a lánynak tetszett a fiu, gyorsan lehuzta a fonalat, s ezzel megvásárolta magának. Ha nem tetszett, nem font érte, mire a bíró egy másik legényt komendált neki/.

Kissikátor.

Bíró: Megy a kosár!

Lányok karban: Mi megy benne?

Bíró: Aranyalma, aranygyíó. Benné ül X.Y.
Huzzatok eerte, kié lesz lethamarabb?

Erre azok a lányok, akiket érdekelt a bemondott legény, versenyben huzztak érte annyi szálat, amennyit a bíró megjelölt. Aki a leghamarabb megvult a fonalehuzással és orsóra csavarással, amellé a lány mellé ült le a fiu.

Borsodnádásd:

Bíró: Megy a kosár.

Lány: Mi megy benne?

Bíró: Aranygyíó, aranypuhaar, neéked adom X.Y.
Huzzal eerte haárom /négy, stb./ szálat.

Lejátzsása ugyanaz, mint az első változaté. /Domaháza/.

Járdánháza:

Biró: Megy a kosaar.

Lány: Mi megy benne?

Biró: Aranyalma, aranygyiló, aranylegény. Neked szaanom X.Y.

Haany szaalat nuzsi eerte!

Lány: Haarom, /négyet, ötöt, vagy - egyet se/.

Borsodszentgyörgy.

Biró: Megy a kosaar.

Lány: Mi megy benne?

Biró: Haarom aranyalma.

Lány: Kihe küldöd?

Biró: /Kese Juliho pl./ No Juli!! Odafordul a harmadik lányhoz/:

Neked adom /Szaantó Gyulaat,/ hogyha nyutasz eerte haarom /négy, öt/ szaalat.

Ha a lánynak tetszett a neki szánt legény, csak annyit mondott: "Jó lesz nekem". Azzal lefonta és orsóra csavarta azt a szálmennyiséget, amennyit a biró ráolvastott. Erre a szóbajött legény odaült hozzá. Ha nem tetszett neki a fiu, csak annyit mondott a birónak, hogy "Küldd arrébb."

Fonás nélkül választó palóc változat:

Sajómercse:

Biró: Megy a kosaar, megy.

Lány: Mi megy benne?

Biró: Kilenc gaballér. Haarom feir, haarom fekete, haarom piros.

Lány: Az enyim fekete /szőke, piros/.

A biró, aki ebből a válaszból sejtette, milyen képű legény tetszik a lánynak, megmondta a legény nevét. Ha nem az volt, akire a választó lány gondolt, akkor a lány még egy nevet kért. Ez addig ment, míg a kérdéses legény neve elő nem került. Erre a fiu, akit a lány hívott, leült melléje.

Hangony:

Biró: Megy a kosaar.

Lány: Mi megy benne?

Biró: Aranyalma, aranytojaas. Neked adom X.Y-t.

Erre a lány ha tetszik a fiu, azt mondta: Jó lesz nekem ő. Ha nem, azt mondta: "Add tovább, kinek adod?" A biró erre valamelyik lánynak ajánlotta a fiut. Ez megint vagy azt mondta, hogy jó lesz neki, vagy ugyancsak azt mondta a birónak: "add tovább! Kinek adod?" A biró addig ajánlgatta a fiut, míg az kikötött valamelyik őt választó lánynál.

Bükkü palóc változat: Tardona.

Biró: Megy a kosár.

Lány: Ki ül benne? - Ki ül benne?

Biró: Aranygyűrű, aranygyűrű. Neked szánom X.Y.

Lány:

/ha tetszik a legény/
Jó lesz neikem. Teszem a kötőmbe, viszem a kiskertbe,

szedem szép virágom, adom a kezébe.

/ha nem tetszik/
Nem lesz jó nekem. Dobom a garádra, szedek neki

tűskét,
teszem kalapjára.

Matyó változatok:

Mezőkövesd:

Biró: Megy a kosár.

Lány: Ki ül benne?

Biró: X.Y. ül benne, ki huz érte?

Ha a lánynak tetszett a legény, neki volt elsőnek joga ahhoz, hogy fonalat húzzon érte. Ha nem tetszett, szétnézett, erre valamelyik leány jelentkezett, s húzott érte egy fonalat, mire a nevezett legény hozzáült.

Szentistvánon két változat is. Egyik:

Biró: Megy a kosár.

Lány: Ki megy benne?

Biró: Aranybuzsa, aranykalász. Neked adom /Juhász Pestát/.

Lány:

/ha tetszett a fiu/
Szeretem én őt, kádválem én őt. Viszem a kiskertbe,

adok egy szép ráózsát a kezébe.

/ha nem tetszett/
Nem szeretem én őt, nem kádválem én őt, viszem őtet

a güdörbe, lököm a mászes güdörbe/.

Másik változat:

Biró: Megy a kosár.

Lány: Ki ül benne?

Biró: Egy aranygyűrű, egy aranypuhár. Neked adom/Konc Pestát/.
Hová szánod?

Lány:

/ha tetszik/ - Jó lesz neikem az ágyra.

/ha nem tetszik/ - Jaó lesz a güdörbe /budiba/.

Tardi matyó változat:

Biró: Megy a kosár.

Lány: Ki ül benne?

Biró: Egy pár legény.

Lány: Kit adsz mellém?

Biró: X.Y. /Dudás Jósát/.

Lány: /ha tetszett/: Ezt szeretem, ezt kádválem, szeép ő maga, szeép a tánca, fogom a kötőmbé, viszem a kiskertbe, szakitok egy szeép raóssát, szurom kalapjára.

/ha nem tetszett/: Nám szeretem, nám kell nekem. Csúf ő maga, rut a tánca, szurom a villára, vetem a garádra.

Délbükkaljai változatok.

Igen terebélyesen elszaporodtak a Hórvölgyben, Lator völgyben. Dallamos példái is akadtak.

Hórvölgy, Bogács.

A bogácsiak játékváltozataiban a bíró előbb az összes lányoknak rejtve, tehát névbemondás nélkül ajánlgatta a fiukat, csak a fiuk külsejére tett célzást, hasonlóan a palóc sajmércsei változathoz. S csak aztán mondott be neveket, amikor a lányok a célzásra válaszoltak.

Egyik bogácsi változat:

Biró: Jár a kosár.

Lány: Mi jár benne?

Biró: Két szeép gavallér.

Lány: Minő ötözetbe?

Biró: Egyik /vászony/ ruhába, másik/posztó/ ruhába, vagy: egyik sötétkékbe, másik /feketébe/.

Mikor a bíró ezzel végigjárta felváltva mindegyik lányt, előről kezdte ugyanazokon:

Biró: Agyon isten jó napot!

Lány: Agyon isten.

Biró: Melyik kell?

Lány: A/vászony/ ruhás, vagy: a /sötétkék/ ruhás.

Biró: Nohát X.Y.az /mondott aztán három nevet is, ha a lánynak nem tetszett az, amelyikre a bíró gondolt/. - Hova teszed?

Lány: /ha tetszik/: teszem a kötőmbé, viszem a kiskertbe, szakitok egy szál virágot /tubarózsát/, szagolja kedvére.

vagy: fogom az ölembe, viszem a kiskertbe, adok neki roz-maringot, szagolja kádvére.

/ha nem tetszik/: Fogom a lapátra, vetem a garádra, adok neki egy szál csanát, tegye kalapjára.

vagy: teszem a vederbe, viszem a güdőrbé, adok neki egy nagy rakás gengen szuró tövisket, szagolja kádvére.

Más bogácsi változat:

Felváltva lánytól-lányig háromszor ment körbe a bíró, ezzel a párbeszéddel:

Bíró: Jár a kosár.

Lány: Mi jár benne?

Bíró: Arany alma, arany kalász, nekem adom /és itt három-három legénynevet is bemondott egy-egy lánynak. A három-három fiunevet mindegyik lány megkapta három menetben.

A játék második felében a bíró mindegyik lányt megkérdezte az alábbi párbeszéd keretében:

Bíró: Aggyon isten jaó estét.

Lány: Jaó estét.

Bíró: Hát járt-e itt az öreg?

Lány: Járt bizony.

Bíró: Kérte-e a fiát?

Lány: Kérte, de nám adtam. Magamnak tartogattam.

Bíró: No hát akkor kit a tűzre, kit a vizre, kit a lócára? /vagy: ágyba?/

/.

Lány: /Juhász Jóskát/ a tűzre, /Kósik Pistát/ a vízbe, /Hegy Lácit/ a lócára, vagy: az ágyba.
Tehát a neki nem tetsző két legényt a tűzre vagy a vízbe küldte, a neki tetszőt viszont a lócára, vagy az ágyba tette jelképesen.

Cserépváraljai dalos változat:

Bíró: Jár a kosár.

Lány: Mi jár benne?

Bíró: Három üvegalma, királykisasszonyka.

Lány: Kit adsz neked, kit választol, kivel hazamenjek?

Bíró: Neeked adom, neeked tartogatom /Takács Józsit/.

Lány: /szerint, hogy nem tetszik vagy tetszik neki a fiu/, dallamosan válaszolt:

DARAGÓ PÁLNÉ 76d.
1962.

Ném kell neekem ném Ném szeretem ném
Tészőm a ko - sárba vé ttem a Ti - sárba

Rút ő maga rút ruhája rút a táncolása
Szakítok egy csomóú gürdonyf. verém az orrára.

Ő kell neekem, ő, őt szeretem, őt,
Szeép ő maga, szeép ruhája, csinos a járása.
Fogom az ölőmbő, viszem a kis kártybő,
Szakítok egy szál violát, adom a kőzébő.

Borsodgeszti dalos változat:

Bíró: Megy a kosár.

Lány: Mi megy benne?

Bíró: Aranygyűrő, aranyalma. Néked adom, neeked tartogatom /Nagy Pestát/.

Lány: /szerint, hogy tetszik vagy nem tetszik a legény/:

SZABÓ BÉLÁNÉ 7ad.
1960.

Ném szeretem őn azt, ném kedvelem őn azt
kapom a vedér - be, viszem a verőmbő

Rút ő maga rút ruhája rút a tőnc - olása
Szakítok egy csomóú tőscőt, hogy fusson el vőle.

Szeretem is én azt, kádválem is én azt,
Szeép ő maga, szeép ruhája, szeép a táncolása.
Kapom az ölámbá, viszem a kiskártbá,
Adok neki rozsmaringot, szagolja kádvére.

Maódi változat:

Biró: Megy a kosár.
Lány: Mi megy benne?
Biró: Három szál rozsmaring.
Lány: Adj egy szálat!
Biró: Mi az ára?
Lány: Ennyi /öt-hat/ pár csók.
Biró: Kinek adja?
Lány: X.Y.

Ebben a változatban a lány kínálta csókkal a neki
tetsző legényt, aki melléje leült.

Harsányi változat:

Biró: Megy a kosár.
Lány: Mi megy bele?
Biró: Két aranyalma egy aranypár. Néked adom, néked szánom
/Baráth Jóskát/.
Lány: Jaó lesz nékem, teszem az ágyba. Vagy ha nem teszik
a fiu: /Nem kell nékem ő, teszem a verembe./

Sály:

Biró: Megy a kosár.
Lány: Mi megy banná?
Biró: Két szeép legény.
Lány: Melyik az?
Biró: /Megnevezi a két legényt/.
Lány: /Amelyik tetszik neki, azt választja/.

Bódvavölgyi változatok.

Szalonna.

Biró: Megy a kosaór.
Lány: Mi van benne?
Biró: Csörgőü kettő. Te az egyik.
Lány: Ki a maósik?
Biró: X.Y.
Lány: /Ha tetszett a fiu, tapsolt/: Jaj, de csörög!
/Ha nem tetszett, a lány csak a kezét rázta/ -Nem
csörög.

Szendrő.

Biró: Megy a kosaór.
Lány: Mi van benne?
Biró: Egy paór piros alma./Veres Bözai, Varga Laci/.Nebet mond.

Lány: Mit kívánnsz nekik?

Bíró: Énekeljenek! /Saóntuljanak! Taóncoljanak!/.

Ebben a párbeszédben tehát már mindjárt kimondják a pár nevét, épen ezért a párbeszédben bíróval szerepelt lány csak felkéri azt a párt, amelyik köztudomás szerint szereti egymást, hogy táncoljanak vagy daloljanak valamit, vagy akár ugráljanak együtt, aszerint, hogy kívánta szöveggel.

Csereháti változatok.

Hegymeg.

Bíró: Megy a kosaór.

Lány: Mi gyün benne?

Bíró: Arany dió, arany alma.

Lány: Ki vegye ki?

Bíró: Egyet neked adok.

Lány: Mi a neve?

Bíró: X.Y. /Paósztor Miklós/.

Lány: Jón lesz neéken. Teszem a kötőúmba, viszem a kis kertbe, szedem szeép viraógom, tűsöm a mellére. Vagy:

/Nem kell neéken. Kapom a villaóra, dobom a palaónkra, adok neki tűskét, tegye az ujjaóra/.

Demak.

Bíró: Gyün a kosaór, megy a kosaór.

Lány: Mi gyün benne?

Bíró: Egy szürös, egy gubaós. Míket vaólasztod?

Lány: A szüröst, v. a gubaóst.

Fáy.

Bíró: Jön a kosaór, megy a kosaór.

Lány: Mi van benne?

Bíró: Aranydió, aranyalma. Neked adom X.Y.-t.

Tűskére, gaódorra, aógyba?

A lány a szerint vaólaszol, hogy tetszik néki a legény.

Hernádvölgyi változatok.

Hernádnémeti-Bócs.

Bíró: Megy a kosár.

Lány: Mi gyün benne?

Bíró: Két aranyalma meg egy pohár.

Lány: Kit adsz nékem?

Bíró: Néked hagyom X.Y.-t. Hová teszed ezt?

Lány: /ha nem tetszik a fiú/: Mehet a padra, vagy: teszem a sutra, vagy: kidobom az ajtón.

/ha tetszik a fiú/: meghagyom jövőre, vagy: meghagyom magának, vagy: megállok mellette.

Volt olyan változata is a fentieknek, hogy a bíró egy felelettel két-három legény nevét mondta be, azzal a kérdéssel, hogy: kit a tűzre, kit a vízre, kit a kémény mellé, kit az ágyba? Ha nem tetszettek a nevek, a lány tűzre, vagy vízre, vagy kémény mellé kívánta őket, de ha valamelyik megtetszett, akkor az ágyba.

Novajidrány.

Bíró: Megy a kosár.

Lány: Mi megy benne?

Bíró: Aranygyűrű, aranyalma, királynő legszebb erszénye.
Kinek adja?

Lány: X.Y.-nak.

Ebben a változatban a bíró egy osombékra kötött kis kendőt tartott a kezében, s odadobta annak a lánynak, akivel beszélt. Mikor pedig megkérdezte a lánytól, kinek adja, akkor meg az dobta el a szebekendőt - annak a legénynek, akit néven szólított. Amaz elkapta, visszavitte a bírónak, s a lány mellé telepedett. Így ment folytatódásgósan a játék, a bíró mindig más lányhoz lépett itt is.

Szárazvölgyi változat.

Kánó.

Bíró: Megy a kosár.

Lány: Mi megy benne?

Bíró: Aranyalma, aranydió, három szép legény.

Lány: Kit adsz nekem, kivel hazamenjek?

Bíró: /Bemond három legénynevet/ X.Y., X.Y., X.Y.- kit a füstre, kit a gaatra, kit az aagyba?

Lány: /tetszésének megfelelően/ X.Y-t a füstre, X.Y-t a gaatra, X.Y-t az aagyba.

Abauj-zemplén-Hegyközi változat.

Pányok.

Bíró: Jön a kosár.

Lány: Mi jön benne?

Bíró: Három aranyalma meg egy fél.

Lány: Adjál egyet!

Bíró: Melyiket akarsz. Szőkét, barnát?

Lány: Szőkét. /barnát/.

Bíró: Hogy szeretné?

Lány: Ha nem volna barna öltözete.. vagy: ha nem volna deres lova... vagy: ha nem volna palánkos házuk.

Ezen ezzel árulta el a lány, hogy melyik legényre gondol, melyiket szeretné. A fiu, aki találva érezte magát, felállt és a lány mellé ült.

Bedrozkői változatok.

Dallamosan is, szöveges párbeszédben is szerették.
Egyik-másik változatban kezdő szövegeltéréssel /Csörög a korsaó/.

Bedroghalom.

Biró: Megy a kosár.

Lány: Meddig?

Biró: Meddig. Két aranygyűrő vagy jány elég. Válasszál belőle.

Lány: Adj egyet belőle.

Biró: Neked adom, neked szánom /Apró Mikut/.

Lány: /ha tetszik/ ezt szeretem, ezt kedvelem, ez az én édes
kedvesem.

/ha nem tetszik/ vidd tovább.

Tiszakarád.

Biró: Megy a kosár, hagy menjék.

Lány: Mi megy benne?

Biró: Szeép legény, szeép jány.

Lány: Aj egyet belőle.

Biró: Adok egy barnát /szőkét/ - kalapja van... ujjasan van..

X.Y. a neve.

Lány: /aszerint, hogy tetszik-e vagy nem a legény/

Nem kell nekem, nem szeretem.

Rut ű maga, rút ruhája, rút a táncolása.

Fogom körömöm közé, vágom a csinálba.

Vagy:

Ű kell nekem, űt szeretem,

Szeép ű maga, szeép ruhája, szeép a táncolása.

Fogom a karom közé, vágom az ágyra magam mellé.

Karcsa, Pácín.

Biró: Csörög a korsaó.

Lány: Mi van benne?

Biró: Jány, fiu elég. /-Pácínban: Jány, fiu eladó/.

Lány: Aggy egyet belőüle!

Biró: Válassz!

Lány: X.Y.

Itt tehát nyíltan kiválasztotta a lány a maga pár-
ját. Játszották úgy is, hogy fiu választott lányt, tehát a bírő
fiut kérdezett meg. De ilyenkor pacsit mért: a fiunak ki kellett
tartani a tenyerét, amibe a bírő fakanállal belécsapott.

Láca.

Biró: Csörög a kis korsaó.

Lány: Mi csörög benne?

Biró: Jány, fiu eladóu.

Lány: Aggy egyet belőüle.

Biró: Adom neked... adom neked... X.Y.

Lány: /tetszése szerint/

Jaó lesz nekem ű. Viszem a szobába, teszem az ágyamra,
Ölelem karommal, takarom csókokommal.

Nem kell nekem ű. Viszem a gátra, teszem a füstre.
Egy nagy bogáncskórót adok a kezébe.

A dalos bodrogközi változat más szövegkezdéssel és
egy kis körjárással ment. A választó itt már nem lány, ha-
nem legény volt.

Körbeálltak a fonóban a lányok. A kör közepén állt a bíró. A legények pedig egymás után járták körül a kört lányért. Egy játékban csak egy legény szerepelt, egészen addig, míg el nem érte célját, s helyét át nem adta a következő fiúnak.

A kör álló térforma volt, egyszerű közfogással. Mialatt a fiú a kört körüljárta, a lányok mind énekelték.

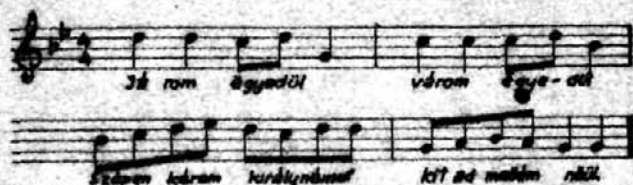

A dal az asszesszának végén a bíró rázatát a kör egyik tagjára, a dal így folytatódott:

Hát szeretem én, ezt kedvelem én,
Szeép ű maga, szeép ruhája, csinos a járása:

Ha; te kincike, ki na szeretne,
Aki téged nem szeretne, hancut az ű neve.

A legény odament a körhöz, kivette párját, kézenfogta, s leült vele. A többi legény sorra felült ülőhelyéről, s egymás után vett részt ebben a dalos párosításban. A bírónak jól kellett tudnia, kit kívül párosítson be. A lányok köre egyre kisebb lett, a végül neki a maga párjával telepedett le a gussaly mellé.

Taktaköpi változatok.

Csohaj.

Bíró: Hogy a kosár.

Lány: Mi nagy benne.

Bíró: Két aranykalász, két szeép legény. /Három szeép legény/

Lány: Adsz-e egyet belüle? /Vagy: Kit adsz belüle?/

Bíró: Adok én. Neked hoztam /Balog Bánt/ - Kell-e?

Ezre a kérdésre a legényválasztó lány dallal felelt, aszerint, hogy tetszett-e neki az ajánlott fiú vagy nem. Ha történetesen nem tetszett az ajánlott név, a bíró egy másik nevet mondott be.

DUSZIK JÓZSEFnek ad.
1925

Az két nézőm az az két nézőm az
vesszem meg - be veszem meg - be
szép nagy szép szép szép szép szép
széjjel egy kőre rászórt adom a kezébe.

Ha nem volt tetszésre a legény, így dalt:

Est nem szeretem, est nem kedvelem,
Csuf a maga, csuf járása, csuf a táncolása.

Vesszen villára, lőkhöz boglyára,
Szakadjon egy szál csináltat /csináltat/, adom a kezébe.

Frigy.

Biró: Hogy a kocsár.

Lány: Mit viszel benne?

Biró: Két szép aranyhalat /mond két legénynevet/.

Lány: Ki fogja ki?

Biró: Egyet nekem adok.

Lány: Melyik az?

Biró: X.Y.

Ha a lánynak tetszett, annyit mondott: est se-
rettem, est kedvelem. Ha nem tetszett, csak annyit mondott
a birónak: Vidd odébb. De ekkor a biró már egy újabb legény-
nevet mondott be. Végül is előkerült a lány kedvesének neve.

Szomszédkezés, Tetszikelés.

Párosító játéktípus. Ebben a legények választottak, a tenyerükbeütés árán kapták meg, illetőleg tartották meg a lányukat. A játékvezető leánybíróval szemben több legény csatlakozott a lányért. Legények, lányok egymás mellett üldögéltek. A bírő kezében fakanállal, vagy csombókra kötött kendővel sorra elsétált a párban ülők mellett, a csak mindig legény kérdezett.

E játéktípus legszélesebben elterjedt változata: "Tetszik-e a szomszéd?"

Barkó példa.

Járdánháza.

Bírő: Tetszik-e a szomszéd?

Legény: Tetszik.

Bírő: Kiallasz érte /öt-tíz, stb./ passit?

Legény: Ki cen!

Erre a bírő felszólítására a legény kitarotta tenyerét. A bírő belevágta fakanállal a passikat. Így a legény megtartotta a szomszéd kislányt magának.

De előfordult a másik eset is:

Bírő: Tetszik-e a szomszéd?

Legény: Nem tetszik.

Bírő: Haat akkor mik tetszik?

Legény: Az a kislány ott! /Rámutat egy másik pár leánytagjára/. A kért leány párja: Nem adom a páromat csak /öt, tíz,- vagy husz passiór!

Bírő: /a lánykérő fiúhoz/: Vaallalom!

Legény: Vaallalom! /Már tartotta is a tenyerét/.

Ekkor a bírő a lánykiadó legény által megszabott tenyereket keményen kiosztotta.

Most már a kikért lány felkerekedett, odélt az új fiú mellé és megcsókolta.

Előfordult végül olyan eset is, hogy a kikért lányt nem adta oda a szomszédja. Ekkor a kikérő legény öt csapatta meg a bíróval. Ha meg a lány nem ment a kérő legény mellé, társai vízes szősz "etettek" meg véle. Szájába kellett vennie és rágnia, de természetesen, csak forgatta a szájában. Mulattak rajta.

Bódvavölgyi változat.

Bódvárakó.

Bírő: Tetszik-e a párod?

Legény: Tetszik.

Bírő: Hogy tetszik?

Legény: Így! /Megosókolja/

Bíró: De kérik adni a párod!

Legény: Ki kéri?

Bíró: I. Y. Engeded?

Legény: Nem.

Bíró: Akkor kapsz /öt, vagy tíz- vagy húsz/ pacsit.

Legény: Kinyújtotta a tenyerét/.

A bíró ráérte a legény tenyerére a megszabott ütéseket.

Ha a legény lemondott a lányról, így folytatták:

Bíró: Engeded?

Legény: Igen.

Bíró: Mennyiért?

Legény: /Ötér, tízér..//

Erre az előző által megszabott tenyérbeütéseket az átvevő fiu megkapta a bírótól.

Csereháti változatok.

Hegymeg.

Bíró: Tetszik-e a szomszéd?

Legény: Tetszik.

Bíró: Hogy tetszik?

Legény: Így tetszik! /Megosókolja a lányt/.

Más esetben, ha történetesen más lány kéne, így folytatják:

Bíró: Tetszik-e a szomszéd?

Legény: Más tetszik.

Bíró: Honnan tetszik?

Legény: Onnan tetszik. /Rámutat egy másik legény párjára/.

Bíró: /a másik legényhez/ Aótadod-e?

Másik legény: Aót!

Bíró: Mennyit üssék?

Átadó legény: /Tízét, vagy húszat..//

/Bíró leolvasta az ütéseket a kérő legény tenyerébe/.

Olyan esetben, amikor a kért leány párja ragaszkodott, a játék így festett:

Bíró: /a lány párjához, mint másik legényhez/: Aótadod-e?

A lány párja: Dehogyan adom!

Bíró: /a kérő legényhez/ Mennyit üssék?

Erre a kérő, de párt nem kapott legény szabta meg az ütések számát és a bíró a szomszédját megtartó legény tenyerét verte el.

Lak.

Biró: Tetszik-e a szomszéd?

Legény: Tetszik.

Biró: Hogy tetszik?

Legény: Ha kaóvét főz nekem.

Biró: Mennyivel édesítse meg?

Legény: /Tizzel - tizenöttel.../

Erre a legény párja, a kislány annyiszor csókolta meg a legényt, amekkora számat az mondott.

Más esetben:

Biró: Tetszik a szomszéd?

Legény: Maóshonnan tetszik.

Biró: Merről tetszik?

Legény: Arrul tetszik.

A továbbiakban, aszerint, hogy a másik legény engedje a lányt, az átengedő legény által megszabott tenyerütést kiállta, s ezután kérdeste meg a bírót, hogy tetszik a lány? Ekkor végződött a játék az említett kávéédesítéssel. A kért lány átment a fiuhoz, s annyiszor kellett megcsókolnia, amekkora számat mondott amaz.

Volt e játéknak olyan változata még, amelyben a legény azért kapott ki, mert nem tetszett a lány neki, sőt, amikor más lányt kért maga mellé, akkor is kapott az átadó legény által megszabott mértékben.

Bodrogközi példa.

Karos.

Biró: Tetszik-e a szomszéd?

Legény: Nem.

Biró: Hányat érte? Ötöt /tízet, tizenötöt../

/Ezzel ki is osztotta a maga által megszabott tenyereseket./

Biró: Hát ki tetszik?

Legény: X.Y.

Biró: /X.Y. szomszédjához/: Adod-e a párod?

Ha amaz kiadta, mindjárt megszabta, mennyi tenyeresért, - amit a kérő legény megint megkapott a bírótól, - de ha nem adta ki, akkor ő kapta a tenyereseket a bírótól, a kérő fiu által megszabott mennyiségben.

Felváltva párosító: "Fordulj, kisszék!"

Nagyon elterjedt, igen kedvelt játéktípus. Még a fonó megszűnte után is, más társas alkalmakkor /kártyás szobákban/ sokáig játszogatták.

A szereplők kisszéken ülve hívtak párt. Bíró irányított itt is. A kisszéket a fonó egyik végében letették. A játék elején önként jelentkezett valamelyik tag, leginkább legény. Ledült a kisszékre. Közte és a bíró közt a bíró kezdetével ez a párbeszéd zajlott le:

- Fordulj, kisszék!
- Nem fordulok!
- Meddig?
- Keddig.
- Mit vársz?
- Csókot várok.
- Kitől?
- X.Y.-tól..

Erre a néven szólított kislány felállt a maga helyéről, a kisszéken ülő legényhez lépett, megcsókolta, majd ledült a helyébe. Az iménti legény visszament eredeti helyére. Most már a bíró a fenti párbeszédet a kisszék új gazdájával folytatta le, - aki legényt szólított magához. Így ment a játék felváltva legény- és leányhívásra. Kiderült, hogy ki kit kedvelt, de egyttal az is kiderült, kik voltak a legnépszerűbb lányok, legények. A "Fordulj kisszék!"- kifejezés a kisszéken levő tagok állandó cserélődését jelentette.

"Fordulj, bolha!"

Ezeken játéktípus a "Fordulj, kisszék!"-kal, emennek és a "Tetszikezés"-nek a vegyüléke.

A barkóság körében emlegetik inkább. /Felsőszajó, -Észak-bükkség falvaiban/.

Sajómercse, Tardona.

Kisszék nélkül játszották legények, lányok. Bíró vezette ezt a játékot is, mégpedig lány. Egy legény kezdte. Odalépett a bíró /Sajómercsén: "fönök"/ mellé.

Ő volt a bolha. Gyöngéden megcsipkedte a bíró vállát.

A bíró rászólt: "Fordulj, bolha!"

A bolha felelt: "Aggyig nem fordulok, míg meg nem csókolnak!"

Bíró: Ki csókoljon meg?

Bolha: X.Y.

Erre a társaságból a meghívott lány a bolhához lépett, hogy megcsókolja. Ha megtette, szerepet cserélt, ő lett az új bolha, s a játék a fenti módon ment tovább, lánnyal-legénnyel felváltva.

Megtörtént azonban, hogy a kért lányt a szomszédja nem engedte át. Ekkor fakanállal, vagy csombékra kötött törölővel odalépett a bíró a lányhoz ragaszkodó legényhez, s tenyerébe csapott vele. A bolhának pedig más tagot kellett hívnia.

Kutbaestem.

Mindenütt játszották. Régi uri családok és ismerősök körében is igen népszerű játék volt. Játszották több helyzetben.. A szobaajtónál, vagy a falnál, vagy épen a szoba közepén, állva, ülve, vagy guggolva.

A főszereplőknek a hívogatóknak a dílbükkaljaiak fal mellé külön kasszékot tettek. /Bogács/. A Csereháton /Martonyi/ a hívogatók az ajtónál leguggoltak. Az abauj-zempléni Hegyközben /Nyiri/ körbeültek, s a hívogató a kör közepén guggolt le.

A játék általános típusa:

Hívogató: Kutbaestem.

Bíró: Ki huzzon ki?

Hívogató: X.Y.

Erre a hívott odalépett a "kutbaestem"-hez, megcsókolta és helyet, szerepet cserélt vele. Most már ő hívogató. Természetes, hogy legény lányt, lány pedig legényt.

Matyó változatok.

Szentistván.

- Kutbaestem.

- Hány ölesbe?

- Hat /tiz, tizenöt.. / ölesbe.

- Mi kell ahho?

- Ásó, kapa, meg egy szeép legény /Illetőleg: lány/.

- Ki huzzék ki?

- X.Y.

Ahány ölesbe esett a hívogató, a kiszólitott játszótárs annyiszor csókolta meg, így huzta ki a kutból és került a helyébe, hogy majd most ő legyen a hívogató.

Mezőkövesd.

- Kutbaestem.
- Hány méterre?
- Tíz, /husz./ méterre.
- Ki húzák ki?
- X.Y.

Délbükkaljai változatok.

Enőd.

- Kutbaestem!
- Hány csókos kötellel húzom k ki?
- Tíz /tizenöt.. husz./ párral.
- Ki húzom ki?
- X.Y.

Bogács.

Ebben a változatban a hívogató kínálta meg csókkal a kimentőt.

- Kutbaestem.
- Ki húzom ki?
- X.Y.
- Mennyit fizetel?
- Tíz /tizenöt.. / pár csókot.

Ez a játék egyuttal szerelmi próba volt. A hívogató csókját gyakran visszaadta a kutból kihúzó, ezzel komolyabb vonzalmát elárulta.

A guggolás vagy széken ülő változatok úgy voltak szépek, ha a kutbaestetthez a kihúzó odahajjt, előbb felrántotta, s úgy csókolta meg.

Postázás.

A megye palóc területén emlegették leginkább. Ebben a játéktípusban a párbeszédet a bíró kezdte, mert a postás előbb kepoztatott. A hívogató, a postás adott csókot és nem fordítva.

Eszakbükki palóc példa.

Mályinka.

A fonóbeliek egyik tagja, kezdésnek rendszerint legény, az ajtóhoz ment és megkepoztatta. Innen kezdve a bíró és közte ez a párbeszéd folyt:

Biró: Ki az?

Postás: Posta.

Biró: Mit hozott?

Postás: Levelet.

Biró: Hány bélyeggel?

Postás: Kilenccel./Tizzel, tizenöttel./

Biró: Kinek?

Postás: X.Y.

Erre a néven szólított kiment a postáshoz, aki annyiszor csókolta meg, ahány bélyeges volt a levél. Aztán lelépett, s a szerepét átadta.

A Kutbaesten-hez, postá-hoz hasonló menetű felváltva párosító játékok voltak: Sül a kappan, Mérés, Érek én. Ugyancsak a barkóságban emlegetik ezeket a játékokat.

Mérés. /Északbűkk: Mályinka/.

Kiment egy legény az ajtóhoz mérőnek. A bíróval ezt a párbeszédet mondta:

- Mérek én.
- Mit mérsz?
- Szerelmet.
- Kinek?
- X.Y.-nak.

A megnevezett lány kiment hozzá. A mérő megcsókolta, majd átadta helyét és szerepét a lánynak, aki mint új mérő, már legényt hívott, az meg megint lányt. Így folytatták felváltva.

Sül a kappan. /Északbűkkalja, Tardona/.

A kappansütőnek az ajtónál egy küsszéket biztosítottak. Ez pedig, kezében piszkafával, a kis darab rácsavart szösszel vagy csepűvel odament, ráült a küsszékre és úgy tett, mintha kappant sütné nyáron.

Igy folytatta a párbeszédet a bíróval:

- Sül a kappan, sül.
 - Kinek sütd?
 - X.Y.-nak.
 - Hány pár csókér?
- A sütd megnomta.

A meghívott lány kiment hozzá, s annyiszor, ahányszor a sütd megszabta, megcsókolta, aztán elvette tőle a csepűs botot, s átvette szerepét. Most már ő sütötte a kappant, s legénynek szánta. Az meg megint leánynak sütötte, s így tovább.

Egek én. /Arló-környék. Borsodszentgyörgy/.

A fentiekhez hasonlóan ment. Egy legény az ajtóhoz állt, s a bírót megszólítva, panaszos hangon kezdte:

- Egek én..
- Ki öltsön ki?- kérdeste a bíró.
- X.Y.
- Hány pár csókkal?
- /Öttel, vagy hattal../.

Akit kiszéllített így, kinémt hessá és megcsókolta az égőt, majd átvette szerepét.

Öna. Barkó példa /Domaháza/.

Kitalálás és párosító játék vegyülése.

Legények, lányok együtt sorbaültek falmentében. Kiküldték egy lányt a pítvarba vagy kamarába, akinek meg kellett mondania, hány az óra.

Míg amax kint volt, megbeszéltek csendben az óraszámot. Utána kiszélltak. Jöhetett a kitaláló. A sorbaülőkös lépett, kezdve a legelején. Ezek feladták a kérdést: "Hány az óra?"

Meg volt szabva, hogy hányszor tévedhetett a felelettel. /Háromszor-négyszer, de ötön túl nem igen/.

Ha mind elvétette a feleletet, megvendégelték. Megint kiküldték, s a behívásig a legények közt ételneveket osztottak ki.

S most már az egyik lányt mint bíró, behívta társát, s feladta neki a kérdést:

- Mi kék neked? Kompér, aranygaluska, libamaaj, libatepertő?
- Amelyik ételre esett a választás, annak a nevet viselő legényhez ült le a lány egy rövid ölelésre, csókra. Ha a játék első szakaszában kitalálta, hány az óra, akinél kitalálta, az ment ki helyette. Legény is lehetett. S ha ez történetesen nem találta ki az órát, akkor lánnyal vendégelték meg. Ilyenkor a legény ült a lánnyal.

Csak palóc példát sikerült találni. Változatát más területről nem ismerem.

Kossorácska.

Felváltva párosító játék volt ez is, de ebben a játszótársak együttmaradtak és fűzerben, kossoruban helyezkedtek el.

Erre a játékra a Szárnyölgyben emlékeztek. /Kánó, Imola/.

A fonóház fiatalsága, a bírón kívül mindegyik legény, lány, fennhangon, a bíró kérdésére, választott magának egy virágnevet. Már ekkor felfigyeltek egymásra.

Egy legény a szoba végére állt, s elkiáltotta magát:

- "Koszorut fonok!"

A bíró megkérdezte:

"Melyik virág kék?" /kell/.

"Szegfű". /Egyik neki tetsző lány virágneve/.

Erre a "szegfű" odalépett hozzá, megcsókolta a legény. Most már a lány mondta, hogy koszorut fon, majd a bíró kérdésére neki tetsző legény virágnevet mondta be /tubarózsa, muskátli, stb../. A kiválasztottak sorra átvették a hívó szerepét, végül egész kis kört, koszorut alkottak. Ekkor a bíró utolsónak beállt a körbe, haladó mozgásban elindította úgy, hogy az előtte állót vagy meg-simogatta, vagy megcsókolta, vagy megcsipkedte. Erre az előtte-sek mind sorra átvették hátulról egymástól ezeket a tréfás mozdulatokat.

Vándorló kisszék.

Egy főszereplő az összes tagokat sorban felkereste, kisszékre ülve és rajta körbelovagolva.

Egy palóc és egy délbükkaljai változatban találtam eddig meg.

"Mit adsz a lovannak?"

/Palóc változat Domaházáról/.

Egy legény lovaglólülésben kisszékra ült, s lovaglást utánozva, valamelyik lányhoz odaszökdelt.

Megkérdezte tőle:

- Mit adsz a lovannak?

- Szénaat zabot a lovannak, egy paar osókot meg magadnak - felelt a lány. Ezzel a legény meg is kapta a csókot, s lovagolt a többi lányokhoz sorban.

Megtörtént úgy is, hogy a megkérdezett lány így felelt:
- Szénaat, zabot nem adhatok, de neked adom X.Y.-t /lánynévvel/.

Erre az utasított legény a nevezett lányhoz lovagolt csókért. A kisszékot azután egyik legény a másiktól vette át, így folytatták. Lehetőleg minden legény sorra lovagolt a lányokhoz.

Kisszék házasodik.

/Délbükkeljai példa /Eméd/.

A lányok közt körüllovagolt a legény a kisszéken. Mindegyik előtt megállt és párbeszédbe elegyedett velük. Ő kezdte, a megszólított lány folytatta.

- Házasodik a kisszék. Mit hozol a lagyiba?
- Süteményt! /Csirkét--bort--almát--édes szőlőt.../.
- Mennyit?
- Öt /tis-/ darabot /litert, kilót/.

A lagyiba az étel-ital felajánlása a lány részéről kedves volt. Asszerint, mennyit ajánlott fel a lány, annyi csokit kapott tőle a legény.

Ment aztán tovább kinyorálni a többi lénytől is. Magtörtént aztán, hogy valamilyik lány arra a kérdésre, hogy "mit hozol a lagyiba?" - ilyen választ adott: "csokit" - "dög-
lőse kutyát..." - "Csirkecsontot", stb..

Erre a fiu röviden csak így válaszolt:

- Oda ne gyere!
- Assal továbblovagolt. Ezt a játékot is úgy szerették, hogy minden legény egymás után megkapja a kisszékát és körülvandorol vele.

Elvezetett szobkendőmek.

Az északbükkeljai falvainban dallal játszották legények-lányok.

ELVEZETTEM SZOBKENDŐMET ÉSŐLENYEK ELVEZETETT DALLAM

Elvezettem szobkendőmet, megvet anyám érte
 Egy szép legény megtalálta, Csokit adok érte
 Szabad pártok szabad szombat, Szabad csapja nőm,
 Szabad az én galambomnak, egy pár csokit adni.

A legények, lányok vegyesen kézfogással körbeálltak. A körön belül egy lánycimbora kezében zsebkeendővel körmentében elindult a nótára. A dal második sorára valamelyik neki tetsző legényhez lépett, a zsebkeendőt a vállára tette, mire a legény megcsókolta.

Ekkor a zsebkeendőt levette a fiu válláról, odaadta egy másik lánynak, aki helyébe belépett s a játék megismétlésekor most már ez az új kislány sétált körbe, s tüntette ki a neki tetsző legényt. Úgyeltek, hogy mindegyik lányra sor kerüljön.

Buzgató játékok.

Ügyetlen vagy lusta, elmaradosó, fonóba ritkánjűvő legényeket figuráltak ki ezekkel a tréfákkal. Gyakran még a lányok is tréfát űztek.

Vadkacsa.

/Bodrogközi példa: Kares./

Valami mesével rávettek egy hiszékenyebb fiút, hogy beöltöztetik vadkacsának és kézen meghordozzák a szobában. Mikor ez ráállt a szerepre, terítőt tettek a hátára, a két cembjét egymáshoz kötötték térdhajlásban, majd két markos legénytársa kéznevette. Még hápegatták is. A gyanútlan nem vette észre, hogy a szoba sarkában a lények által előre elhelyezett nagy mosdótál várja vizsel telve. Ebbe ügyesen beleejtették farral. A meglepődött vadkacsa kapálózni kezdett a vízben, s két karjával hadonászott, hogy valahogy kijussen. Nagy ujjongás közben a többiek még tapsolták és daneltak is hozzá: "Észen uszik a vadkacsa a vízben."

Prücskösés.

/Bánvölgyi palóc példa /Bánhorvát/.

Amikor még szabadkéményes, vagy kürtös kemencés ház volt, sok gyanútlan legényt meg tudtak tréfálni a prücsköséssel. Kibajt két játékos a szabadkéményben. Az egyik a tücsök hangját utánolta, a másik a kezében vizsel telt csuprot szorongatott. Megkérték a célbavett fiút, fogjon prücsköt. "Gyere ide, hajtsunk prücsköt." Bekisárték a szabadkémény alá, s kifordultak. Erre felülről az áldozatot lesztették vizsel.

És a mile!

/Dólbükkeljai példa./Sály/.

As ágy alá küldték valamelyik társukat, hogy nézze meg, milyen szép kis mésségető boksát raktak oda. Mésségető mile kicsiben! - És gyanútlanul bemászott, mire a többi legény kiabálta: - És a mile! Öltük el a milét! Asszal vises csuprot kaptak kézbe, s bezudították a sok vizet. Nem tudott hamar kimenekülni, mert az ágy akadályozta. Mire nagy ügyel-bajjal előkuszott, el volt áztatva. Játasották úgy is, hogy a tréfára ssánt legényt asszal küldték az ágy alá, hogy kiáltsa ott el magát: "És a mile!" - S hogy most már ne égjen, beöntötték rá a vizet.

Malmozás.

Matyó példa. /Mezőkövesd/.

Békába állították a kiszemelt legényt. "No, malom leszeli!" Egy külön kabáttal betakarták, de úgy, hogy a kabátujját a kardlővel együtt a "malom" nyaka fölött kihuzva, föl tartották. A kabátujj vége úgy ásitott felfelé, mint a malom garatja. Így tartották vagy ketten. Ekkor megbiztatták, hogy dudáljon. A legény dudáló hangot adott, a többiek kiabáltak:

- Buzát a malomba! Őntsetek a garatra!

Beöntöttek egy jó csupor vizet a kabát ujján keresztül, mire a garat "eláradt", a malom pedig csuromvizesen felugrott.

Északborsodban különösen a Bódvavölgyön és Csereháton emlegették gyakran ennek a játéknak egy változatát.

Félig ajtót nyitottak. Az egyik legényt az ajtón túlra küldték, megbiztatva, hogy malmocskát játsszanak. Megkérték, hogy tartsa fel egyik karját garatnak. Utána felszóllították, hogy kiáltsa el: "Őntsetek a garatra!" Amikor est megtette, az ajtón belülről felágaskodva, az egyik tréfacsináló beöntött egy csupor vizet a kabát kezélőjén át a "garatba". A rászedett legénynek még az inge is átázott.

Gunárvakuzás. /Hernádmellék, Bócs/.

Ahány lány volt, annyi sikálót vettek elé. Ugy álltak körbe a lányok a szoba közepén, hogy háttal voltak befelé fordulva. Álluk alatt fogták a sodrófákat úgy, hogy azok egyik vége a vállon felül hátranyúlt. A kör közepére küldték a legényt, akire pályáztak, hogy megtréfálják. Megbiztatták, hogy mérközni fog a lányokkal. Gunárvakuzat huz majd velük. Azzal bizták meg, hogy a sodrófa végénél fogva huzza be a lányokat középre.

Ez neki is állt, és sorra huzta be őket. Közben olyan lányhoz ért, aki erősen fogta a sodrófát, és igen ellenállt, előredült. Nehezebben birt vele a legény. Mialatt erőlködve huzta a sodrófa végét, háta megé egy vizes mosdótálat csempészetek. Adott jelle a lány hirtelen eleresztette a fát, mire a beléptetett legény egyensúlyvesztve hátrabillent és beleesett a lavór vízbe.

Vért ereszt a gerenda.

/Bodrogköz, Karcsa./

Belevágtak a legények egy bicskát az alacsony mes-
tergerendába. Már tudták, ki a gyémolatlan, könnyen becsapható
tag. Ki is szemelték. Rávétték, hogy huzza ki a bicskát,
majd meglátja, hogy vért fog ereszteni a gerenda. Az rá is állt.
Megragadta a bicska nyelét és húsogatni kezdte. Ezt várták a
kárörvendők: A rásegett legény felemelt karjának kabátujjába
beszúrták a csiper vizet.

Nyulás, nyulászás.

/Északcsajó-Hangony-vidék./

Többnyire olyan legénnyel üsték ezt a tréfát, aki
ritkán járt el a fonóba, nem tudta ugy beleselni magát.
- Gyere nyulászni! - mondták neki. Addig-addig, míg felköl-
tötték a kíváncsiságát, mi játék az?
Békába leállították úgy, hogy alatta el tudjon kuszni a nyul,
az egyik beavatott tag. Felkérték, hogy ha majd el akar kus-
zni a nyul, gyorsan hasakjon rá. Csakhogy amikor alája küld-
ték a nyulat, kihasználták figyelmének elterelését, nadrág-
szíjjal a két lábát bokában hirtelen elköttették, mire a nyul
fellökte.

Hajbesodrás.

/Mindenfelé elterjedt./

Fonóban nem volt illő a legénynek elaludni, de
még csak elbámészkodni sem.
A maffa legénnyel a lányok hamar elbántak. Feje felé emel-
ték az orsót, s haját úgy belesodorták a fonalba, hogy
csak nagy kinnal tudta kiszabadítani.

Legényszellőztetés. /Általános./

Északbükkségben "megszellőzés"-nek, Délbükkkal-
ján "szelelés"-nek, matyóknál: "megszitálás"-nak hívták a
lányok.

Ha észrevették, hogy van köztük málészajú, vagy
fanyar legény, felkérték, jöjjön közéjük, meghintáztatják. Ha
szabadkozott, megmutatták neki egy másik legénnyel, mi-
lyen szép is a hintázás. A csalétkül választott fiút ke-
zénél-lábánál megfogták, kihúzták arccal a mennyezetnek,
felemelték, s ezután jobbra-balra kilendítve, hintáztat-
ták. Délbükkkalján, Oserépfalun még versikét is mormoltak
hozzá: "Szelelem-belelem, A mennybe felviszem.." Ezt a já-
tékot addig-addig folytatták, míg a célbavett legény ked-
vet nem kapott rá. Elkeszték őt is a fent említett módon

hintáztatni. Csakhogy most már ezt hajtogatták: "Eselelem-belelem, a seggit a földhöz verem.." Ekkor hirtelen összehibbantak, s a becsapott legény farral a földre ejtették.

Mennybemenetel.

/Régi tiszatáji tréfa./

Merész, vastag tréfa volt. Ritkán sikerült, de meg-
emlegették.

"Akarsz-e a mennybe menni?" - így csalogatták a huncot legények kissevelt áldozatukat. Miután felkeltették kíváncsiságát, megkérték, hogy nyujtsa ki két kezét. Ezt aztán szíjjal csuklóban összekötötték, a szíjat átvetették a mestergereván és meghúzták. Már emelkedett is a mennybe a mamlasz.

- No most már lássuk az angyalt! - kiáltották.

Erre a gatyamadzagját bicakával átvágták. A gatyá lehullott róla, s a következő pillanatban már elő is tűnt az angyal.

A beugrató legények kacagva nésték. A lányok sivalkodtak, el-
takarták az arcukat, de azért oda-odapillantgattak.

Hogy került le a mennybement legény a mestergereváról? - Az külön szám volt.

Ügyességi legénymutatványok.

Ritkább eset volt, hogy a legények szórakoztatták játékokkal a lányokat. Ügyességi játékaik jó részét átvették a lányok, s egymás közt gyakorolták. /Lóraugrosó, ördög-motolla, kévehányás, hernyócsakázás/. De kiemelkedett két játéktípus, mely erősebb ütésekkel járt. Csak legények játszották olykor-olykor a fonóban, vagy egymás mulatására egyéb munkaösszejövetelekkor, bandázáskor.

Suszterkázás. /Általánosan elterjedt/.

Különösen lelkesen emlegetik még most is a Csereháton, matyóságban, Hernádtájon.

Három legény kellett hozzá: egy suszter, aki a tréfát vezette és két inas, akiket megtréfált a mester.

Három kisszéken úgy ültek le egymás mellé, hogy középre ült a mester, susztermódra szétvetett, térdben behajlitott lábbal. Utasította "inasait", hogy ők is így üljenek. Utána rávágott tenyérrel egyiknek is, másiknak is a combjára, a térde mögé, azzal a figyelmeztetéssel, hogy ők meg viszont üssenek a kezére, hogyha majd magyarázni fog, s magyarázat közben rájuk fog ütni.

Ezekután elsorolta nekik, hogy kell a cipőt elkészíteni, talpalni. Először is vesszük a talpbőrt, vibemártjuk /piff-paff!/- kivágjuk /piff-paff/, ráillesztjük a cipőfelsőrészre, vesszük a faszeget és szegezzük a talpat /piff-paff!/. - A talpalás munkájának elsorolása közben ügyesen hol jobbra, hol balra az egyik, vagy másik inas térde mögé ütött. Az inasok erre maguk is ütöttek, azon iparkodva, hogy eltalálják a mester kezefejét, de ha a mester ügyes volt, úgy elrántotta kezét, hogy az inasok is legtöbbször csak saját combjukat találták el. A susztermester elmagyarázta, hogy hosszú, szurkos fonalat is kell nyujtani a cipőhöz, ekkorát! /Kivágta két karját egymástól, úgy hogy ezzel mellbevágta inasait,/ ezután fellelkesítette őket: "no látjátok, most megy csak a munka vigan!" /piff-paff-piff-paff-piff-paff!/- a mester most már sorozatosan ütött hol jobbra, hol balra - "no most már egészen jól tudjátok, most már fel is szabadulhattok!"

Ezt mondván, az ütogetésbe elmerült inasokat hirtelen, egy ügyes uszómozdulattal hátrasodorta. Az inasok a kisékről hátrakalimpáltak.

Jóbeszedű, gyors, tréfacsináló legény kellett hozzá. Igen mulatságos részletekben tudta ezt a játékot előadni, azzal cifrázva, hogy a combraütést néha-néha csak mimelte, mire az inasok bizonytalankodtak, hol ütöttek, hol nem.

A Hernádmelléken /Ujcsanáros/ egyszerűbb változatát ismertek. A suszter csak könyökkel lökdöste hol az egyik, hol a másik inasát.

Medvézés, medvetánc. /Szélesen elterjedt./

A másfelé dongózás néven ismert sapka- vagy kalapleütő játék.

Három legény egymás mellé felállt szétvetett láb-
bal, úgy hogy egymás felé eső lábuk érintkezett: középen a med-
vetáncoltató, s két oldalán egy-egy medve. A medvetáncoltató
fején kalap, vagy kucsma. A medvék a táncoltató felé eső
karjukat kinyújtották és a táncoltató mögött úgy tartották,
hogy annak kalapját /kucsáját/ leüthessék, viszont a kife-
lé eső karokat behajlították, s úgy emelték fel, hogy a kéz-
fej mindkettőnek a belső arcára szorult, s a tenyér a medve-
táncoltató felé nézett. Ez a külső kartartás védekező mozdu-
lat volt, a belső arcot véde.

/.

A játék felsőborsodban vagy magyar, vagy szlovák kolomej-
kanti emi dallamra ment.
A barkóságban, különösen a Hengony-melléken, mind a kettőt
jól ismerték.
A magyar dallantípus:

TEMPO GIUSTO LENTO

A. em kőcsok a gubaszok
vigan élnek vira a gubát

Hast een saagány juhász legény Hast een mit csatoltok?

Á kár - mőre tápogátok Csák fátát tártatott.

A szlovák típus a népszerű:

dallam.

A barkóságban ezzel a szöveggel:

Nieko jedno Baranyi, De megcsipott valami.
Ast is megmondom, hogy mi: Jerusalemi citi.

A bőrvölgyiek, oszrebátiak, abauj-szapláni hegykőciak ezzel
a szöveggel:

Dívreg-dívreg a medve, Ninosen neki jó kedve.
Szegény medvét megfogták, Tancolni tanították.

A dallamokat nemcsak a három játékos műmőgte; hanem a
játékon kívülálló legények is hajtogatták.

Állandó dallamismétlésre így ment a játék:

A medvetánora elhelyezkedett három legény a nótá utamra
jobbra-balra ringó derékmozgást tett, közben a két medve
erősen figyelte a táncoltatót, belső arcukat a kifordított
tenyérrel védve.

A táncoltató az ütemes ringás közben hol az egyik, hol a má-
sik medve arca felé, vagyis azok tenyerébe csapott, mégpedig
balra-bal-jobbra jobbkéznel. Minden ütésekor gyorsan le kal-
lett hajolnia, mert az általált medve a táncoltató mögött
tartott, szabadon levő kezével amannak kalapja vagy kocs-
mája felé ütött, hogy azt lecsodorja a fejeéről. Annyik
medvének sikerült ledúlni a kucsmát, az ment be középre med-
vetáncoltatónak. A hely- és szereposzere után ment a játék
folytatólagosan.

Sokfelé elterjedt változata, a dongózás, dal és ritmus nélkül ment, a közepén elhelyezkedett legény erősen süssmögve, dongva, hirtelen hol az egyik, hol a másik szélcső tag felé fordult.

Jó gyakorlattal, ügyességgel igen izgalmassá, mulatságossá tudták tenni ezt a kalapleütős játékot. Különösen érdekes volt, amikor a medvétáncoltató /vagy: dongó/ csúszott az ütéssel, zavarba ejtette a medvéket, utána gyorsan hol ide, hol oda csapott, sorozatosan, gyorsan változtatva az ütés sorrendjén.

Székestánc.

/Hogyközbön elterjedt/.

Kisszékre leülték a legények egymásután, lovaglóülésben. Kezüket maguk elé téve, fogták a székeket. A következő dalra táncoltak:

ÉN AZT MEGTESZEM...

TÁNCOLTÁS PUSZTAPALI 1760

ÉN azt meg-tő-szöm Jalc-sát el-vő-szöm.
Ő ke-re-si a ke-nyerét én majd meg-ő-szöm.

Ez a székestánc abból állt, hogy a székeket a dal ütemére emelgették, előre vitték, elmozdították, természetesen lábukkal is segítettek. A székek felemelésre és előre vitelére jobbra-balra kitéréssel történt. A játék manete negyedütemekben a következő:

első fázis: székomelés és csuszbatás részut jobbra, a szék ledobbantásával /kéz emel, láb tol/ /
második fázis: ugyanez balra / /
harmadik fázis: mint az első, csak a kisszék háromszori lekoppantásával / /
negyedik fázis: mint az első, csak részut balra / /
ötödik fázis: mint a második, csak részut jobbra / /
hatodik fázis: mint a harmadik, részut balra / /
hetedik fázis: mint az első / /
nyolcadik fázis: mint a második / /
kilencedik fázis: mint az első / /
tizedik fázis: mint a második / /
tizennegyedik fázis: mint az első / /
tizenkettedik fázis: mint a második / /
tizenharmadik fázis: mint a harmadik / /

A dalocska megismétléscélvel folytatódott a játék, mint a fenti játékmanet ellenképe.

A legények ezzel a kis székestánccal körbeutazták a fonó belsejét.

Maskarázók.

A megye különböző tájairól idősebb és középkorú férfiak, asszonyok szólalnak meg, s a fonóházi maskarázások emlékeit idézzék fel.

Szóbeli közléseikből kiolvashatjuk, mily nagy szerepe volt a maskarázásoknak a fonóélet kedélyesség, szórakoztatóvá tételében.

Általuk megfigyelt, érdekes alakokkal, jelenetekkel népesítették be a fonót. Elmondják azt is, hogyan készítették el az alakoskodás kellékeit, hogyan mozgatták meg a maskarákat, s milyen alkalmi jellegű dalokat dalolgattak hozzájuk.

Fel-feltűnik játékaikban a régi társadalmi helyzet egy-egy jellemző mozzanata is, melyet a maguk módján nevetségessé tettek.

Kitűnik a vallomásokból az is, hogyan becsülték, igényelték, várták a fonóháziak ezeket a játékokat, hogyan ragaszkodtak hozzájuk az akkori hatóság durva üldözései ellenére is.

Ezek a visszaemlékezések egyuttal összefoglalják a maskarázások különféle típusait, s elég jól rávilágítanak ezek elterjedtségére, változatosságára, főként a Bükk környékén, a matyóknál és a Bodrogközben.

Barkóság.

Elek Csepce Andrásné, 65 éves, Domaháza, 1961.

.. Mikor sznyi fiatalaság összecsuprozott, vót olljan seimát, hogy majd felborítottanak az (l)ésházat. Jaartuk a bolondjast rakására!
 Összebesséltünk a fonóba', hogy gyereünk el ijesztőünek. Mar minaalónk ijesztőünek hivtaak a maskarasat. Csunya is vót, igaz. Mebbesséltük előtite való este. Vittünk tele aszót, hogy ne karassék rajtónk, hogy mit fontónk, oszt ugy vittük hase. Mar ugy-e, ha bolondostünk, kinek vót ideje fonyi? Mondtuk, hogy hónap este ugy készüjünk, hogy felőttünk és senőnk vagy a masz fonóbaasba, vagy ha valahol vót dísznőtor, oda. Ha dísznőtorba mentünk, a kosarat is vittük magónkval, nar akkor hurká, kolbassné tancoltónk. Felőttötünk csunyaanak, rongyos nadrágot hústónk, rossz kalapot vettünk a fejünkre, osztan seprítolyut /libaszerenyég/ tőstünk a kalapho. A vót a virág. Még az arcónkat is befestettük, lebbőssör koronval. Hogy ne ismerjenek remk. Iljenkor ast dancoltuk, hogy

ÉÉ A KISLÁNY...

ELÉK CS. ANDRÁSÉÉ ÉÉÉ.
DOMAHÁZA 1967

ÉÉ ÉÉ Kislány bale bete rász ÉÉ tyűkér-ÉÉ

ÉÉÉÉ Ényam jót vágyuk-ÉÉ ki-festve!

Jót van Ényam nem laa csak még rájtád ÉÉ szépő

Kisgye este pa lézni ÉÉ baaldbá jón 1- jesső

Vót ugy, hogy a legények is győttek. A legények meg felőttöttek menyecskének. Eltakartak az arcokat. Ók maan nagyobb ijesztőünek őtősték fel. Ók maan inkább harisnyat bustak az arcokra, ugy kötték be aztan a fejököt menyecskendővel.
 Mikor elindultunk, vittük a karót magónkval. Ugy köszöntöttünk be, hogy mevertük veele az ajtót.

Megijedtek, de azért csak kinyitának. Mi meg beköszöntünk:

- Jón esteet!

- Jón esteet! Haat ti kik vattok? É! Itt győznek as
ijeestők!
Haat ti mit akartok?
De mink nem feleltünk, csak elkezdtük a teacnet. Összelel-
kezve, karajba.

SOK JÓ NAPOT...

TEMPO GIUSTO

ELLEN CS. NEMZELISÉG ESZ. D. DOMANIKUSA 1901

Sok jó napot dől-cél - karaj!

El- rólót nem dől - karaj!

Itt hi - zaba! Itt hahon - st

Itt a szivek! Itt a szivek!

The musical score consists of four staves of music. The first staff begins with a treble clef, a key signature of one flat (B-flat), and a common time signature (C). The tempo is marked 'TEMPO GIUSTO'. The title 'SOK JÓ NAPOT...' is written above the first staff. The composer's name 'ELLEN CS. NEMZELISÉG ESZ. D. DOMANIKUSA 1901' is written above the second staff. The lyrics are written below the notes on each staff.

Jón szeretni, csak titkosen,
Hogy ne tuggyak vilagosen,
Mer ha tuggyak vilagosen,
Tasmad irigyeb bukrosen.

Amott-amott, smott-smott,
Ki babaaja lakik smott?
Vagy as enyia, vagy a maasé,
Vagy a kedves galambomé.

Haja haja hagyma haja,
Nem jól van a fejem aija,
Gyere babam, igazidd meg,
Faa! a szivek, vigasztal! meg.

Letts nagy sa! meg vigassag hamarosen. Mettaancol-
tattuk oostaan a gasdaakat is sorra.

A CSEREMÉNYEK SE CSERÉK...
TEMPO GIUSTO ALLEGRO

ELLEN CZ. ANDRÁSÉÉ ÉS
DOMHÁZA 1951



VIGAN VIGAN...
TEMPO GIUSTO ALLEGRO

ELLEN CZ. ANDRÁSÉÉ ÉS
DOMHÁZA

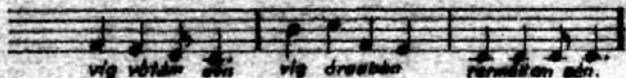

Ferese, sokan nem maradtunk, az vassza is kellett mennyi.
A haasak meg bucsussára a szeszre-élősvény-t áncoltak
nekünk. Erre tesshoaltunk utójaara.

SZÁRAZ KÖZSÉNY...

TEMPO GIUSTO (HANGONYMELLÉK.)

Száraz közvény bősor - mely rászólt őszre
 a közvény két korodát lebbédt
 Mag a kőrü dere - kád

Hej piros bor, piros bor,
 Milyen rasnk körül a sző,
 Tőtsed babam tetejig,
 Hegy isom ki fenekig.

Hej rosmaring rosmaring,
 Lesakadt róllam az ing.
 Van maap nékem kedvesem,
 Ki mevvarja az ingem.

Hej kendermag kendermag,
 Jaj de kemény legény vagy.
 Mit or a legényeség,
 Ha nincs szép feleség.

Ahol disznóölés vót, ott mag is kinaáltak min-
 ket. Egy hűsülök fogta a kosarat. Abba tették a kolbaszt,
 hurkaut. Még sokszor bort adtak. Akkor mag jobb kedvünk
 vót. Beszelegedett a fülök tövi is. Elmentek még a papnyi,
 azt is megtanítottattuk.

Még amap este visszamentünk a fonóba, ott meséltük amit
 képtünk, és még külön mulatságot csaptunk. .
 Hegy vigasg vót, as igaz! Mint egy kislagyi. Mindig benne
 vótom.. sohase maradtam vóna ki belőlle..

Zsuponyó Pál 59 éves, Bánfalva, 1960.

Ismertük mi is a maskaraut! Hegyne ismertük vóna,
 jancottuk is! De mi astat pacurkanak hívtuk.
 Vaartak, mikor gyön maen a pacurka? Igy fonó alkalomkor.
 Felétőstünk a régi fajta asszonyruhaaba meg feerfiruhaaba,
 vittünk egy nagy kanalat, ilyen maasakavarót, ne, onst ha
 hosszank nyultak, hogy megpróbáljanak levetkődtetni, haat
 as illetőknek raavagtvünk a kesire. Uuagy a! Odahajintottunk
 nekik egy-kettőre.

is azednek befedtük harinyeaval, hogy ne laasanak, ne is-
 sarjanak raunk.
 Nem is felötöstem, Nagyhasu asszonnak. Nagy vastag haant em-
 lantam magamnak. Fel vötöm ötötve börühaaba. Nagy asvetöng
 vöt.

Meg még kocakének is vöt aki felötöött. Vöt az een asponnak
 egy fekete bundaaja. dehogya! guba! Ezt vették fel. Szaryat
 is csináltak, kukoricacsutkaibul. Vöt aki hajtotta, vettöte
 pérszen.

A kótsza arsan megkésleak gyött be. Neki-pekingsrott a
 janyuknak, hol az egyiknek, hol a maadiknak. Tasszigaalta
 azt, hit hogy ért el. Azok meg sivakodtak, mer könnyen meg-
 ijedtek. Meg az nagy alaa is bujt, aki tudött.

De a paourkaat kellett am kisirni. Videti kellett, mer is
 alartak vettékbetni. Vöt hely, ahol méssel is leötöttök,
 hogy megtudják, ki vöt a paourka.

Quinastök atman kis legnit. A fóméhesben elhészitették
 a menyasszonyt meg a véglegent, régi menyasszonyi ruhába,
 meg véglegnyruhaaba. Innen mentek el a maadik fóméhesbe.
 Beköszöntöttek vidélyverekkel:

Beszeregszen jó estét dissez kompasnia!
 Szabad-e minékök ide belépnie?
 Nem leandék senkinek betraankostatója,
 Csak a dolgainknak böles kompasnyozój.

Itt van a menyasszony a véglegnyruval,
 Tancolni szerötte a haas böles népvel.
 Tancoljon haat veela mindeki egy hurtaat,
 Csak le ne tancoljanak a cipője sarakant.

Mindjenn kibanaltaak egyaaa utaan: "Zaryis a
 menyasszony, caya a menyasszony!"

Megfegyerttek azra a menyasszonyt, akit ataan a véglegny
 vitt el. A végin itt is elidittek a paourkati:

SZARAZ KÖZEVÉNY...



De nem am üres késsel. Adtak emi vöt, hurkaat, kolbaaszt, még haat

is innya. Haat ugy-e így tötöttük a teeli estéket. Hol az egyik-nél vót a vendégség, hol a maasiknaal. Nagyon szerettük a pacurkaat. Az nekónk többet ért, mint ma egy mozi.

Miskolci Pál, 64 éves, Sajóvelezd, 1961.

Naalónk is pacurka vót az ijesztő. A legények fel-ötöztek asszonyoknak, embernek. Nagy hasa vót, nagy majje vót, ki milyen. Az arcukat eltakartaak fekete harisnyaaival. Csinaataak aztaan szakaalt kenderszöszbül. A harisnyaan meg kivaagtaak a szemüknek meg a száajuknak való helyet, hogy tudjanak laadni, meg hogy meg tudjaak innya a bort, amivel megkinaaltaak ökök. Felötöztek menyasszonnak, vőlegénnek, de még vót kéménykotró is karikaseprével, amivel kotrottak. Ugy tettek mint a kéményseprők, gyöttek; mintha kéményt akarnaanak seperni. - Akkor hoztaak a kecskét.. Legény vót négykézlaab, a kecske bőre kifordított bőrujjas vót a régi birka-bőrbül. A szarva meg seprütolyubul, amit a liba száarnyának a végibül vaagtak. A szakaalla meg kenderbül vót. Hosszu nyakat is csinaaltak neki. Kitódtaak faával, az olyan gömbölyü fa vót, behuzva fehér nyulbőrrel, olyan vót egészen, mint a kecskenyak. A végire vót huzva a bőrsipka, raakötve a tolyuseprü, meg alul a kenderszakaall. Ugy vót bekötve a bőrujjasba, hogy ki nem esett. A kecskét kötéllal vezették be. Az meg mikor begyütt a küszöbön, olyanokat ugrott, hogy a lányok futostak tőle nagy sivaikodaással. A kecske meg szaladozott a haazba és mekegett. Ötögették a nyakaat. Azt hitték, hogy csakugyan a kecskét ütik.. Haat ilyen cirkszt csinaaltak. Hol vót még ekkor a mozi, meg a szinhaas. Meégis hogy el tudtónk szórakozni a pacurkaával. Nélküle el se tudtuk vóna képzelni a telet..

Kovács Antal 58 éves, Dédestapolcsány, 1960.

Mi is felötöztönk gyakran. Paszurkának. Az vót az ijesztő. Legérdekesebb vót a szitabolondja. A szitabolondjátú féltek leginkabb. Csunya is vót, az igaz-Mi is kellett hozzá?

Egy szita, meg két lepedő. Meg kar kellett hozzá erős. Mer a szitát tartani kellett így! /felnyujtja mindkét karját/. Így kellett aztán hajlongani hozzá! /hajtogatja a derekát előre-hátra/. A két kézhe hozzá vót kötve a szita; hogy le ne essék, pársze ugy lapjával le meg felfele. Beletették a kezönket, oszt akkor átkötötték, hogy le ne essék, valami kis kándővel, no akkor meg lepedővel borítottak be, az teele vót tüzdelve biztostóvel, hát csupa fehér vót minden. A szita is fehérrel vót fedve. No, amikor bementönk, a házba, csak így tettönk: /felemelt karral hajlong/, - de az szörnyü csunya vót. Szaladtak is a szitabolondjátul, mer azt hitték, hogy az a halál. En is vótam elégsszer szitabolondja. Csak fárasztó mutatvány vót, fárasztós volt soká így tartani a kart, így egyenesen. Hát mikor kimentönk a házbul, akkor le-

engedtük, pihántettük a karónkot.

A fonóházba egy szitabolondja fért csak be, meg hát kellett kíséző is, mer az vót a divat, vótak olyan hólyag fiuk, akik letépték a lepedőt, hogy megnézzék, mi van alatta?

/Kovácsné közbeszól/: Mink is elmentőnk még a leformátus papékho is disznóölésre. Hát nálónk meg begyöttek. Gyön egy férfi, meg egy nő. Szenturisten, micsoda lágény! Szakaszott olyan, mint az én fiam vót tizenhárom-tizennégy éves korába'.. Csak nézem.. Hát ki lehet az? Ez valósággal az az alak, mint Béni vót.. Hát fordul valahogy, a foga is igen gyanus vót.. ni mán, a szép fehér fogal.. hát ez.. de ismerős nekem ez.. hát meglátom a kis gyöngyfűggőt a filibá! Akkor gyövök rá.. hogy ez a Lezákék Marija.. Ó vót.. hát ugy-e az az alak vót, mint az én fiam.. abba' a korba'..

/Kovács/: Aztán játszottak betyárok. Csizmába, lobogós ingujjba'.

Játszottak aztán cigányt is. Gyöttek rongyosan, hozta a cigányasszony a gyereket a karján. Pársze, a cigányasszony lágény vót, a gyerek meg rongybaba a karján. Vót, hogy oláhcigányoknak ötöztek fel, mintha furót csinátak vóna, meg vésőt, meg gerebenyt, ilyeneket. Hát ugy gyöttek be, hozták a furót, az asszony meg hozta be a kosárba a sok vésőt, harapófogót, mintha ők csinátak vóna, oszt árulták, avval mentek be, hogy

- Furót vegyenek!.. Vésőt vegyenek!..

Még le is táboroztak. Letették a sok rongyot a ház középire. Alig tudtak rendet csináni utánuk.

Táncoltatták is a paszurkát.. Jaj, de mennyire! Azt danolták hozzá, hogy:

NINCSEK A PASZURKÁNAK...

NOVÁCS ANTAL 1914.
DEBES 1940

TEMPO GIUSTO

Musical score for the song 'Nincsek a paszurkának...'. It consists of four staves of music with lyrics written below. The lyrics are: 'Nincs s-ze-zer - ké - nek ezre, / Már ké-vé-se / fess - menes / csuhája / le - se - menes / le - felelős / i - de / nem is / jönné / cu - rájja'.

Eddig vendég jól mulattál,
Itt az idő, indulhatnál, csuhája,
Ezosa gonda, kopjál betre,
S a vendéget indíts utra, csuhája.

De úgy mentek én el a paszurkák, hogy azt
halyan ahol disznóllás vót, kaptak herbát, malbász, bort,
vót, én mivel utnak induljenek. De astén mikor homályok
gyöttek, én azták vissza. A légények amit kaptak, átvitték
a fennébe és szótostották a jányok hűt,
Malbász is vót, székcsés is meg iszony is. Mindegy öröme!
gondolok rá vissza.

Matyók.

id. Gari Margit, 77 éves, Mezőkövesd, 1961.

Ó, hát én ál se maradhattam a maskarábu. Olyan vót a természetem. Má késü ösztü kázdve mindegy csak a bolondja járt az aszembá nékem is. Bándetlenkedtünk. Mindig vótak ilyen.. huncutok, no, akik nám vótunk manyak, nám sajnátuk a szót.

No, áste ötózzünk fel állatlan lónak. Ez vót nálunk a letérdekesebb ötóztetett - mer mi nám maskarának, hanem ötóztetettnek mondtuk ezt a bolondságot. Vettünk vagy két pokrócot. Almentünk félre helyre, "no, ötózzünk!"

Káttöt összeköttek. Így dárákba. Lehajoltunk, farral egymásnak, oszt mikor így lehajoltunk, egy összekötött minket batuló ruhával itt, a csipónél, mer ha nám köttek vóna össze, a pokróc alatt szétszakadtunk vóna, szétváltunk vóna, nám tudtunk vóna menni. De ugy-e így az alsó álőre ment és húzta az utánávalót, az meg gyött háttal. Ahogy le vótunk hajolva kétrét, a térgyünkön vót a kezünk ni. A lónak még vót füle is, fakanábu, idá gyugták be ni, fejtü, csak a pokrócnak a ráncába. Olyanok vótunk, mint mikor a halá-kocsit húzza a ló, és le van terítve, csak a füle látszik ki. Farka is vót az állatlan lónak. Pokrócú. Vagy valami rossz kabátujját odatettek. Anná érdekesebb vót, miné jobban ki vót cifritva a ló ilyen ötóztetettnek. - No most egy harmadik, aki hajtotta a lovat, felötözött kisbirónak, de rossz kalappal, rossz nadrággal, bekoszolta az arcát, tepsit tett a nyakába. Akkor a hátunkra ült, vagyis a farunkra, középre. Most má inqulás, be a házba.
Kiabáltak osztán:

- Jaaaaj, gyönnék mán! Köshirré tesznek valamit! Beértünk. No, aki ült rajtunk, verte a tepsit az öklével, aztán megállított minket. Hóhá! A kezibá kötelfurma vót. Olyan, mint a gyápló.
Mingyá széjjelnézett, melyik jányt, lágényt boronálja össze. Akkor rákezde:

- Köshirré tétetik! Tudomására hozom a hiveknek, hogy.. /Gáspár Erzsát/ /Panyi Jóska/ álveszi összel, fáláségül. Ha valaki valmit tud, jálentse.
.. Akkor megint ment tovább, sorru sorra. Hát jó, nám vót kifogás a fiatalok ellen.
No hát össeadtuk öket. Felötöztették a menyasszont. Tüürüközöt a fejire, kosszorunak. A vólágény meg nagy kukoricabukkrétát kapott a kalapjáho. Maskara vót, no de hát.. menyasszony, vólágény.. egymás mellé állítottuk ököt. Vót örömanya, nássaszszony, nássnagy is. Vót köztönk olyan povedásabb áber, az ál-bucszuttatta a menyasszont. Az anyja meg hátul állt, egy tüürüközövel a kázibá, oszt siratta.

- Jajajj kádvás jányom, miér mentél még férhe?..

Nagyon siratta. Mikor úgy tettek, hogy mentek ki, a menyasszony ment riva, a kándő meg lógott a homlokába. Tiszta nevetség vót. Utána mindjé begyöttek. Mer következett a menyasszontánc. Sorra vitték táncba a menyasszont. De hogyan kapták meg?

Kiabálták, hogy: "Enyém a menyasszony!" "Enyém a menyasszony!" Mindent behoztak érte. Sorra, aki táncolt vele, behozta a favillát, gereblyét, vót aki behozta érte a tézalát, meg még a jármot is behozta. Hát még, aki bement a szekkerhez, és a kereket hozta be a menyasszonnak. Kész mulatság vót..

Sürgötték a menyasszont jobbra-balra. Egyszer csak a vőlegény felkapta, kiszaladt vele, vitta.

Hát meg mikor temettünk! Jaaaj, hát Kövesden még jól tudtak siratni. No, hát a más este temettünk. Kellett egy halott. Lefektettek egy lányt a kámence padkájára, vagy két lédára, leborították lepedővel, osztán olvasót adtak a kázibá. Feléje állt az anyja és siratta.

.. Édesanyámtu meg azt hallottam, hogy felötözött halálnak. Az egyik fonóházbu mentek a másikba. Felötöztek halálnak meg ördögnek. Evvel íbesztették a fonóásokat. Fehir lepedőt tettek a halálra. A fájire egy cintányirt tettek, azt lekötötték egy kándóval, hogy álljon meg. Az arookot belisztelték, azután fogat, nagy krumplifogat tettek be a szájukba, jelisztelték a kezüket meg a lábukat is. Tiszta fehir vót. Akkor szarló a kézbe, meg égő gyertya, meg olvasó.

Álőszőr gyött a halá.. "Álgyöttem má érted /est siri hangon mondja/ - oszt akkor a csunya nyavalya kárülgette a jányokot. Mikor beszét a halá, a csunya nagy foga kilátassott. Az nám esett ki, az jól be vót gyugva a szájba, nám tá-tották ugy ki a szájakot, hogy kiessák. A halál sarlóval nyukált a jányok felé.

As ördög meg mindig ment a halál megett. Láno vót a kámbá, meg nagy evő favilla, hogy no hát, kit is vigyen ál? Csör-gette a láncot. Olyan feketére vót kormolva kéze, lába, mintha kibokszolták vóna. As ördögnek csináltak piros nyál-vet. Rongybu. Piros rongyot káritettek, hogy az osztán idáig lelógott, a mejjére. Akkor a fájire hústak egy feke-te harianyát, osztán egy szőrnyű farkat tettek neki. Ha-risnyát kiténtek szalmával, ugy hogy a varát verte a farka, mer ugy vót, hogy hol idá, hol oda ugrott, a farkával ossp-dosta a jányokot, ahogy ugrát. Hát hogy annak láttatja le-gyen. A villával, avval a szedóvillával, aszurkátá a jányo-kot, azok meg aivalkodtak. Az egyik kiszaladt, a másik be-szaladt. Hogy íbesztgette. Mikor má mondta a halá, hogy - Álgyöttem-, má az is nyukált, hogy viszi.

Hiába tudták, hogy közüldök való, vót felötözve, csak megíhedtek, mert kétségbe vótak esve. No, mikor álmult a bolondozás, akkor leültek, megkinálták egymást vagy almával, vagy pattogatott kukuricával, et-tek, utóájára nótáztak, táncoltak.

Itt is a maskaracsufolóval bucsuztak, de én má csak emnyire emlékszek:



Hát olyan vót ez a multság nekünk, mint ma a színház. Hát ugy-e mivál tudtuk mással áltóteni az időt? Mer hát ezen a hosszu ástén csinájjunk má valamit a fonóba'.

Most a színházba mennek, moziba mennek, de akkor még magunk szedték össze a játékokat. Magunk tanátuk ki. Játsoztunk, táncoltunk a magunk módja szerint. Így mulat-tunk. - Ez mind a magunk tudományá, mind a magunk lehelle-te vót..

Simon Józsefné 61 éves, Szentistván, 1962.

Nálunk is ötöztetettnek hívták a maskarát, mint Mezőkövesden. Vót náink vagy tízennyóc fonóház, abho mindogylkhe mentek az ötöztetettek. Egyik káreste a másikat. Muszáikkával, citerával, hermonikkával. Felötöztetek cigánnak, Öregáembernek, vénljánnak, summásoknak. Ki milyánnak akart. A cigányasszon vitte a kisbabát - hát ez csak olyan rongybaba vót, - vitte a batuba*, az ámber verte a tápsit, meg a sárpenyűt, hogy hát..

- Ustöt, ádényt, sárpenyűt fódasztassonak! Kádves gazdasszony, tessék má megáingedni, hogy itt kopácsoljak a ház fódjín.

De a gazdasszony csak mondta:

- Kifalá, kifalá! Má megint felveritek a ház fódjít!
- De hát én itt rossz ádényt érzek! Hát meg kell

fódányi a rossz ádényt. Ócsóér megfódóm. Sárpenyűnek lábát csinálók!

No erre náki is állt a gazdasszony. Adott rossz ádényt.

A cigán meg kalapácsot, kis üllöt vett elé, csak ek kis fatókést meg bálá a kaszaüllöt. Ezen kalapáta a vasszóget is. Má tele is verték a ház fódjít. De épen e vót a mlátáság.

Gyött ötöztetett lágény magába is, aki subába' lépett be,

Áldogta jaz eróst és csak básürdüt. Dobogott a lábával.

Kikeillett a ljánýok közül tanáni, kinek a szeretősi. Akkor a ljáný, aki sájtette, hogy az ő szeretője gyött bá, rákezdet a lágény kádvas nótájára. Ha jáltanáta, a lágény megmutatta magát.

Monták aztán a vénljánt is. Párase az fiu vót. Régi ljánýruhába ötösve. Vót kisírője. Belökte a vénljánt és álkedzte:

EZ A VÉNLÁNY...

TELEFONOS (MAYOSÁG) SIMON JÓZSEFNÉ 61 É. SZENTISTVÁN 1962

Ez a vénljány várja a far - szingot
 Mer mag - un ta ja ma ga nos - sa gor
 ki - ki - megyen a kapu fél fá ra - ra - ra - ra - ra
 Fáj a szí - ve szö ké - re bar - ná ra

De má akkor mindenki folytatta:

Bunda bunda, göndörszőrű bunda,
Nám adnám egy hat ökörér oda.
Mer az ökör csak járomba való, de odavaló,
De ja bunda szép lján betakaró.

Még tánera is vitték, meg astán egymással is táncoltak. Ugy táncoltak, hogy tapsoltak, a patkót verték, kurjongattak, sivalkodtak. Gyűttek astán a summások is. Mer mi est gyakran álljatszotuk. Gyűttek vagy tizenkátten. Es vót egy, aki felötözött espánynak, calzmaszarához kötött egy nádpalcát. No akkor két asszont vagy lját összeköttek ruhával így csipőbe, azok lehajoltak farral egymásnak, osztán leborították pokróccal. Es vót az espány lova. Felült az espány a farukra.

Kiabáták:

- Közhírré tétetik! Mezöhegyeare kellene summások!
Oszt akkor irták föl.

- No most mingyá mondjuk meg a nevüket, ki s ki akar gyönni summának.
Akkor mondták be a nevüket: "Bogyó András", "Boszó Ilona", "Balta Rozál", - a nézők meg nézték őket.

Mondta az espány:

- Nekünk kell negyven summás. Hát ki iratkozik még fel?

Mondta oszt mindenki:

- Én is, én is, én is.

Akkor elévette a noteszát, akkor irták befele, hogy hát minek hívják, kinek hívják.

Akkor kivált az egyik, oszt alkudozott az espánnyal:

- No kérem, fel vagyunk má iratkozva. Hol lesz a lakásunk? Milyen lesz a lakásunk?

- Lesz lakástok olliyan, hogy.. hason másztok bele..
Es ha nám esik az eső, nám ástok meg.

-Mi lesz a koszt?

- Birkaust esztek, de csak ugy, ha vesztek..

.. Mer hát.. féltette az espány a bugyellárist, hogy hát.. sokat kell adni ennyi..

- Mi? hát még mit nem? Dógozunk és ne is együnk!
Erre a summások neki az espánnyak. Lelőrték a lóruól és

meggyütötték. - Hát így csufoltuk ki a nyomorúságot. Lógatták az espányt jobbra-balra. Közbe meg a többiek dancolták:

INTÉZŐ ÚR... (MATHYSÁG) SIMON JÓZSEFÉÉ ÉS SZENTISTVÁNÉÉ

TEMPO GIUSTO

In-té-ző úr Is-ten áldja meg magát
áld-ja Is-ten soh-se lés-sük meg egymást
Ha lés-sük Is égésség - ba tanúl - juk
Ás-ten - dőre hat gyár-tókat meg lés-sük.

Igy neveltük ki a summáséletet.. De azért csak ál mellett keményi tavaszkor igazában.. Megint mennyi kellett. Hívott a székség..

Molnár Pálné 67 éves, Tard, 1962.

Nálunk is vót maskara. De azt mink mamusznek hívtuk. Nagy mamusok vótak nálunk. Én vótam a vezér. Két ljányt összetettünk így farral, összekötöttük ruhával, dárakban, nagy asztalruhával, vagy baturuhával. Teerdin ment mind a kettő, az egyik előre, a másik farral hátrafelé. Le vótak takarva elül is ruhával, hátul is ruhával, nám tudták, hogy ljány van ott vagy mi van ott. Akkor egy harmadik ljány felötözve légénnek, ráült a hátukra. Mintha a szamaron ült volna. Még pipa is vót a szájába, hosszú pipássár vót seprűből, cirksőles seprűből, a pipa fáje meg kőrsből vót, izik kőrsből. Teletölték papírral. Meggyütötték. Csakugy füstölt. Vót számárhajtó is böttel, be vót az arca kormozva, a fején caunya régi kalap. Alkudostak vele..

- Aladó a számár?
- Ál.
- Hogy hívják ezt a számarat?
- Hátul lökj fel!

No erre neki a számárnak. Fellökték. Szétgurult osztán a három lány. Nagy nevetés volt belüle. Játszottunk birócskát is. Vót mamusz, akit beültettek az asztalho. Vót a biró. Akkor eléje vezették a szivánt. Valatásra. Közbe a szivány jó kormos fasákkal megdörzsölte a két tenyerit. Fel vót két lágény ötösve osendérnek. Bajuszuk is vót körébul. Odalökték a szivánt. Az meg rimánkodott:

- Jaaaj kádvás biró ur, tessék megbocsátanyi, nám lepek többet.

- Nám bocsátok meg, büdös bitangi!

Oszt akkor simogatta a biró urat a szivány. Mindenfele a képit. A biró meg nám tudta. Osupa koromná vált az arca. Röhögünk is rajta áleget. Az meg mikor végül megtudta, mindenkit meg akart verni. Olyan sérges vót. Ajtóho, ablakho futott tüle mindenki, lány, lágény.. Húúú, milyen muri lett belüle, kádvásan..

Vezették osztán a mamuszt egyik fonóbu a másikba vendégnek. Olyan is vót, mint a halá. Le vót takarva lepedővel. Bet vót a kázibe. Amikor a lágények le akarták húzni a kándót, vagy a lepedőt, akkor mindig odaültött a mamusz. Hát pársze nám szabad vót leszedni a ruhát. Odaültött bizony. Akarki bántotta, hát megkapta a magát, legvidámabb vót a táncos mamusz. Hátára köttek egy töklopót, akivel a bort szokták szivni. Ál vót vágva, csak rá vót füzve a végire egy madzag. A szára felfelé lógott. Az alja ki vót lyukitva, akkor be vót gyugva csutkagyugóval, mert vizet tötötték belé.

No, a mamusz hozzáfogott táncolni. A kisirők közt vót az egyikné tápsi meg kalapács, leült a ház földjire, verte a tápsit. A többi meg danolászott a mamusznak. Igen ám, de mikor sürditett a mamusz, a lágények közül valamelyik kihuzta a töklopóbu a csutkát. Akkor oszt a viz.. mikor sürdít, szökött ki belüle, mind egy cseppig. No akik vótak lágények, lágények, mind a sarokban! Még a lámpa is álaludt sokszor.

Akkor a háziasszony: "Jaaaj, a Jézus Krisztusát! Mingyá begyul a házam.." De nám törődtek vele. Vót külön nótánk, akivel a mamuszt táncoltattuk, nám mikor meguntuk, ezt danolásztuk neki:

SZÁRAS KÖZSÉVÉNY...

TEMPO GIUSTO (MATYÓSA) PUDÁS BÉLAÉNI 42. é. TÁRS. 1960.

Száraz közsévény hal vagy mor? hogy bízsz nem rántod mor?

ti - ra - ré - rom ti - ra - ra - ra - rom.

Száraz közsévény bokába
Álljon a derekadba,
Tirárérom, tirárarararom.

Három véka kendermag,
Jaj de kemény légény vagy,
Tirárérom stb..

Mit ear a legénységed,
Ha nincsen feleséged,
Tirárérom...

Három horád borom van,
A negyedik csopon van,
Tirárérom...

En fekszem a csap alá,
Te meg a karom alá,
Tirárérom..

A táncoló mamusokat úgy is szokták beho-
mi, hogy szépen beköszöntöttek:

- Szabad-e báhozni egy pár galambot? Egy pár
galambot beeresztenek-e?

Párse, nám igasi galamb vót. Csak egy fiúnak
meg egy lánknak szűsött mamuss. Mikor a gazda beeresz-
tette őket, sorra táncoltattak mindenkit.

Mégis irigyálték est a kis mulatságonkot is.

Vót ám, hogy gyöttek a osendárek. Csak ha
ott érték a mamust, meg a kisirőket, jól álpankolták.. Hát
nám vót szabad a mamust hurcolni. Mer nótasszóval men-
tünk ám..
Ha észrevettük a osendáreket, akkor a mamuss alá, egyik
kárten is ki, a másikon is, ki mére látott. Nagyon
megverték vóna, tessék meghídni.

De még ezt a nyomoruságot is kitréfálták.

Történt egyszer nálunk is, hogy két lány felöltözött csendérnek. Kalapot tette a fejükre, a kalapra meg tolyut, hát ugy-e a setétbe nám látszódtak ugy.

Kivülről beordítottak!

- Mindenki a helyin marad. Majd adunk nektek mamuszt mindjái! Hát akkor a fiuk szétugrátak. Egyik a kamrába, egyik a konyhába, vagy a pitarba, ahol szabad kémény vót, felugrottak a kémencére, még a káposztát is lerugták ihedtükbe fazekastu. Utána mind álszaladt, ki mére látott.

.. Azok a huncutok meg gyöttek be. Hát akkor láttuk, hogy nám csendérek.. De nám a kár megvót..

Nagyon sokat üldözték a mamuszokat. Pedig ártatlan mulatság vót. É vót nekünk a színház. Ilyesmivel telt az idő nálunk. Sohase untunk rá. Sőt, még inkább mulattunk. Álmulattunk vóna vele akár reggálíg is..

Délbükkalja.

Madarász Lajosné, 54 éves, Cserépfalu, 1961.

En is vótam felöltöztetett h.h.h.h.h. /halkan nevet//.. mentünk sorra. A fonóba. Mer mind csapatolni jártak az alvége is meg a felvége is. Akik egy korosztályba tartoztak, mind össze-tartottak. Külön csapatba jártak a felvége, az alvége. A bálsó soron megint külön csapatok vótak. Oszt jötték az alvégesi fonó-hátszól a felvégeibe, onnan meg az alvége, meg a bálsó sorra. Hát minak is jötték? Hmmm, hát csak eléadtak valami kis szindarabká-lit. A légények felöltözteték Róussa Sándornak, betyároknak, felöltözteték menyegzőknek meg astán menyasszonnak, vőlegénnek, cigánnak. Felöltöztünk eszép cifra ruhába. Még akkor az uraké nám vót össze-kávézza a parasztokeval. Vótak ezek a szeép böszönyák, feir eszék-nyák, fodros eszöknyák, meg nagy magos menyasszonyi koszorak. Mi lányok leginkább felöltöztetett számokat játszottunk. Kátta farral egymásmak, szemben egymásho kötve, négykézláb, takaróval leta-karva. Meég fülünk is vót, csattogatóval, tessik tudni? /taposol a két kezével/. Hogy mi is vót a csattogató? Dismóhólyag fel-fuzva, vagy falapicka egy kis nyéllal, a légények vagy az emberék könnyen kifaragták. Rajta ült a számaron egy ámbor, kiabált, hogy "hóha csacsi, hóha csacsi!" h.h.h.. - az vót a gasdája. Vót egy veszté is, aki fogta a csacsit szíjjon, bévezette a fonóházba, ahol nám körül ülték lányok, légények a falná. Bégyőttek aszal, hogy vóna itt két számár álado, ki veszi meg? hogy vóna-e annak gasdája, aki azt megvanné? Akkor alkudtak a számarra. De kősbá meg szettörték mindent, szalmát, forgácsot, oszt takarítani kellett utána. Má akkor haragudott a gasdasszony, de hát nám törőttek ve-le, jaj, csupa belonság vót. Behoztak akkor egy kisasszont, azt meg táncoltatták sorba. Sokan jötték be vele.

Késen fogták, úgy hozták. A légények asszonyruhába', a lányok légényruhába. Parsza, a kisasszony légény vót, de sok sok bőruha vót rajta, a fájin régi kalap, az alul kilógott a hosszú eszép haja. Danoltak astán neki a többi felöltöztetettek. Aszal csafolták, hogy

A KISSASSZONY PÖSSONYEA

MADARÁSZ LAJOSNÉ 54 ÉV
CSERÉPFALU 1960

TEMPO GIUSTO

A kis - asszony pössonyea kli na nir - ba
Selymet lopol a botlba kli na nir - ba

A kis asszony megfogta fánca - ni ta -
ni tudák te ce fi ce kli-na-nir - ba.

Ne bánssatok cudarul kliananirba,
Mer az spán földesur kliananirba.
Ha az apád földesur,
Selymet lopni ne tanulj
Becefi ce kliananirba.

Táncoltak aztán mindánhogy. Rázták magokat. Csörgő vót a kászukbe, azt rásták.

Hát még, amikor gyöttek a betyárok? Bányítottak először, báköszöntek:

- Jaó estét kívánok! Megeerkezett a Róussa Sándor bandája.
Hogy báfogadnánk-e?
Mondták, hogy bá. Akkor bányítottak a fonóuhásba, oszt hozzáfogtak körbe táncolni. Arra, hogy:

ZUG AZ ERDŐ...

TEMPO GIUSTO

MADARÁSZ LAJOSNÉ és
CSIRÉPPALU 1967

Zug az erdő Zug a mész Ugyan ki
Zugatja Toldi bírány Róussa Sándor
a lovát l - tatja

The musical score is written on three staves. The first staff is in treble clef with a 4/4 time signature and the tempo marking 'TEMPO GIUSTO'. The melody is simple and folk-like. The lyrics are written below the notes. The second and third staves continue the melody with the same lyrics. The lyrics are: 'Zug az erdő Zug a mész Ugyan ki / Zugatja Toldi bírány Róussa Sándor / a lovát l - tatja'.

Igyál lovan, két szeép lovan,
né igyál sokáig,
Hogy a babám árva szive
Ne fájjon sokáig.

Ugy táncoltak, mint régen a betyárok. Bőgatyában, kivarrótt bőprussalikban, bunkós bot vót a kezükben. Még csörgős botja is vót némelyiknek, oszt így verték, /a seprőnyél végét veregeti a földhöz/, hogy: "Zug az erdő.."

A betyárok táncát szerették legjobban.

Mégmeg nagyon sokszor adták elé a summásokat. Gyöttek bá szerződtegni. Kósik Julis néném vót a szerződtező. Gyött osizmásan, lajbisan. Egy nagy sőtartó vót a hasán, ugy vót odakötte a nyakába. Vett ki nekünk belőüle papírdarabokot, hogy írjunk alá, a szerződés alá.

Kérdették akkor, hogy mit fizetnének? Mondta, hogy sokat fizetnek, csak Shozzá menjenek. Leaz minden hónapra husz garas, meg egy taknyos birka. No erre meghuzztuk a haját, be-nyombuk a fejibe a kalapot, oszt kilöktük.
A Julis néni felütközött kérőnek is.

- Házasodni akarok! Nősülési szándékom van! Vóna itt olyan lány, aki álgyönné hozzám?
- Vóna bizony! Itt van mindjárt Ilus néni lánya!
- Álgyönné a lánya hozzám?
- Al bizony!
- Csstán megven-e annak mindáná?
- Hogyne vóna! Vászna, kálángyéje a kánderfödön,
gyöngye Gyöngyösön, aranya Aranyoson.
- Hát még mi je van?
- Két darab szőleje a Szelesen, meg a Nedvesen.

.. H.h.h... jaaaaaj, ha látta vóna, milyen bolondság vót.

Hát még a tánc! Hogy rásták magokot a kérőék. Mi meg azt dancoltuk hozzá, hogy:

SZÁRAS KÖZSÉVÉNY...

TEMPO GIUSTO ALLEGRO

MADARÁSZ LAJOSHÉ SZ. CSREPPALU 1961

Száraz közsevény hol vagy most hogy ősz - ste nem
rénted most Száraz közsevény nyavalya
álljon az ol - dalodba.

Három veéke kendermag,
Jaj dá kávály légény vagy,
Mit eer a káválységed,
Hogyha nincs fáláséged.

Három hordó borom van,
A negyedik csapon van.
Een fekszek a csap alá,
Te meg az asztal alá.

Egyszer az uram meg felötözött csendörnek. Mer sokszor gyöttek a csendörök.. oszt szétzavartak. Hát az uram meg a cimborája, ugye, akkor még lágények vótak, kalapot tett a fájire, ahho meg kakastollat tűztek. Áste vót, hát nám jól láttuk őket, amikor gyöttek a fonóházho. Megálltak ott. Tetszik tudni, akkor szabad pitar vót. Mink meg házba vótuk a jányok. Benéztek. Bádugjás az orrukot ni! Aszongya:

- Gyártek csak, akik vattok ott bent a fonóházba, nám megmondtuk nám, hogy nám szabad fonóházat tartani? Házigazda! Győjjön álőre!

.. No, akkor mentünk kifalé a fonóházból. Vittük a bőrűnket. A guzsallyal csak ugy futottunk. Azok meg mindnyájunkon veéigverték. Mi meg náki a káritésnek. Azt néztük, hogy szőkjünk kifalé. Mikor mind kiszaladtunk, nagyot nevetett a két felötözött csendőr, hogy hát most a fonóházasokat jaól megviccelték. Hát.. nám láttuk, hogy ezek nám csendörök. Meég a piacon is beszéltek:

- Nám vettük észre még a hangjukon se..

Hááj, mer mindig így zavartak minket. Nám szerették a csendörök a fonóházat. Nám tudom, mér nám szerették. Pedig akkor se kulturház nám vót, se semmi más, ahol szórakozunk. Nám tudott a fiatalaság sehova se menni. Csak így a fonóházakba. Itt játszottunk, itt szórakoztunk. Hát.. álrontották a jáckedvűnköt.. De azért meégiscsak visszamentünk. Tetszik tudni, hiába zavartak ál. Másnap áste megint csak álmentünk..

Erdős Pálné, 59 éves, Vigh Károlyné 64 éves, Bogács, 1961.

Nagy riadással vártuk má. Jaj, vigyázzunk! Gyönnek a felötözöttek. Csendbá legyűnk! Micsináljunk? Ilyenkor má mindánfele kapkodtunk. Meg talágtunk, mit adjunk nekik?

Jártak fonóházru fonóházra. Ott akkor devernyáltak, táncoltak. Az odavaló fonók meg aztán danoltak nekik.

Játszottak sok mindent. Nálunk nagyon érdekesen csináták meg a szamarat. Egy lágénybü állt a szamar. Tálá vót fonva kukoricahajjal, három ágbu meg négy ágbu is. A füle, farka szalmábú vót állítva. Vagy kukoricahajbu az is. Oszt ott lógatta a farkát hátru. A szamar négykézláb ment. Rajta ült egy dobos. Szűrben. Bobolt egy ressz sárpenyűn. "Aki répát akar venni, győjjön hozzám répát ásní!" - kiabálta. - Odament mindánkihe a szamar oszt bögdöste az orrával. A jányok meg sivakodtak.

Dtték a szamarat, ütték vagy felugrátak tőle a lócsra, vagy a kánencopackára.

Ugy is vót szamar, hogy egymásnak farra vót kötő, derékban összekötve kándóval, le vótak takarva, no az egyiknek kásibe egy rossz seprő. Az vót a szamar farka. Azt mosgatta, csóválta. A gazda meg aki a farkon ült, úgy táncolt, rásta magát, hogy az rettenetes. Akkor dőltek azt, hogy:

SZARAZ KÖZEVÉNY...

TEMPO ORISTO LENTO

VIGH JOSEPHINE and BOGACS 1940

Szaraz közvény
Hogy őz-ez nem

Hűn vagy most
rétod most

Hűn vagy most Hűn vagy most Hogy őz-ez nem rétod most.

Es a lábam es es es,
Jobban járja, mint eses,
Hussad még, hussad még,
A lábannak nem elég.

Es a lábam es es es,
Hussul járja már eses,
Hagyd el má, hagyd el má,
A lábannak elég má.

Vót gólya is. Ugy, hogy fel vót ötvöse egy lámpás gólyának. Fábu vót csináva egy nagy gólyafej csővel. Ki vót festve piros orusával, a ruhába be vót kötve. Aludni meg az ember vót. Egy nagy lepedővel le vót bérítve. A lepedő le vót eresztve te meg vót csövesse a nyaka. Aludni tartotta az ember madzaggal. Nagyon érdekes vót. Sándor csináta, az em fia. O vót a gólya. A csőribé egy baba vót. Porocslánybú./Porocslány/. Egy fekete kis cigánybaba. A csőre rugósan vót megcsinálva. Így ment guggolva a gólya. /Mutatja/. Mikor bement a fonóházba, hát a jányoknak odavette /vetette/ a babát az ölékhé. Jaj, hogy riadostak! No, nagy riadás vót! A gólya meg asztogtatta a csőrit. Hogy hát a gólya hosta nekik a kiababát. A jányoknak olyan riadást csinát, hogy még egymás tetején is ugromdostak ijáttukbá. Mer azt hitték, hogy egy élő gólya. Igen olyan vót. Nagyon szép játék vót es.

Nálunk is jöttek a betyárok. Sarkantyus csizmába, gatyába, lobogós ingbe. Összekaroltak és úgy táncoltak. Mi meg danoltuk nekik:

Zug az árdó, zug a mázó,
Vajjon ki zugatja?
Talán bizony Rózsa Sándor
A lovát ugratja.

Vig ő maga, vig a lova,
Vig a kantárszára,
Vigan várja Molnár Bözsi
Megvetett ágyába.

/Dallama mint a cserépfalusi vari./

Hanem osztán előrángatták a jányokat. Megtáncoltatták őket, de utána meg álkapkodták az ossókat, meg a guzsalyfejeket. Álvitték, ha csaókkal ki nám váltották a jányok. Uúgya! Igen gorombák tudtak lenni, ha csaókot nám kaptak!

Hát még milyen vót a halál. Ugy csináták letinkabb, hogy egy sárpenyüt tettek a fájira, kándővel ráköték. Ugy állott a sárpenyü a fájin, ugy lapjával. Nagyon rossz képe vót. Akkor egy lepedővel leköttek a halált. Azt mondta, mikor bájött:

- Megy egy élő, megy egy hótt, jaj de szépen süt a hód..fálsz-e szivem Katicája?
Féltünk is ám.. Még az ágy alá is bujtunk..
Salló vót nála oszt kaszált, mint egy, halál. Ment a nép felé, kaszált a őket lefelé.

Vót ördög is. Be vót kormozva. Kukoricahajbu csunya nagy szarvát sodortak. Még farkat is szerkesztettek neki fonott szalmábú. Az meg mindig a halál után járkált. Hogy álvisz az is minket. Ez a kättő vót a legesúnyább. Az ördög meg a halál. De azér sohase hagyták ál. Sőt még inkább örültek, ha meg tudták ijeszteni az ámbert. Az vót az igazi felötözöttetett, smelyik ijedtséggel járt. Ahol nám ijesztették meg jól a jányokat, az nám vót igazi felötözöttetett. Azt semminek se hívták.

Telekes Pálné, 59 éves, Cserépváralja, 1960.

Fonóháztu fonóházig jártak nálunk is a maskarék. Mamusznak hívtuk, mint a tardiak. Jaj, de sokat mulattunk rajta. A mostaniak nám tudjaak álképzelní, milyen élet vót a..
Felötöztek lónak. Kättő össze vót kötve farral. Ugy hajoltak le. Aztaan le vótak fedve takaróval. Középen ott ült a vezetőjük. Ott ült a farukon. Adtak vóna a fonóhaaziak bort is a vezetőnek, hogy igyon. De haat a lovak ficaankoltak

alatta, hogy ne tudjon innya. Kiülött a kázibü..

Gyöttek egy kicsit megmulattatni a taarsasagot. A ló nagy tett, mintba asantított véna. Mindig mosgott a vezető alatt. Ném is tudott az egy korty bort se innya. Haat próbálják bort innya, amikor ficsankol az a ló. Erre ment asaan az a néta, amit a vezető dalolt:

NÓNA, NÓNA, FEJKÓ...

MOJO RUBATO

FELEKES MÁLHÁNNÉ SZÉ-
CSERÉPVÁRALJA 1987

háds há - há pajkós Magam vaggok
Pat - kóó ló pej lovam négy ló has rít
le - per get a pat - kóó

Csak egy maradt rajta,
Az is ketyeg rajta,
Van még nálunk egy rossz kovács,
Maj rákoppogatja.

Vót medve is. Azt meg taancoltattak. A vót még csak az érdekes. Egy rossz nagy bundaot rajzáltak, be-
usítottak kemmel, vitték laancraerve. Vót feje csinsava
rossz bőrcsapka. Meg file is vót disznóhólyagba, fel-
fujt hólyagba. Ezt daloltak neki:

YÁNCI MEDVE...

TEMPO GIUSTO

FELEKES MÁLHÁNNÉ SZÉ-
CSERÉPVÁRALJA 1980

Yanci medve magyar polka polka polka medve polka
brumbrum brumbrum brumbrum brum brum brumbrum brum

As meg ugrasztott. Utték a haataat. Forgott. A vót as érdekes, hogy forgott.

Akkor meg gyött a samuss nagy orral. Nagy bőrt bustak as orraara, meg kikormoltak as arcaat. Bossz kapot a fájibe. Amikor megtasnooltattak, a nésők est doltak bossza:

EZ A MAMUZ...

TEMPO QUINTO

MAGY PÉLÁNY 189.
CSEH-PROVINCIA

Ez a mamuz ez a mamuz olyan nyaka
Nál a - maza Mg az or - ra Na is fordul
a por - tó - ra Mg a - kas az aj - tó - ra.

Detailed description: The musical score consists of three staves of music. The first staff begins with a treble clef, a key signature of one sharp (F#), and a 2/4 time signature. The tempo is marked 'TEMPO QUINTO'. The lyrics are written below the notes. The second and third staves continue the melody and lyrics. The music is simple and rhythmic, typical of a folk song.

Mindenki, aki csak akarta, megtasnooltatta.
A végén antaan essel küldték ki:

SZÁRAZ KÖZVÉNY...

TANULÉPÉS

TELENYI MÁTYÁS 704.
CSEH-PROVINCIA

Száraz közvény is - ké - de szil - la a de -
ra - kas - ba Na jár or - dög be - győne
Ma - sa - ra - ba jal vinné

Detailed description: The musical score consists of three staves of music. The first staff begins with a treble clef, a key signature of one sharp (F#), and a 2/4 time signature. The tempo is marked 'TELENYI MÁTYÁS 704.'. The lyrics are written below the notes. The second and third staves continue the melody and lyrics. The music is simple and rhythmic, typical of a folk song.

Molnár Barbála, 73 éves, Sály. 1962.

Paszulyka! Paszulykának hivtaak naalunk a maskaraat. A falusiaknak olyan vót ez, mint a színház. Ingen /ingyen/ színház, ahol mindenki mulathatott. Avval tötöttük az időt. Felötöztek mindennek. Gólyaanak, halaalnak, szamarasnak, mester-áembernek, még medvéztünk is.

A gólyaanak légényt ötöztettek fel. Csinátak szaar-nyat neki rongybu, csórit valélul faabu, azt madzaggal erősit-gették az áber fejibe. Karót kötöttek a két karjához, hogy még nagyobb legyen, arra lepedőt, oszt avval repdesett. A feje is le vót fedve a lepedővel. Mikor álgýött a fonóházba, hát csak vagdalta ja szóaszt, meg a csápút a guzzalyru.. a csóriverel a kándert. Haat fel vót ötözve az igaz, nám lehetett megismerni. A jányok meg kapdostaak elüle a guzzalyukot.

A halaal, az nagyon csunya vót. Ál vót taatva a szaaaja nagy kromplifogakkal, mikor fontunk és begyött, maj megijedtünk tulle. Nyitva vót a szaaaja.. a két nagy fog feltolva a fogaara. Kis lisztel be vót lisztelve az arca. Ó maga lepedővel vót beburkolva. Haat a szamaar? Ahho haaremnek kellett lenni. Két laanyt összeköttek ugy farral egymasnak. Össze vótak kötve dárékon, ugy hajeltak meg négykézlaabra. Akkor le vótak tártive pokróccal. A harmadik, a csacsis gazda, a tetejükbe ült.

Mikor mentek be a fonóházba, ment elül a kisírő. Avval köszöntött be, hogy

- Szamarat talaatam itt az uton. Nagyon éhes, faazik. Ángedjék maan be, adjonak egy kis hályet neki!
No, beeresztették.
Vót erre nagy sipakodaas, jajgataas, mikor bementek.

- No feküdj le, jószaagom..
Lefeküdt a csacsi.
Akkor a gazda magyaraazott, beszélt, hogy áladnaa a cacsijaat, ha megvennék.
Elé is aallt valamelyik, hogy megveszi.

- No laasuk azt a szamarat!
A gazda erre odaszólt a csacsinak, hogy aalljon fel.
Nagy náházán felaalltak a laanyok.
A vevő gyalaaazta a szamarat, hogy maan nagyon órag, alig tud felaallni. A gazda meg dicseerte, hogy dehogyis órag, csak a vevő nám laat. Akkor a vevő odaugrott, fellökte a szamarat, a két laany mindjaan felgurult.

Akkor meg begyött a légény, vén ábernek ötösve.
Rakibaaltak!

- Hol hagyta a fáláségedet, űrág?
- Megszéktem tőle.
- Ném sajnálod?
- Ném bis éni űkülök, hogy ném lantom.
- Haat mi a baj?
- Ném sok, csak egy kicsi!

FELESGÉGA OLVAN TISZTA...

TEMPO GIUSTO ALLEGRO MÓDOR SZERZŐJE: 1924.
ÉLV. 1924.

Fala - edgen olyan tiszta
kölcsör mosók egy hársa
haj dinc - dinc
Mig é - tek is ké - ren hogy májha - szan

A szesébe olyan csipa,
Him egy csinos tajtékpa,
Háj dinc-dinc stb..

Ha kinyeret akar sütni,
Ötsör-batsor befűt neki,
Háj dinc-dinc.. stb..

Sül is én olyan kinyere,
Áber legyen, ki meggye,
Háj dinc dinc.. stb..

Rassóltak osttan:

- Hagyd ma abba!

De ő csak vitte tovább...

Délbe veti meg az agyant,
Kutya mossa meg a talpat,
Háj, dinc dinc, míg élek is bánom,
Hogy meghasasodtam.

Erre osttan kilöktük.

- Meg is érdemled űrág, ha ném tudta megnevelni a fáláségedet.

Kati is vót. Gyött a Kati... Annak a két laabaat ötöztették fel fájinák, karót a kázinek. Befedték lepedővel. Mikor behoztaak, a haataara fektették. Igen, ő a haataan feküdt és a laabaat mozgatta ugy, mintha a fáje vóna. Bakolt. Keerdezgették. Nám felelt, csak intett. "Haany esztendeig élek? Csak haaromig!" Kati bakolt. "Kellene egy kis viz?" - Bakolt. Adtaak vóna. Nám kellett. Gyött egy orvas. Kis taaska a kázibe. Odament. Tapogatta a fájit; vagyis a laabaat. - "Itt faaj?" - a két laab megint bakolt. Akkor lejjebb tapogatta. "Itt is faaj?" - Megint csak bakolt. "Nám vagy te beteg, te ágésséges vagy!" Erre megint bakolt. "Haat akkor csapd be a nagyanyaad, ne engem!"

Fogta a doktor és meergibe feldütötte. Erre elémaaszott Kati helyett egy lágény, aki a felötözött vót. Ha ügyesen jaatszottaak, sokat lehetett rajta nevetni.

Vót aztaan ugy, hogy másterámer is gyött. Een kovaacs vótam. Fáláségem is gyött, mint kovaacsné, meg vagy haarom gyárek. Hoztam kaszaállót, kalapaacsot, rossz ádent, rossz fazeakat. Amikor bámentünk, haat széthordtuk a szalmaat. Vertem vóna a kaszaállót a haaz földjibá. De akkor sipakodott a gazdasszony..

- Ne verjétek be hé.. a földet! Mi lesz a haaz földjivel? De én csak bevertem a kaszaállót. Nagy rébélió vót. Haat még mikor az asszonyom, aki ugy vót paszulykaanak felötözve, elévette a zsaakot, amibe szalma vót, kihuzta a szalmaat és letette a haaz közepibá. Akkor álévette a haaromlaabu sárpenyüt.. A gyárekek, akik lányok vótak, csak gyárekeknek ötöztek, álkézdtek kibaalni:

- Édesanyaam ehetném! édesanyaam ehetném..
No erre mondtam:

- No asszony, rakjá tüzet!

Ő erre elévette a gyutót, mintha meg akarta vóna gyutani a szalmaat. A gazdasszony meg amikor ezt megláatta, kétségbeesett.

- Jaaaj, nám gyutol itt, nám gyutol itt tüzet! /Éles torokhangon mondta/.

- De haat főzni kell a gyárekeknek, főzni kell!
Alig tudott megnyugodni a gazdasszony a nagy ijádségbü.. hogy csak jaatéak az ágész..

A paszulykaak aztaan mindegyik fonóba álmentek. Vót naalunk tiz fonóhaaz is, ily haat sokaig nám maradhattak. Fonóhaazru fonóhaazra vitték a medvét is. Bundaat adtak raa. Vagy bekecset. Az meg ment négykézlaab. Taancoltattaak laancon. A laancot a derekaara kötötték. Ugy taancolt a medve, hogy hol az egyik, hol a maasik laabaat emelgette. Nótaara kellett taancolnia.

TÁNCI MEDVE...

MOLNÁR BORBÁLA 1934.
SÁLY 1962

tánci medve tánci polka medve polka magyar polka

brumma brumma brummadra

Köszö azit laattak az asztalon, maalét, vagy kaposztaat, vagy maas egyebet, főtt kukoriceat, mit, azt is kidanoltáak..

Naani néni, csaardas néni, maalét kapjunk, kaposztaat is Brumma brumma brummadra!

A passulykaakat astaan megkínáaltáak.

De asér kellett a passulykaat kisérsni. Vigyaasni ra. Mer védeni kellett. Vótak olyan gorombaak, olyan.. olyan rendetlen fiuk, haat megtaasadtáak a passulykaat maan az uccsaan. Kivaanosisaagbu, hogy kit rejt, mit rejt, le akartaak tépni róla a lepiet, hogy haat megismerjék. Esér kellett a kisérsők. Meg vittak vagy fakanaalat, vagy sikaaló faat, oszt oda-odavertek a kásire annak, aki kivaanosisakodott. Némelyiknek osstaan ugy odálttáak a bútykirá, hogy megámlegette.

Meg a kisérső asér is jó vót, mer az leste, hogy gyűnnak-e a csandérek. Mer azok meg asétasórtáak a passulykaat. Nán vót szabad passulykaasni.

Pedig nagyon aserettük, nán vót mivel maasal szó-rakozunk.. Ha néha asét is savartak minket, asér csak álkezdtük megint. Csak akkor hagytuk abba, amikor maan verni kázdtták a légényeket. Pedig ma se tuggyuk, mi vót abba, hogy passulykaastunk. Ha egysser nán vót se szinbaas, se mozi, csak szórákosni kellett valamivel. Még est a kis szórákosaaat is sajnáaltáak tőlünk.

Bódvavölgy - Cserehát.

Gondos Miklósné, 61 éves, Borsodszirák, 1960.

Mi úgy hívtuk a maskaraót, hogy pócurka. Ment ez naólnk is fonóruul fonóra. Legérdekesebb vót a szitaós pócurka. Evvel szerettek ijeszteni a legények a jaónyokat. A két kezín tartotta fel a szitaót. Az meg lapjaóval a kézhe vót kötve egy kendővel. Ilyen magosan vót, ne. /Feltartja a két kezét/. Lapedővel le vót fedve földig.. Nem szólt semmit. Csak amére ment, szaladtak tőle. Azt hitték, hogy a halaól. Itt meg a hóna alatt /mutatja/ kéz vót. Így alólt ne a hóna alatt a keze. Egy lecet kötöttek a melléhe, úgy hogy jobbra-balra ütközött a hóna alatt. Le vót az is takarva lepedővel. De úgy laótszott, mintha keze lett vóna. A szitaós pócurka meg jaórt nagy lassan, oszt hajlongott. Meghajolt vagy haóromszor.

Mentünk jaónyok a fonóbul hazafele, haót ahogy a jégnek mentünk, egy nagy szitaós pócurka lépkedett felénk. Ugy megijedtünk, hogy hazaig futottunk. Mit tetszik gondolni, micsoda ijedség az, amikor a holdfényben gyön az ember felé egy nagy fehér.. Majd a nehézség fogott el, amikor megláóttuk.

Gyöttek aztaón pócurkaók, akik szegény embereknek vótak ötözve. Az egyik embernek vót ötözve, a maósi asszonynak. Az embernek batyu vót a haataón, cédula a kalapjaónaal, mintha bemaóradt vóna katoónak. A felesége meg rinaókodott, hogy ne menjen, jaj mi lesz a sok gyerekekkel? Ki ad nekik enni? Siratta az uraót, hogy mi lesz maón övele?

A jaónyok legtöbbször papot adtak elő. Felötözött egy jaóny papnak. Singolt alsószoknyaót kötött a nyakaóba, felvette a papsipkaót, amit papirbu nyirtak ki. Egy lecet összeszegelt keresztnek, azt a karjaóra fogta. Ugy ment aztaón gyóntatni. Ment embertül emberig.

Hoztak kecskét is. Egy fiut bundaóba ötöztettek. Az meg négykézlaób ment. Szarva is vót vagy faóbul, vagy rossz szarvat szedtek össze és azt szoritotta a sipkaója alao. A kisirője, aki kötelen vezette, kis falapickaóval gyött. Egy olyan ütőszer vót, amivel a keziire ütött annak, aki le akarta vetkőztetni a pócurkaót. Aórlgattak holmit. Hoztak rossz teknőt, rossz serpenyőt, meg szemetlapaótot. Kiabaóltak össze-vissza.

- Teknőt vegyeneeek! Szemetlapaótot vegyeneeek!

Ott zörgették, csörgették fakanaóllal, vagy kutaccsal. Szedték elő a nagy kosaórbul, vagy a haótibul. Potyogtattaók el egymáoó utaón a haóz földjin. Tele lett minden rossz edénnyel, rossz kanaóllal, kutaccsal, szemetlapaóttal. Alig gyözte összeszedni a gazdasz-szony.

Meg is kérdeste a pócurkaót:

- Mit akarsz ezért a sok szemetért?
- Haót adjanak érte valamit!
- Van két kezed?
- Van haót.
- Van két szemed?
- Van haót!
- No hogy fasson ki!

A pócurka mérges vót, hogy így ráössedték. A mások meg nevették. Az vót a legérdekesebb, amikor táncoltak a pócurkaók. Összefogózkodtak és sürögtek nagy gyorsan.
Ei meg énekeltek nekik:

HEJ BŐSZÖRMÉNY BŐSZÖRMÉNY... GONDOS PÁLYÁÉ, 20 d.
BOKKODSIRÁK.

TEMPO GRATO ALLEGRO

Hej bősörmény bősörmény Nézzon össze
bősörmény két keze két
Hej egy oldal - borsó - dat.

The musical score consists of three staves of music. The first staff is a treble clef with a key signature of one flat (B-flat) and a 2/4 time signature. It contains the melody for the first line of lyrics. The second staff continues the melody for the second line of lyrics. The third staff continues the melody for the third line of lyrics. The lyrics are written below the notes.

Hej pipacsórá pipacsórá,
Apaórák a lábba faórá.
Ugy kell nekki, hogy faórá,
A kocsmába ne jáórá.

Hej jáórásság jáórásság,
Nincsen a csizmábaóra sság.
Ha nincs rajta, veretek,
Ezke kis jáórány szeretek.

Hej minek vagy, minek vagy
Ha te mindig beteg vagy?
Nekem olyan asszony kell,
Ha beteg is, keljen fel.

Hernád-mellék.

Dudás Istvánné, 61 éves, Hernádnémeti, 1963.

Maskara.. csak így hívtuk. Nagy boldogság volt, de mulattató. Olyasmi volt, mint néma a cirkusz. Elhívta egyik a másikat. No hát ki vagy te, ki vagy te? Nem mutatta meg magát a maskara, hogy kicsoda. Volt aztán olyan, aki lerántotta a leplet az arcáról. A maskara ha tudta, védte magát. Fakanál volt nála, akkor.. a kezire esapott jót.

Voltak sokan, néha tizen is begyöttek. Átöltöztek vagy a másik házná, vagy az ólba'. Felöltöztek menyasszannak, vőlegénnek. Násznap is volt. Mikor begyöttek, nem szóltak, csak cédlát hoztak. Azt adták a háziaknak, hogy olvassák el. Hogy fogadják őket. Ay volt ráírva, hogy engedelmet kérnek, engedjék be őket. Így nem lehetett a hangrul rájuk ismerni. Hát.. mintha idegenbül gyöttek volna. Gyöttünk ebbül az országbul, abbul az országbul.. Hogy szállás kéne.. Hogy hálhassunk meg itten éccakára.

A háziak osztan:

- Uljenek le! Van hely!

Csakhogy akkor hozzáfogtak mindján dancolni, táncolni. Vót citerra is meg harmónika. Ó, volt, hogy nem fontunk két-három szálát se egy este, mer csak táncoltunk meg dancoltunk. A legények muzsikáltak. Kérték fel a maskarák a fonó lányokat, egy-etkettőt fordultak, aztán mentek más fonóházba. Vót köztük mindenféle. Kéményseprő kotróval, cigány, aki furót árult, edényfoldozó, bádogos.

Legérdekesebb volt nálunk a kecske. Egy emberbül állt. A bundája kecskebőr volt. Azt vette fel magára, má odabent így ment négykézláb. A feje be volt kötve surccal. A szarva valódi kecskeszarv, bőrre erősítve, aztán ugy a fejhe kötve. Ugy üt-között ki a surc alul. No amikor aztán valaki ellenkezett, annak nekivágott, mintha döfte volna. .. Volt ebben az uccában egy jány ne! Az ugy menekült az ágyra a kecskétül, mint akibe a csunya nyavalya ütött.

A maskarának volt kigirője is. Az nem ment be. Az ott állt az ablakon. Figyelte, hogy gyűnnek-e a csendőrök? Ha aztán intettek, hogy gyűnnek, akkor aztán.. ki merre mehetett.. menekültek, mer szétzavarták a csendőrök a maskarát, meg akit elkaptak, meg is vertek.

/Dudás István közbeszól/: Egyszer mentünk az uccán a kecskével. A fonóházba akartuk vinni. Egyikünk vezette, a másikunk hajtotta a sötétben. Gyütt velünk szembe a két csendőr.

- Aggyon isten!
- Aggyon isten!
- Hol voltak?

- Vltunk.. voltunk evvel a kecskével.. nem akar az istennek se gyünni, hát.. elkéstünk vele, hát.. nem tudunk vele birni.

- Vegyék a nyakukba! - azt mondi a csendör.

.. És amikor a két csendör elhaladt, akkor felálltunk, megfordultunk, oszt kiabáltuk, hogy:

- Hülye csendör, marha csendör, hát nem ismeri meg a maskarát?
De azzal már futottunk is, mer gyűttek. Nem tudtunk másfele menni, hát neki a Hernádnak, be a vízbe. Nyakig érő vízben kellett állnunk.

Mer nagyon gorombák voltak. Utáltuk őket nagyon. Mer ezt a kis szórakozásunkat is üldözték. Még ezt is irigyelték tőlünk. De azért csak maskarástunk. A kisiró mindig vigyázott a maskarára. Várták a maskarát minden este. Nagyon hozzászoktunk. Nagyon el tudtunk vele mulatni. Egész éccakig.

Ördög Sándor 60 éves, Ujcsanáros, 1963.

Máshol.. máshol öltözködtek fel a maskarások ugy-e, már kész maskarák vótunk. Férfiak női ruhába, nők férfiruhába öltöztek. Nem vót még mozi, színház, hát ilyen viccekkel töltöttük az időt. Táncolni kellett mindenkinek. Most te gyere táncolni, most te! Akar öreg, akar fiatal, a maskarák mindenkit megtáncoltattak.

En igazi maskara vótam. Engem nem ismertek meg aztán. Katonaéknál ki vót furva a fülem, hát betettem a fülbevalót. Hiába nézték a csizmát a lábamon, hogy hát.. ki lehet az? Fülbevalója van. A fülbevaló itt lógott a fülemben. Akartak hozzámnyulni, hogy jány vagyok-e vagy fiu, de vót nálam ilyen .. béka fogó ne! .. ilyen abroncsbu vót csinálva, hát a kezefejére húztam vele, hogy ne tanáljon még egyszer hozzámnyulni.. Eh.h.h.. hh.h. /nevet/.

Különbén fakanállal védték magukat a kíváncsiaktul. Zsámiskatörő fakanállal osztan, ha valakinek ezzel a keze fejére puffantottak, hát bekapta.

.. Egy liter bor, száz hurka. Így ment a maskarálás. Egyik fonóházbu a másikba mentek. Ha disznót öltök az egyik házná, a másik fonóházbu má hozták a kézikosarat. Úveget is hoztak a bornak.

Nem szóltak, amikor beléptek. Hát ugy-e megismertük volna.. Csak cédulát hoztak. Rá vót írva, hogy:

Ide gyöttünk, háznézőbe,
Hurka kéna a bendőbe.
Ha nem adnak hurkát,
Majd mondunk egy csunyát.

Mikor aztán elolvasták a gazdák, ki s ki tudta a kötelességet. Adták nekik a hurkát a kosárba, papírba csavarva, adták az üvegebe a liter bort.

Ilyenkor ment ám a tánc. Gyütt a vőlegény, menyasszony, kérő, kiadó. Gyütték régi fajta hosszú kendőbe, fel vót írva, mi járathatna. Hogy nekik szállás kéna. .. Hát mint az új párok, hát mentük ugy-e, hogy itt az égy is, csak használják bátran, h.h.h. hhh.h. de csak rásta a fejit, hogy nem..nem.. hhhh.h.h. hehhh.h.h /nevet/. Vót menyecsketánc! Vitték sorba táncolni a menyecskét, akik itt vótak fenni. Ugráltatták. Má akkor le a guszólyal, és csak táncolni. Vót mindig citerás, harmónikás, vót mire táncolni. Akkor hozták a kecskét. Kos vót. Olyan vót, hogy szalmakötelből aszrvakat csináltunk, csavarva, csavarósan, azt ódalt, a borsipka alá szorította, úgy hogy kilátszott. Akkor bundát vett fel magára, visszájára kifordítva, a derekán átkötve.. Gyütt be négykézláb az ajtón. Szaladt az asszonyoknak, jányoknak mint a kos. Majd a kétség fogta ki őket. Még az égy tetején is jártak, úgy megijedtek.. A tánc vót a legnagyobb maszkaras vígadalom.

A végin aztán itt is úgy küldtük el őket, hogy:

Száraz köszvény Bőszörmény,
Huszen össze a köszvény,
Ihaha, ihaha!
Két kezédat, lábadat,
Meg az oldalbordádat,
Ihaha, ihaha!

Est csak úgy kurjongattuk, rikoltoztuk. Est mán a végire tettük. Mikor mán végit vetettük a mulatságnak.

Abauj-sapléni Hegyközs.

Kecskés János 48 éves, Nyíri, 1962.

Jöttek a mórlok. Mi így hívtuk a maskarásokat. A fonósába' már igen várták őket. Ugy öltöztünk fel, hogy a lányok voltak a legények, a legények meg lányok. Kifordított székeltünk a fejünkre, olyan képünk volt, mint a betlehemesben az Öregnek. Akkor csináltunk szalmakötelet, végig avval kötöttük be egymást, az arcunkat kendővel kötöttük be. Fogtunk a kezünkbe tepert, avval doboltunk. Jöttek a vőfélyek, vőlegény meg menyasszony is volt, a menyasszony régi koszorúval. Csináltunk kis lágút, menyecske-táncot.

Danoltuk hozzá, hogy

Fogd a kontyot, hogy ne lógjon,
Sej hogy a hajtűd ki ne hulljon,
Sej hogy a hajtűd ki ne hulljon.

Ki látott már ilyen kontyod,
Akiből a hajtű mind kihullott,
Akiből a hajtű mind kihullott.. /Dallama: Bévilika
546. oldal./

Amikor már végít ocspták a táncnak, avval küldték el a mórlokat:

SZÁRAZ KÖSZVÉNY. BŐSZÖRMÉNY

Kecskés Pál 67é.
Nyíri 1962.

Száraz köszvény bőször - mény
Muzson össe
a köszvény két keze - det
M - be - det
meg az ódal - bar - ódal.

Hej laboda laboda,
Lábad ide, nem oda.
Szárak köszvény, laboda,
Álljon a derekadba.
Hej járomszög járomszög,
Nincsen a csizmámra szög,
Hej ha azon szög volna,
Mindent kikopogtatna.

Csináltunk szitahalált is. Nagyon csunya vót, mikor bemönt a házba, még a nehézség is kifogta a lányokat, asszonyokat! Szaladgáltak össze-vissza a fonóházba'. Egymást ölték, hogy az ágy alá, vagy az ágyra menekülhessenek. Lapedőt vöttünk fel. Magasat töttünk föl, hogy olyan lögyünk, mint a halál. A lepedőre a botot, a botnak a végire töttük a szitát. A vót leborítva és mögkötte kendővel. Mi a lepedő alatt mormoltuk, hogy:

"Jaj de szépön süt a hódvilág,
Szépön sétál a halál.."

Igy jártuk a halált.

Kerekes Antalné, 60 éves, Kéked, 1962.

Mikor mentek móriénak a fonóházba, egyik különbül ötözött föl, mint a másik. Sokra nem is lehetett ráismerni, olyan ördögséget csinát magából. És ez nem is egyszer vót a télen. Novembertől február végéig majdnem minden nap ment a mórió. Azér csináták, hogy menjen el az este. Szalmakötellel csavartuk be magunkat. Hoztunk menyasszonyt, vőlegényt kis szekerkével. Kettő-három huzta szalmakötelekkel becsavarva, az arcunkat meg fekete kendőbe takartuk el. Hát ugy-e nem lehetett akkoriban ugy mint Miskolcon álarcot kapni, hát mi csinátunk magunknak.

Legnevezetesebb vót a szitahalál. Kellett hozzá két fejrevaló kendő. Ide tettük a kezünket a fejünk tetejire, összekulcsolva, aztán ide egy rokkot a derékra. A rokk ujjába egy botot tettünk, hogy ugy álljon széjjel mint két kéz. Az egyik kendő elülről vót megkötte, a másik hátulról. A szitahalál táncolt. A kendőn átlátott. A keze a fejire kulcsolva, a szita a kezén. A kendő jól lefogta. A szita meg ugy vót a fején lapjával, ahogy szitáltak. Persze, a karima osztan olyan vót, mint egy nagy fej, ettől ijedeztek annyira. A kezitül, a bottul is féltek. Jaj, ha megfog valakit, elviszi. Pedig ugy-e csak bot vót.. Nem tudott hajlani. Az nem hajolt semmit.. Az csak így járt, ne! /Mutatja mereven széttárt karral, lassu derékriszálással/.

Érdekes vót. E vót a legérdekesebb.

Vagy talán a medve? Ezt is szerették nagyon. Kifordított bundába' gyött a medve. Kötélen fogták meg és lánc vót a nyakán. A keze bedugva sárga harisnyába. Ugy tette le a földre, mintha a mancsai vonának. Arca bekötve barna kendővel, fején kifordított bőrsipka. Ugy forgott négykézláb, hogy a két talpa és a két keze érte a földet. Közbe kapkodta fel hol az egyik, hol a másik kezit, vagy a lábát.

A medvetáncoltató réztepsit hozott. Utötte fakanállal, vagy a kezivel-é, nem tudom, de jól lehetett rá danolni azt, hogy:

Dirmeg-dörmög a medve,
Hogyha nincsen jó kedve.
Szegény medvét megfogták,
Táncolni tanították.

/Dallama: Cipó riska"old./

Ugy szerettük, ha a móriók táncoltak mind. Citerára, harmónikára, meg még fésűmuzsikára. Vékony papirhoz tettük a fésűt, úgy a szánkhoz és dudorásztunk hangosan. Az ajtón meg az ujjunkkal brugóztunk. De ha aztán gyöttek a csendőrök, hát sokszor elfogták a móriókat. Pedig be vót párnával dugdosva az ablak és két fiu is vigyázott. Hát valahogy nem vették észre a sötétségben. Egyszer csak dugi be a fejit a csendőr

- Mindenki a helyin maradjon!

A fiukat megpofosták. Egy csendőr belül, egy az ajtón kívül. És ahogy küldték ki a fukat, belülről is, kívülről is egy-egy pofont rájuk sóztak. Nekünk meg felírták a nevünket. Be is idéztek minket. Így üldözték a móriót. Nem engedtek mulatni, csoportoskodni. Hát nem vót igazság.. Valamivel csak el kellett tőteni az időt..

Bodrogmellék, Bodrogköz.

Csizmár Pálné, 58 éves, Bodrogolaszi, 1960.

A maskurázás szórakoztatott a legjobban. Á, akkor még vót a mozi? Színház se vót, se rádió, ehelyett vót a maskurázás.

Felötöztek kisasszonnak, uriembernek és akkor gyöttek szállást kérni. Hát sokszor igazán úgy ki vótak ötözve, hogy meg is hittek nekik. A végin majd kiderült, hogy az ucca másik végiről valók vótak.

Csináltak halálfejet tökből. Kifurták, szemit, orrát kivágták, azut oszt a fogait. Gyertyát tettek bele, meggyújtották, hát bizon ájuldozott oszt a gyengébb szívü.

Meg felötöztek kecsakének. A kecskeguba ki vót fordítva, úgy vették fel. A fejükre kifordított bórsipkát, arra meg görbe bugagórót és mikor mentek a fonóbul a lányok, ez meg szaladt utánuk./Bugagóró=bugás kukoricassár./

Meg felálltak gólyalábra. Vót, aki borított magára fehér lepedőt, azut oszt egy keresztre ráborítva egy másik lepedőg a kezibe vett. Ugy-e a gólyalábbal háromszor akkorát tudott lépni, mint egy rendes ember. És ment az uccán keresztbe meg hosszába. Hát még ezelőtt husz-huszonöt évvel hittünk abban, amit a nagyapák, nagyanyák mondtak, egész este azt beszéltek, hogy a halál hogy ment a keresztel az uccán keresztül. Persze mikor megláttuk a holdvilágos éccakában azokat a betyár fiukat így halál képiiben, hogy kétségbe vótunk esve, futottunk haza visítózva, úgy-e ők meg ezzel szórakoztak.

Amelyik meg ördög vót, annak két két taluseprő vót a fejére téve, láncsal keresztülkötve. A képük be volt korozva. Nyírágseprőt tartottak a kézbe. Némelyik olyan fekete vót, úgy féltünk tüle, hogy bujtunk meg az ágy alá is. An meg felakadtam az izé... az ajtókilincare. Nem tudtam magam kiszabadítani. Ugy szedtek le osztán a kilincsrül.

Csináltak gólyát is. Mondjuk, a gólyának a csőre.. így. a keze vót. Így begördítve.. /Mutatja a jobbkezét kissé ökölbeszorítva és csaklóban begördítve/. No, a kezibe' vót egy lécdarab, pirosra festve, vót olyan huncutabb, aki a végire gombostűt erősített, hát ahova odavágott a gólya a csőrivel, megéreztek. Fehér ruhával vagy lepedővel be vót takarva, tűztek rá még két szárnyat fehér kendőből. Hát mikor begyűtt, csak úgy illegtette billegtette magát, csakugy ugrált ide-oda, ide-oda, öröm vót nézni, csak ne csapkodott vóna úgy a csőrivel mindenfele. Ezt nem szerettük. Mikor meg táncoltak a maskurák, a fiuk muzsikáltak nekik, mi meg kiabáltuk:

Százas köszvény, hussad mán,
Mér nem ráncigalod mán?

Csak úgy kurjongatva mondtuk.
Ők úgy-e erre ugráltak idde-odda, idde-odda. Asut oszt a többi
kiabálta nekik is:

Százas köszvény, laboda,
Törjön ki a nyavalya!

Észért Ők nem haragudtak meg. Csak erre bucsustak el és ugráltak
ki egymás után a fonóbul.

Pongrác Károlyné, 58 éves, Kanyáló, 1963.

Este tíz óra fele, mikor mán álmosodott a nép, akkor
gyűttek ezek a maskurák. Mindjárt kiment az álmoság a szemük-
ből. Gyűtt befelé négykéséláb egy.. majom. Még vót csinálva,
olyan drótbul farka, szinte fel vót kuncsoritva, oszt ugrált,
mintha madzagon vezették volna. Nésték, kacagták, mindenki fel-
kapta a fejét.

Megvót e minden este.

A kecskét meg úgy csinálták, hogy drótbul ki vót csa-
varva neki. Hogy rezgett.. szinte rezgett neki.. farka is,
minden.

Megijedtek a lányok, mikor begyűtt. Visítottak. - Hát olyankor
oszt nem vót álom senki szemébe.
Táncoltak is eleget. Még karmester is vót, aki a citerát meg a
hezmónikát dirigálta, meg a nótát is. A maskurák vén emberek,
vén asszonyok, cigányok, mindenkit megtáncoltattak a fonóban.
Est szerettük dancolni ilyenkor:

FENÉR KANCSÓ, PIROS BOR...

TEMPO GRATO KENÉZLŐ 1963

Fenér kancsó piros bor min gyűtám ke-
rül a sor (da) jel- s- dom a fa le sé gem
ru - ká-ját virradóra mind magiszom az árát

Száraz köszvény hun vagy mán,
Mér nem ráncigálad mán?
A lábából a lábából az erőt,
A fejből, a fejből a velőt.

Vót is zaj akkora, hogy majd a tetejére állítottuk a fonót. A rendetlenkedésbe sohase fáradtunk ki. De hát mivel is töltöttük véna mással az időt? Annyi fiatal volt egy rakásra.. Hol vót még a mozi, meg a rádió?..

Lovas József, 72 éves. Vajdácaska, 1963.

Téli időkbe' csináták a fonóházakba' a maskurát, akit bevittünk. Vagy fiu ötözött lányruhába, vagy lány fiu-ruhába, no ezek táncoltak együtt.

Meg csinátunk kecskét. Gubábú. Annak vót ujja is, ahun a két kezeit kidugta. Az egyik ujjába beledugtunk egy baltát. Egy nagyobb baltát. Azt a fiu tartotta lehajolva. És ahunnat szóltak neki, annak a kecskének, az a baltát mindig odatartotta, mintha odafigyelt volna. Epen olyan vót, mint a kecske feje. A szarvát megcsinátuk drótbu, abba egy kis szöszet tekertünk. Ugyanugy állt a maskura szarva, mint a kecskének. Odaállítottuk elénk a kecskét. Megkérdeztük, hogy

- Hány éves ez a lány? /Rámutattunk/.
Megmondta nagy mekegve, hogy negyven, vagy ötven éves.

- Hány évet kell még neki várni, hogy férhe menjen?

Az mindig intett. Öt évig, tíz évig, ahogy tetszett. Ötször vagy hatszor intett a fejjel. Avval a baltafejjel. A legény alatta vót. Alulról irányította a baltanyéllal a forgást. A fejforgást. - Aztán ha intett, hogy melyik lány mikor megy férhe, egy év vagy két év mulva, az egyik lány örült, a másik meg, akinek tízet is számolt, mérgelődött.

Egyszer történt: mink ötöztettük fel az egyik fiut a gubába. Epen az istállóba'. Innen akartuk vinni a fonóházba. Az édesapja akkor kigyűtt az istállóba. Véletlenül.

- Né, micsinátok itt?

Akkor a kecske megfordul, feléje ugrál. Megáll az öreg, gondókozik.

- Mi ez?

- Kecske.

Hunnan a fenébü hoztátok ide?

- Eladó. Megveszi-e?
- Ha ócsó, megveszem.

Hát addig alkudtunk, míg az öreg el nem ment a pézér.
De mikor ki akarta fizetni, akkor lerántottuk a gubát. Hát akkor látta, hogy a fia. A fiát akarta megvenni kecske helyett. Nagy méregbe gyűtt, mer kinevették. De hát csak vicc vót.
Az öreg főkép azért mérgelődött, mer sokáig tréfálták. Belegették, hogy hát a fiát akarta megvásárolni kecske helyett.

Kisházi Imréné 61 éves, Bodroghalom, 1959.

Csináltunk maskurát. Jaó vót színháznak. Jaó vót cirkusznak. Hát a népek ezzel foglalkoztak a fonókában. Csak el kellett tőteni valami figurával az időt. Mindig csak fonni, fonni, hát belebolondult vóna az ember.

Ugy este kilenc-tíz órától gyűttek a maskurák, amikor a fonóházban a jaó nép álmosodni kezdett, ne aztán mikor gyűttek cigánnak, kéményseprőnek, vénasszonynak, vénembernek ötözve, jaaaaj, nem vót ott má unalom, még az idős asszonyok se álmoskodtak, még a házigazdát is belekeverték a játékba. Vót medve, gólya, ördög, még táncmulatságot is csaptunk.

A maskurák az istállóba' ötöztek fel.
Azok a huncut legények, azok tanálták ki a legtöbbet.
A medve szalmával vót befonva. Három ágba fonták a szalmát, úgy ahogy falun az ajtóra, a nyílásra szokták tenni, hogy ne gyűjjön be a hideg, hát úgy vót megfonva, azut osztan körültekerve rajta, a legényen sorjába, kezdve a nyakán, majd lefelé, keze-lába is körültekerve, végig, a fejit kivágták tökből, a szemének, szájának, orrának megvót a helye, úgy vót a megcsinálva, mint a medve feje.
Hát ugy-é, a fiu négykézláb ment, mint a medve, persze láncon tartották és úgy táncoltatták, hát kész nevetség vót, ahogy az emelgette a lábát, ügyetlenül, olyan vénöreg, nehez testtel. Danolták neki, hogy

.... Akkor járja a medve,
Mikor neki nincs kedve,
Szegény medvét megfogták,
Táncolni tanították.

/Dallama: "Cipó riska"
551.old./

Persze, a medve a lányokho felé ment, oda kalimpált a lábukho, megölelgette őket, merhát ugy-é, csak legény vót, tudta, hova kék csuszkálnia.

Hát még a golya! Az is érdekes figura vót. Nagy hosszú piros orrát csináltak piros rongybú, vagy hosszú hegyes paprikából. A piros rongy meg vót tömve. Fejének kis hosszú tököt vág-tak ki, a szeme helyét kilyukasztották. A szája helyét kivágták, oda erősítették az orrát, de a fiu azért a saját száját tudta mozgatni. A szájába' egy rongybabát tartott, a saját lába meg piros ronggyal vót bekötve, mer ugy-é, a gólyának piros lába van, az kilátszott a lepedő alul, amivel letakarták a fiut. A szárnya, az két libatollseprű vót, azt odakötötték a lepedőhő. A fiu a gólya fejit kis bot végén tartotta, ami ki vót tömve, hogy tartsa a tököt, de a szájában olyan ügyesen tartotta a kisbabát, hogy észre se vették. Kinyitották neki az ajtót, és a gólya besétált a házba. Magába.. De má meg vót előre beszélve, miki lányho menjen. Oda is ment és odatette az ölébe a rongybabát, odalökte neki a kis pulyát, öh.h.h.h. ..h.h.h. /neves hogy hát... mán kisbaba kék.. no, hát neki bizom nem kell a baba, odalökte valamelyik lánypajtásának, azut oszt hajigálták egymásnak, ugrándoztak fel a guzsaly mellől, hajigálták a kis pulyát ide-oda, vót zsinat meg kacagás, a gólyát meg kergette a lány, hogy nocsak, vigye tovább a gyereket.., menjen vele máshova.

Gyüttek osztan az ördögök, vót kettő-három is. Felötözve rossz, fekete ruhába. Szarvát ökörszarvából - amit levágtak - igen, abbul kötöttek, dróttal, a fejire, ügyes öreg emberek csinálták mán ezt a fiunak. Fekete korommal vót bekenve az arca. A hosszú farkát kötelbű és szőszbű szerkesztették. A kötelet csepűvel fonták tele vastagon. Befestették koromlével.. osztan a végén bojtot is hagytak. Hátul a nadrágszíj-jáho erősítették. Ugy lógott osztan hátul ide-oda. Hozott a kezében favillát, amivel a szénát szókták gyűjteni. No, gyütt az ördög a villával. Mingyán a lányokho ment az is. Megkapta hol egyiket, hol másikat, hogy hát.. gyűjjön vele. Hát még, amikor három ördög is begyütt, ajjajjj, hogy huzakolóztunk! Mer hun egyiket, hun másikat huzták, hogy elviszik. Mi meg ellenkeztünk, jaaaaj, nem akarunk ugy jární, mint az egyszeri lány, akit a lulábu elvitt. Mer nem vót annak a lánknak szeretője, és egyszer elpanaszkodta, hogy nem bánná, mán ha az ördög is gyünne, csak má üt is kisirné valaki haza. No hát lett is kisirője, de lulábu legény vót, hát az vitte osztan a lánct..

Mink lányok is csináltunk maskurát. Én vénembernek ötöttem, nagy pipával, nem olyan kis csibak pipát tartottam a számba, hanem olyan hoszaszarút, mint amivel a vén emberek szoktak füstölni. Napraforgólevelet megszarítottunk, azt tettem a pipába, azt szittam, a kéményseprő meg rendes vaskotróval gyütt.

Vittünk magunkkal fakanalat, vagy vesszőt, azzal oszt a kezi-re ütöttünk annak, aki le akarta kapni a kalapunkat, vagy ököllyel hátba vág-tuk. Kenderbű vót a bajuszunk, hát azt is le akarták szedni, hát ugy-é mi nem enged-tük.

Jut eszembe, hogy halottat is játszottunk, azt sirat-

tuk el.

Amikor gyűttünk, a fonóházba azokra figyeltek, akik nagy sajt csaptak. Közben az egyik székre leült egy lány vagy asszony is megtette, két hosszú napraforgószárat nyújtott át a másik székre, azoknak a végére egy pár calzmat húztak, majd a két szék közt leterítették lepedővel, úgy hogy a láznak csak a feje látszott. Lehunyta a szemit. Még az állát is felkötötték kendővel. Nocsak, egyszerre nekiálltunk siratni!

ecir.

Jaj jaj jaj nd-ném ju-li ná-nem

Hogy tudott ilyen hamar még hal-mi!...

Jaj jaj jaj jaj jaj jaj jaj jaj jót lakott asszú vel

biz-to-son az ál-te meg... jaj gyerek Mari-ldu

Temes - esk el ju-li nd-ném-est.

Olyan vót, mint egy temetés, Aki hirtelen nem tudta, csak látta, azt hitte, hogy a nehésség gyün rá, úgy megijedt.

De aztán a halott felkelt. Akik megijedtek, azok bosszankodtak, azut oszt nevettek, még egymáson is, hogy megijedtek.

Asér várták, lesték a legjobban a maskurásokat, mer tübben gyűttek és mindig sort keritettek egy kis táncra. Az vót az igazi mulatság, amikor a sokféle maskara megtáncoltatta a fonóháziakat.

Elkapkodták a lányokat a guzsaly mellül, úk meg szívesen mentek. Hát még mikor citerát is hoztak a legények. Ki a cigány-nyal, ki a kéményseprővel, ki a vén emberrel táncolt. Mikor már kitáncoltuk magunkat, azzal küldtük el a maskurát, hogy:

HEJ BÖSZÖRMÉNY BÖSZÖRMÉNY KAKAS JULIA 618. TISZAKÉRDŐ 1968

TÁNCLÉPÉS

Hej bö-ször-mény böször-mény fán-tan-bon-nak
a kö-zvény két ke-zs-dar tá-las-dar
meg az ő-dar két-dar-dar

The image shows a musical score for the song 'Hej Böszörmény'. It consists of three staves of music. The first staff begins with a treble clef, a key signature of one flat (B-flat), and a 2/4 time signature. The melody is written in a simple, folk-like style. Below the notes, the lyrics are written in Hungarian. The second and third staves continue the melody and lyrics. The lyrics are: 'Hej böszörmény böszörmény fán-tan-bon-nak a kö-zvény két ke-zs-dar tá-las-dar meg az ő-dar két-dar-dar'.

Hej járomság járomság,
Nincsen a családon szög,
De ha azon szög volna,
Mindent kikopogtatna.

Egyet-kettőt fordáltak, azut oszt mentek a
másik hászakos is. Fonóházrul-fonóházra.

.. Mer várták űket mindenfele.

Perzse, felváltva vótunk, hogy asár menjen a
fonás is. Nehogy űresen vigyük haza az őrsöt. Mer otthon
segémték, hogy fontunk-e? De hát ugy-é, kellett az a kis
szulatság..
Ha kimulatuk magunkat, mán nyugodtabban űltünk megént a /
gussalyra fonní.

Tízhatáji változat.

Gajda Lare, 58 éves, Araktő, 1962.

Valaha nálunk is volt a fonóháza' maskara. Idegenyám sokat mesélte, hogy együtt a mócirkó és azzal bolondoztak estéről estére. Az egész fiatalság. Hát ugy-i kellett valami kis színház, akivel eltöltötték a hosszú estákat.

De aztán a fonóka megszűnt. Mikor én legény voltam, már csak dísznövelekesek jártunk ilyen felöltözöttségű mócirkóba, abba, amit valaha a fonóba' csináltak. Az istállóban szoktunk felöltözni, mint valamikor a fonóba'valók. Felöltöztünk vagy négy-ötven ki vénasszonynak, ki vén öregembernek, ki cigányoknak.

Legérdekesebb volt a gólya. Elvettünk egy jó hosszú háziszűttes hátiruhát, vettünk egy botot, akkor a hátiruha elejét rákötöttük a bot végére, arra egy jó nagy gólyafejet kötöttünk, vagyis kitöltöttük a hátiruhát, azt megcsináltuk úgy, hogy az egy gólyafej legyen, ottan jobbra-balra berajszoltuk egy kis feketével a szemét, akkor csináltunk neki csőrít kis botba, persze az olyan csőriféle vót.. h.h.h.ah.h.h. /nevet/, erre meg rákötöttünk egy villát, .. villát bizony, evővillát, szípen rákötöttük, oszt akkor mentünk vele. Felvettük a gólyát. A hátiruha jól eltakart, a gólya nyaka végét, vagyis a bot végét kézbe vettük, és úgy tudtuk mozgatni, mintha bölintett volna a gólya, meg még a másik kezünkbe egy kisebb botot vettünk, hozzáütögettük a nyakáho, mintha kelepelt vóna.

Persze aztat mi kilestük, mikor van a hurkaevés, mer ez volt a legalkalmasabb. Bementünk a dísznövelekes házba. Vót köztünk öregasszonyoknak, cigányoknak, vénőregembernek ötötötöt, vittük ám a nagy kosarat, persze a gólya vót a legkülönb. Az ügyesen mindig így tartotta a fejit /mutatja úgy, hogy kicsit magasra emeli a kezét/ azhaladt szípen, lassan a többi mócirkó között, és az látott ám a ruha alatt, tudta, mére menjen. Hát csak ment előre, oda, ahol ettek, és a fejük felett lenyult a.. nagy tepsibe, hát ugy-i ott vót a hurka szépségesen, a gólya meg belekoppintott kérem, addig-addig koppintott, míg a villa hegyre nem akadt egy hurka. Akkor fordult ki oszt mindjárt a csőrivel verte bele a kosárba, amit hoztunk, amit a cigányasszon hozott, mer vót olyan felöltözött cigányasszon, nála vót a kosár, és abba szépen behullatta, akkor megin ment és koppintott. Ha valamelyik házbéli szólt, hogy elég lesz már, akkor még rá is koppintott a villával. Megérezte, biztosan. De ez a gólya nagyon jó vót, nagyon érdekes vót.

Csináltunk aztán - szamarat. Ilyen hosszú kabátot elévettünk, beledugtuk az egyik ujjába a fát, kitőmtük egy kicsit az ujját. Meggörbitettük a kabát ujjavégit, akibe a fát egy kicsit visszahuztuk, úgy meggörbitettük, mintha a feje lett volna. Igen, ez vót a fej. No és akkor összehajtottunk egy tasi fajta lötykös rossz kalapot, összehajtottuk úgy szípen, hogy füle is vót. Akkor rákötöttük a fejire, ippen olyan vót, mint egy szamar, nagy hosszú fülivel. Az a rossz fekete kalap ahogy összehajtottuk, az olyan szípen kijött fülnek. Rákötöttük a fejire, no akkor a kabátnak a dereka részit, satöbbi - rákötöttük szípen - ugy-i -- a hátunkra, mi meg alul egiszen jól láttunk. Otán a szamárnak egy illeto ráült a hátára, egiszen olyan vót, akar egy hajcsár. Vót ijesztő is. Halál. De ezt csak hirbü hallottam, mer én ilyet nem láttam. Csak nagyon csunya vót, ahogy mondták. Lepedővel leborították valamelyiket, az még meg felemelte a kezit a lepedő alatt, azt meg csuklóban külön megkötötték.

Hogy vártak-e a mócirkát? Mégpedig! Kivették sokszor a kezünkbül a nagy rossz kezikosarat, amit vittünk, otán megpakolták nekünk, kérem, megpakolták hurkával, süüült hussal /ájtatosan mondja/, kolbásszal, sőt, adtak bort is. De ezt nem ott ittuk meg náluk, hanem elvittük a barátunknak az istállójába, bementünk, ott ettünk, ittunk.

A mócirkák rigen mikor a fonóka még megvót, vittek magukkal védő eszközt is, fakanalat, kutacsot, mer ugy-i, kíváncsiskodtak, ugyen ki van a mócírka alatt, hát oda-odasóztak annak. Idesapámtu hallottam, hogy üneki ár vót a kezibe'. Űmaga asszonnak vót ötözve. A keresztapjaékho mentek, az egy jóval idősebb bácsi vót, hát meg akarta fogni, hogy hát.. ugy-i, az asszonnak mi je van, teccik érteni? Persze az idesapám nem engedte, hát az árral egy kicsit belelőkött a kezibe, hát... h.h.h. hhh.h.h.. /halkan nevet/ az öreg mindján elkapta a kezit.. mer hát kellett védekezni, mer hát kiforgatták volna...

== < - - - - - ==

TARTALOM:

	<u>Oldal:</u>
Utravaló.	1.
Bevezetés.	4- 10.
<u>A KENDERTŐL A FONÓIG.</u>	11- 31.
<u>A FONÓ.</u>	32- 33.
<u>A FONÓ MINT RÉGI MUNKAMÓD.</u>	34- 35.
A fonónó helye és szerepe a régi pa- raszti társadalomban.	35 - 41.
A fonnitudás átadása, hagyományozása.	41- 43.
Fonó munkaközösségek főbb típusai.	43- 50.
A fonás ideje.	51- 54.
A fonás eszközei.	54- 61.
A fonás munkamenete.	61- 81.
Fonáshibák.	82- 89.
A kézfónás egészségügyi és szociális vonatkozásai.	89- 94.
A kézfónás értékelése.	94- 95.
<u>ADATTÁR I.</u>	96.
Borsodi asszonyok a fonásról.	97-153.
II. A FONÓ MINT NÉPSZOKÁS.	154-156.
A fonó szerepe az ifjúság életében.	156-157.
Ifju korcsoportok. /Csipogók,- nagylányok, legények./	157-160.
A munkahely és eszközök szerepének meg- bővülése az ifjúság részvételével.	160-162.
A megjelenés diszes külsőségei.	163-170.
A fonó hagyományai.	170.
<u>Lányok egymás közt:/A megjelenés kötelező rendje- A munka menetéhez fűződő szo- káslemek - Dalolgtató lányok - Mesék, mondák, találós mesék - Lányok játé- kai - Fonóházi leánybabonák, legény- bűvölések/</u>	171-194.

Oldal:

Legények, lányok együtt: / Legények
érkezése és fogadása - Elmarado-
zók, későnjövők - Alkalmatlan
látogatók - Orsólegás, guzsaly-
szűret - az orsó és guzsaly
kiváltása - A kiváltás megta-
gadása - Lányok, legények tár-
sas játéka - Balladák előadása, -
alakoskodó játékok, maskarák. 195-216.

A temető megkísértése. 216-220.
Vendégeskedések, fonólakomák. 220-224.
A fonó erotikája, szerelmi erkölce. 225-234.
Asszonyfonók. 234-236.
Fiatal házastársak. 236.
A fonó mint népszokás értékelése. 237-243.

ADATTÁR II.

243/a.
A fonó költészete és játékvilága. 244.
Az anyag kiválasztása, felosztás, elren-
dezés, az adatok leíró ismertetése,
közlése. 244-254.
Dalok. 255-364.
Balladák. 365-427.
Mesék. 428-481.
Mondák. 482-499.
Találós mesék. 500-519.
Rigmusok, mondókák. 520-522.
Játékok. 523-603.
Maskarázók. 604-651.

KÉPEK JEGYZÉKE

Fonásra előkészített szösz és csepű (1-9)

1. Szöszbábukból ("bunkókból") "koszoró" vagy "kakastaréj" (legelterjedtebb eltevési mód), 2. Szöszbábukból "lovacska" (Tisza mellék) - az 1-2. kép a többihez viszonyítva erősen kicsinyített, 3. téplőkítába való "báb" (Bodrogköz), 4. "ikerbábu" (Délborsod, alsó Hernádmellék), 5. fűzérbevaló "kétfejű bábu" (matyóság)
6. "percec" felfűznivaló (Észak Borsod), 7. aprószöszből "göngyöle" (Bodrogköz)
8. aprószöszből "szálagongyola" (Észak Borsod)
9. csepűgongyola (a csepű elterjedt eltevési módja).

Guzsalytipusok (1-4)

1. Egyszerű botguzsaly ("paripa", "csődör", "nőtlen", piszkafaguzsaly), 2. Szétvehető kéttalpas guzsaly (legelterjedtebb), 3. szétvehető székes guzsaly: "gracki"-guzsaly két csepűfésűvel ("grackával"), 4. szétvehető egytalpas guzsaly (északkeleten elterjedt kárpáti típus).

Bükkvidéki díszes guzsalyok és orsók (1-2)

1. Dél bükkaljai remek guzsaly finoman vésett szárral, talppal, esztergált, vágott fejjel, pereces és dobozos csörgős orsókkal (Hór-völgy, Cserépfalu),
2. Észak bükkaljai csörgős guzsaly dus ólmozással, vésett talppal, csörgős pereces és egyszerű orsóval (Bánvölgy, Hangonyvölgy).

Rokkák (1-3)

1. Kecskerokka, kutyarokka ("geda", "gida", "kutya"), 2. "békarokka" (elterjedt típusok), 3. régi matyórokka Mezőkövesdről.

Guzsalytűk (1-12)

1. Legénytől ajándékba kapott acél pipaszurkáló (általános), 2. fityegős szurótű (szurótű) kovácsolt vasból (matyóság), 3. fityegős "szurótű" szaruból (sűrűfésűből) - matyóság, 4-6. "baltás guzsalytűk" (Dél Bükkalja, Hór-völgy és környéke), 7-12. ólomból öntött, mintázott "guzsalytűk" (Dél Bükkalja, Borsodgeszt).

Felcifrázott guzsalyfejek (1-12)

1. "Bobos", bojtos, sallangos cifrázás (Mezőkövesd), 2. gyöngyözött fejdiszes és "pipabojtos" guzsalyfej (Szentistván), 3. szalagcsokros, gyöngyös "bunkós" guzsalyfej (Tard), 4. "singolásos" (gallérozott) gyűszűs guzsalyfej bojtozással (Dél Bükkalja, Hór-völgy, Bogács), 5. "kádlival" (gallér) diszitett galárisos guzsalyfej (Dél Bükkalja, Cserépváralfa), 6. diszítés három "mizlivel" (Dél Bükkalja, Borsodgeszt), 7-8. diszítés gyöngyös bojtokkal ("pergőkkel") hangonymelléki barkók, 9. szalagdiszítés (Cserehát), 10. szalagdiszítés "bóbákkal" (alsó hernádiak - Hernádnémeti-Bőcs), 11. szalagdiszítés gyűrűvel és gyönggyel (Hegyköz) 12. szalagdiszítés "bokra" bábukkal (Bodrogköz).

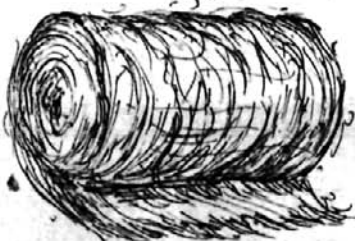
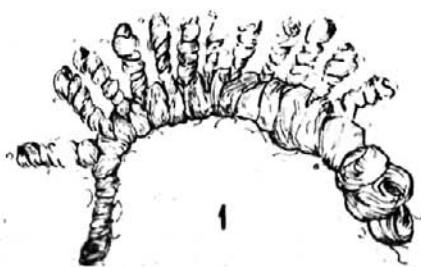



1

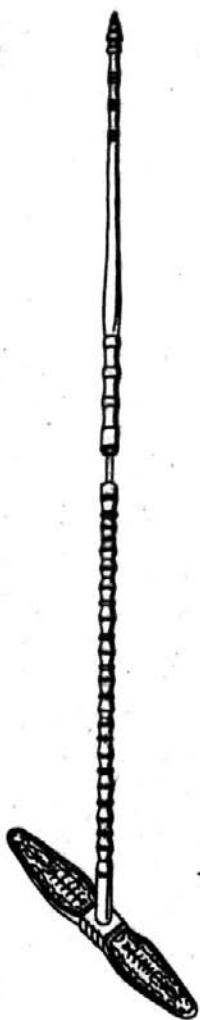

2

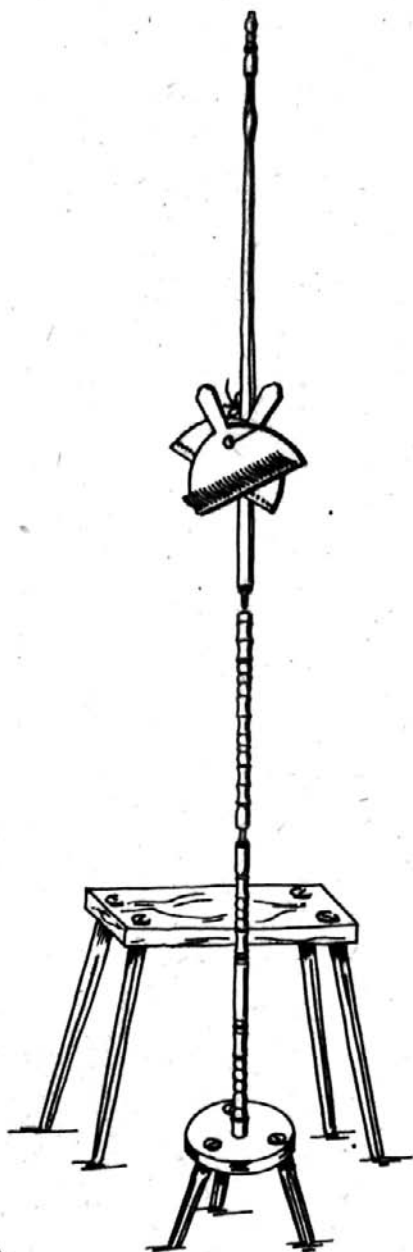

3



4



1

2

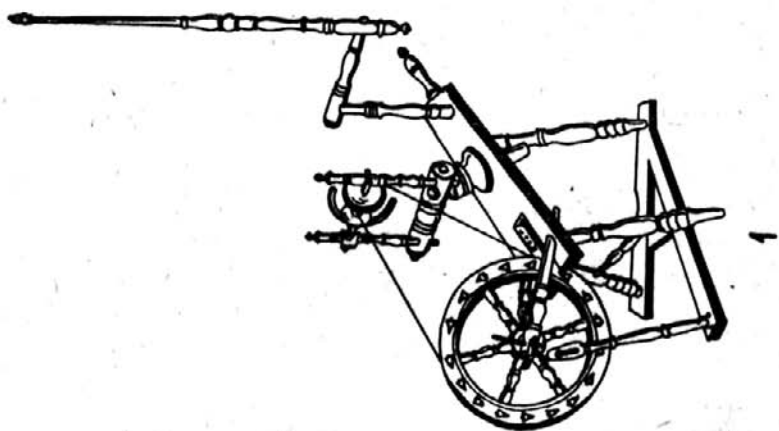
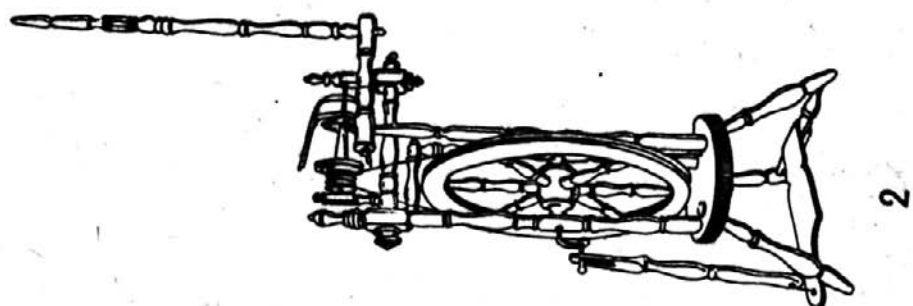
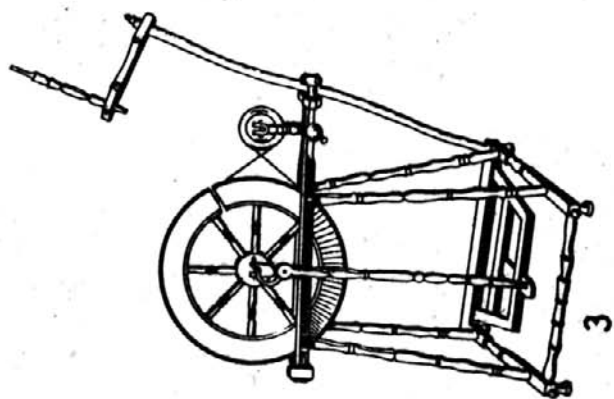



1



2



3

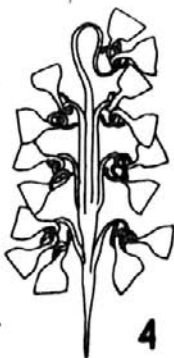

4

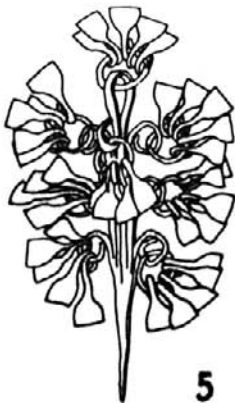

5



6



7



8

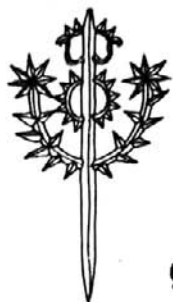

9



10



11



12

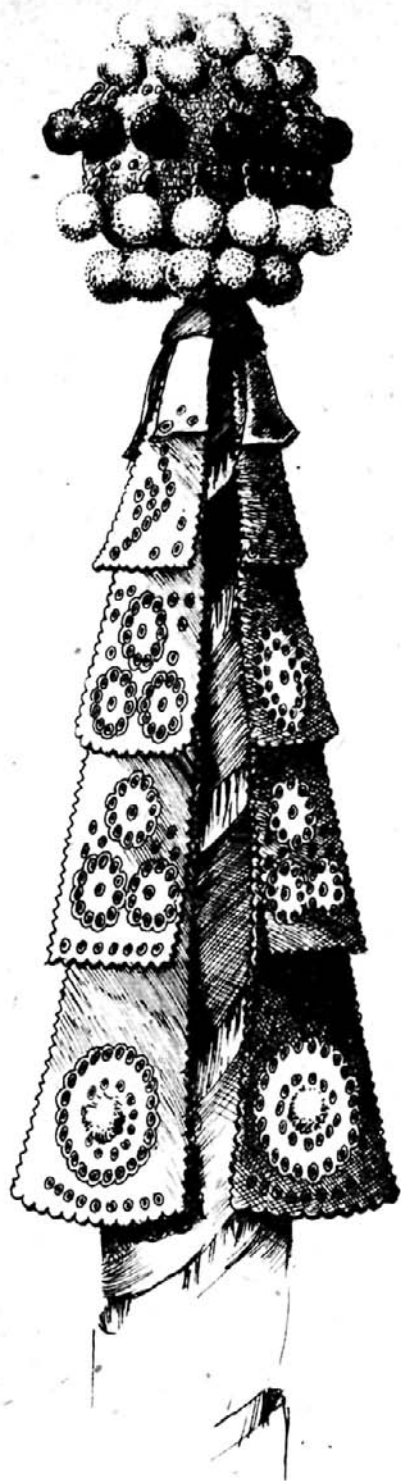

1

2





3

4





5



6

7





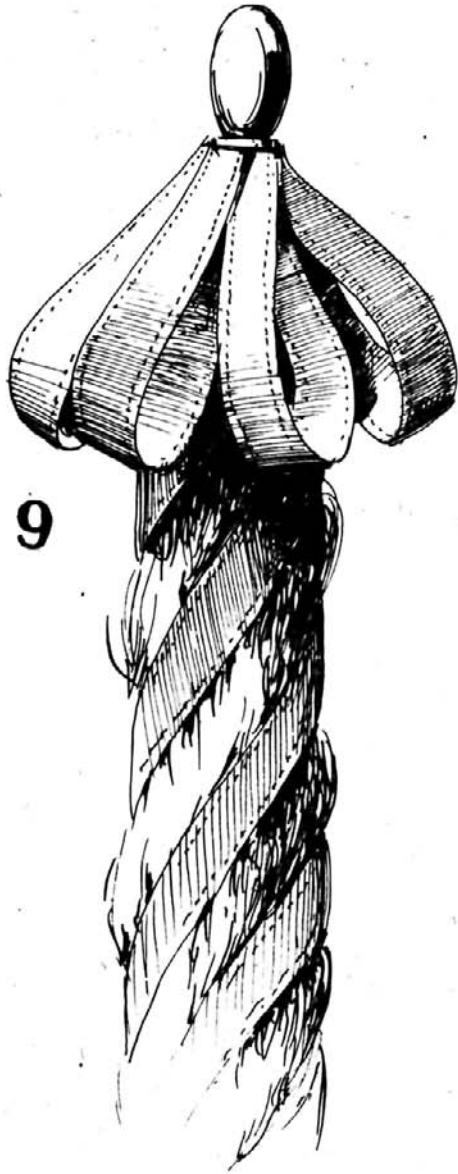

9

10



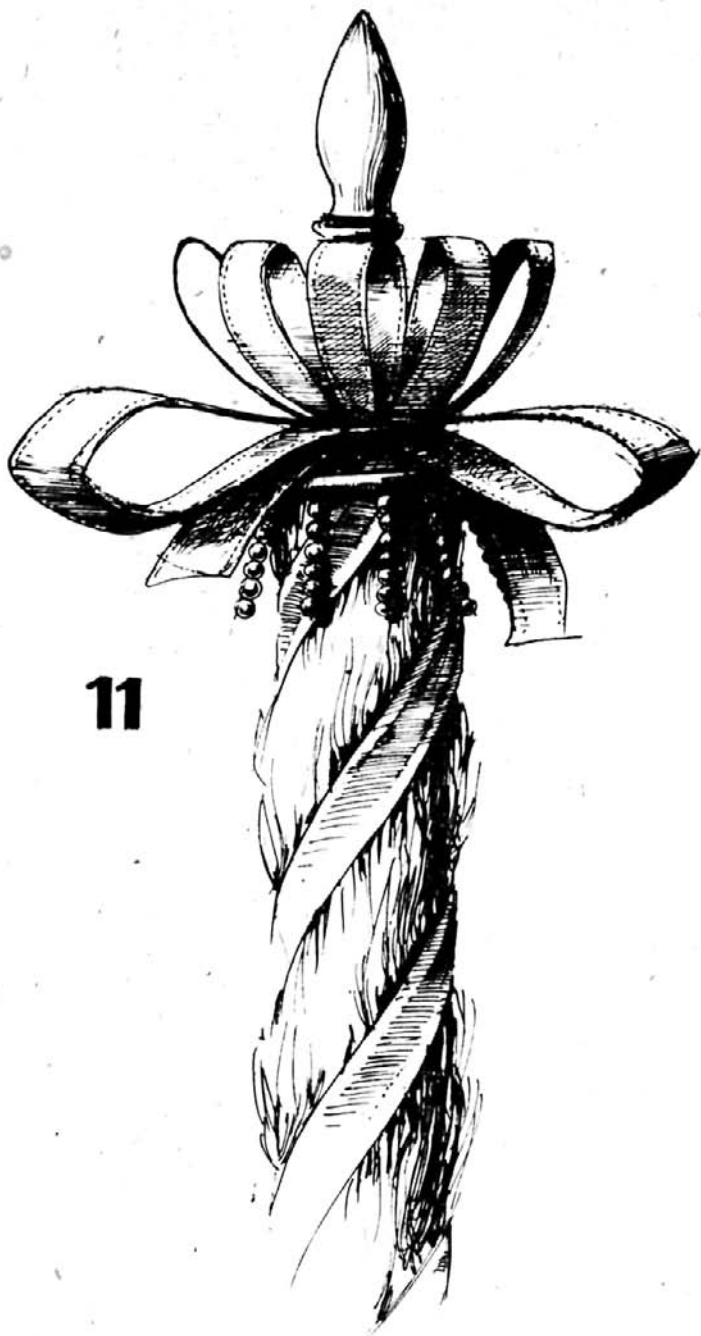

11



12



**A szövegben előforduló téves
utalások:**

161. old. 27. sor végén olvashatatlán oldalszám; helyesen: 175. oldalra való utalás.

A 175. old. 5-ik sorában 194. helyett 102. oldalra való utalás (ennek harmadik bekezdése).

A 207. old. legalján 780. helyett: 580.

A 208. oldalon 583. helyett 584., továbbá a Karcsa—Pácin 581. helyett 583. old. (lácai példa). Ugyancsak a 208. oldalon a lap alján 583. helyett az 581. oldalra való utalás a helyes.

