

# LINGUISTICA

SERIES A

STUDIA ET DISSERTATIONES, 1.

## BESZÉLT NYELVI TANULMÁNYOK

Szerkesztette:

KONTRA MIKLÓS

A MAGYAR TUDOMÁNYOS AKADÉMIA NYELVTUDOMÁNYI INTÉZETE  
INSTITUTUM LINGUISTICUM ACADEMIAE SCIENTIARUM HUNGARICAE

1988

MTA Nyelvtudományi Intézet Könyvtára



0006014

**Imre Samu**  
(1917-1990)

LINGUISTICA  
SERIES A  
STUDIA ET DISSERTATIONES, 1.

---

BESZÉLT NYELVI TANULMÁNYOK

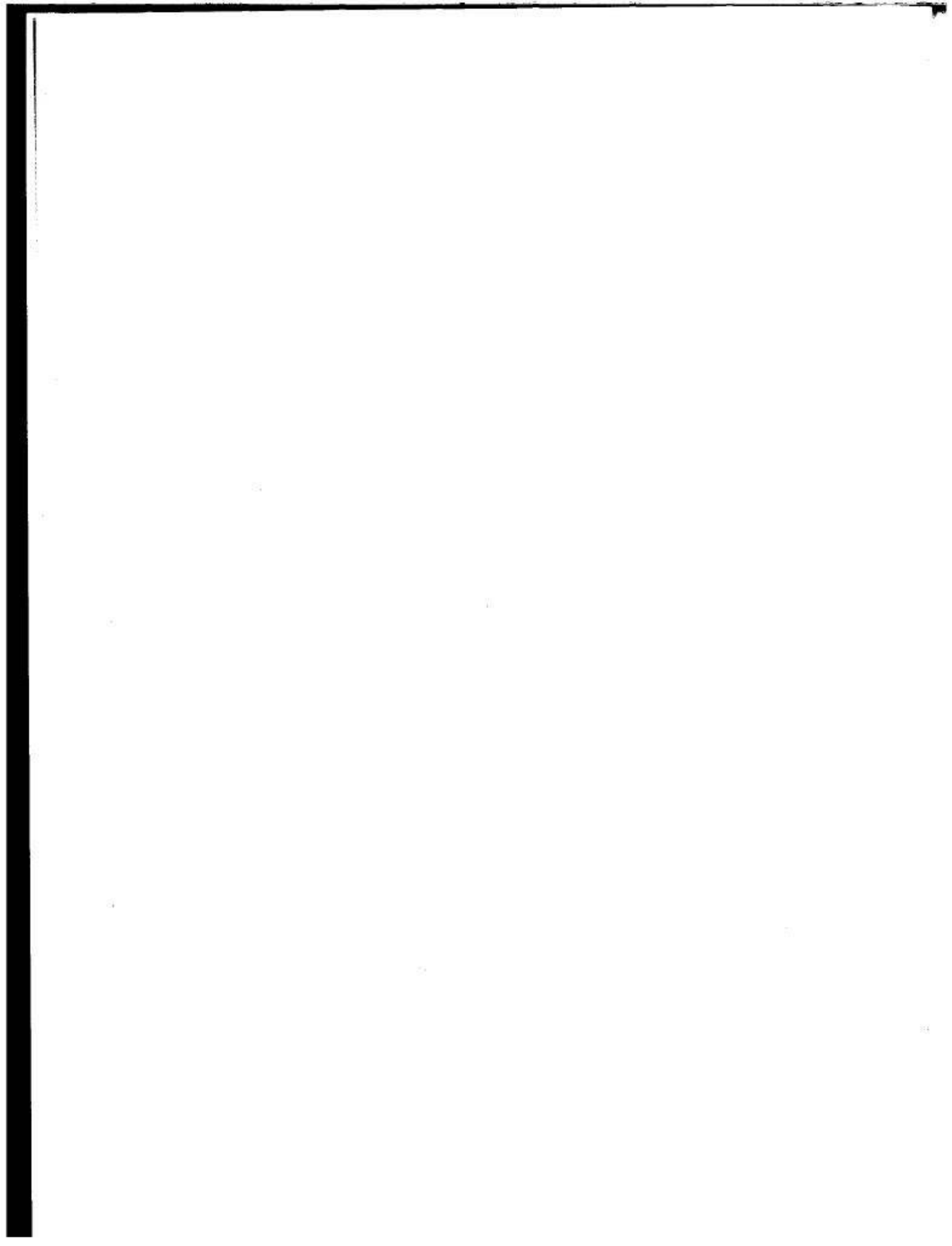

# LINGUISTICA

SERIES A

STUDIA ET DISSERTATIONES, 1.

## BESZÉLT NYELVI TANULMÁNYOK

Szerkesztette:

KONTRA MIKLÓS

A MAGYAR TUDOMÁNYOS AKADÉMIA NYELVTUDOMÁNYI INTÉZETE  
INSTITUTUM LINGUISTICUM ACADEMIAE SCIENTIARUM HUNGARICAE

Lektorok:

Molnár Ilona

Rácz Endre

Szende Tamás

A kötetünkben elemzett felvételek másolatát kérésre magnetofon- vagy videokazettán olvasóink rendelkezésére bocsátjuk, ha küldenek nekünk egy kazettát, amelyre átmásolhatjuk a felvételeket. A kazettát a kötet szerkesztőjének szíveskedjenek küldeni, a következő címre:  
1250 Budapest, Pf. 19.

ISBN 963-8461-28-4

ISSN 0238-8642

SK 14

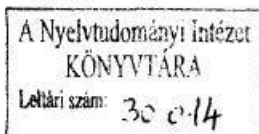

Copyright Az MTA Nyelvtudományi Intézete, Budapest, 1988

Felelős kiadó: Herman József

Hozott anyagról sokszorosítva

8818270 MTA Sokszorosító, Budapest. F. v.: dr. Héczey Lászlóné

## Tartalom

Bevezető . . . . .	1
Varga László: A gazdagréti kábeltelevízió műsorából válogatott anyag intonációs átírata . . . . .	5
Kassai Ilona: A szünet kérdésköre a szövegjegyzésben . . .	22
Váradai Tamás: A beszédszünet szubjektív és objektív regisztrálásának összevetéséről . . . . .	44
Kontra Miklós: Szövegjegyzési és elemzési kérdésekről a gazdagréti felvételek kapcsán . . . . .	59
Fábricz Károly: A beszélt nyelvi szövegalkotás kérdéséhez..	76
Szalamon Edit: Az ún. témaismétlő névmások kérdéséhez . . . .	90
Wacha Imre: Élő nyelvi (spontán) szövegek megnyilatkozásainak (szintaktikai) vizsgálati szempontjaihoz (A gazdag- réti kábeltelevízió élő nyelvi felvételei alapján)..	102
Boross Ottilia és Pléh Csaba: A nem verbális közlések a gazdagréti felvételekben . . . . .	159
Tárgymutató . . . . .	178

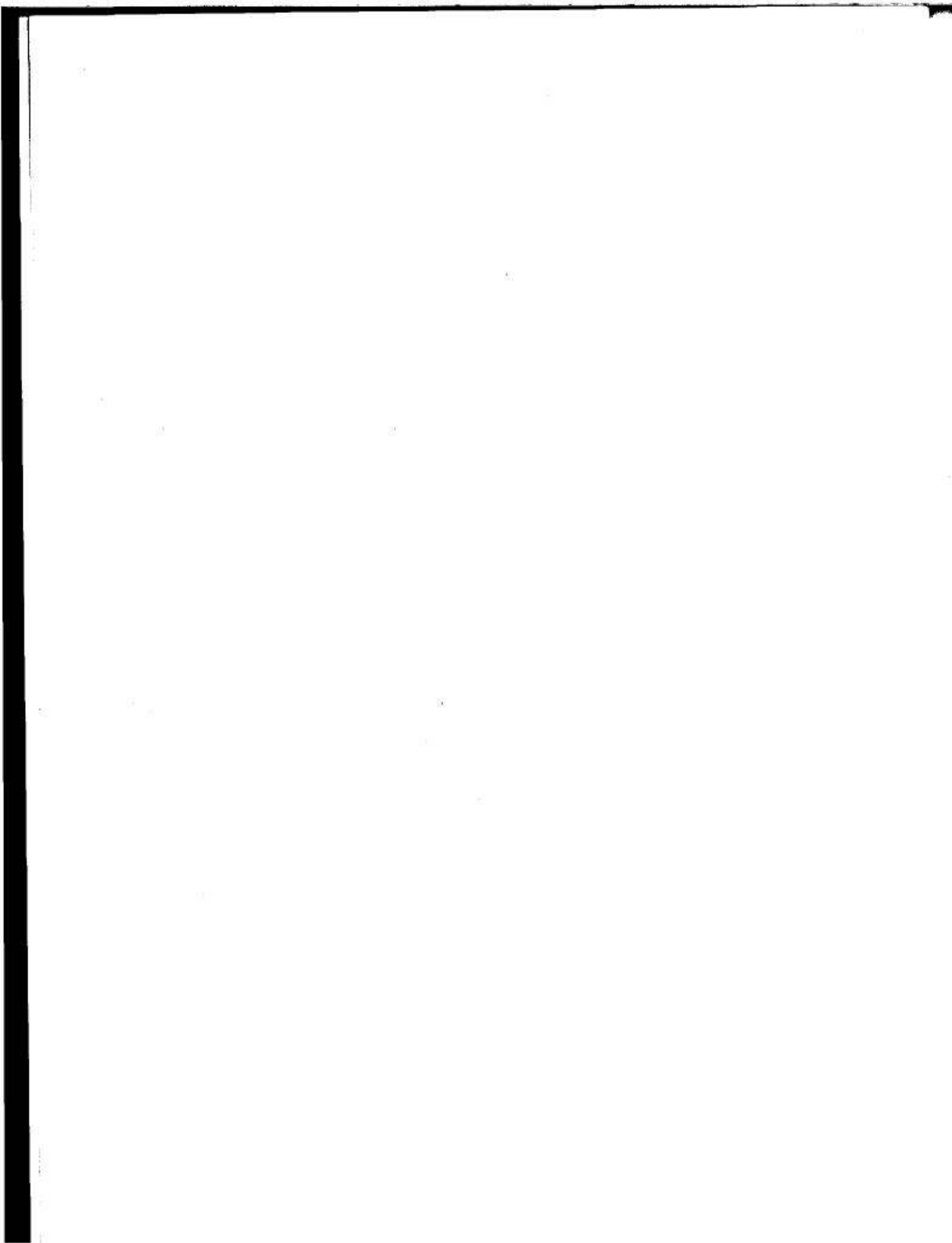

## BEVEZETŐ

Napjainkban — William Labov (1981) megfogalmazása szerint<sup>1</sup> — két fő felfogás uralkodik a nyelvészetben. Az egyik a nyelvet a kommunikáció társadalmi eszközeként és történeti produktumnak tekinti. A másik szerint a nyelv velünk született genetikai örökség, az emberi elme tulajdonsága. Az előbbi felfogás a dialektológia, a szociolingvisztika és a történeti nyelvészet sajátja, az utóbbi a formális nyelvészeté. A nyelvészeti kutatás tárgya azonban minden nyelvész számára azonos: a nyelvet kutatjuk s nem annak apró-cseprő részleteit, amit valaki éppen mondott. A nyelvi rendszer kutatása azonban magában foglalja a rendszer heterogenitásának és inherens variációinak kutatását is — ezek nélkül nem érthetnénk meg, miként lehetséges egy nyelvvel kommunikálni.

A nyelvészek — folytatja Labov — többféle, egyaránt fontos adatot elemeznek. Akit a nyelv mint a társadalmi kommunikáció eszköze érdekel, adatait a mindennapi kommunikációból veszi. Vannak másfajta adatok is: kísérleti adatok és a generatív nyelvészek által előnyben részesített intuitív ítéletek. A mindennapi kommunikáció vizsgálatára a spontán beszéd a legmegfelelőbb, abban a labovi értelemben, mely szerint spontán az a beszéd, amelynek létrejöttét nem befolyásolta a kutató (i.m. 9).

A magyar nyelvészetből a legutóbbi időkig hiányzott a spontán beszéd vizsgálata, mint a kutatás kizárólagos programja. Leíró nyelvtanaink mindenekelőtt írott forrásokból merítették adataikat. Dialektológusaink többnyire nem spontán, hanem irányított beszédet vizsgáltak. A generatív nyelvészek pedig néhány nyelvész intuíciónjára alapozták elemzéseiket.

A Nyelvtudományi Intézet élő nyelvi kutatócsoportját egy, a korábbiaknál teljesebb nyelvleírás megteremtésének igénye hozta létre. A magyar nyelvnek olyan leírására törekszik, amely

<sup>1</sup>Labov, William, 1981. Can Dialectology Deal with Spontaneous Speech? H. J. Warkentyne (szerk.), Papers from the Fourth International Conference on Methods in Dialectology, 7-28. Department of Linguistics, University of Victoria, British Columbia, Canada.

egyrészt számot ad a beszélt nyelvről, annak különböző stiláris és szociális változatairól, másrészt — kísérleti eszközökkel — ~~nehézen~~ vagy alig hozzáférhető adatokat gyűjt a nyelvhasználatról. E kötetünk a beszélt nyelvre vonatkozó vizsgálatok kezdeteit mutatja be.

1985 októberében egy intézeti tanácskozáson született az az ötlet, hogy a tervezett élő nyelvi munkálatok részeként elemezzenek munkatársaink egy konkrét felvételt. Mivel Budapest XI. kerületében, a gazdagréti lakótelepen ekkor már működött az ország talán első lakóközösségi kábeltelevíziója, némi fontolgtatás után a különböző lehetőségek közül azt választottuk, hogy a gazdagréti kábeltelevízió már sugárzott adásaiból válogatunk magunknak nyelvi elemzésre alkalmas részeket. Többször tízórányi műsor végignézését követően három részletet választottunk ki. Az első egy tanácstagi jelölőgyűlésen elhangzó monológ (kötetünkben az A-val jelölt beszélő szövege a 6-8. oldalon). A második rész egy lakossági fórum elejéről való: a kerületi tanácselnök beszél a lakótelep gondjairól (C-vel jelölt beszélő, 8-14. oldal). Ezt követően egy gazdagréti lakó (jele: D) fejti ki indulatosan véleményét a jelenlevő tanácsi tisztviselőknek (14-21. oldal). A második és harmadik rész mellékszereplője még a B jelű beszélő, aki a stúdióban a házigazda-műsorvezető szerepét töltötte be. A tanácselnök és az indulatos lakó szövege kötetünkben követi egymást, a valóságban azonban más volt a helyzet: a fórumműsor elején elhangzó tanácselnöki "expozé" után számos kérdést tettek föl a lakók a stúdióban ülő vendégeknek. Ezek a kérdezők egyesével léptek be a szűk stúdióba, s a kérdésükre kapott válasz meghallgatása után átadták helyüket a következő kérdezőnek. A D jelű beszélő a kérdezők egyike volt, de őelőtte már számosan jártak a stúdióban. A tanácselnök (C) szövegének vége és a lakó (D) szövegének kezdete között tehát jelentős idő telt el.

A vizsgálat anyagául választott három felvételrészletről másolatokat készítettünk magnetofonkazettára és videokazettára. Munkaközösségünk minden tagja kapott egy-egy kazettát, valamint egy példányt a felvételek Varga László készítette intonációs átiratából. Az elemzések készítőinek két feladata volt: (1) lehetőleg a kiválasztott anyagot (vagy azt is) kellett elemezniük, (2) tanulmányaikban igyekezniük kellett olyan javaslatokat (is)

megfogalmazniuk, amelyek hozzájárulnak a magyar beszélt nyelvi kutatások módszertani kérdéseinek tisztázásához.

A budapesti beszélt nyelv vizsgálatának kezdetén tisztázni kívántuk az akusztikai jelként (pontosabban: csendes szünet esetén jelkimaradásként, hangos szünet esetén jelként) regisztrálható beszédszünetek és a képzett nyelvészek által érzékelt szünetek viszonyát, valamint a képzett nyelvészek és a nem-nyelvészek által érzékelt szünetek viszonyát. Az előbbi vizsgálatot Váradi Tamás végezte el, az utóbbiról Kassai Ilona számol be. Eredményeik azt bizonyítják, hogy nagy mennyiségű összefüggő szöveg lejegyzésekor a beszédszünetek helyes jelöléséhez nem szükséges a felvételeket műszeresen elemezni, ugyanakkor tudományosan megbízható elemzések kizárólag képzett nyelvészek által készített átiratok alapján várhatók.

Módszertani kérdéseket vizsgál e kötet szerkesztőjének írása is. A magnetofonnal rögzített beszéd minél hitelesebb rekonstruálását lehetővé tevő átiratokat szorgalmazza, bemutatva, hogy az intonáció jelölése nélkül ilyen átiratok készítése lehetetlen.

Kötetünk elején közöljük a gazdagréti felvételek Varga Lászlótól származó intonációs átiratát. Ez a jelölési rendszer a hanglejtést, a hangsúlyt és a szünetet is magában foglalja, s "az elhangzott beszéd átiratában külön ábra nélkül, a betűsoron alkalmazva, egyértelműen jelöli a magyar intonáció funkcionálisan jelentős legkisebb elemeit" (Varga 1987:92).<sup>2</sup> Varga László átirata az első konkrét gyakorlati alkalmazása a tőle javasolt jelrendszernek. E jelkészlet részletezését s a mögötte húzódó elméleti megfontolásokat az olvasó Varga 1987-ben közölt tanulmányában találja meg.<sup>2</sup> Kötetünk szerzői Varga átiratának egyes részeire ferde zárójelk között, lapszámmal és sorszámmal utalnak. Például a /12:14/ locusjelölés azt mutatja, hogy az adott szövegrészlet a kötetünkben lévő átiratban a 12. lapon, a 14. sorban található.

Az elsősorban módszertani tanulmányok után három olyan dol-

<sup>2</sup>Varga László, 1987. Prozodémák a magyar beszédben és jelölésük az intonációs átiratban. Műhelymunkák a nyelvészet és társtudományai köréből, III:91-119.

gozatot közlünk, amelyek a gazdagréti felvételek alapján a magyar beszélt nyelvre vonatkozó ismereteinket bővíthetik. Fábricz Károly elemzése a tanácstagai jelölőgyűlés felszólalójának szövegéből a mondanivaló logikai szerkezetét rekonstruálja. Szalamin Edit részben a gazdagréti felvételek alapján, de más forrásokból származó saját anyaggyűjtését is felhasználva az ún. témaismétlő névmásokat (pl. "az első szó az mindig könnyebb") elemzi, rámutatva e redundáns szerkezeteknek a beszédben játszott fontos szerepére. Wacha Imre a felvételeknek több mondattani szempontból kimerítő elemzését adja, s bemutatja a spontán beszéd és az írott nyelvhasználat néhány különbségét is. Ugyanakkor tárgyal egy fontos módszertani kérdést is: a megnyilatkozások határainak megállapításához öt kritériumot ajánl. E kritériumrendszert alkalmazza a gazdagréti anyagra, s néha máshol húzza meg a megnyilatkozások határait, mint Varga. Ezek a tételeken is felsorolt különbségek szempontokat adhatnak a további módszertani kutatásokhoz is.

A kötetet Boross Ottilia és Pléh Csaba esettanulmánya zárja: a gazdagréti videofelvételeket a nem verbális kommunikáció szempontjából elemzik. Bemutatják a közlési helyzetek eltéréseit, az egyes beszélők szociális különbségeit, s a kommunikációs rutin beszédbeli szerepét. Ez az elsősorban gesztusnyelvi tanulmány nem tér ki például a kézmozdulatok, a habozások és az intonáció közötti viszony vizsgálatára, a gazdagréti felvételek alapján azonban ilyen vizsgálatot maga az olvasó is végezhet, ha számot tart hang- és videofelvételeinkre. E felvételekkel ugyanis egyrészt az itt közölt átirat és elemzések ellenőrizhetőségét szeretnénk biztosítani, másrészt más kutatóknak is lehetővé kívánjuk tenni, hogy a gazdagréti felvételeket további, általunk mellőzött vagy csak fölvillantott szempontok szerint is feldolgozzák.

A GAZDAGRÉTI KÁBELTELEVÍZIÓ MŰSORÁBÓL VÁLOGATOTT ANYAG  
INTONÁCIÓS ÁTIRATA

Varga László

Megjegyzések az átirathoz

A beszélők megszólalásuk sorrendjében az A, B, C stb. betűket kapják. A T betű jelentése: 'többen'.

Ha új beszélő szólal meg, új sor kezdődik az átiratban. Ha az előző beszélő még nem hagyta abba, de az új beszélő már elkezdte a beszédet, az egyszerre elhangzó beszédrészletek átiratai egymás alá kerülnek, és a két sor megfelelő szakaszát elől-hátul függőleges kapcsos zárójel köti össze. Ez azt jelenti, hogy a két részlet nagyjából egyidőben hangzik el. Például:

\emlékszik, | { hogy 'átadtuk azért a... | }  
                  | 'Bocsáss meg, akkor talán' ..... | } \pontosíthatnánk. |

Az átiratban hullámvonal (~~~~~) jelöli azokat a részeket, ahol a hangszalag nem érthető világosan. Az elhangzottak rendes helyesírási alakjukban vannak leírva (tehát pl. mingyá helyett mindjárt szerepel); kivéve, ha a beszélő a -ban/-ben ragok helyett -ba/-be ragokat használ. Az ilyen esetekben az átirat a beszélőt követi (pl. egy pár szóba elhangzott). A hezitációs zajok (pl. ö, ő, iö) ferde zárójelek között állnak. Ha egy szó kiejtése abnormális, azt a szó után ferde zárójelek közé tett felkiáltójel jelzi, pl. megháromszorozott/!/. A félbemaradt szavakat és mondatokat három pont követi (pl. Reggel... este nyolc órától.).

Az átirat központozással készült és feltünteti a mondat-határokat.

A szünet jele: §. Az átirat első negyedétől eltekintve a szünetek hossza is jelölve van: a szünetjelek fölé írt számok a szünetek időtartamát mutatják ezredmásodpercben. Az n.m. rövidítés azt jelenti, hogy a szünetet a felvétel zajossága miatt műszeresen nem lehetett mérni.

A: Én 'azt hiszem, hogy 'nagyon 'röviden talán egy<sup>=</sup>'pár  
'szóba 'elhangzott, hogy 'tulajdonképpen ↑'hol dolgozom,  
'~mivel tevékenykedem,|§ és § én ↑'azt hiszem, hogy|§  
'tulajdonképpen ↑'nem is 'programbeszédre van most 'szó,§  
5 mert|§ a ↑'későbbiek során 'lehetőség nyílik 'arra, hogy  
a|§ 'jelöltek,|§ amennyiben 'elfogadják a § 'illetőket,  
akkor |'találkozzanak a 'választóikkal 'választógyűlés  
'keretébe,|§ ahol 'részleteikbe tulajdonképpen|§ /e/  
'ki tudják 'fejteni, ↑'mi az 'elgondolásuk, ↑'mi az 'el-  
10 képzelésük<sup>=</sup>'arra, hogy |§ ↑'körzet... |§ 'körzetükben egy  
'eszakélyes<sup>=</sup>'megválasztás esetén|§ 'mit végezzenek,|§  
'milyen tevékenységet 'folytassanak.|§ Én ↑'azt hiszem,  
hogy 'nagyon 'röviden tulajdonképpen 'el lehetne 'azzal  
is 'intézni, hogy|§ /ö/ most ↑'azt mondanám, hogy|§ a  
15 'választójogi,|§↑'úgy, ahogy ~~~~~ tulajdonképpen  
a 'törvény 'fogalmaz,|§ a § 'tanácstagi 'munka az a  
'választók 'bizalmán alapuló 'megtisztelő 'közéleti 'te-  
vékenység,|§ ez egy 'közhely.|§ Valamivel 'több ennél a  
tanácstagi 'munka,| 'engedjék meg, hogy|§ /e/ 'ezt  
20 'elmondjam,| 'tekintettel 'arra, hogy egy ↑'ötéves 'cik-  
lus áll 'mögöttem,|§ 'ezerkilencszáz'nyolcvantól mint-  
hogy|§ 'említettem ~~~~~ 'kerületi 'tanács|§  
'harmincas 'választó'körzetének voltam a 'tanácstagja,|§  
és ↑'engedjék meg, hogy 'elmondjam 'nagyon 'röviden, hogy  
25 ↑'ezalatt az 'időszak alatt|§ /ö/↑'mód és 'lehetőség|§

'nyílik a 'tanácstagnak 'arra, hogy 'nagyon sokszor  
 érdemi 'állást foglaljon, |§ ↑'döntsen, |§ '='képviselje  
 a 'körzetének az 'érdekét, |§ de hogy 'hogyan, |§  
 ↑'hogy tudja 'beleilleszteni a 'körzet |§ 'dolgait |§ a §  
 5 /ö/ 'testület, |§ egy '='egész 'kerületi |§ 'tanács 'munká-  
 jába, | én 'azt hiszem, hogy ↑'ez az 'egyik 'nagyon lé-  
 nyeges 'pont. |§ 'Nagyon lényeges § 'pont, | ahol a  
 'tanácstagnak 'tevékenykedni kell, |§ hisz § én ↑'azt  
 hiszem, hogy |§ '='példaként 'hadd említsem 'meg, |§ amikor  
 10 ↑'elhatározta a 'kerületi 'tanács |§ az 'elmúlt |§ 'eszten-  
 dőben, |§ hogy § ↑'kamaraerdei 'ifjúsági 'parkot létesít, |§  
 vagy ↑'Soltvadkertben 'ifjúsági 'üdülőtábort 'csinál, |  
 mert 'nincs még ilyen a kerületbe, |§ vagy ↑'megépíti a  
 'Tétényi 'fedettu... |§ ↑'Tétényi úti 'fedett uszodát, |  
 15 mert 'ilyennel még 'nem rendelkezik az a 'kerület, |§  
 akkor ↑'nagyon 'sokszor |§ ↑'egy-egy 'választókerületben  
 'tevékenykedő 'tanácstag 'érdekével |§ ↑'ellentétes volt. |§  
 ↑'Ellentétes 'volt, | mert esetleg ↑'abba a körzetbe,  
 ='v'abba a kerületbe |§ ↑'arra lett volna szükség, hogy még  
 20 egy 'hiányzó 'járdát 'megépítsenek. |§ Egy ↑'hiányzó  
 'csatornahálózatot még § még | § ↑'kitoldjanak. |§ De §  
 ↑'valahol 'dönteni kellett, | valahol 'bele kellett  
 'illeszteni |§ a ↑'körzet, |§ a '='választókerület |§ /eö/  
 'érdekeit |§ 'tanács |§ 'testületének az 'érdekeibe. |§ Én  
 25 'azt hiszem, hogy a 'tanácstagnak |§ egyik ↑'nagyon-na-  
 gyon lényeges |§ 'feladata lesz majd |§ hogy ↑'bele... |§  
 '='el tudja 'helyezni ennek a |§ ↑'mi, |§ a '='nyolcvanhetes  
 választókerületnek az 'érdekeit |§ ↑'bele tudja 'helyezni

a 'tanács!§ ↑'testület, a 'tanács!§ /ö/ ↑'kerületi  
 \munkájába. |§ ↑'Másik nagyon lényeges dolog, lén 'úgy  
 gondolnám, a |§ 'tanácstag részéről, hogy a |§ ↑'tanács-  
 tag \bizalmat kapjon. |§ ↑'Élvezze a 'tanácstag a 'vá-  
 5 lasztói \bizalmát, |§ és § én 'úgy gondolom, hogy |§  
 ↑'úgy élvezze, hogy = 'úgy tudjon elmenni, |§ 'adott eset-  
 be 'érdemben \intézkedni, | 'úgy tudjon eljárni a kör-  
 zet dolgai-§-ba, hogy |§ ↑'érezze, hogy 'mögötte van-  
 nak a \választópolgárok. |§ \Nagyon lényeges, |§ \nagyon  
 10 fontos feladat, | én 'úgy gondolom, a 'tanácstag 'számá-  
 ra, |§ és § én ↑'azt hiszem, hogy |§ 'lehet itt 'beszélni  
 'részleteibe, egész 'apró részletekbe a |§ \programot, |§  
 én most erről = 'nem kívánnék szólni. | Én 'azt hiszem,  
 hogy |§ = 'lesz arra 'lehetőség, hogy a 'választók-§-kal |§  
 15 \találkoznak a § 'jelöltek, | és ott 'elmondhatják \vé-  
 leményüket. |§ 'Részleteibe \kifejthetik, |§ ↑'mit |§ 'kí-  
 vánnak 'tenni itt adott terület \érdek-§-ébe, |§ de én §  
 ↑'azt tartanám 'célszerűnek, hogy ha ↑'ott 'tulajdonkép-  
 pen |§ = 'nem az dominál, hogy 'Kis Péter, vagy \Nagy Pál §  
 20 'lesz a 'tanácstag, |§ hanem 'az, hogy egy 'olyan 'egységes  
 'program kerül /~~~~~, |§ amit 'igényel ez a \körzet. |§  
 Amit ↑'tovább tud majd 'vinni 'az, akit \megválaszta-  
 nak. |§ És § én 'ehhez a 'választáshoz 'kívánnék önöknek  
 \jó egészséget. |§ 'Köszönöm \szépen. |

25 B: 'Nem tudom, 'hogy ... |

C: Hát talán 'én 'kezdeném, mivel a |§ 'első 'szó az 'mindig  
 'könnyebb, mint utána 'konkrét 'kérdésekre \válaszolni. |§

Hát ↑'mindenekelőtt én|§ 'őszinte ↑'szeretettel és  
 = 'tisztelettel 'köszöntöm a 'gazdagréti 'lakótelep 'ré-  
 gi és 'új|§ 'lakóit.|§ Hát 'tényleg|§ 'körülbelül tán  
 'háromnegyed évvel|<sup>150</sup> 'ezelőtt voltunk 'itt,| 'akkor is  
 5 nagyon sok 'kérdést kaptunk,<sup>255</sup> |§ hát 'reméljük, hogy a  
 'mai 'kérdések 'közül|<sup>170</sup> § már 'sokat 'nem kell, hogy  
 föltegyen a § 'kedves 'lakosság,| mert § azért ↑'néhány  
 'kérdés azt hiszem 'azóta|§ 'megoldást nyert,| 'lehet,  
 hogy nem 'teljeskörűen,| és nem § 'teljes 'mélységé-  
 10 be,| hogy ↑'minden szempontból 'megnyugtatóan,| de §  
 'biztos, hogy ez a 'lakótelep az 'elmúlt 'háromnegyed  
 évbe|<sup>590</sup> § 'nagyon sokat 'fejlődött,| amibe § 'rendkívül  
 nagy 'szerepe van a 'gazdagréti 'lakóközösségnek is|<sup>45</sup> §  
 a 'parképítésbe,| a 'házak 'csinosításába,|§ és hát  
 15 ↑'mindenképpen 'azoknak a 'tanácstagoknak 'is,| akik  
 azért 'folyamatosan 'képviselték itt a 'gazdagréti 'la-  
 kótelep|<sup>555</sup> § 'lakóinak az 'érdekeit,|§ 'attól 'függetlenül,  
 hogy 'volt-e a 'kábeltevébe 'fórumműsor, vagy|<sup>80</sup> § 'nem.|<sup>990</sup>  
 Hát csak ↑'néhány 'dolgot, amit|§ persze ↑'nem kell itt  
 20 'senkinek az 'emlékezetébe 'idézni, mert 'természetes,  
 hogy erre 'mindenki|<sup>155</sup> § 'emlékszik,| { hogy 'átadtuk azért a...|  
 B: { 'Bocsáss meg, akkor  
 talán 'pontosíthatnánk.|<sup>335</sup> 'Akkor,|§ amikor ez az 'utolsó  
 'fórum 'volt,|<sup>235</sup> akkor § a § 'három 'ház volt|<sup>820</sup> § 'átadva,|<sup>375</sup> §  
 a 'Regős|<sup>n.m.</sup> § 'utca 'egyétől 'hétig,| a 'Regős utca 'egyétől  
 25 'tizen vagy ↑'hé... 'nyolctól 'tizen 'háromig,|<sup>280</sup> § s a  
 'Regős köz 'egyétől 'négyig. |

C: 'Igen. |

- B: 'Ez a 'három 'ház láthatta 'akkor, |§↑'azóta 'beköltöz-  
 tek a 'Regös utca<sup>270</sup> |§ = 'tizennégy 'tizennyolc, |§ a § 'Regös  
 köz<sup>380 1470</sup> /ø/ |§ { 'öt... |§ } 'öt, hat  
 C:                   200 { 'hat, hét 'nyolc, |§<sup>315</sup> 'öt, hat 'hét! |§<sup>355</sup>
- 5 B: 'hét, |§ a ↑'Rétköz utcába 'két házba, |§ valamint a  
 'Törögrö... |§ = 'Törökugrató 'egyttől 'hétig, és |§ /ø/  
 vagy 'nyolcig, és |§ 'nyolctól 'tizen 'hatig. |§ Tehát §  
 'az az 'érzésem, hogy |§<sup>180</sup> — ↑'ja, és a |§<sup>ø</sup> 'húsz tizen-  
 'hatos, |§ vagy 'tíz tizen... |§<sup>110</sup> = 'tíz huszon'hatos épület-  
 10 be, |§ a § 'alul az a 'garzonház van. |§ Tehát ↑'lényegesen  
 'többen laknak 'azóta, |§<sup>ø</sup> mint 'tavaly ↑'ilyenkor, |§ /ø/ §  
 úgyhogy<sup>380 190</sup> /ø/ csak §<sup>810</sup> 'övelük 'először, |§<sup>765</sup> a 'ezekben a...
- C: Hát 'azért is 'mondtam, hogy az 'új'lakókat is 'külön nagy  
 { 'szeretettel |§<sup>535</sup> } 'köszönjük a... |§<sup>130</sup> 'köszöntjük, |§<sup>60</sup> akik §
- 15 B: { 'Igen. |§ }
- C: az 'elmúlt 'időszakba 'költöztek 'ide, |§ hát ebből ↑'ér-  
<sup>510</sup> zékelhető volt a felsorolt számokból 'biztos |§ tán  
 meg'kétszereződött, vagy 'majdnem meg'háromszorozott!/  
 a §<sup>270</sup> 'elmúlt 'egy év alatt |§<sup>110</sup> 'Gazdagrétnek a 'lakossága, |§<sup>655</sup>
- 20 hát ez ↑'indokoltta tette, hogy 'több létesítményt 'át-  
 adjunk /ø/. |§ ↑'Jól tudjuk, hogy ezeknek a 'létesítmény  
 átadásoknak 'voltak bizonyos |§<sup>90</sup> 'nehézségei, |§<sup>460</sup> mi azon-  
 ban 'konzekvensen 'tartottuk magunkat ahhoz az 'el-  
 határozáshoz, |§<sup>70</sup> amit § ↑'többek között 'pont itt fogalmaz-  
 25 tunk 'meg, |§<sup>535</sup> hogy § csak 'akkor adunk 'át, vagy 'veszünk át  
 pontosabban ilyen |§<sup>ø</sup> ↑'létesítményeket a 'főbertől, vagy a  
 'kivitelezőtől, hogyha |§<sup>530</sup> azok 'tökéletesen ↑'várhatóan

- 'tökéletesen 'megfelelnek a<sup>240</sup> funkcióknak.<sup>550</sup> ↑'átadásra<sup>115</sup> került egy 'óvoda,<sup>85</sup> 'bölcsöde,<sup>115</sup> 'átadásra került ↑'azóta<sup>155</sup> a 'második iskola,<sup>575</sup> /<sup>460</sup> / 'átadásra került, bár 'ideiglenes jelleggel, egy<sup>150</sup> /<sup>310</sup> / 'orvosi rendelő,<sup>680</sup> pontosabban<sup>75</sup> hát
- 5 a 'gyermekorvosi rendelő is,<sup>150</sup> és hát ↑'bizonyos 'javulást sikerült azért 'elérni 'talán a 'telefon ellátásba,<sup>105</sup> bár 'hozzá<sup>845</sup> § kell 'tennem,<sup>245</sup> hogy<sup>160</sup> ez 'messze nem az, amit mi<sup>160</sup> 'szeretnénk, és<sup>85</sup> § 'azt is el tudom mondani, hogy a 'postával, | 'más ilyen<sup>85</sup> /<sup>120</sup> / 'közületi 'szervekkel nekünk|
- 10 'rendkívül nagy 'vitáink vannak<sup>310</sup> /<sup>310</sup> / 'abban,<sup>695</sup> | hogy § mi csak 'akkor szeretnénk 'átvenni 'bármilyen fajta 'közintézményt, ha az| ↑'minden szempontból<sup>60</sup> 'megfelel 'azoknak a 'kívánalmaknak,<sup>40</sup> | 'amit<sup>95</sup> § 'egy ilyen 'közintézménnyel 'szembe 'támasztani 'lehet,<sup>655</sup> | s az ↑'iskolával kapcsolatba
- 15 'természetesen,<sup>15</sup> | vagy egy 'óvodával, vagy egy 'orvosi rendelővel kapcsolatban 'természetes, hogy 'telefonnal is 'rendelkeznie kell.<sup>825</sup> | A ↑'közelmúltba került 'átadásra<sup>340</sup> a 'kábeltevé 'nyilvánossága 'előtt| a § 'közösségi ház,<sup>220</sup> | amely 'mérésében talán<sup>175</sup> § ma még 'elmarad 'attól,<sup>600</sup> § meg<sup>350</sup> /<sup>730</sup> /
- 20 | § 'belső ↑'programjaiban is 'természetesen, mert 'rövid időre telt 'el,<sup>710</sup> | mint amit egy ilyen 'nagy 'lakótelepen mi 'szeretnénk majd a 'lakosságnak<sup>145</sup> | § 'közművelődésben| § /<sup>250</sup> / 'biztosítani,<sup>450</sup> | § de hát ↑'minden'esetre 'kezdetnek azt hiszem 'nem<sup>145</sup> § 'semmi,<sup>265</sup> | és hogyha § 'itt ezt a 'lakosság
- 25 'jól ↑'kihasználja, 'igényeit 'pontosan ↑'megfogalmazza, és 'mindazok, akik a | § 'közösségi házba ↑'dolgoznak,<sup>560</sup> | § 'azok is ezeket az 'igényeket<sup>155</sup> /<sup>235</sup> / 'magukévá teszik, és<sup>55</sup> § 'jó<sup>70</sup> 'programokat 'biztosítanak, akkor<sup>335</sup> § én 'azt hiszem, hogy

egy↑'alapellátást.'ez.a.'közösségi.'ház.már.'napjaink-  
 ban.is.tud<sup>525</sup>.'biztosítani.<sup>915</sup> Hát 'természetes, hogy 'ma  
 is vannak már ~gondok, amik,<sup>375</sup> 'nem akarom a 'kérdése-  
 ket ~megelőzni, | de <sup>510</sup> talán 'azért, hogy hát<sup>75</sup> ↑'mi is <sup>60</sup>  
 5 ismerjük azért itt a <sup>105</sup> 'feszítő ~problémákat, | <sup>310</sup> ↑'ezek  
 közül csak 'egyre utalnék, az 'óvodának a<sup>170</sup> 'kérdésére, |  
 ami még ~nem került átadásra, <sup>405</sup> s 'ebből adódóan 'bu-  
 szoztatni kell <sup>40</sup> a<sup>240</sup> 'gyerekeket. <sup>670</sup> Nyilván <sup>110</sup> /<sup>670</sup> / 'sze-  
 rettük volna 'elérni, hogy <sup>135</sup> ↑'hamarabb 'meginduljon a  
 10 'végleges' 'orvosi' 'rendelőnek' 'helyt adó<sup>355</sup> 'két épület-  
 nek a 'förlépítése. <sup>395</sup> 'Bizonyos 'lakáspolitikai 'szempon-  
 tok miatt ez<sup>60</sup> <sup>85</sup> kicsit ~elhúzódtott, | vagy ~elhúzódik, <sup>375</sup>  
 az 'áttervezése ennek a 'két 'épületnek ~folyamatban, |  
 'reméljük, hogy egy 'belátható időn ~belül erre<sup>440</sup> 'sor  
 15 kerül. | Hát 'biztos, akik ebbe 'illetékesebbek ~nálunk, |  
 erre <sup>65</sup> 'választ adnak. <sup>805</sup> Én ↑'azt gondolom, hogy a<sup>135</sup> a  
 'gazderéti/!/ 'lakótelep 'ellátása<sup>0</sup> a 'korábbi 'lakó-  
 telepekhez 'képest is 'viszonylag ~kiegyensúlyozottnak  
 mondható, <sup>435</sup> egy 'más<sup>90</sup> 'kérdés, hogy 'jó lenne, ha már  
 20 az a bizonyos 'ábécé is ~förlépülne, | mert 'biztos, hogy  
<sup>435</sup> <sup>200</sup> egy<sup>0</sup> /<sup>0</sup> / egy ↑'állami, |<sup>0</sup> 'nagyobb 'alapterületű ↑'üzlet <sup>60</sup>  
 = 'valamilyen fajta<sup>475</sup> /<sup>140</sup> / 'árversenyt is, vagy az = 'ellátás  
 színvonalán is egy 'kedvező<sup>135</sup> /<sup>330</sup> / 'hatást ~gyakorolna, <sup>510</sup>  
 'gondolom, hogy ez a 'közeljövőben 'szintén átadásra<sup>180</sup>  
 25 'kerül. |<sup>1045</sup> Hát ugye itt 'förlépült már egy<sup>280</sup> 'patika, egy  
 'gyógyszertár, <sup>135</sup> amit ma még 'nem tud a 'lakosság<sup>115</sup>  
 ~használni, mert hiszen<sup>600</sup> 'korát 'megelőzve, vagy a 'lakó-

telep ↑'építést<sup>265</sup> 'megelőzve<sup>410</sup> 'készült 'el, 'biztos,  
 hogy<sup>8</sup> 'gondolom a 'jövő 'évben már<sup>535</sup> 'ez is 'bekapcsolódhat  
 a 'lakótelep 'ellátásába, ↑'amikor a 'közművek, és egyéb  
 más 'utak is<sup>540</sup> 'rendelkezésre 'állnak majd a<sup>610</sup> 'gyógyszer-  
 5 tár<sup>245</sup> 'környékén. 'Hát<sup>1135</sup> 'gondolom, ↑'sok apróbb<sup>50 460</sup> '155 300  
 ilyen 'eredményt is 'fől lehetne itt most 'sorolni, de hát  
 'nem ez a 'célunk, hogy most csak az 'eredményeket 'sorol-  
 juk, hanem<sup>495</sup> 'a 'főlvetődő 'kérdésekre 'válaszoljunk, 'én<sup>525</sup>  
 ↑'bízom 'abba, hogy<sup>170</sup> 'magam és 'munkatársam is 'minden 'kér-  
 10 désre, 'ha<sup>940 265</sup> ↑'nem is<sup>100</sup> 'elfogadható, és 'mindenki szá-  
 mára 'megnyugtató, de 'azt ígérhetem, hogy egy 'összinté<sup>70</sup>  
 'választ tudunk adni, 'a 'célunk 'az, hogy<sup>665 880</sup> 'egy 'vi-  
 lágos<sup>130</sup> 'helyzetképet fessünk 'mindenki számára, 'sen-  
 kit ne<sup>350</sup> 'ringassunk 'illúziókba, 'ne tegyünk olyan 'ígé-  
 15 reket, amelyeket 'nem tudunk beváltani, 'hát<sup>405</sup> ↑'inkább  
 'kevesebbet 'ígérjünk, 'de 'ehhez képest is talán 'többet  
 'tegyünk. 'Egyébként is 'azt hiszem, hogy a 'lakosság<sup>695</sup> 'és  
 'elsősorban 'tettekre, és 'nem az 'ígéretekre<sup>460</sup> 'kíváncsi<sup>460</sup>.  
 ↑'Még talán 'egy 'dolgot: 'szeretném 'megragadni 'itt is  
 20 az 'alkalmat, hogy<sup>110</sup> 'gratuláljak a<sup>8</sup> 'gazdagréti 'kábel-  
 televízió<sup>435</sup> 'kollektívájának, 'mindazoknak, akik a 'ká-  
 beltelevízió<sup>180</sup> 'vívózásban az 'elmúlt<sup>205</sup> 'évben, vagy  
 az 'elmúlt<sup>65</sup> ↑'több, mint egy 'évben<sup>390</sup> 'tevékenykedtek,  
 'dolgoztak, '↑'mondom, ennek a<sup>410</sup> 'munkának is 'elismerése<sup>130</sup>  
 25 'az az ↑'oklevél, amit a 'debreceni 'videófesztiválon ka-  
 pott a<sup>605</sup> 'gazdagréti 'kábeltelevízió, 'nem tudtam 'itt  
 lenni 'azon az 'ünnepélyes 'pillanaton, amikor ez az ↑'ok-  
 levél 'itt 'átadásra került, 'hát<sup>425</sup> 'még egyszer 'összintén

- 560  
 \gratulálok, és<sup>560</sup> magának a 'stúdió<sup>325</sup>nak is, és a 'kö-  
 zösségnek is 'további 'sok sikert 'kívánok,<sup>325</sup> és 'annál  
 is inkább, mert 'úgy érzem,<sup>315</sup> hogy a 'gazdagréti 'lakó-  
 telepnek<sup>315</sup> egy ↑'nevezetessége, és egy 'fontos<sup>480</sup> 'közéleti<sup>90 240 285</sup>  
 5 'funkciót<sup>480</sup> 'betöltő, 'ellátó<sup>90</sup> /&/ ↑'szervezete,<sup>285</sup> és 'vagy  
 'egyesülete, mert már<sup>235</sup> 'több is működik ebből itt,<sup>225</sup> és  
 a 'gazdagréti 'kábeltelevíziós 'rendszer.]
- D: 'Jó estét /kívánok,<sup>410</sup> és 'valamennyiüknek,<sup>850</sup> és 'azoknak<sup>h.m. 1945</sup>  
 is, akik 'nézik az 'adást. és 'Van egy pár 'kérdésem. és  
 10 Az 'u... az 'utolsó 'időben,<sup>850</sup> ha 'jól emlékszem, 'csütör-  
 tőkön,<sup>h.m. 175</sup> és 'itt 'volt egy 'tüzeset. és 'Pontosan 'ebben  
 a 'házban. és 'Hát 'erre 'visszatérve,<sup>2390 655</sup> és 'én már 'négy hó-  
 nappal 'ezelőtt 'szóltam,<sup>520</sup> és 'amikor ↑'volt egy 'hasonló  
 probléma,<sup>160</sup> és 'akkor 'én 'váltottam ki a 'hibás 'kábele-  
 15 ket,<sup>875</sup> és 'ugyanúgy 'tűz 'volt. és 'Szeretném 'megkérdezni,<sup>830</sup> és  
 hogy 'felmerült-e 'valakinek a 'neve. és 'Aki ezt a 'mun-  
 kát 'csinálta.<sup>1600</sup> és 'Mert ↑'tudniillik 'arról van 'szó,<sup>465</sup> és  
 hogy 'itt 'ünnepélyesen 'körömrágcsálást 'folytatunk,<sup>980</sup> és  
 'mennek a bakok, 'nem mennek, 'beszakad az úttest,<sup>430 1160</sup> és  
 20 'meg lehet-e közelíteni, 'átugorjuk, és 'neveket  
 'nem hallottunk. és ↑'Nincs olyan, hogy<sup>545 1100 250</sup> és 'elvtársam,<sup>890 1070</sup> és  
 'te vagy a felelős. és 'Szóval 'hogyan van ez? és ↑'Kifizet-  
 tünk egy 'csomó 'pénzt a 'lakásunkért. és 'És még 'fogunk  
 is 'nagyon sokáig 'fizetni. és 'Most ↑'nem arról van szó,<sup>740 240</sup>  
 25 hogy 'kinél 'hullik a tapéta, 'kinél 'nem zárható az ajtó,<sup>840 665</sup> és  
 'sötétebbi. és ↑'Ott is voltak 'valakik, és 'akik ezeket a  
 'munkákat 'átvették. és 'Többek között. és 'Elvtársak,<sup>290 1060 1955 680 1700</sup> és  
 ↑'voltak. és ↑'Igen. és 'Nagyon 'komolyan! 'kérdésem. és

- Én `nem tartom nevetségesnek, | `egyáltalán. |\$ És egy  
 E: { De \$ `Deres elvtárs, `nem  
 D: ↑`pillanat. |\$ } `Bocsánat. |\$  
 E: ezért .... |\$ } A `kérdést `értjük. |  
 5 D: `Igen. |\$ ↑`Nem fogom túltárgyalni. |  
 E: `Nem. | `Épp ezért a ↑`kérdéseket `tessék szíves `feltenni,  
 { mert még ahogy az ↑`előbbi kolléga `mondta, | `kint még  
 D: { `Mondom, | `igen. |\$ ↑`Tudom. |\$ = `Sokan várakoznak. |\$  
 E: `várnak. | Tehát \$ } `egyik kérdés \$ volt a |\$  
 10 D: { `Költségfejlesztés... | }  
 E: /ö/ `tüzeset, | { \$ } és annak a \$ `jelzése, `felelőse. |\$  
 D: { `Igen. | }  
 E: = `Másik kérdése. |  
 D: A ↑`következő. |\$ ↑`Jött a `telefon. |\$ `Hallottuk a `tele-  
 15 vízióban, |\$ ↑`négy százmillió `forint. |\$ `Milyen `büszkéek va-  
 gyunk rá! |\$ ↑`Vannak olyan `lakótelepek, |\$ ahol a `konté-  
 nereket `kitették `ingyen. |\$ És `bérmentve. |\$ ↑`Mi |\$ `azokat  
 a telefonokat se tudjuk használni, amik |\$ = `ki vannak téve, |\$  
 mert `vagy `tele vannak, |\$ vagy `rosszak. |  
 20 F: Vagy `nincsenek `kiürítve. |  
 D: { `Mondom. | \$ } ↑`Vagy tele vannak, \$ `pénzzel... |  
 E: { Vagy `tele vannak ... | }  
 F: `Ja, |\$ én én `lakókat értettem { }  
 { `A! |\$ } Hát ↑`azért van  
 25 `tele `az a `telefon, amelyik `működik, mert | `úgy áll-  
 nak |\$ előtte `sorba. |\$ = `Evidens. |\$ ↑`Következő. |\$  
 ↑`Kiegyensúlyozottnak mondták az `ellátást. |\$ ↑`Mitől  
 kiegyensúlyozott? |\$ Mert a ^márlegl ^egyik végén |

- /én állok, | vagy /azok, akik | \sorba állnak? | § Tudni-  
 illik 'arról van szó, hogy 'vannak itt 'napszakok,  
 amikor ↑\kenyeret nem lehet kapni. | § Még \kiflit se. | §  
 Szóval ^'hogyan van ez? | § 'Megcsináltunk egy /lakótelepet, | §  
 5 ^'lakótelepet?, | § egy \környezetet. | § Mert -most már | \az. | §  
 ↑'Nem tudjuk 'biztosítani a /közlekedést, | § 'nincsenek  
 meg a 'megfelelő 'kommunális /szolgáltatások, | § és akkor  
 mi 'azt mondjuk, hogy | § \elvtársak, | 'ezerkilencszáz'nyolco-  
 van'ötbe ↑'nagyon 'jó munkát \végeztünk. | § ↑'Nem \hiszem. | §  
 10 'Nem \hiszem, § hogy 'jó munkát végeztünk. | § { ↑'Akkor, ami-  
 B: Ez /kérdés  
 D: kor... | }  
 B: volt, | } vagy \értékítélet? |  
 D: 'Vedd úgy, ahogy \akarod. | § És ↑'azt is elvállalom. | §  
 15 ↑'Nem 'hiszem, hogy ↑'akkor, amikor 'valaki egy ↑'kisgye-  
 rekkal 'föl akar szállni a \buszra, | § 'reggel, | § mondjuk  
 'fél hétkor, | § és 'nem tud /felszállni, | § mert 'annyian  
 \vannak, | § mert 'építettek oda egy /bodegát, | § ami 'szerin-  
 tem § egy ↑'menő 'faluba 'vécének /vígán elmehet, | § hát  
 20 ↑'miért nem lehetett egy 'nagyobbat csinálni ezért a  
 'pénzért? | § 'Három 'harmatalemezzel 'nagyobbat kellett  
 volna \fölrakni, és | § ↑'elférne benne vagy 'nyolcvan  
 'ember. | § Így ↑'mennyi fér el? |  
 B: Bocssás meg egy § 'ehhöz ~~~~~, | § ↑'nem akartam /megje-  
 25 gyezni, | de az 'annyit jelentett, hogy 'ebben az 'évben  
 'nem fog a | § 'körforgalom /megindulni | § { ~~~~~  
 D: 'Csodálatos. | § 220  
 B: ~~~~~ }  
 D: = \Hallottam. | § A ↑'száznyolcvan'egyesé... § a | § ↑'tíz

- tizen'nyolcas 'épületig 'ki akarják 'vinni a 'busznak a <sup>450 1440</sup> 55  
 \végállomását. |\$ '0'ké. |\$↑ 'Annak ellenére, hogy 'annak  
<sup>440 235</sup>  
 idején |\$ 'megemelték a 'viteldíjakat, |\$ 'ezeket a  
 'buszjáratokat, 'ahelyett, hogy 'sűrítették volna, még  
 5 inkább 'ritkították, mert |\$ 'nagyon sokszor 'előfordul még <sup>185</sup>  
 'most is, hogy 'kimarad egy-egy 'buszjárat. |\$ Szóval <sup>1065 980...</sup>  
 ^ 'hogyan van ez? |\$ 'Azért 'apróságokat 'nem értek. |\$ 'Aztán  
 a 'másik. |\$ 'Az 'ellátásról. |\$ 'Arról volt szó, |\$ 'hogyan <sup>2010 800 135</sup> 50  
 'decemberre |\$ ez a 'szolgáltatóház, vagy 'közért, vagy <sup>790 690</sup>  
 10 'hogyan mondjam, ↑ 'nem tudom már, hogy 'mit mondjak, mert |\$ 300  
 'úgyse indul meg, |\$ ↑ 'be fog 'indulni. |\$ ↑ 'Nem indul meg. |\$  
 Én ↑ 'voltam a 'kelenföldi 'közért vállalatnál, és 'rákér-  
<sup>360 225</sup>  
 deztem. |\$ 'Nem, hogy most nem indul meg, |\$ még 'májusra  
<sup>895 350</sup>  
 se indul meg. |\$ 'Aztán ↑ 'azt kérdezem, |\$ 'irtó sokba ke- <sup>385</sup>  
 15 rülnek a 'lakások, |\$ 'sokba kerül a 'kőköcska, meg 'minden. |\$  
 ↑ 'Tessék eljönni ide egyszer úgy 'délelőtt, |\$ és 'megnézni,  
 hogy ebbe a 'jelenlévő, ebbe a 'meglévő 'négy 'krimóba  
<sup>680 85 295</sup>  
 'hány melós van. |\$ És ↑ 'mikor |\$ 'távoznak el onnét. |\$  
<sup>95 250</sup>  
 Az 'nem reggeli idő, |\$ meg 'nem ebédidő. |\$ Meg 'mennyi sör  
<sup>1010</sup>  
 20 fogy itt 'el. |\$ Szóval ^ 'hogyan van ez? |\$
- B: 'Rossz helyen teszed föl { ezt a 'kérdést. |\$ }  
 D: { 'Nem. |\$ } ↑ 'Jó helyen  
<sup>400 860</sup>  
 'teszem 'fel a 'kérdést, |\$ mert, \$ 'sajnos, |\$ 'meggyőződés-  
<sup>1100 170 900</sup>  
 sem, ... |\$ { 'Bocsáss meg. |\$ } 'Meggyőződésem, |\$  
 25 B: { 'Az, hogy a ... |\$ }
- D: 'hogyan ↑ 'nem vagyunk 'eléggel ↑ 'felkészülve. |\$ ↑ 'Én a 'problé-  
<sup>265 490</sup>  
 máimmal 'igen. |\$ De a 'többiek 'nem. |\$ Mert ↑ 'nem tudnak

- választ adni. | § ↑ 'Nem tudnak 'konkrét választ adni. |  
 'Azt se tudják 'megmondani, hogy 'mikor lesz 'kivive a  
 'busz végállomása § 'odáig, ameddig kell, | 'azt se tudják  
 megmondani, hogy 'mikor készül el a közért, | § 'azt se  
 5 tudják megmondani, hogy 'mi lesz a telefonnal, | §  
 ↑ 'viszont, | § a 'posta, az már 'elküldte nekünk a köt-  
 vényeket 'huszonötezer forint értékbe, | § szóval 'hogy  
 van ez? | § 'Ma | 'ezer 'kilencszáz 'nyolcvan 'ötöt 'írunk. | §  
 'Nem 'ezer 'nyolcszáz 'nyolcvan 'ötöt. | § És ↑ 'van még egy  
 10 pár. | § Állítólag mi 'kire... | § = 'kiemelt 'beruházás  
 vagyunk. | § Ugye = 'az? |
- B: 'Nem tudom ezt, ~~~~~ 'nem, | 'nem. | 'Ezek szerint 'nem. |  
 D: De ha ↑ 'nem vagyunk { 'az, akkor meg } ~~~~~ pláne rossz. | § Mert  
 B: ~~~~~ 'Nem. |
- 15 D: 'bárcsak 'kiemelt 'beruházás 'lennénk, | § szerintem 'akkor  
 sem változna 'számottevően a § 'kérdés. | § Itt ↑ 'tulajdon-  
 képpen 'arról van 'szó, hogy itt ↑ 'fog 'lakni 'legalább  
 'ötvenezer 'ember. | § Hát = 'jó. | § 'Igen. | § Hogyha  
 T: ~~~~~ 'Húsz. | § ~~~~~
- 20 D: 'személyen... | } § = 'lakásonként 'egy-egy 'személyt 'számo-  
 T: ~~~~~
- D: lunk, | § 'akkor is 'több lesz, | 'nem érdekes. | § De ↑ 'több  
 lesz. | § { § Mert ↑ 'akkor, amikor 'három egész | § = 'hu-  
 B: { 'Minél? | }
- 25 D: szon'hét század 'emberrel 'számoltak 'egy-egy 'lakást, | §  
 'gyakorlatilag 'arról van szó, hogy az | 'legalább 'négy. | §  
 Az a ↑ 'minimum. | § ↑ 'Az, hogy | § itt már 'megrágcsáltuk a 'par-  
 kolást, meg 'minden, meg 'minden, meg 'minden. | § Szóval

^hogyan van? |§ 'Csináltunk 'parkot, |§ 'lefűvesítettük, |§  
 most 'kitapossuk a 'saját 'érdekünkbe, |§ mert 'muszáj, |§  
 mert 'nincsenek 'szerviz utak, |§ 'nincs egy 'megfelelő  
 'út, ahol ↑ 'teszem azt, |§ 'például a 'mentő a 'legrövidebb  
 5 úton 'eljutna egy 'épülethez, |§ hát szóval ↑ 'hol van? |§  
 Hát ↑ 'hol vannak 'azok, akik ezt 'tervezték? |§ ↑ 'Hol 'van-  
 nak? |§ Hát ↑ 'megkérdezte-e 'valaki |§ 'valakitől, |§ hogy  
 'elvtársam, |§ 'szar 'munkát végeztél, és ↑ 'ezért 'menj a  
 'fenébe. |§ Hát ↑ 'mondják 'meg nekem. |§ Szóval ezt ^nem le-  
 10 het ma ↑ 'megcsinálni? |§ Ha én ↑ 'nem végzem el 'rendesen a  
 'munkámat, |§ én § a 'Hadak 'útjáról { az ↑ 'összes 'takarékot }

B: Hát 'egyszer ~~~~~ |§

D: 'levitetik { rólam. |

B: { 'Több 'kollega } 'arra emlékszik, hogy 'egyszer

15 valami 'egész 'komoly 'baj lett, amikor 'valamit... |

D: Par'don, |§ 'az se az 'én hibám. |§ ↑ 'Az se az 'én 'hibám, hanem  
 az ↑ 'Elektromos 'Művek 'hibája, |§ mert ↑ 'több 'tanum van 'rá, |§  
 hogy ↑ 'itt a 'másik 'épületben |§ ↑ 'félfordulatokat, meg  
 'egész fordulatokat lehetett húzni 'azokon a 'csavarokon,  
 20 amik már a ↑ 'beszerelt szekrényben voltak, |§ és 'ott is  
 tűz volt. |§ Szóval ^hogyan van ez? |

E: Deres elvtárs /ö/ § 'következőt. |§ /ó/ 'annyi 'kérdés  
 jött 'össze, és 'annyi olyan 'dolog, amit ... |

D: 'Tudom, persze. | Én 'megyek 'mindjárt. |

25 E: 'Nem, |§ { ↑ 'nem az, | 'nem az, } hanem § amire |§ 'valamit rea-

D: { 'Nem probléma. |

E: gálni kéne. |

D: 'Igen, 'reagálni kéne, | de 'nem 'így. |§ Hanem ↑ 'úgy, hogy

- 'ellenőrizni kéne 'azt a munkát, amit 'átvesznek, |§  
 méghozzá 'nem is 'akárhogy, |§ és akkor ↑'nem jönne a  
 'tapéta, |§ akkor 'nem folynának a 'csapok, |§ akkor 'nem  
 eresztene a 'lefolyó, |§ és 'ilyen. |§ ↑'Innentől 'kezdve  
 5 'egész 'odáig, |§ hogy ↑'nem lenne 'dugulás az 'épületek-  
 ben. | Az ↑'éppen akkor átadott 'épületekben. |§ Mert ön  
 'nem volt itt, |§ amikor mi a 'ganét 'söpörtük |§ ↑'éjjel  
 'fél háromig. |§ 'Reg... |§ '=este 'nyolc órától. |§ Maga  
 'nem volt itt. |§ ↑'Akkor se volt itt, amikor 'kijött a  
 10 'nagy 'joma, |§ 'elhárítani a 'dugulást, | és 'kifúrták az  
 'egész 'épület alját, de a 'dugulást 'nem tudták 'meg-  
 szüntetni. |§ 'Miért? |§ 'Azért, mert ↑'több vödör 'feltéglát  
 szedtünk ki a 'lefolyóból. |§ Szóval §↑'itt kezdődik a  
 dolog. |§ 'Itt. |§ És § én ↑'nem azt mondom, hogy 'ön a  
 15 hibás. |§ Vagy egy ↑'másik, vagy egy 'harmadik. |§ ↑'Vala-  
 mennvien hibásak vagyunk, |§ akik 'benne voltunk a kör-  
 ben. |§ 'Valamennyien, akik 'eltűrjük 'azt, hogy a 'melő-  
 sok 'ott igyanak 'naphosszat, |§ és 'azért kerül olyan  
 'sokba a 'lakás, | mert azoknak a 'bérét 'valakinek 'ki  
 20 kell 'fizetni. |§ Szóval ^'hogyan van ez? |§ ↑'Azoknak |^'nin-  
 csenek főnökeik?!

B: Jó, § azt, { § ez egy § } 'javas-  
 D: { 'Köszönöm, hogy 'meghallgattak. | }  
 280

- B: lat ezek szerint, hogy 'rendeljenek 'el |§ egy 'részleges  
 n.m.  
 25 'szesztilalmat 'gazdagréti 'lakótelepen? |§ Vagy 'mire, |  
 '= 'mire kér... § volt a § 'dolog?!

D: 'Gyakorlatilag '= 'nem a 'szesztilalomról van szó. |§ 'Arról  
 70 van szó, hogy '= 'annak, akinek 'dolgoznia kell, | annak

'dolgozni \kell. |§ Az ↑'azért 'kapja a \fizetését. |§  
 És ha ezt ↑'nem teszi, |<sup>245</sup>§ akkor ↑'egész 'felső 'szinten  
 is 'meg lehetne 'mondani neki, hogy ↑'menjen a \francba! |

B: Hát 'el kéne \menni hozzájuk. | Mert 'e... = 'elhiheti,

5 hogy ↑'semmi 'köze \nincs |§ az 'itt \jelenlevőknek |§  
 'azokhoz a 'munkásokhoz, aki ezt a 'lakótelepet

D: { \épti. | }  
 ↑'Szerintem } = 'az a 'munkás, |<sup>500</sup>§ aki úgy 'félig 'mákosan

'bemegey a 'munkahelyére, |<sup>365</sup>§ az ↑'nem fog énnem egy har-  
 10 matát 'rendesen 'összekötni 'úgy, hogy az 'ne folyjon. |<sup>735</sup>§  
<sup>425</sup> ^Ugye? |§ Hát \dehogynem, |hát \ebbe is van valami? |§  
<sup>1280</sup>

És ↑'az, hogy = 'egész addig 'nem fogunk 'találni a 'problémá-

inkra 'megoldást, |<sup>140</sup>§ ameddig § ↑'nem lesz 'bátorsága  
<sup>175</sup> 'valakinek, aki 'itt \ul, |<sup>120</sup>§ és ↑'azt mondja, |<sup>285</sup>§ hogy 'ké-

15 rem \elvtársak, |<sup>730</sup>§ ↑'ettől |<sup>215</sup>§ 'eddig |<sup>85</sup>§ 'én ezt a kérdést  
 'hajlandó vagyok \megoldani. |<sup>350</sup>§ ↑'Ettől |<sup>140</sup>§ 'eddig 'hajlandó

egy \másik megoldani, |<sup>210</sup>§ és ↑'vállalni a 'felelősséget

↑'akkor, amikor 'arról van szó, hogy \nos, |<sup>660</sup>§ 'tessék

\beszámolni. |<sup>450</sup>§ ↑'Na, |<sup>1180</sup>§ mert = 'ez a lényeg. |<sup>455</sup>§ 'Köszönöm

20 \szépen. |

B: 'Tessék 'itt maradni, mert ↑'válaszokat még 'jönnek, és

a↑'válaszokat { ↑'illik \meghallgatni. |

D: { 'Bocsánat, majd ↑'kinn 'meghallgatom, mert

B: ↑'Illik \meghallgatni. | }

25 D: ~~~~~

\* A /13:17/ végén levő szünetet Váradi Tamás azért nem mérte, mert Varga László egy utolsó - a szünetmérés utáni - korrigált változatba írta csak be. Egyébként ezen a helyen nincs jelki-maradás. Ha lenne, Váradi jelölte volna.

## A SZÜNET KÉRDÉSKÖRE A SZÖVEGLEJEGYZÉSBEN

Kassai Ilona

A beszélt nyelvi szövegek lejegyzésével kapcsolatos módszertani munka során a szünet kérdésköre egyre több figyelmet igényelt magának. Ez nem véletlen, hiszen mint a legtöbb nyelvtudományi alapfogalomnak, a szünetnek sincs megnyugtatóan tisztázott meghatározása. Az alant következő tanulmány összefoglalását adja a körülötte kialakult műhelymunkának.

A módszertani munka megkezdése előtt egy nyelvészeti nem képzett, de nyelvjárási hangfelvételek leírásában meglehetősen jártasságra szert tett lejegyző elkészítette a gazdagréti kábeltelevízió műsoraiból válogatott hanganyag átíratát a Balogh Lajos által összeállított Útmutató (1985) alapján, amely az ún. intonációs jelenségekből csupán a szünet jelölését javasolja. Ezt az átíratot kapták kézbe a munkacsoport tagjai, hogy legyen miből kiindulniuk a hanganyag feldolgozásakor.

### Első stáció

Varga László elkészítette a hanganyag fonológiai szempontú intonációs átíratát, melyben a szünet megléte a szünet hiányával áll szemben (lásd 5-21. oldal a jelen kötetben). Magam fonetikai szempontú elemzést végeztem, ezért a szünetnek három fokozatát különböztettem meg: rövid, közepes és hosszú szünetet. Emellett jelöltem a junktúrát is. (A szünet és a junktúra elkülönítésére vö. Szende 1979.)

A kétféle (fonetikai és fonológiai szempontú) átíraton egybevettem a szünetjelöléseket, az eredményt az 1. táblázat szemlélteti.

1. táblázat

beszélők lejegyzők	<u>A</u>	<u>C</u>	<u>D</u>
	fonológus	101	151
fonetikus	115	159	207
fonológus is, fonetikus is	100	148	194

Mint látható, a két lejegyző jelölései jól korrelálnak egymással. A 3. sorban szereplő együttes jelöléshez képest mutatkozó egyedi eltérések kisebb hányadát félrehallás magyarázza, nagyobb hányada azonban felfogásbeli különbségre vezethető vissza. A fonetikus ugyanis junktúrát is jelölt, a fonológus azonban nem, mert nem tartja szünethez tartozó jelenségnek. A fonológiai átirat javára mutatkozó eltérések pedig abból erednek, hogy lejegyzője szünetet jelölt oda is, ahol véget ér a beszéd vagy félbeszakítják a beszélőt. A fonetikus az első esetben azért nem tett szünetjelzést, mert felfogásában a szünetnek lényegi jegye, hogy két elem viszonylatában létezik, tehát a beszéd befejezését nem szünet, hanem hallgatás követi. A félbeszakított beszéd után pedig azért nem helyénvaló a szünetjelölés, mert maga a félbeszakítás ténye zárja ki a szünet jelenlétét. A felfogások szembesítése nyomán kialakult két jelölési konvenció: (1) a beszéd befejezését, valamint egy másik beszélő általi félbeszakítását nem követi szünet, (2) a junktúrát nem tekintjük szünetnek.

#### Második stáció

A következő lépés a fonológiai szempontú átirat eredményeinek mikroszámítógépre kidolgozott mérési módszerrel történő ellenőrzése volt abból a célból, hogy az objektív és a szubjektív szünetfeldolgozás közötti összefüggés kiderüljön. Ezt a munkát Váradi Tamás végezte el (lásd a jelen kötetbeli tanulmányát). A mért és észlelt szünetek összevetése megerősítette azt az

intuitív tapasztalatot és szórványos kutatási eredményt, hogy a hallgató által észlelt szünetek objektív alapja nem minden esetben nyelvi és akusztikai jelkimaradás. Ennek nyomán a következő kérdések fogalmazódtak meg: (1) mit tart a hallgató szünetnek, azaz mi a szünet percepciók realitása, (2) milyen mértékű eltérés adódik a nyelvész képzettségű lejegyzők között a szünetek észlelése tekintetében, (3) van-e különbség az átlagos nyelvhasználók (laikus lejegyzők) és a nyelvész képzettségű lejegyzők teljesítménye között és (4) képesek-e a lejegyzők következetesen fokozatokat megkülönböztetni a szünetek időtartamában.

### Harmadik stáció

A kérdések megválaszolását 10 nyelvészettel foglalkozó és 9 laikus hallgató észleleteinek az elemzésével kíséreltem meg. A két csoport feladata egy 2 percig tartó kötetlen beszédanyag<sup>1</sup> szüneteinek a jelölése volt annyi eltéréssel, hogy a nyelvészeknek előbb átiratot kellett készíteniük a hanganyagról, a laikus hallgatók azonban közéleti helyesírással lejegyzett szöveget kaptak<sup>2</sup>, s ebbe jelölték be észleleteiket. A feladat elvégzéséhez semmiféle szünetértelmezést nem adtam, az instrukció ez volt: "ahol szünetet hall a szövegben, oda tegyen valamilyen jelzést". Az egyik nem-nyelvész hallgatóval a feladatot egy hét elteltével újra elvégeztettem, hogy egy később tárgyalandó szempontoz információ nyerjek. A teljesítmények értékeléséhez Varga László elkészítette a hanganyag intonációs átiratát<sup>3</sup> (1. melléklet), s az ebben szereplő 50 szünetet tekintettem összehasonlítási alapnak. Megállapítottam, hogy az egyes lejegyzők az 50 alapszünetből hányat észleltek, továbbá hány olyan szünetet hallottak, amely nem szerepelt az alapszünetek között. Azonnal kiderült, hogy az egyik nyelvész résztvevő teljesítménye annyira egyedi, hogy adatait a további műveletekbe nem vontam bele, jelölésének tanulságait azonban a későbbiekben ismertetem.

A 9 nyelvész és 9 nem-nyelvész hallgató együttesen 39 olyan szünetet jelölt, amely az alapátiratban nem szerepel. Ezek úgy oszlanak meg a két csoport között, hogy 12-t mindkét csoportban jelöltek, 5-öt csak a nyelvészek, 22-t pedig csak a laikusok je-

lölésében találunk meg. Az összesített szünetjelölést tartalmazó átirat a 2. mellékletben szemlélhető, az egyénekre vonatkozó számadatokat a 2.a. és 2.b. táblázat tartalmazza.

P.J.	40	7	47	N.L.	35	3	38
G.M.	47	8	55	Á.K.	25	2	27
K.I.	50	5	55	V.S.	17	4	21
K.G.	43	5	48	Sz.V.	23	4	27
V.T.	42	2	44	T.A.	31	5	36
K.M.	42	1	43	Sz.P.	32	4	36
S.P.	49	6	55	Sz.Z.	26	1	27
O.G.	45	5	50	Sz.I.	27	6	33
Sz.T.	41	2	44	Sz.P.	10	6	16

2.a. táblázat

2.b. táblázat

A nyelvészek adatai

A laikusok adatai

(Mindkét táblázatban az 1. oszlop az 50 alapszünetből észlelték számát, a 2. oszlop az alapszünetek között nem szereplő szünetek számát, a 3. oszlop pedig az összesített eredményt tartalmazza a növekvő életkor szerinti csoportosításban.)

A két hallgatói csoport adatainak az összevetéséből az derül ki, hogy a nyelvészek és a nem-nyelvészek teljesítménye között majdnem 40% az eltérés a nyelvészek javára. Ők ugyanis az 50 alapszünetből átlagosan 44-et (88%) észlelték, a nem-nyelvészek azonban csak 25-öt (50%). A nyelvészek teljesítménye pedig annál jobb, minél nagyobb a gyakorlatuk hangfelvételek hallgatásában. Számottevő különbséget jelent a két csoport között az is, hogy az 50 alapszünet között nem akadt egy sem, amelyet a nyelvészek csoportjában legalább egy nyelvész ne észlelt volna, ugyanakkor a nem-nyelvészek között 8 alapszünet észrevétlen maradt (lásd a 2. mellékletben a számmal jelzett szünetek fölötti törtszám jobb oldalán szereplő - jelet).

Az elmondottak alapján az észlelési kísérletet motiváló 3. kérdésre a válasz igenlő: van különbség, mégpedig jelentős különbség van az átlagos nyelvhasználó és a nyelvész szünetre vonatkozó észleletei között. A két táblázat a nyelvészek között várható eltérés mértékét tudakoló (2) kérdésre is megadja a választ: a nem-nyelvész hallgatók csoportjában az egyedek között nagyobb különbség mutatkozik a szünetek észlelési tekintetében, mint a nyelvész hallgatók csoportjában. Előbbieknél

137%-os eltérés figyelhető meg a legkisebb és a legnagyobb teljesítmény között, utóbbiaknál csak 28%-os teljesítménykülönbség tapasztalható. Adalékként megemlítem, hogy Lieberman (1965) két nyelvésznek az intonáció észlelésében mutatott teljesítménye között 60%-os eltérést talált. Az (1) kérdésre pedig, hogy ti. mit tart a hallgató szünetnek, a választ a szubjektíve észlelt szüneteknek és a hanganyag rezgésképét, dallamgörbéjét és hangerőgörbéjét tartalmazó regisztrátumnak (vö. 1. ábra) az együttes elemzése adja meg (3. melléklet). Ennek alapján a hallgatók által jelzett szünetek képviselőjében az alábbi jelenségeket tartam fel:

- akusztikai jelkimaradás,
- a hangfolyamatban természetesen bekövetkező alkalmazkodások (igazodás, hasonulás, összeolvadás) elmaradása,
- szókezdő vagy szóvégi beszédhang megnyújtása,
- gégezárhang (glottális zár) a szókezdő magánhangzó előtt,
- erős nyomatókú hangsúly,
- a hangmagasság hirtelen változása (emelkedése vagy esése),
- a tempó lefékezése,
- feszes artikuláció.

Ezek a jelenségek — amelyek közül nem egy megtalálható Fónagnak a szünet költői műben játszott szerepét tisztázó vizsgálatában is (1967:336-40) — nemcsak önmagukban, hanem gyakran egymással kombinálódva képviselik a szünetet a beszéd folyamatban, pl. nyújtott beszédhang+glottális zár. Közöttük a leggyakoribb a jelkimaradás, ezt követi a beszédhang nyúlásában megjelenő "szünet", majd a glottális zár és az alkalmazkodások elmaradása. A többi tényező egy-egy előfordulással képviselteti magát. Mármost ha ezeket a szünehordozókat abból a szempontból vesszük szemügyre, hogy milyen arányban jelentkeznek a két csoport észleleteiben, akkor azt tapasztaljuk, hogy a laikusok alig regisztrálják a beszédhang nyújtásában, glottális zárban, alkalmazkodás-elmaradásban, feszes artikulációban, tehát nem jelkimaradásban jelentkező, nyelvészek által jelzett szüneteket. Még kevésbé észlelik a szóhatárjegyeken belüli és a téves kezdést követő, újrakezdést megelőző szüneteket, bármilyen fonetikai formában jelenjenek is meg. Ezzel szemben számtalan helyen jeleznek szünetet, ahol szemantikai vagy grammatikai kritériumok alapján

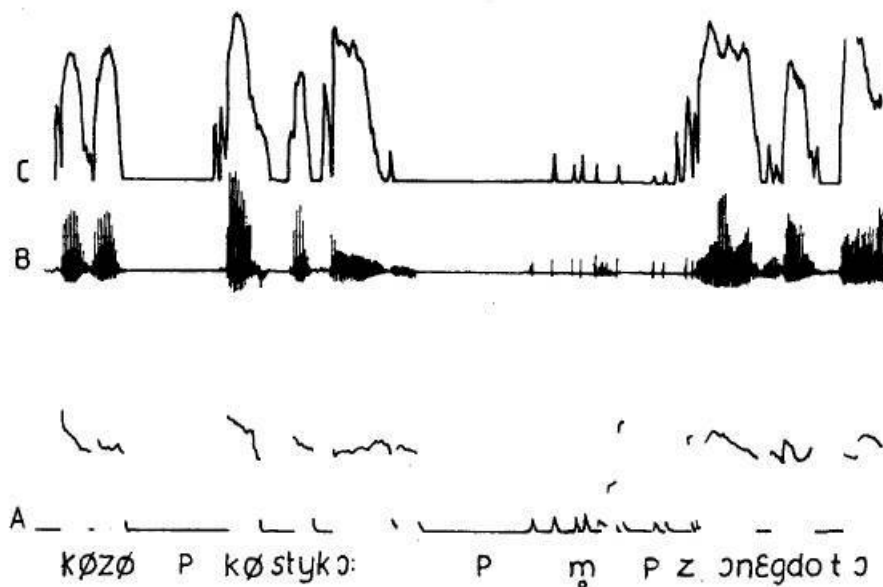

1. ábra. A 2. mellékletben szereplő átiratból a

	9/4	-/3	9/6	-/2	
közö-	[3]	køztük	[A] a	[4] hm	[B] z anekdóta
	260		420	230	

szövegrész regisztrátuma, amelyen A a dallamgörbének,

B a rezgésképnek, C a hangerőgörbének felel meg.

Az APhI. átiratban a P jelzi a szünetet.

várható volna, de ténylegesen semmilyen formában nem jelenik meg. A laikusok füle tehát "virtuális szünetekre"<sup>4</sup> van beállítva, és voltaképpen ez magyarázza, hogy nem vesznek tudomást a nemvárt helyen bekövetkező szünetekről.

A 3. táblázat tanúsága szerint a szünet leggyakoribb "megtestesítője", a jelkimaradás esetében az észlelés biztonsága egyenes arányban van az időtartammal: minél hosszabb időtartamú a jelkimaradás, annál biztosabb az észlelése. 50–200 ms (ezredmásodperc) között a nyelvészeknél is alacsony a felismerési ráta, ha semmi egyébre nem támaszkodhatnak az észlelésben. Ha azonban a rövid időtartamú jelkimaradás kiegészül pl. hangzónyúlással, glottális zárral, erős hangsúllyal vagy szemantikai határral, javul az észlelési arány. Pl. az és az egyikük a Szeretnék szántani, hat ökröt hajtani népdalból szekvenciában a hajtani és a népdalból közötti 120 ms időtartamú szünet észlelését még a laikusok számára is megkönnyítette a tartalmi váltás (kilencből négyen jelezték). Bacri és Nicaise (1987: 101) kísérletében is javult a közbeékelt mondat felismerése, ha az eléje beiktatott szünet hangmagasságváltozással párosult.

Mint említettem, egy nyelvész hallgató adatait a többtől elkülönítve kezeltem. Ennek az volt az oka, hogy átíratában 90 szünetet jelölt, majdnem megegyezően annyit, mint amennyi az alapszünetek száma. A jelölések tüzetesebb elemzése azt a következtetést teszi lehetővé, hogy ez a hallgató voltaképpen szekvenciatorést jelölt, vagyis ahol számára a hangfolyamat bármi módon megtört, oda szünetjelzést tett. (A szünetek információhordozó szekvenciatorésként való értelmezésére vö. Sallai—Szende 1975: 5.)

#### Negyedik stáció

A pszichoakusztikai kísérletek kimenetelét általában kedvezőtlenül befolyásolja (az eredményt javítja) a kísérleti stimulus megszokása, azaz a feladat "megtanulása". Ami azonban hátrány az alapkutatás szempontjából, előny lehet a gyakorlati munkában. Ebből a megfontolásból kiindulva a szünet észlelésére vonatkozó kísérletet az egyik laikus hallgatóval egy héttel később megismétltem. Az első alkalommal 32 alapszünetet és 10 extra-

[31]	1700	9	8	[21]	360	9	4
[5]	1160	9	9	[28]	340	9	8
[26]	1080	9	8	[39]	340	8	6
[41]	1060	9	9	[2]	260	2	2
[33]	1040	9	8	[3]	260	9	4
[24]	960	9	8	[50]	240	9	4
[45]	860	9	9	[6]	240	9	4
[48]	860	8	5	[B]	230	-	2
[36]	840	8	9	[35]	230	8	1
[12]	820	9	8	[18]	220	8	2
[19]	810	9	7	[43]	200	8	2
[23]	740	9	9	[17]	190	9	-
[49]	690	8	2	[47]	160	8	4
[40]	680	8	8	[1]	140	9	5
[15]	640	9	6	[44]	140	6	-
[42]	600	8	-	[L]	120	5	1
[14]	600	9	8	[27]	120	9	4
[34]	560	9	7	[22]	80	7	-
[32]	520	9	7	[46]	80	2	-
[25]	480	9	6	[Zs]	80	1	1
[9]	480	6	6	[Cs]	50	4	1
[11]	480	9	5				
[13]	440	9	7				
[4]	420	9	6				
[8]	420	9	6				

3. táblázat A jelkimaradás időtartama és észlelése közötti viszony (A szünet azonosító jele utáni első oszlop a szünetek időtartamát, a második a nyelvészek jelölését, a harmadik pedig a nem-nyelvészek jelölését tartalmazza.)

szünetet jelölt, az utóbbiak kivétel nélkül tagmondatok határán, kötőszó előtt vagy után a nyelvi tudás alapján elvárt virtuális szünetek voltak. A második alkalommal az alapszünetek száma 35-re nőtt, az extraszüneteké pedig 3-ra csökkent. Eme eredmény alapján feltehető, hogy a lejegyző teljesítménye külön tanulás nélkül is javul, pusztán azáltal, hogy a feladat végzésében jártasságot szerez. A feltevést ellenőrzendő elővettem a bevezetőben említett legelső átiratot, amely a gazdagréti hangnyagról készült. A hangfelvételek átírásában jártas laikus lejegyző jelöléseit és a magam fonetikai szempontú jelöléseit rávetítettem Varga fonológiai szempontú átiratára (4. melléklet), hogy a különböző szempontú szünetjelölések közötti egyezések és eltérések világosabban kiderüljenek. Az összevetés eredményét a 4. táblázat mutatja.

4. táblázat

beszélők lejegyzők	<u>A</u>	<u>C</u>	<u>D</u>
Laikus	30	68	73
Fonológus	1	3	5
Fonetikus	2	2	11
Laikus is, fonológus is			1
Laikus is, fonetikus is	13	9	2
Fonológus is, fonetikus is	19	20	106
Laikus is, fonetikus is, fonológus is	81	128	88
Összesen	146	230	286

Minthogy a fonetikus és a fonológus lejegyző teljesítményét a korábbiakban már egybevetettük (vö. 1. táblázat), itt a laikus lejegyző adatai állnak a fókuszban. Az rögtön megállapítható, hogy a teljesítménye sokkal jobban megközelíti a két nyelvészét, mint az az észlelési kísérletben részt vett laikus hallgatónál tapasztalható volt (vö. 2.a., 2.b. táblázat). Ha ugyanis az 1. táblázatban a két nyelvész együttes jelölését 100%-nak vesszük,

itt még mindig 80% fölötti a teljesítmény, ha a laikus adatai is bekapcsolódnak. Ugyanakkor eljárása egyezik is a laikus hallgatókéval, mégpedig abban, hogy sok olyan szünetet jelölt, amely a két nyelvész átiratában nem szerepel. Ezekről az általa kizárólagosan jelölt szünetekről kiderült, hogy jelentős hányadban magassági és dinamikai váltásokat, tehát dallam- és hangsúlytényeket tükröznek. A fonetikus lejegyzővel való közös jelöléseit a junktúrák jelölése adja. Nála tehát a szünetjelölés alapját képező jelenségek köre bővebb, mint a két nyelvész lejegyzőnél. Ugyanakkor a mondatok között sehol nem jelez szünetet, ami azt jelenti, hogy számára a mondat végét jelző pont egyben szünetjelzést is magában foglal. Ez a felfogásbeli különbség teszi értelmezhetővé a fonetikus és a fonológus lejegyző együttesen jelölt szüneteinek kiugróan magas arányát D beszélő esetében (106), akinek a szövege jóval több mondatra tagolódik, mint akár az A, akár a C beszélő. Végeredményként kijelenthetjük, hogy a jár-t a s s á g jelentős mértékben javítja a lejegyző teljesítményét.

#### Ötödik stáció

Annak a kérdésnek a megválaszolását, hogy képesek-e a lejegyzők következetesen fokozatokat megkülönböztetni a szünetek időtartamában, részben szakirodalmi adat, részben a gazdagréti beszédmintán alkalmazott, fokozatokat feltüntető szünetjelölésnek a Várad Tamás által mért időtartamokkal való szembesítése teszi lehetővé.

Hegedűsnek (1953) a szünet észlelésére vonatkozó megfigyelései szerint a hallgatók megkülönböztetnek igen rövid (30-250 ms), rövid (250-1000 ms) és hosszú (1000 ms fölötti időtartamú) szüneteket. A szünettartást illetően népnyelvi és köznyelvi beszédprodukciót, valamint rádiófelolvasást elemzett. A rövid és a hosszú szünetek átlagos időtartamára vonatkozóan a következő adatokat kapta:

	rövid szünet(ms)	hosszú szünet (ms)
népnyelv	420	1170
köznyelv	380	1250
felolvasás	460	1530

A gazdagréti hanganyagból a C és D beszélő szüneteinek időtartam szerinti eloszlását az 5. táblázat szemlélteti. Eszerint C beszélő anyagában a rövid szüneteknek mintegy a fele 50-300 ms közötti időtartammal valósul meg, D beszélőnél pedig 200-500 ms között. Az időtartamok módusza (a leggyakoribb érték az eloszlásban, annak az osztálynak az osztályközepe, amelyhez a legtöbb előfordulás esik) 150 ms és 250 ms. A közepes szünet C beszélőnél 550 ms-os móduszt mutat, D beszélőnél pedig 1150 ms-os móduszt. A hosszú szünetből kevés az előfordulás, és ezek időtartama is annyira szóródik, hogy nem állapítható meg egy központi érték felé való törekvés.

A táblázatból az is kitűnik, hogy az egyes fokozatoknak mint kategóriáknak az időtartammal való megfelelése csak tendencia jellegű, hiszen gyakoriak a kategóriák közötti átfedések. C beszélőnél például a 200-299 ms-os sávban mind a négy kategória mutat előfordulást. D beszélő esetében az 1100-1199 ms-os sávhoz 1 rövid, 6 közepes és 1 hosszú szünet tartozik. Ez azáltal lehetséges, hogy a szünetfokozat megítélésében nem minden esetben az időtartam az elsődleges tényező, hanem valamelyik kísérőjelenség. Pl. a hangos szakaszt is tartalmazó szünet könnyen kelti a hosszú szünet érzetét, noha esetleg nagyon is rövid időtartammal valósul meg. Ezt látjuk C beszélőnél a 4. mellékletben háromszor is: a 3. sorban 1235 ms, a 4. sorban 480 ms, a 9. sorban pedig 205 ms az időtartama az általam hosszúnak jelölt szüneteknek. A junktúrát is képviselheti ugyanolyan időtartamú jelkimaradás, mint pl. a rövid szünetet: C beszélő anyagában 12 előfordulás szemlélteti ezt, a 0-tól 300 ms-ig terjedő időtartamsávban.

#### Következtetések és javaslatok

Mi következik az ismertetett vizsgálatok tanulságaiból általában a szöveglejegyzésre és konkrétan a szünet jelölésére nézve? Mindenekelőtt az, hogy laikusra lehetőleg ne bízunk a szöveglejegyzést. A kívánatos az lenne, hogy nyelvész végezze ezt a feladatot, mégpedig olyan nyelvész, aki jártas a hangtanban. Ha ez a kívánalom személyi és/vagy anyagi okok miatt nem teljesíthető, akkor a nem-nyelvész lejegyzőt meg kell taní-

időtar- tanosztályok	szünetfokokozatok		junktúra		rövid szünet		közepes szünet		hosszú szünet	
	<u>C</u>	<u>D</u>	<u>C</u>	<u>D</u>	<u>C</u>	<u>D</u>	<u>C</u>	<u>D</u>	<u>C</u>	<u>D</u>
0-49	2	1	1	2						
50-99	4		9	6	1					
100-199	5		21	17						
200-299	1		12	28	1	1	1			
300-399			9	23	1					
400-499			11	23	4	2	1			
500-599			11	10	6	1	1			
600-699			7	8	5	3				
700-799			2	7	2	4				
800-899			2	9	1	4				
900-999			2	5		2				1
1000-1099			1	4	2	1				
1100-1199				1		6	1	1		
1200-1299						2				
1300-1399						1				
1400-1499						1				
1500-1599										
1600-1699						2				
1700-1799						1				1
1800-1899										
1900-1999										1
2000-2099										1
2100-2199										
2200-2299										1
2400-2499										1
2500-2599										
2600-2699										1

5. táblázat C és D beszélő szüneteinek időtartam szerinti eloszlása

tanítani arra, hogy — a hétköznapi hallgató stratégiájától eltérően — jobban figyeljen az átírandó hanganyag formai oldalára, mint a tartalmira. A betanítás során el kell pl. érni, hogy észrevegye a nem-grammatikus szüneteket. Egy további fontos következtetés, hogy a lejegyzés során ne nyelvi funkciókat jelöljünk, hanem fonetikai tényeket. A nyelvi funkciók és az őket aktualizáló fonetikai jelenségek között ugyanis nincs kizárólagos viszony: valamely fonetikai jelenség több funkció szolgálatában állhat, másfelől valamely funkciót több tényező is megtestesíthet. (Pl. a hangsúlynak mint funkciónak a fiziológiai és akusztikai tényekkel való összefüggésére vö. Gay 1978.)

Konkrétan a szünet vonatkozásában a fentiek azt jelentik, hogy a különféle szünethordozók nem moshatók egybe egyetlen közös jellel. Az eltérő jelenségeknek eltérő jelet kell kapniuk az átíratban. Ezzel azt a kérdést, hogy a különböző fonetikai jelenségek alkalmasint milyen funkciót látnak el, az átírat voltaképpen a hanganyagot majdan feldolgozó kutatók döntésére bízva.

Úgy tűnik, a szóban forgó élő nyelvi kutatások lehetőségeiből olyan átíratra futja, amely bizonyos alapinformációkat megad, de mélyfúrásokat nem tesz lehetővé. Ezt szem előtt tartva a szünet képviselőjét (is) ellátni képes fonetikai jelenségekkel kapcsolatban az alábbiakat javaslom:

- 1) Az akusztikai jelkimaradásban realizálódó (néma) szünet és a nem-nyelvi hangjelenségben realizálódó (hangos) szünet kapjon külön jelet.
- 2) A hangzónyújtást, mivel több funkció ellátására is képes, feltétlenül jelölendőnek tartom.
- 3) A glottális zárát azokban az esetekben kellene jelölni, amikor fonológiai tényezőként funkcionál, tehát az a zúr és az úr típusú szembenállások esetében.
- 4) Fokozatokat ne jelöljünk, ezt bízunk a konkrét kérdések feldolgozóira.
- 5) Az alkalmazkodások elmaradását jelölendőnek tartom.

## 1. melléklet

## Varga László intonációs átirata

Ennek a § hm § 'Magyar 'Fémipari ↑'Részvénytársaságnak a 'dolgozói között|§ = 'köztük a|§z 'anekdota ↑'írója és 'Byssz 'Róbert ↑'elindultak, hogy a|§ a ↑'részvénytársaság = 'dolgozóinak|§ 'földet 'foglaljanak, hogy ezzel az 'élelmezési 'problémáikat \megoldják, hát| 'sajnos ez 'nem|§ ↑'sikerül, mer már|§ 'Zuglóban 'elfoglalták előttük ezt a|§ ↑'föld|§ = 'területet, illetve az 'ott lévő /földterületeket, |§ s amint 'éppen 'indulnak \hazafelé, |§ 'egyszer csak 'Byssz Róbert 'észre veszi, hogy|§ ott 'szánt egy ember, |§ de ↑'nagyon 'csodálkozik, mert ez az ember 'nem|§ 'lóval, nem 'ökrrel, hanem 'tevével ↑'szántott, és |§ 'megindul a|§ ↑'beszélgetés, hogy|§ vajon 'hogyan kerülhetett ide 'ide ez a ↑tevé, |§ és 'végülis megegyeznek, hogy 'nem az|§ ↑'állatkertből, hanem 'valószínű, hogy a|§ cirkusz|§ből ↑'maradt, mivelhogy 'mutatványra is \képes, |§ 'behajtja a \térdeit, |§ és amikor 'indulnak ↑'hazafelé, akkor is|§ még ezen 'gondolkodnak és az egyikük|§ a ↑'Szeretnék 'szántani, 'hat ↑'ökröt hajtani|§ = '\népdalból| a 'Szeretnék 'szántani, 'hat tevét hajtani§- 'kezdi így 'énekelni. | 'Bevallom 'őszintén 'nem|§ 'nagyon|§szeretem a /televíziót. |§ Sajnos 'hadakozom 'ellene, hogy|§ hogy ↑'ne legyek rabja, |√nem ez a sajnós, |§ de ha 'nézem, akkor 'általában az a|§ a = 'Tévéhíradó. |§ A = 'legkedvesebb 'műsorom a /Hét, |§ azt § 'mindig § próbálom vasárnap|§ ↑'megnézni, |§ amit = 'nagyon nem szeretek, azok a 'sorozatok, azoktól 'mindig|§↑ /tartózkodom, |§ és a § 'jó |§ \gyerekműsorokat, azokat § s' szoktam 'megnézni. |

'Azt hiszem, hogy a /foglalkozással § is |§'meg hát egy kicsit a /színpaddal is. |§'Nagyon 'jó, mert ezek általában \nívósak, | a 'Cimborára gondolok, a = 'Tízcentúliak társasága, ezek \jók. |§ S. 'valóban, hogy a = 'foglalkozás is, |§↑'leendő foglalkozás is. 'hozzájátszik.

## 2. melléklet

-/1 9/5 2/2  
 ennek [A] a [1] hm [2] magyar filmipari részvénytársaságnak  
 140 9/4<sup>260</sup> -/3 9/6 -/2  
 a dolgozói közö- [3] köztük [Á] a [4] hm [B] z anekdóta írója  
 -/1 4/1 260 420 230<sup>9/9</sup>  
 [C] is [CS] Bissz Róbert elindultak hogy a [5] a részvénytársaság  
 50 1160  
 9/7  
 dolgozóinak [6] földet foglaljanak hogy ezzel az élelmezési prob-  
 3/1<sup>240</sup> 2/2 -/1 8/3  
 lémáikat [D] megoldják [E] hát sajnos ez [É] nem [7] sikerül mer  
 -/1 9/6 -/2 6/6 6/-  
 [F] már [8] Zuglóban elfoglalták előttük ezt [G] a [9] föld[10]-  
 420 9/5 480  
 területet illetve az ottlévő földterületeket [11] s amint éppen  
 9/8 480  
 indulnak hazafelé [12] egyszercsak Bissz Róbert észreveszi hogy  
 9/7 4/1 820 9/8  
 [13] ott [GY] szánt [H] egy ember [14] de nagyon csodálkozik mert  
 440 -/2 9/6 -/1 600  
 ez az ember [I] nem [15] lóval [Í] nem ökörrel hanem tevével  
 8/3 640 -/2 9/- -/2 8/2  
 szántott és [16] megindul [J] a [17] beszélgetés [K] hogy [18]  
 5/1<sup>190</sup> 9/7 1/2 220  
 vajon hogyan kerülhetett iz- [L] ide ez a teve [19] és [M] végül-  
 120 810  
 is megegyeznek hogy nem [N] az [20] állatkertből hanem valószínű  
 -/1 -/3 9/4 7/- 1/1  
 [NY] hogy [O] a [21] cirkusz[22]ből maradt [Ü] mivelhogy mutat-  
 360 80 9/8 5/1  
 ványra is képes [23] behajtja a térdéit [24] és [Ó] amikor indul-  
 (370)+740 9/6 960 -/1  
 nak hazafelé akkor [P] is [25] még ezen gondolkodnak [Q] és az  
 3/- 9/8 -/1 480 9/4  
 [R] egyikük [26] a [S] Szeretnék szántani hat [Sz] ökröt hajtani  
 1080

9/4 1/1 9/8  
 [27] népdalból a [T] Szeretnék szántani hat tevét hajtani [28]  
 120 340  
 kezdi így énekelni. Bevallom őszintén nem [29] nagyon [30] sze-  
 9/5 3/2  
 retem a [TY] televíziót. [31] Sajnos hadakozom ellene hogy [32]  
 1700 520  
 hogy ne legyek rabja[U] nem ez a sajnós [33] de ha nézem [U]  
 1/- 9/8 9/7  
 1040 8/1 -/1  
 akkor általában az [Ü] a [34] a tévéhíradó [35] a legkedvesebb  
 560 230  
 műsorom a Hét [36] azt [37] mindig [38] próbálom vasárnap [39]  
 8/9 5/- 7/2 8/6  
 840 340  
 megnézni [40] amit nagyon nem szeretek azok a sorozatok [U] azok-  
 8/8 2/1  
 680  
 tól mindig [41] tartózkodom [42] és a [43] jó [44] gyermekműsorokat  
 9/9 8/- 8/2 6/-  
 1060 600 200 140  
 azokat [45] s szoktam megnézni.  
 860  
 Azt hiszem hogy a foglalkozással [46] is [47] meg hát egy kicsit  
 2/- 8/4  
 80 160  
 a színpaddal is [48] szal nagyon jó [V] mert ezek általában nivó-  
 8/5 -/1  
 860  
 sak [X] a Cimborára gondolok [Y] a Tízentúliak társasága [Z] ezek  
 1/- 1/- -/1  
 8/2 1/1 9/4  
 jók [49] s [Zs] valóban hogy a foglalkozás is [50] a leendő fog-  
 690 80 240  
 lalkozás is hozzájátszik.

### Jelmagyarázat

[szám]: alapszűnetek

[betű]: alapszűnetek között nem szereplő szűnetek

törtszám: a baloldali szám a nyelvészek, a jobboldali a laikusok  
 "találatát" jelzi

a szűnetjelzés alatti érték a szűnet időtartamára utal (ezredmá-  
 sodpercben)

## 3. melléklet

A jelzett szünetek alapja hallás, mérés és  
valószínűsítés alapján

-/1 A		-
9/5	1	140 ms jelkimaradás
2/2	2	260 ms jelkimaradás
9/4	3	260 ms jelkimaradás
-/3 Á		-
9/6	4	420 ms jelkimaradás
-/2 B		230 ms-os jelkimaradás után a [z] külön hangzik el
-/1 C		-
4/1 Cs		elmarad a zöngésülés + 50 ms jelkimaradás
9/9	5	1160 ms jelkimaradás
9/7	6	nyújtott msh (140 ms) + 240 ms jelkimaradás
3/1 D		a [t] képzési ereje + a következő hangsúly
2/3 E		virtuális szünet <sup>4</sup>
-/1 É		-
8/3	7	nyújtott [m]: 120 ms szemben a <u>megoldják</u> 60 ms-os [m]-jével
-/1 F		virtuális szünet
9/6	8	420 ms időtartamú sva
-/2 G		-
6/6	9	480 ms jelkimaradás
6/-	10	a zöngétlenedés végbemegy, de a két zárhang külön hangzik
9/5	11	480 ms jelkimaradás
9/8	12	820 ms jelkimaradás
9/7	13	440 ms jelkimaradás
4/1 Gy		nyújtott [t]: 200 ms (a <u>földterületeket</u> utolsó [t]-je csak 120 ms)
-/1 H		glottális zár
9/8	14	600 ms jelkimaradás
-/2 I		-
9/6	15	640 ms jelkimaradás
-/1 í		virtuális szünet

8/3	16	nyújtott [ɔ̃]: 240 ms
-/2 J	-	-
9/-	17	190 ms jelkimaradás
-/2 K	-	-
8/2	18	220 ms jelkimaradás
5/1 L		120 ms jelkimaradás
9/7	19	810 ms jelkimaradás
1/2 M		nyújtott [ɔ̃]: 160 ms
-/1 N	-	-
5/-	20	nyújtott mgh + glottális zár
-/1 Ny		virtuális szünet
-/3 O	-	-
9/4	21	360 jelkimaradás
7/-	22	80 ms jelkimaradás + elmarad a zöngésedés
1/1 Ö		virtuális szünet
9/9	23	nyújtott msh (370) + jelkimaradással váltakozó nyekergés (740 ms)
9/8	24	960 ms jelkimaradás
5/1 Ő		nyújtott msh (160 ms) + glottális zár
-/1 P	-	-
9/6	25	nyújtott msh (250 ms) + jelkimaradás (480 ms)
-/1 Q	-	-
3/- R		nyújtott mgh + glottális zár
9/8	26	1080 ms jelkimaradás
3/1 S		nyújtott mgh (200 ms) vagy erős hangsúly
-/1 Sz		glottális zár + hangsúly
9/4	27	120 ms jelkimaradás
1/1 T		nyújtott névelő
9/8	28	340 jelkimaradás
9/5	29	nyújtott msh
3/2	30	a környező sok hangsúly (?)
1/- Ty		hangsúly
9/8	31	1700 ms jelkimaradás
9/7	32	520 ms jelkimaradás
1/- U		virtuális szünet
9/8	33	1040 ms jelkimaradás
-/1 Ú		virtuális szünet
-/1 Ű	-	-

9/7	34	560 ms jelkimaradás
8/1	35	230 ms jelkimaradás
8/9	36	840 ms jelkimaradás
5/-	37	a [t] "kiéneklése", azaz gondos képzése
7/2	38	hangsúly + lassított tempó
8/6	39	340 ms jelkimaradás
8/8	40	680 ms jelkimaradás
2/1 Ő		virtuális szünet
9/9	41	1060 ms jelkimaradás
8/-	42	600 ms jelkimaradás
8/2	43	200 ms jelkimaradás
6/-	44	140 ms jelkimaradás
9/9	45	860 ms jelkimaradás
2/-	46	80 ms jelkimaradás
8/4	47	nyújtott [ɛ]: 200 ms + 160 ms jelkimaradás
8/5	48	860 ms jelkimaradás
-/1 V		virtuális szünet
1/- X		virtuális szünet
1/- Y		virtuális szünet
-/1 Z		virtuális szünet
8/2	49	690 ms jelkimaradás
1/1 Zs		80 ms jelkimaradás + hangsúly
9/4	50	nyújtott msh (240 ms) + glottális zár

A törtszám a nyelvész/nem-nyelvész lejegyzők számára utal, az egész szám az alapszüneteket, a betű pedig az alapszünetek között nem szereplő szüneteket azonosítja. A - jel arra utal, hogy a jelzett szünetnek nincs elfogadható magyarázata.

## 4. melléklet

A gazdagréti átirat 11. lapja

- 'tökéletesen 'megfelelnek a|§0Δ`funkcióknak.|§0'Átadásra került egy 'óvoda,|§0Δ'bölcsőde,|§0Δ'átadásra került ↑'azóta|§0Δ a 0Δ`második iskola,|§0Δ/δ/§'átadásra került, bárΔ'ideiglenes jelleggel,Δ egy|§0Δ/δ/`orvosi rendelő,|Δ pontosabban §0Δ hát 5 aΔ`gyermekorvosi rendelő is,|§0Δés hátΔ↑'bizonyos 'javulást sikerült azért elérni talán aΔ`telefon ellátásba,|Δbár 'hozzá§0kellΔtennem, hogy|§0Δez 'messze nem az , amit mi|§0Δ`szeretnénk,Δés|§0Δ'azt is el tudom mondani, hogy a`postával,|`más ilyen|§0Δ/hő/`közületi`szervekkel nekünk|
- 10 'rendkívül nagy 'vitáink vannak|§0Δ`abba,|`hogy §0Δ mi csak 'akkor szeretnénk átvenni bármilyen fajta`közintézményt,Δ ha az |`minden szempontból megfelel azoknak a`kívánalmaknak,|0Δ'amit|§0Δ'egy ilyen 'közintézménnyel 'szembe 'támasztani lehet,|§0Δs azΔ↑'iskolával kapcsolatba
- 15 `természetesen,|0Δ vagy egy 'óvodával,Δvagy egy|Δ`orvosi rendelővel kapcsolatban 'természetes, hogyΔ'telefonnal is `rendelkeznie kell.|§ A ↑'közelmúltba került 'átadásra|§0Δ a 'kábeltevé 'nyilvánossága`előtt|Δ a §0Δ`közösségi ház,|§0Δ amely 'méretében talán|§ ma még 'elmarad 'attól,§0Δ meg /δ/|§0Δ
- 20 'belső ↑'programjaiban is 'természetesen, mert 'rövid időre/!/ telt`el,|Δ mint amit egy ilyen 'nagy 'lakótelepen mi 'szeretnénk majd a 'lakosságnak|§0Δ 'közművelődésben|§0Δ /δ/`biztosítani,|§0Δ de hát 'minden'esetre 'kezdetnek azt hiszem 'nem|§0Δ`semmi,Δ és hogyha|§0Δ'itt ezt a 'lakosság
- 25 'jól ↑'kihasználja,Δ 'igényeit 'pontosan ↑'megfogalmazza,Δ és 'mindazok, akik a|§0Δ`közösségi házba ↑'dolgoznak,|§0Δ'azok

is ezeket az 'igényeket!§QΔ/ö/ \magukévá teszik,Δ és!§QΔ'jó  
'programokat \biztosítanak,Δ akkor!§QΔ.én..'azt hiszem, hogy

a fonológus jelölése: §

a fonetikus jelölése: ●=junktúra, O=rövid szünet, Ø=közepes  
szünet, M=hosszú szünet.

a laikus jelölése: Δ

### Jegyzetek

1. A kísérlethez felhasznált beszédminta azért nem a gazdag-réti hanganyagból való, mert annak minősége nem tette lehetővé az általunk alkalmazott finom akusztikai elemzést.
2. Az átiratban, amely a 2. mellékletben már az összesített szünetadatokkal kibővítve látható, nem alkalmaztam központosítást, hogy ne befolyásoljam a laikus hallgatók észleleteit.
3. Varga László átirata némely pontokon eltér a 2. mellékletben szereplőtől. Az eltérések abból adódnak, hogy Varga alkalmazott központosítást, a ténylegesen ejtett helyett rekonstruált alakot jelzett (pl. között/közö-) és egy esetben félrehallott egy nevet, amit én mint a hangfelvétel eredetének ismerője pontosan követni tudtam (Fémipari/filmipari).
4. Virtuális szünetnek a lehetőségként létező, de meg nem valósult szünetet tekintem.

### Irodalom

- Bacri, N. — Nicaise, A., 1987. Perception of a Prosodic Break: The Case of Incidental Phrases in French. Proceedings of XIth International Congress of Phonetic Sciences, Vol. 4, 98-101. Tallinn.
- Balogh Lajos, 1985. Útmutató az élőnyelvi kutatásokhoz szükséges szöveganyag magnetofonszalagról történő lejegyzéséhez. Kézirat, 21 lap, MTA Nyelvtudományi Intézete.
- Fónagy Iván, 1967. Áthajlás, szünet, szerkezet. Nyelvtudományi Közlemények, 64:313-343.
- Gay, T., 1978. Physiological and Acoustic Correlates of Perceived Stress. Language and Speech, 21:347-353.
- Hegedűs Lajos, 1963. On the Problem of the Pauses of Speech. Acta Linguistica Academiae Scientiarum Hungaricae, 3:1-36.
- Lieberman, P., 1965. On the Acoustic Basis of the Perception of Intonation by Linguists. Word, 21:40-54.
- Sallai János—Szende Tamás, 1975. A szünet mint funkció. MNyTK. 143.
- Szende Tamás, 1979. A szünet és a junktúra. Magyar Fonetikai Füzetek, 4:7-32.

# A BESZÉDSZÜNET SZUBJEKTÍV ÉS OBJEKTÍV REGISZTRÁLÁSÁNAK ÖSSZEVETÉSÉRŐL

Váradai Tamás

## 1. A vizsgálat célja

Feladatunk az élő nyelvi kutatások kísérleti anyagául szolgáló gazdagréti kábeltelvíziós adás spontán beszédanyagában észlelt és mért beszédszünetek összehasonlítása volt abból a célból, hogy ajánlásokat tegyünk a beszédszünetek lejegyzésére.

A kérdés megvizsgálását az indokolja, hogy a szakirodalomban elterjedt nézet szerint (lásd pl. Baars 1980) a beszédszünetek észlelését befolyásolja előfordulásuk prozódiai, szintaktikai, szemantikai stb. kontextusa. Hasznosnak látszott tehát tisztázni, hogy pontosan milyen eltérésre számíthatunk a tervezett kutatások során.

## 2. A szünet értelmezéséről

A szünetet a szakirodalomban általában a köznapi értelmezés szerint, a beszédflow meghatározott hosszúságú csendes szakaszaként értelmezik (de vö. Szende 1976). Ennek minimális hossza 100 és 250 ms között váltakozik az egyes szerzőknél (lásd Rochester (1973) összefoglaló áttekintését), bár újabban Goldman-Eisler (1968) úttörő kutatásai nyomán az utóbbi érték vált szinte kizárólagosan elfogadottá. Ezen elismerten önkényes érték meghatározásánál az volt a fő szempont, hogy a pusztán artikulációs okokból (pl. hosszú zárhang ejtésekor) előálló jelkimaradás egyértelműen elhatárolható legyen a tényleges szünetektől. A szünetnek mennyiségi ismérvek alapján, akusztikus jelkimaradásként való definiálása megkönnyíti ugyan a szünetek vizsgálatát, de, amint látni fogjuk, sok kérdést kiiktat a vizsgált jelenségekből.

A szünet fenti értelmezése éppen akkor válik kérdésessé, ha megvizsgáljuk, hogy az így definiált szünetek, és csakis ezek, funkcionálnak-e szünetként a beszédben.

### 3. Az észlelt és mért szünetek korábbi vizsgálatai

A beszédészlelési foglalkozó tanulmányok döntő többsége a szünet fenti értelmezése szerint mért adatokra támaszkodik. Fónagy (1967) részletesen tárgyalja a szünet és az ún. "szünet", azaz a jelkimaradással nem járó, de szünetérzetet keltő jelenségek kategóriáját. "Szünet"-et keltő jelenségként említi az alábbiakat: a) nagymérvű alaphang- és hangnyomásszintesítés, b) hangnyomásszint-emelkedés, c) a vélt szünetet megelőző és követő szótag időtartamának módosulása, d) a szünet előtti zárhang zárperiódusának megnyúlása, e) glottális zárhang, f) zár helyett glottális prés, g) nem szokásos fonémaváltozatok.

Egy kísérletben Radnóti-versek prózai átiratában jelöltette be a szüneteket ugyanazzal a 10 kísérleti alánnyal, akik eredetileg is felolvasták a szövegeket. Fónagy azt találta, hogy több a "szándékolt szünet", mint amennyi a felolvasásban hangnyomásgörbe által kimutatható. Itt ugyan nem a percepció, hanem az intenció eltérése mutatkozik a produktummal, Fónagy utal rá, hogy hasonló eltérést kapott, amikor két személy a magnetofonfelvétel alapján jelölte be a szüneteket.

Martin (1970) 27 beszélőtől származó 60 nyilatkozatot használt kísérleti anyagul. Két kísérleti személlyel jelöltette a szüneteket, akik az esetek 91,5%-ában azonos helyekre jelölték azokat. A szünetek 87%-ában volt egyezés az észlelt és a mért szünetek között. A szünethosszak 50-től 4970 ms-ig terjedtek, és figyelemre méltó, hogy több mint 20%-uk 200 ms-nál rövidebb volt. Martin a szünethosszon kívül a szüneteket megelőző és követő 3-3 szótag hosszát is mérte, és azt találta, hogy a csak szubjektíve észlelt 23 szünet (9%) esetében az azokat megelőző szótagok hossza volt az, ami a szünetérzetet keltette. Fónagy Ivánhoz hasonlóan ő is azt találta, hogy ilyenkor az egyébként kísérőjelenségként szereplő szótagnyúlás "alkalmi helyettese" a szünetnek (vö. a kompenzáció kategóriáját Szende Tamásnál (1976)).

A csak mért szünetek hossza 50 és 110 ms között ingadozott, és mindegyikük szinte kizárólag normális artikulációs okokra vezethető vissza: 33-ból 2 kivétellel mindegyik mássalhangzócsoporthoz esett, és 9 kivétellel zárhangot érintett.

Összegezve, a szünetet olyan jelenségnek tekinthetjük, mely tipikusan hangkimaradásban, de esetenként egyéb, szintén a beszédfolyam megszakadásának érzetét keltő prozódiai jelenségben nyilvánul meg. Ezt a lényegében véve erősen a percepcióra alapozott értelmezést mindaddig munkahipotézisnek kell tekinteni, amíg empirikus úton be nem bizonyosodott, hogy megbízhatóan használható fogalom.

A fenti értelmezés fényében másképp merül fel az észlelt és a mért szünetek összevetésének a célja is. Tudniillik nem a "vélt" szünet áll szemben a "tényleges" szünettel, hanem a "jelkimaradásban megnyilvánuló" a "jelfolytonossal". Abból, hogy nem mérhető, nem következtethetünk a szünet hiányára, feltéve persze, hogy észlelése egyértelmű. Viszont fordítva már bizonyító erejű lehet a mérés: ha olyan hosszúságú szünetet mérünk, amely már nyilvánvalóan nem történhetett artikulációs okokból, akkor ezt nem-észlelése esetén is szünetnek tekinthetjük. Ilyenkor joggal mondhatjuk, hogy a percepció volt téves, és ilyen eset jelenti az empirikus kontrollját a "szünet az, amit annak észlelünk" fel fogásnak. Feltehető, hogy ez a küszöbérték személyenként, sőt beszédhelyzetenként is változó, de némi túlkorrigálás nem jár jelentős kárral. Az is megkockáztatható továbbá, hogy a szünetek funkciója szerint más és más a percepciós küszöb. A szintagmákon belüli tagolásra szolgáló szünetek esetében lényegesen kisebb különbségek is várhatóan egyértelműen regisztrálódnak, mint mondjuk mondatok határán. Az irodalomban elterjedt nézet a szünetek megbízhatatlan észleletéről feltehetően nem abból fakad, hogy az emberek nem képesek kellő finomsággal észlelni és megkülönböztetni rövid időtartamokat, hanem inkább abból, hogy jól motivált kontextusban a szünet nem okoz "észleleti törést".

#### 4. A vizsgálati eljárás

A beszédszünetek szubjektív lejegyzését Varga László végezte el, aki az anyag részletes intonációs átiratát is elkészítette. Az általa készített jelölést vetettem össze a hanganyag "műszeres" mérési eredményével.

A méréseket egy mikroszámítógépre kifejlesztett rendszer

segítségével végeztem. A számítógép először egy analóg-digitális átalakító segítségével a magnófelvétel jelszintjét 5 ms-os mintavételi gyakorisággal lemérte, és ezt a 0-255 értékű jelsorozatot tárolta. Ez a digitális változat szolgált bemeneti adatként a tulajdonképpeni mérés alapjául.

A mellékletként csatolt képernyőképek szemléltetik az alkalmazott eljárás menetét. A képeken négy sor látható, melyek mindegyike vízszintes irányban 256 mérés, azaz  $256 \times 5 \text{ ms} = 1280 \text{ ms}$  hosszúságú beszéd hangnyomásgörbéjét adja, mivel a mért értékek (pontosabban azok nyolccsal osztott értékei) közvetlen egymás mellé rajzolva tömör hullámgörbéket adnak ki. Mivel figyelmünk a szünetek vizsgálatára irányult, ezért a jelszintet arra a lehető legalacsonyabb szintre vettem, amely még nem regisztrálta az állandó háttérzajt, szalagzajt stb. Ennek köszönhető, hogy a jelszintgörbék csúcserkéi mintegy "lefejezve" láthatók.

A második lépésként alkalmazott program automatikusan végigvizsgálja az előhívott, és a képernyőn a mellékelt formában látható mérési eredményeket, és összegzi azokat. Ahogy végighalad az egyes mérési pontokon (vizuálisan: a képernyőpontokon), mindaddig növeli a szünetidő hosszát 5-5 ms-mal, amíg egy olyan szakaszt nem talál, ahol a jelszint küszöb alatti értéke (azaz itt: a szünet) időbeli hossza meghaladja a szünetidő küszöbértéket. Ennél rövidebb jelkimaradást a beszédidőhöz számít. Hasonló módon történik a szünetek mérése is. Lehetséges a kézi közbeavatkozás is. Erre az esetleges hirtelen nagy háttérzajok kiszűréséhez van szükség, illetve a "hangos szünetek" mérésekor, mivel azokat egyébként beszédként regisztrálná a program. A szegmentálás megkönnyítése céljából a képernyő alsó két során megjeleníthető tetszőleges hanganyag, és ez az "élő" felvétel összehelyezhető a memóriában előzetesen rögzítéssel.

## 5. A vizsgált anyag

A gazdagréti kábeltelevíziós felvétel 3 beszélőtől származó kb. 20 percnyi beszédanyagot tartalmaz. Ebből az első beszélőt (A) teljesen ki kellett hagyni, mert a felvétel jel-zaj aránya olyan rossz, hogy műszeres feldolgozásra alkalmatlan. A vizsgálat-

ba tehát a másik két beszélő beszédét (C és D) vontuk be, méghozzá a félbeszakítások, és a párhuzamosan hangzó részek kivételével. Az utóbbira technikai okok késztettek, az időnkénti harmadik személyek által történt félbeszakításokat pedig azért nem vettük figyelembe, mert túl kis anyagot szolgáltatott az illető beszélőről ahhoz, hogy összehasonlítási alapul szolgáljon. Márpedig mivel itt az egyéni beszédsajátosságoknak fontos szerepük van, a tisztább profil érdekében inkább lemondtunk arról a 10-20 további adatról, melyek különben is csak az összesített átlagban szerepelhettek volna.

Összesen tehát az első beszélőtől 5 perc 17,8 másodperc, a másodiktól pedig 8 perc 12,4 másodperc hosszú beszédanyag alkotja a vizsgálat tárgyát.

## 6. Eredmények

Az 1. ábra az egyezően észlelt és mért szünetek időbeli eloszlását mutatja 50 ms-os felbontásban. A 2. ábra a két beszélőre külön-külön ábrázolja ugyanezt. A két ábra jól mutatja az egyéni beszédsajátosságok fontosságát, és egyben az összevont átlagolás veszélyeit. Valójában a két beszélő feltűnően különböző beszédtempóval beszél a felvételen, ami a szünetek átlaghosszával és megoszlásukkal is szoros korrelációban van.

C összes észlelt szüneteinek 44,2%-a volt 250 ms-nál rövidebb, vagyis olyan időtartamú szünet, amely a szakirodalomban elterjedt gyakorlat szerint ignorálandó! Ugyanezen adat D-re 21,8% volt. Nála a legnépesebb intervallum (8,2%) a 250-299-ms tartományba esett.

50- 99	xxxxxxxxxxxxxxxxxxxxxxxxxxxx	29	8,2%
100- 149	xxxxxxxxxxxxxxxxxxxxxxxxxxxx	27	7,6%
150- 199	xxxxxxxxxxxxxxxxxxxxxxxxxxxx	28	7,9%
200- 249	xxxxxxxxxxxxxxxxxxxxxxxxxxxx	26	7,4%
250- 299	xxxxxxxxxxxxxxxxxxxxxxxxxxxx	24	6,8%
300- 349	xxxxxxxxxxxxxxxxxxxxxxxxxxxx	20	5,7%
350- 399	xxxxxxxxxxxxxxxxxxxxxxxxxxxx	21	5,9%
400- 449	xxxxxxxxxxxxxxxxxxxxxxxxxxxx	26	7,4%
450- 499	xxxxxxxxxxxxxxxxxxxxxxxxxxxx	19	5,4%
500- 549	xxxxxxxxxxxxxxxxxxxxxxxxxxxx	22	6,2%
550- 599	xxxxxxxxxxxx	11	3,1%
600- 649	xxxxxxxxxx	8	2,3%
650- 699	xxxxxxxxxxxxxxxxxxxx	15	4,2%
700- 749	xxxxxxx	6	1,7%
750- 799	xxxxxxx	6	1,7%
800- 849	xxxxxxxxxx	8	2,3%
850- 899	xxxxxxxxxxxxxx	12	3,4%
900- 949	xxxxxxx	7	2,0%
950- 999	xxxxxx	5	1,4%
1000-1049	xxx	3	0,8%
1050-1099	xxxxxx	5	1,4%
1100-1149	xxxx	4	1,1%
1150-1199	xxxxxxx	6	1,7%
1200-1249	xx	2	0,6%
1250-1299	x	1	0,3%
1300-1349	x	1	0,3%
1350-1399	x	1	0,3%
1400-1449	x	1	0,3%
1450-1499			
1500-1549			
1550-1599			
1600-1649	x	1	0,3%
1650-1699	x	1	0,3%
1700-1749	x	1	0,3%
1750-1799	.		
1800-1849			
1850-1899			
1900-1949	x	1	0,3%
1950-1999	x	1	0,3%
2000-2049	x	1	0,3%
.			
2300-2349	x	1	0,3%
.			
2400-2249	x	1	0,3%
.			
2650-2699	x	1	0,3%
<hr/>			
összesen		353	100%

1. ábra. A beszédszünetek hosszának megoszlása 50 ms-os felbontásban

D		C	
50- 99	xxxxxxxx	9 4,4%	xxxxxxxxxxxxxxxxxxxxxxxx 20 13,6%
100- 149	xxxxxxxx	9 4,4%	xxxxxxxxxxxxxxxxxxxxxxxx 18 12,2%
150- 199	xxxxxxxxxxxxxxxx	14 6,8%	xxxxxxxxxxxxxxxx 14 9,5%
200- 249	xxxxxxxxxxxxxxxx	13 6,3%	xxxxxxxxxxxxxxxx 13 8,8%
250- 299	xxxxxxxxxxxxxxxxxxxx	17 8,3%	xxxxxxx 7 4,8%
300- 349	xxxxxxxxxxxx	10 4,9%	xxxxxxxxxxxx 10 6,8%
350- 399	xxxxxxxxxxxxxxxxxxxx	16 7,8%	xxxxx 5 3,4%
400- 449	xxxxxxxxxxxxxxxxxxxx	15 7,3%	xxxxxxxxxxxx 11 7,5%
450- 499	xxxxxxxxxxxxxxxxxxxx	13 6,3%	xxxxxxx 6 4,1%
500- 549	xxxxxxxxxxxx	9 4,4%	xxxxxxxxxxxxxxxx 13 8,8%
550- 599	xxx	3 1,5%	xxxxxxxxx 8 5,4%
600- 649	xxxxxx	6 2,9%	xx 2 1,4%
650- 699	xxxxxxx	7 3,4%	xxxxxxxxx 8 5,4%
700- 749	xxxxx	5 2,4%	x 1 0,7%
750- 799	xxxxx	5 2,4%	x 1 0,7%
800- 849	xxxxx	5 2,4%	xxx 3 2,0%
850- 899	xxxxxxxxxxxx	11 5,3%	x 1 0,7%
900- 949	xxxxx	5 2,4%	xx 2 1,4%
950- 999	xxxx	4 1,9%	x 1 0,7%
1000-1049	xx	2 1,0%	x 1 0,7%
1050-1099	xxxx	4 1,9%	x 1 0,7%
1100-1149	xxx	3 1,5%	x 1 0,7%
1150-1199	xxxxxx	6 2,9%	
1200-1249	xx	2 1,0%	
1250-1299	x	1 0,5%	
1300-1349	x	1 0,5%	
1350-1399	x	1 0,5%	
1400-1449	x	1 0,5%	
1450-1499			
1500-1549			
1550-1599			
1600-1649	x	1 0,5%	
1650-1699	x	1 0,5%	
1700-1749	x	1 0,5%	
1750-1799			
1800-1849			
1850-1899			
1900-1949	x	1 0,5%	
1950-1999	x	1 0,5%	
2000-2049	x	1 0,5%	
.			
2300-2349	x	1 0,5%	
.			
2400-2449	x	1 0,5%	
.			
2650-2699	x	1 0,5%	
összesen		206 100%	összesen 147 100%

2. ábra. A beszédszünetek hosszának beszélőnkénti megoszlása  
50 ms-os felbontásban

A két beszélő eltérő beszédtempójára vonatkozó néhány durva mutató az alábbi táblázatban látható. A legnagyobb eltérést mutató tényezők: a két szünet közötti beszédszakaszok átlagos hossza, valamint a relatív szünetidő, azaz az összes szünetidő százalékos aránya a (szünetekkel együtt vett) bruttó beszédidőben.

	<u>C</u>	<u>D</u>
szótag/sec	6,2	4,2
átlagos szakasz hossz (szótag)	13,3	9,9
átlagos szünet hossz (ms)	368	586
szünet szám/perc	27,7	25,1
relatív szünetidő	17,0%	24,5%

Az észlelt szünetek és a mért jelhiány összevetésének összegezését a következő táblázat mutatja.

		Egyezően észlelt és mért	Csak észlelt	Csak mért	Össz.
<u>C</u>	db.	147 90%	8 5%	8 5%	163
	hossz átlag	356		72	
	min.	40		40	
	max.	1135		200	
<u>D</u>	db.	206 86%	6 3%	27 11%	239
	hossz átlag	585		55	
	min.	40		40	
	max.	2690		95	
összesen db		353 88%	14 4%	35 8%	402

A kép egyértelműbbé válik, ha a mért jelkimaradások eseteibe nem számítjuk bele azokat, amelyek zárhang környezetében találhatóak. Ekkor a következő arányokat találjuk.

		Egyezően észlelt és mért	Csak észlelt	Csak mért	Össz.
<u>C</u>	db.	147 94%	8 5%	2 1%	157
	hossz átlag	356		120	
	min.	40		40	
	max.	1135		200	
<u>D</u>	db.	206 94%	6 3%	6 3%	218
	hossz átlag	585		54	
	min.	40		40	
	max.	2690		75	
összesen db.		353 94%	14 4%	8 2%	375

Látható tehát, hogy lényegesen lecsökken a nem szünetként észlelt jelkimaradás eseteinek a száma. Átlagos hosszuk nem több, mint a mássalhangzók átlagos időtartama (lásd Szende 1976:10). (A C beszédében nem észlelt 200 ms-os szünet különleges eset, mivel közvetlenül egy hangos hezitációs szünet (/ö/) környezetében fordul elő.) Az alábbiakban megadjuk az eltérően észlelt és mért esetek listáját. A számok az előfordulás helyének oldal- és sorszámaikat jelzik a Varga László-féle intonációs átiratban.

Észlelt szünet jelkimaradás nélkül:

C

9:10 de § biztos hogy ez a  
 10:26 pontosabban ilyen § létesítményeket  
 12:13 épületnek folyamatban § reméljük  
 12:17 ellátása § a korábbi lakótelepekhez  
 12:21 állami § nagyobb alapterületű  
 13:1 készült el § biztos  
 13:2 hogy § gondolom  
 13:20 gratuláljak a § gazdagréti

D

16:29 száznolcvan egyesé... § a § tíz  
 17:22 nem § jó neyen  
 18:20 személyen... § lakásonként  
 19:2 érdekünkbe § mert muszáj  
 19:16 pardon § az se  
 20:8 reg... § este nyolc órától

Jelhiány szünet észlelése nélkül:

C

11:12	minden szempontból § megfelel	60 ms
11:3	iskola /δ/ § átadásra	200 ms

D

17:1	busznak a § végállomását	55 ms
17:9	vagy § hogy mondjam	50 ms
18:16	változna § számottevően	40 ms
18:22	lesz § nem érdekes	75 ms
19:5	eljutna § egy	40 ms
20:28	van szó § hogy	70 ms

Az egyértelmű, tehát az egyaránt észlelt és mért szünetek prozódiai disztribúcióját mutatja az alábbi táblázat. A kategóriák kidolgozása és azok alkalmazása a jelen anyagra egyaránt Varga László munkája (lásd Varga 1984).

Egyezően észlelt és mért szünetek megoszlása

	dh	e-s	smh	shg	s-k	kb	sb	eb	hsz	össz.
<u>C</u> no	114	2	4	1	1	2	1	6	16	147
sum	41895	850		200	240	530	105	2145	5275	52395
mean	368	425				265		358	330	356
stdev	260									
max	1135									
min	40									
var	70,6%									
<u>D</u> no	201	0	0	0	0	2	0	2	2	206
sum	117820					1365		1265	1365	120515
mean	586					683		633	683	585
stdev	459									
max	2690									
min	40									
var	78,3%									
össz no	315	2	4	1	1	4	1	8	4	353
sum	159715	850	1156	200	240	1895	105	3410	1895	172910
mean	507	425	289			474		426	474	490

(A rövidítések magyarázatát lásd a következő lapon.)

dh	=	dallamhídhataron
e-s	=	előke és skála határán
smh	=	mellékhangsúly előtt skálában
kb	=	karakteren belül
sb	=	skálán belül nem hangsúly előtt
hsz	=	hangos szünet
s-k	=	skála és karakter határán
shg	=	főhangsúly előtt skálában
eb	=	előkén belül
sum	=	összesen
mean	=	átlag
stdev	=	szórás
max	=	legnagyobb
min	=	legkisebb
var	=	variabilitás

## 7. Konklúziók

1. A vizsgálat központi kérdését illetően az eredmények egyértelműek: nem várható, hogy képzett lejegyző figyelmen kívül hagyjon 100 ms-nál hosszabb akusztikus szünetet. Az észlelt és mért szünetek az esetek döntő hányadában megegyeznek. Az eltéréseket kétféleképpen értelmezhetjük aszerint, hogy az akusztikus vagy a percepciós tényeket tekintjük a szünet meghatározó kritériumának.

Ha percepciós alapon definiáljuk a szünetet, akkor megállapíthatjuk, hogy a jelkimaradások regisztrálása 4%-ában hiányos, 9%-ban — illetve a zárhangok korrigálása után 2%-ban — félrevezető képet ad. Ha akusztikus alapon döntjük el, hogy mi a tényleges szünet, akkor azt kell mondanunk, hogy a percepció 4%-ban téves, továbbá valahol 2 és 9% közötti mértékben hiányos.

Ez utóbbi érték attól függ, hogyan kezeljük a mért, de nem észlelt eseteket. Nyilvánvaló, hogy a zárhangok zárperiódusát valahogy el kell különíteni az egyéb szünetektől. A szó belsejében előforduló zárhangokat egyszerűen figyelmen kívül hagyhatjuk, de a szóvégi zárhangok esetében mindig fennáll a bizonytalanság meg-

ítélésükben. Amint láttuk, csak időtartam alapján nem lehet eldönteni a kérdést, mert azonos nagyságrendű jelenségekről van szó. (Ha csak minimálisan is a zárhangok átlagidőtartama fölé emelnénk a szünetküszöböt, és mechanikusan csak a 100 ms-nál hosszabb jelkimaradást tekintenénk szünetnek, akkor mindkét beszélő összes észlelt szüneteinek 8,2%-a nem számítana szünetnek, míg D esetén ez az arány 13,6% lenne.)

Úgy tűnik tehát, hogy akusztikai alapon csak akkor tudjuk egyértelműen meghatározni a szünetet, ha a vizsgált jelenségek körét kiterjesztjük mindazokra, amelyek szünet érzetét képesek kelteni, és a jelkimaradást nem tekintjük meghatározó szerepűnek. Azonban feltéve is, hogy ismeretes a szünetérzetet kondicionáló jelenségek kimerítő köre, és ennek segítségével egyértelműen azonosítható az ezekből éppen az adott esetben ténylegesen ható tényező, még ekkor is számolnunk kell azzal, hogy esetleg ez csak az észlelet utólagos magyarázatára szolgálhat, de nem képes arra, hogy az akusztikai képből "megjósolja" a szünetészleletet.

Mindezen elméleti megfontolások eltörpülnek a gyakorlati szempontok mellett. A hanganyag ilyen részletes elemzése ugyanis nagyságrendekkel nagyobb mérvű idő- és eszközfelfordítást követelne meg, és ez a tervezett gyűjtés egészére nézve nyilvánvalóan kivihetetlen.

Összegezve tehát levonhatjuk a következtetést, hogy mind elméleti, mind gyakorlati megfontolásokból célszerű a szüneteket perцепciós alapon meghatározni, és "hallás utáni" jelölésük nemcsak a leggazdaságosabb, de a legrelevánsabb módja is regisztrálásuknak.

2. Természetesen két beszélő beszédszüneteinek egy lejegyző által történt regisztrálása nem szolgál kellő alapul széleskörű általánosításra. További vizsgálatot igényel annak kiderítése, hogy az egyes lejegyzők között milyen mérvű eltérés várható a szünetek észlelését illetően. Célszerű lenne, ha minden lejegyző a teljes anyagon bejelölné az általa észlelt szüneteket, és eltérések esetén csak azok az esetek kerülnének rögzítésre, melyekben kellő számú lejegyző egyetértett.

3. Minden ily módon megállapított szünet legyen regisztrálva, káros lenne bizonyos eseteket irrelevánsnak minősíteni, és kiiktatni az anyagból.

4. Érdeemes lenne megvizsgálni, hogy a lejegyzők következetesen meg tudnak-e különböztetni fokozatokat a szünetek hosszúságában, és milyen mértékű egyetértéssel. Ha sikerül valamilyen időtartam normát megállapítani, akkor ki kellene deríteni, hogy meghatározhatók-e abszolút mértékben (-tól -ig ms határok között), illetve a beszédtempó (pl. átlag szótaghosszúság) függvényében.

5. Egy további szempont, amivel gazdagítani lehetne a lejegyzést, azon szünetek jelölése lehetne, melyek a beszéd gördülékeny menetében egyértelmű megakadást jelentenek a hallgató számára. Az ilyen, a szünetek grammatikájának szempontjából nem-grammatikus szünetek megítélése feltehetően könnyebb feladat. Ugyanakkor utólag, a lejegyzett szintaktikai, szemantikai stb. kontextusból nem rekonstruálható információt jelent. A lejegyzők egyetértését e tekintetben is meg kellene szondázni, és csak a megfelelő konszenzust elérő eseteket rögzíteni.

6. A lejegyzők teljesítménye természetesen nem azonos a laikus beszélők által követett stratégiával a szünetek regisztrálását illetően. Ezért, bár nem kapcsolódik szorosan a lejegyzés szempontjához, a 4--5. pontban említett kérdéseket az átlagos nyelvhasználókra vonatkozóan is érdemes tisztázni. Ilyen célú vizsgálatok közelebb vinnének a beszéd-szünetek funkcióinak, hatásmechanizmusának jobb megértéséhez. (Erről a kérdéstről lásd Kassai Ilona dolgozatát a jelen kötetben.)

Melléklet

sp 4855 p 500 fp 0

de\_biztos

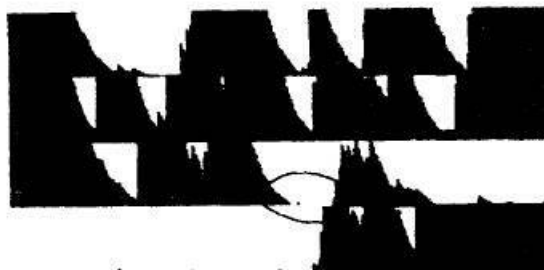

sp 2840 p 80 fp 0

vagy\_nem



sp 1385 p 320 fp 160

azibe\_/o/rendkivul



sp 4270 p 50 fp 0

minden\_ki

Hivatkozások

- Baars, J. B. (szerk.), 1980. On the current understanding of temporal variables in speech. W. Dechert és M. Raupach (szerk.): Temporal variables in speech, 325-340. The Hague, Mouton.
- Fónagy, I., 1967. Áthajlás, szünet, szerkezet. Nyelvtudományi Közlemények, 69:313-343.
- Goldman-Eisler, F., 1968. Psycholinguistics. Experiments in Spontaneous Speech. London, Academic Press.
- Martin, J. G., 1970. On judging pauses in spontaneous speech. Journal of Verbal Learning and Verbal Behaviour, 9:75-78.
- Rochester, S. R., 1973. The significance of pauses in spontaneous speech. Journal of Psycholinguistic Research, 2:51-81.
- Szende, T., 1976. A beszéd folyamat alaptényezői. Akadémiai Kiadó.
- Varga, L., 1984. The syntactic structure and intonational segmentation of Hungarian sentences. Acta Linguistica Academiae Scientiarum Hungaricae, 34:197-250.

## SZÖVEGLEJEGYZÉSI ÉS ELEMZÉSI KÉRDÉSEKRŐL A GAZDAGRÉTI FELVÉTELEK KAPCSÁN

Kontra Miklós

Jelentős mennyiségű összefüggő magyar beszéd lejegyzésének és elemzésének nincs számottevő hagyománya. Számos megoldatlan kérdést kell előbb-utóbb megnyugtató módon tisztáznunk. Ebben a tanulmányban a gazdagréti felvételek kapcsán, valamint az amerikai magyarok beszédének vizsgálata során nyert tapasztalataim (vö. Kontra 1986) alapján három kérdést vizsgálok meg: (1) kell-e jelölni az intonációt szöveglejegyzéskor, (2) miért hasznos egyes jelenségek "kézi kódolása" összefüggő szövegek számítógépre vitelekor, és (3) hogyan befolyásolja egy korpusz nagysága és a hangfelvételek technikai minősége az elemezhető nyelvi jelenségek körét. Vizsgálódásaim nem a problémák végleges megoldása, hanem a megoldásukhoz való közelebb jutás reményében folytak<sup>1</sup>.

### 1. Kell-e jelölni az intonációt?

Intonáción Varga (1981, 1987) nyomán a dallam-, hangsúly- és szünetprozodémák szerves egységét értem. A magyar dialektológiai szövegek közlésében a hangsúlyt és a hanglejtést általában nem jelölik (vö. Hajdú—Kázmér 1974:9). Az eddigi regionális köznyelvi szövegek közlése (G. Varga 1980, Zilahy 1981) valamint a Balogh Lajos (1985) írta útmutató alapján készülőök sem jelölik se a hangsúlyt, se a dallamot.

A beszéd szüneteket általában jelölik, de a jelölésben nincs egység. Balogh (i.m. 19) két szünetfokozat jelölését tartja szükségesnek: egy hosszabb és egy rövidebb szünetét. G. Varga szintén két szünetet jelöl, s megjegyzi, hogy "ez főlegessé teszi a vessző használatát. A helyesírás szerint kitett vessző félrevezető volna, mert egyáltalán nem biztos, hogy a beszélő a kérdéses helyeken szünetet tart" (i.m. 5). Zilahy (i.m. 6) a szünetek hosszúságától függően három jelet használ: szimpla, dupla és tripla virgulát. A Magyar nyelvjárás olvasókönyvben Kázmér "a központozástól függetlenül minden szünetet

jelzett", Hajdú azonban "csak azokat, amelyeknek mondatfonetikai szempontból funkciójuk van" (Hajdú—Kázmér i.m. 13).

Varga 1987-ben közölt tanulmányában és a gazdagréti felvételi intonációs átíratában a szüneteket hosszuktól függetlenül egyetlen jellel jelöli. Ennek fő oka az, hogy a különböző hosszúságú szünetek prozodéma-volta nincs bizonyítva, "továbbá féltő, hogy füllel való megkülönböztetésük sok esetben önkényes volna" (i.m. 95).

A magyar intonáció funkcionálisan jelentős legkisebb elemeit, az ún. prozodémákat bemutató tanulmányaiban Varga (1981, 1987) a szünet jelentésváltoztató szerepét ilyen minimális párral illusztrálja:

(1) Ezt már nem mondta a tűzoltó.

(2) Ezt már nem, § - mondta a tűzoltó.

Aki leírt már nagyobb mennyiségű összefüggő magyar beszédet, azt is tapasztalhatta, hogy grammatikailag más megítélés alá esik a következő két mondat is:

(3) Van itt ez a § építkezés.

(4) Van itt ez a építkezés.

A (3) mondatról a szünet miatt (ami lehet például gondolkodási szünet) nem mondhatjuk, hogy a beszélő a köznyelvtől eltérő módon használta az a/az névelőt, a (4)-ről viszont mondhatjuk. Azt, hogy a magyar köznyelvi beszédben a szünet nélküli (4)-féle mondatok előfordulnak-e egyáltalán, egyelőre nem tudjuk. Azt azonban tudjuk, hogy van olyan magyar nyelvjárás, például a Pozsony környéki, amelyben a határozott névelő egyetlen alakja használatos csak (a). Pozsonypüspökiben a (4) mondat a helyi nyelvjárás szerint helyes mondat, szünet nélkül is<sup>2</sup>.

A szünetjelölés elmulasztása vagy közvetkezetlen alkalmazása tehát lehetetlenné teszi, hogy az átíratból hitelesen rekonstruálhassuk az elhangzott beszédet. De szükséges-e a dal-  
la mot is jelölnünk? Nem elég esetleg, ha a helyesírási szabályzat szerint jelöljük az interpunkciót az átíratokban, amint azt Keszler (1983:165) és munkatársai tették? Balogh útmutatója például a "nyers, alapszövegekben" a hanglejtés jelölését nem

ajánlja, de javasolja, hogy a mondat végére pontot, felkiáltójelet, kérdőjelet a helyesírás szabályai szerint tegyünk (i.m. 21).

Ha célunk az, hogy az átiratból az elhangzott beszéd hitelesen rekonstruálható legyen, nem támaszkodhatunk teljesen a helyesírási szabályzatra. Egyrészt A magyar helyesírás szabályai tizenegyedik kiadása tartalmaz olyan "szabályokat", amelyek (ha szó szerint vesszük őket) ellentmondanak egymásnak. A mondatokat záró írásjelekről például ezt olvashatjuk a 98. oldalon:

"Az alárendelő összetett mondatok végére olyan írásjelet kell (kiemelés tőlem, K.M.) tenni, amilyent a főmondat kíván: [...] Szeretném tudni, mi a baja. [...] A mellékmondatnak megfelelő írásjellel is zárható (kiemelés tőlem, K.M.) az olyan mondat szerkezet, amelynek (akár el is hagyható) főmondata csupán mellékes tájékoztatást tartalmaz, vagy csak a figyelem fölkeltségére szolgál: Kérdem, olyan nagy hibát követtem el?"

Vegyük szemügyre a következő két mondatot:

- (5) \Mondd meg, miért csináltad!  
 (6) 'Mondd meg, \miért csináltad!'<sup>3</sup>

Az (5) mondat első karakterdallamú, egyik lehetséges jelentése pedig körülbelül ez: 'Én tudom, hogy miért csináltad, de Pista nem; mond meg neki!' A (6) mondat első karakterdallama később kezdődik, mint (5)-é, s a mondat ezt jelenti: 'Én nem tudom, hogy miért csináltad. Mondd meg nekem!' A HírSzab. szerint (5)-öt felkiáltójellel vagy ponttal kell írni:

- (7) Mondd meg, miért csináltad!  
 (8) Mondd meg, miért csináltad.

A szabályzat a (6) mondat leírását felkiáltójellel és kérdőjellel is megengedi:

- (9) Mondd meg, miért csináltad!  
 (10) Mondd meg, miért csináltad?

Mint láttuk, (5) és (6) jelentése különbözik, de a HírSzab. megengedi, hogy (5)-öt is, (6)-ot is felkiáltójellel írjuk. A helyesírás szerinti központosítás tehát összemoshatja a jelentésbeli különbséget.

Lássunk további példákat!

- (11) [...] de a 'dugulást 'nem tudták \megszüntetni./§  
 \Miért?|§ 'Azért mert 'több vödör 'féltéglát szedtünk ki a \lefolyóból. | /20:11-13/

A gazdagréti felvételen a Miért? kérdés eső-emelkedő karakterdallamú, ez tehát egy implikáló kérdőszavas kérdés (vö. Varga 1981:336). Jelentése körülbelül így rekonstruálható: 'Na mit gondolsz? Miért?' A (11)-beli Miért?-nek azonban lehetne emelkedő-eső karakterdallama is: <sup>^</sup>Miért? Ebben az esetben ismételtető kérdés (vö. Varga 1981:335) lenne, amit így parafrázálhatunk: Azt kérdezi, hogy miért? Látnivaló, hogy ha csupán a HírSzab. előírta kérdőjelet használjuk, nem tudhatni, hogy a Miért? implikáló kérdőszavas kérdés volt-e a beszédben, vagy ismételtető kérdés. A kérdőjel tehát összemosza a különböző funkciójú (jelentésű) kérdéseket.

A helyesírás nem tükrözi a beszéd attitudinális (érzelmi) különbségeit sem, például ebben az esetben:

- (12) E: Tehát § } 'egyik kérdés § volt a |§  
 D: \Költségfejlesztés...| }  
 E: /8/ \tüzeset, | { § } és annak a § 'jelzése,  
 D: \Igen.|§ }  
 E: \felelőse.| \Másik kérdése.|§ /15:9-13/

A felvételen eső karakterdallamú mondat hallatszik: "Másik kérdése". Ez a Mi a másik kérdése? mondat elliptikus formája. De ugyanebben a beszélgetésben, ugyanez a beszélő, ha udvariasabb akart volna lenni, mondhatta volna ezt is: Másik kérdése. Az emelkedő karakterdallamú mondat (< És mi az Ön másik kérdése?) udvariasabb az eső karakterdallamúnál. Az attitudinális különbséget ebben az esetben a helyesírás eltünteteti, az intonáció jelölése azonban érzékelteti.

A következő két mondat kognitív jelentése azonos, de attitudinális jelentése valószínűleg különbözik. A mondatok intonációja különbözik, tehát ezek intonációs variánsok:

- (13) 'Szeretném megkérdezni, |§ hogy 'felmerült-e  
 'valakinek a neve. | /14:15-16/  
 (14) 'Szeretném megkérdezni, |§ hogy 'felmerült-e valakinek  
 a neve. |

A (11) példából látható, hogy ha egy szövegrész intonációját nem jelöljük, elsikkadhat az átiratból az eredeti szöveg kognitív jelentése. A (12) példa azt illusztrálja, hogy az intonációjelölés hiánya elsikkaszthatja az átiratból a hangzó beszéd érzelmi (attitudinális) jelentését. Ugyanezt bizonyítja a (13)

és (14) mondat is — azzal a különséggel, hogy nem tudjuk pontosan, miben különbözik a mondatok attitudinális jelentése.

Az, hogy (13) és (14) érzelmi jelentésbeli különbségét nem ismerjük pontosan, természetesen nem jelenti, hogy nyelvészeti vizsgálatuk lényegtelen lenne. "A lejegyzés részletessége az elemzés konkrét céljától függ" — írja Varga (1987:94). Ha (13) és (14) között nincs kimutatható érzelmi különbség, akkor szövegjegyzéskor az ilyen mondatok intonációjának jelölése fölösleges lehet, legalábbis egy "emikai"<sup>4</sup>, vagyis a funkcionális különbségekről számot adni kívánó lejegyzéskor. Mivel azonban nem tudhatjuk előre, hogy a pillanatnyilag "etikai"-nak (= nem funkcionálisnak, hanem például fonetikaiknak) tűnő különbségek valójában etikaiak, vagy emikaiak-e (fonemikaiak, vagyis funkcionálisak-e), célszerűnek látszik, hogy az ilyen "esetleg emikai" jelenségeket is jelöljük az átiratokban.

Varga (1981) az intonáció értelmi funkcióinak három csoportját különíti el, s ezeket számos példával illusztrálja. Kognitív jelentésbeli különbség van például (15) és (16) között:

(15) \Csak játszott. | (csak = egyre)

(16) Csak \játszott. | (csak = csupán)

Tematikus jelentésbeli különbség van például (17) és (18) között:

(17) (— Kié a piros toll?)

— A piros toll az \enyém. |

(18) (— Melyik a te tollad?)

— A \piros toll az enyém. |

Végül az intonáció különféle kommunikatív mondattípusokat is elkülöníthet, például:

(18) \Mennyit kérdeztek? (sima kérdés)

(20) ^Mennyit kérdeztek? (ismételtető kérdés)

(21) \Mennyit kérdeztek? (implikáló kérdőszavas kérdés)

Kétségtelen, hogy a Vargától idézett mondatok (15-21) mind előfordulhatnak spontán beszédben. Ebből azonban nem következik szükségszerűen, hogy ha összefüggő szövegben nem jelöljük az intonációt, akkor nem is lehet rekonstruálni. Bármely magyar anyanyelvű személy helyesen föl tudja olvasni például a (17) és (18) párbeszédet, akkor is, ha az intonáció nincs jelölve a felolvasandó mondatokon.

Nehezebb lenne egy olyan párbeszéd fölolvása, amelynek második sora egyaránt lehet sima kérdés is és ismételtető kérdés

is, például

(22) A: Megyek Baranyába.

B: Hova?

Ha (22 B) eső intonációjú (<sup>\</sup>Hova?), akkor ún. sima kérdés, amire a válasz lehet egy helységnév, pl. Magyarbólyba. Ha (22 B) emelkedő-eső karakterű (<sup>\</sup>Hova?), akkor ez ismételtető kérdés, amire ez a válasz várható: Baranyába. Ha csupán a (22)-beli két-soros párbeszédet kellene felolvasnunk, nem tudhatnánk, hogy a Hova? kérdést milyen intonációval olvassuk. Mutatis mutandis nem tudhatnánk az intonációjelölést mellőző transzkriptorról, hogy mit jelent. Ha azonban a dialógus három sorból állna, például

(23) A: Megyek Baranyába.

B: Hova?

A: Baranyába.

akkor a kontextus segítségével könnyen rekonstruálhatnánk B beszélő kérdésének emelkedő-eső intonációját, s ezzel azt is megállapíthatnánk, hogy B itt visszakérdezett A mondatának egy részére.

A fenti példák alapján esetleg azt hihetnénk, hogy a kontextus mindig segítségünkre lehet az intonáció rekonstruálásában. Szó sincs erről! Véleményem szerint például (24) és (25) egyformán természetes párbeszédok:

(24) A: Elmentem a kocsmába.

B: <sup>\</sup>Mit ittál?

A: Sört.

(25) A: Elmentem a kocsmába.

B: <sup>\</sup>Mit ittál?

A: Sört.

A (24)-beli implikáló kérdőszavas kérdés a kérdésen túl "például szemrehányást, sürgetést, fenyegetést, vagy éppen csak közvetlenséget" (Varga 1981:336) is kifejez, a (25)-beli sima kérdés viszont csupán az ital fajtájára vonatkozik.

Végül álljon itt egy utolsó példa! Az olvasót arra kérem, olvassa fel hangosan ezt a párbeszédet:

(26) A: Mi annak a területnek a neve, ahol a főzelékféle megterem?

B: Mondja újra ezt

Árhowyan olvasta is B mondatát, csak az egyik lehetséges intonációval olvasta, holott a mondatnak két intonációja is lehet:

(27 B) 'Mondja ^újra ezt| (=Lenne kedves ezt újra mondani?)

(28 B) 'Mondja \újra ezt| (=Legyen szíves ezt újra mondani!)

Szintaktikailag mind (27 B), mind (28 B) felszólító szerkezetű. A funkciója mindkét mondatnak kérés. Az intonáció azonban eltér: (27 B)-é eldöntendő kérdőintonáció (Fónagy—Magdics 1967:33 szerint ez a "kérdő dallamú felszólító mondat" újabban terjedt el), (28 B)-é viszont felszólító intonáció.

Összefoglalva az eddigieket: a fenti példák mind azt bizonyítják, hogy az intonációjelölést mellőző szöveglejegyzés számos, nyelvészetileg fontos kérdés vizsgálatát lehetetlenné teszi. Más dolog, hogy az intonációjelölés nagy szakértelmet kívánó, nagyon időigényes feladat<sup>5</sup>.

## 2. Egy lejegyzési/kódolási probléma: a Ø névelő

Egy lejegyzett korpusz bizonyos kérdések megválaszolására jó és könnyen kezelhető adatokat nyújthat, más problémák vizsgálatára esetleg teljesen alkalmatlan. Ha valakit például az ami és az amely névmások beszédbeli használata érdekel, elég, ha a korpuszát számítógépre viszi és a géppel ami- és amely- konkordanciákat csináltat. Ebben az esetben a releváns adatoknak a korpuszból történő kigyűjtése triviális feladat lenne.

Tegyük föl azonban, hogy a zérus névelőnek a köznyelvi grammatikai szabályoktól eltérő használatát kívánja valaki tanulmányozni, például ilyenféle mondatokban:

'javaslat ezek szerint, hogy 'rendeljenek /el|§

egy 'részleges 'szesztilalmat 'gazdagréti ^lakótelepen?|§

/20:22-25/

Elvileg a releváns eseteknek egy nagy korpuszból való kigyűjtése kétféleképpen lenne lehetséges. Elképzelhető, hogy egy számítógépre vitt korpuszból egy szintaktikai elemzőprogram kigyűjti az agrammatikus névelőhiányokat. Az ilyen szintaktikai elemzőprogramok elkészítése rendkívül bonyolult feladat. De ha fölteszünk is, hogy minden szükséges szabály a számítógép megkövetelte explicitással megfogalmazható<sup>6</sup>, akkor is valószínű, hogy egy ilyen gépi adatgyűjtés túl sok gépidőt emésztene föl.

A másik lehetőség az, hogy a szövegek lejegyzői bevezetnek egy lejegyzési konvenciót (kódot), pl. «a». Ennek a jelentése ilyesmi lehet: 'a leíró (és az ellenőr) nyelvérzéke szerint az adott névelő szövegbeli hiánya megsérti a vonatkozó köznyelvi szabályt'. Ebben az esetben a lejegyzők lejegyzés közben «a» kóddal jelölnének meg minden olyan szövegrészt, ahol szerintük a konvenció értelmében ez szükséges. Így például az említett mondatot így jegyeznék le:

javaslat ezek szerint, hogy rendeljenek el

egy részleges szesztilalmat «a» gazdagréti lakótelepen?

Ennek a megoldásnak hátránya, hogy az így kódolt adatok szubjektívek: a lejegyző (és az ellenőr) nyelvérzékén alapulnak. További hátrány, hogy a lejegyző (és ellenőr) által (például figyelem-lanyhulás miatt) nem észlelt esetek nem lesznek kódolva, s így nem lesznek vizsgálhatók. Azokat az eseteket azonban, amelyeket jelölt a lejegyző, könnyű a korpuszból kigyűjteni, verifikálni és elemezni.

Az ilyen "kézi kódolásnak" fontos szerepe lehet például a szociolingvisztikai interjúk lejegyzésében. A szociolingvisztikai interjúban sokféle beszédstílus váltakozik: az igen gondos, majdhogynem szónoki beszédétől egészen a fesztelen (pongyola) beszédstílusig. Az ilyen vizsgálatokban — például az ezidáig a világon legnagyobb szociolingvisztikai vizsgálatban, a van-couveriben (vö. Gregg 1984) — elengedhetetlen követelmény, hogy a gondos — fesztelen stílustengely különböző pontjairól származó összevethető adatokat össze is vessék. Ha például meg akarjuk vizsgálni az inessivusi esetrag illativusi megvalósulásait a magyar beszédben, többféleképp gyűjthetünk adatokat. Felolvastathatunk az adatközlőkkel minimális párokat (házban ~ házba), felolvastathatunk velük olyan szövegeket, amelyekben mindkét esetraggal ellátott főnevek szerepelnek, megkérhetjük őket arra, hogy egy adott mondat üresen hagyott helyére illesszék be a szó-tári alakjában megadott szót a mondatba illő alakjában stb. De ha az így nyert adatokat nem vetnénk össze a viszonylag spontán, összefüggő beszédbeli adatokkal, félmunkát végeznénk. Ahhoz, hogy összefüggő szövegben is vizsgáljuk az inessivusi rag illativusi megvalósulásait, nem elegendő, ha a szöveglejegyző minden [-ban] hangsort -ban-ként ír le, s minden [-ba] hangsort -ba-ként.

Így ugyanis homofónná válik a [-ba] (= '-ban') és a [-ba] (= '-ba'), tehát egy számítógépes korpuszból nem kaphatnánk meg az inessivus illativusi megvalósulásait. Egy a tergo konkordancia óhatatlanul kiadná a valódi illativusi esetragú főneveket is, és a két csoportot nem lehetne szétválasztani.

Ha nincs olyan szintaktikai-szemantikai elemzőprogramunk, amely megbízhatóan elválasztja a beszédben homofónná váló inessivusi és illativusi ragokat egy gépre vitt korpuszban, akkor csak egyetlen módunk marad az adatgyűjtésre: a leíráskor kézzel kódolni kell a spontán beszédben előforduló releváns eseteket, például így:

Ebbe <<N>> a házba <<N>> se laknék szívesen.

De ez már átvezet a következő kérdéshez, tehát:

3. Mit lehet, mekkora s milyen korpuszon vizsgálni?

3.1. A szociolingvisztika és a korpusznyelvészet (vö. pl. Aarts—Meijs 1984) abban tér el lényegesen a korábbi nyelvészeti vizsgálatoktól, hogy eredményei kvantifikálva vannak, adatai pedig az adatközlők véletlen választású reprezentatív mintájától nyert adatok.

A vizsgálható nyelvi jelenségek előfordulási gyakorisága azonban bizonyos fokig megszabja, hogy mekkora mintán (korpuszon) célszerű vizsgálni őket. A gazdagréti felvétellel ezt jól lehet illusztrálni.

Ha az ik-es igeragozást kívánná valaki vizsgálni a felvétel alapján, sovány eredményre jutna. A tanácstag (A) két lehetséges ik-es alak közül kettőt használt ik-esen (dolgozom és tevékenykedem), a villanyszerelő (D) kettőből egyet (emlékszem, de változna), a tanácselnök (C) pedig egyszer használhatott volna ik-es formát, de ik-telent használt (bekapcsolódhat). Húsz percnyi beszédben tehát öt lehetséges ik-es alak közül három fordult elő. Ha a gazdagréti felvétel tipikus az ik-es formák beszédbeli gyakoriságát tekintve (ezt nem állítom, de tételezzük föl, hogy az), akkor körülbelül 400 percnyi beszéd adna 100 lehetséges ik-es alakot. A kvantifikálhatóság követelménye legalább 100 eset vizsgálatát kívánja meg. Ha tehát számszerűen kívánnánk jellemezni, hogy például a mérnökök és a munkások "mennyire ik-esen beszél-

nek", akkor minden adatközlőtől körülbelül 400 percnyi felvételt kellene elemeznünk. A gazdagréti felvétel tehát az ik-es ragozás vizsgálatához túl kicsi, egy nála hússzor nagyobb felvétel — egyetlen adatközlő beszédének vizsgálatára — legalábbis: alkalmasabb.

Valójában azonban 100 lehetséges ik-es alak spontán beszédbeli előfordulása sem ad elég adatot az összehasonlításhoz. Ugyanis minden felvételen közel azonos számú kijelentő módú, feltételes módú, felszólító módú, -hat/-het-es stb. alaknak kellene előfordulnia, s az egyes csoportokba tartozó igéknek a szám és a személy szerint is összevethetőeknek kellene lenniük. További probléma, hogy az egyes ik-esen is ragozható igék nem "egyformán ik-esek" (vö. pl. az állandó és ingadozó ik-es igéket).

3.2. Magától értődik, hogy egy magnetofonfelvétel technikai minősége is megszabja, milyen kérdés vizsgálatára alkalmas, illetőleg alkalmatlan. A gazdagréti felvételek itt közölt részletei technikailag eltérőek: a tanácstag (A) a jelölőgyűlésen legalább három méterre volt a mikrofontól, ezért ez a felvétel nyilvánvalóan kevésbé alkalmas hangtani (vonatkozású) vizsgálatra. Ugyanakkor kitűnően megfelel például olyan szöveg-tani vizsgálat céljaira, amilyenről Fábri Károly számol be ebben a kötetben. A lakossági fórumon készült felvételkor a mikrofon a beszélőtől (C-től és D-től) kevesebb mint egy méterre volt, ez a két felvételrészlet tehát hangtani (vonatkozású) vizsgálatra alkalmasabb.

Az imént a hangtani vizsgálatra nyilvánvalóan kevésbé alkalmas és az ugyanerre alkalmasabb megfogalmazást használtam. Ezek meglehetősen pontatlan minősítések. Kérdés, meg lehet-e pontos(abb)an mondani, hogy egy felvétel technikai minősége milyen elemzést tesz lehetővé? Erre tesztek most kísérletet oly módon, hogy megpróbálom megvizsgálni: az összesen lehetséges esetek közül hányszor használnak a beszélők -ban és hányszor '-ban' funkciójú -ba ragot.

A füllel végzett vizsgálatban három zavaró tényezővel kellett számolni. Először is figyelmen kívül kellett hagyni a zaj (pl. köhögés, technikai berendezések alapzaja stb.) miatt tisztán nem hallható eseteket. Másodsor: ha egy -ban/-ben ragos szó

után közvetlenül, tehát szünet nélkül, nazális mássalhangzóval kezdődő szó következett, ezekről nem lehetett eldönteni, hogy -ban-t vagy -ba-t mondott-e a beszélő. Harmadszor: előfordult olyan eset is, amikor valamilyen egyéb okból nem lehetett értékelni egy adatot. Például nem tudtam eldönteni, hogy szekrényben voltak vagy szekrénybe voltak hallható-e a felvételen (vö./19:20/) s nem értékelhettem a kapcsolatba(n) helyett hallható kapcs... szótöredéket sem (vö./11:16/; Varga átiratában a szónak ez a félbehagyása nincs jelezve).

Lássuk az összesített eredményeket<sup>7</sup>!

Beszélő	Összes lehetséges <u>-ban/-ben</u>	Összes értékelhetetlen adat	Zaj	Nazális	Egyéb okból értékelhetetlen
<u>A</u>	19	9	9	-	-
<u>C</u>	27	2	-	1	1
<u>D</u>	19	3	-	2	1

Amint a táblázatból kitűnik, A beszélő felvétele az eseteknek majdnem a felében (pontosan 47%-ában) értékelhetetlen adatokat nyújt. C-nél az értékelhetetlen adatok 7%-ot tesznek ki, D-nél 15%-ot. Ha azonban eltekintünk a szókezdő nazálisok miatt értékelhetetlen esetektől, akkor C-nek is, D-nek is egy kivétellel minden számba veendő adatáról számot tudunk adni. Ez a módszertani vizsgálódás tehát azt mutatja, hogy A felvétele teljesen alkalmatlan a -ba(n) vizsgálatára, mivel e statisztikailag is felméréndő jelenség előfordulási eseteinek 47%-áról a felvétel alapján nem mondhatunk semmit. C és D felvételei azonban — noha technikailag távolról sem tökéletesek — a -ba(n) vizsgálatára egyértelműen megfelelnek.

A beszélt nyelv vizsgálatának sine qua nonja a korszerű módszertani elvek betartásával, minél jobb technikai színvonalon megvalósított felvételek készítése, az elhangzott beszéd minél hitelesebb rekonstruálását lehetővé tevő lejegyzés, és a korpuszok számítógépes tárolásra és elemzésre alkalmas formába öntése. A fentiek ezt kívánták illusztrálni.

Függelék\*

Beszélő: A

illativusi rag	inessivusi rag	zaj	nazális	egyéb okból értékelhetetlen
6:2 szóba	7:16 választó-	6:6	-	-
7:18 abba	körzetben	6:8		
7:18 körzetbe	8:7 érdemben	6:8		
7:19 abba		6:10		
7:19 kerületbe		7:10-11		
8:6-7 esetbe		7:13		
8:8 dolgaişba		8:12		
8:12 részletekbe		8:16		
		8:17		

\*A szövegszavak előtti locusjelzés itt is azt mutatja, hogy a szó Varga átiratának melyik oldalán s melyik sorban található.

Beszélő: C

illativusi rag	inessivusi	zaj	nazális	egyéb okból
inessivusi helyett	rag,			értékelhetetlen
9:9-10 mélységébe	11:10 abban	-	13:2 évben már	11:16 kapcso...
9:12 évbe	11:19 méretében			
9:12 amibe	11:22 közműve-			
9:14 parképítésbe	lődésben			
9:14 csinosításába	12:13 folyamatban			
9:18 kábeltévébe	13:18 elsősorban			
10:16 időszakba	13:22 víziózásban			
11:6 ellátásba	13:22 évben			
11:13-14 szembe	13:23 évben			
11:14 kapcsolatba				
11:17 közelmúltba				
11:20 programjaiba				
11:26 házba				
12:1-2 napjainkba				
12:15 ebbe				
12:24 közeljövőbe				
13:9 abba				

Beszélő: D

illativusi rag		inessivusi		zaj		nazális		egyéb okból
inessivusi helyett		rag						értékelhetetlen
15:26	sorba	14:10	időben	-	15:14-15	televízióban	19:20	szekrényben
16:1	sorba	14:11	ebben			négyszáz-		voltak
16:19	faluba	14:12	házban			millió		
17:17	ebbe	19:18	épületben		16:8-9	ezerkilenc-		
17:17	ebbe	20:5-6	épületekben			száznolcva-		
17:17	krimóba	20:6	épületekben			ötben nagyon		
18:7	értékbe	20:16-17	körben					
19:2	érdekünkbe							
21:11	ebbe							

## Jegyzetek

1. Köszönettel tartozom Kálmán Lászlónak, Molnár Ilonának, Moravcsik Editnek és Varga Lászlónak e dolgozat korábbi változatához fűzött értékes megjegyzéseikért.
2. Vö. például a Nyelvtudományi Intézet P-3 jelű hangfelvételeit, amelyek 1987 novemberében készültek Pozsonypüspökiben.
3. Az intonáció jelölésében Varga (1987) rendszerét használom, akkor is, amikor 1981-ben megjelent tanulmányából idézek.
4. Az "emikai" és "etikai" elemzés elkülönítése Kenneth L. Pike nevéhez fűződik.
5. Stubbs (1983:42) szerint öt percnyi beszélgetés átírása egy óránál is tovább tarthat ha a felvétel jó minőségű, s jóval tovább, ha rossz minőségű. — A londoni Survey of English Usage-ban félmillió szövegszónyi beszélt nyelvi korpuszt írtak le az ortográfia szabályai szerint, de prozódiai jelöléssel. Ebből a korpuszból egy 800 nyomtatott lapnyi részt könyvalakban is publikáltak (Svartvik—Quirk 1980). A Survey-ben a lejegyzők kétdiplomás szakemberek: zenei és angol nyelvészeti egyetemi diplomájuk van. A Survey-beli lejegyző munkáról némi tapasztalatot szereztem 1987-ben tett tanulmányutam során: egy különösen nehéz, hat szereplős beszélgetés 757 szövegszónyi részének ellenőrzésére egy tapasztalt nyelvész 200 percet fordított, átlagosan tehát egy perc alatt nem egészen négy szónyi szöveg transzkriptjét ellenőrizte. — Méreteit és a prozódiai elemzés mélységét tekintve a londoni beszélt nyelvi korpusz (valamint ennek lundi számítógépes változata) egyedülálló a világon. Néhány éve egy tanácskozás résztvevői úgy találták, hogy a londoni intonációjelölés "túl drága", ezért azt javasolták, hogy az újabb angol beszédkorpuszok lejegyzői tekintsenek el a prozódiai jegyek részletes rögzítésétől (vö. Tottie 1986). — A kötetünk elején közölt gazdagréti transzkriptbe az intonáció bejelölése Varga Lászlónak hat órájába

- telt. Ez azt jelenti, hogy az egyébként korrekten lejegyzett 20 percnyi felvételt tartalmazó transzkriptben a dallam-, hang-súly- és szünetprozodémák bejelölése hat óráig tartott.
6. A MMNyR.-ben (I:271) olvasható szabály igen messze van a gépi elemzéshez szükséges algoritmizálhatóságtól: "Névelővel használatos általában vidékek, tájak, városrészek neve is: a Tiszatáj [...] Néhány városrész neve pedig [...] inkább névelő nélkül járatos: Angyalföld, Zugló, Újpest stb."
7. A részletes eredményeket a függelékben közlöm.

#### Irodalom

- Aarts, Jan és Willem Meijs (szerk.), 1984. Corpus Linguistics: Recent Developments in the Use of Computer Corpora in English Language Research. Amsterdam, Rodopi.
- Balogh Lajos, 1985. Útmutató az élőnyelvi kutatásokhoz szükséges szöveganyag magnetofonszalagról történő lejegyzéséhez. Kézirat, 21 lap, MTA Nyelvtudományi Intézete.
- Fónagy Iván—Magdics Klára, 1967. A magyar beszéd dallama. Akadémiai Kiadó.
- Gregg, R. J., 1984. Final Report to the Social Sciences and Humanities Research Council of Canada on An Urban Dialect Survey of the English Spoken in Vancouver. Linguistics Department, University of British Columbia.
- G. Varga Györgyi, 1980. Szövegmutatványok Hatvan regionális köznyelvéből. Magyar csoportnyelvi dolgozatok 4.
- Hajdú Mihály—Kázmér Miklós, 1974. Magyar nyelvjárási olvasókönyv. Tankönyvkiadó.
- Keszler Borbála, 1983. Kötetlen beszélgetések mondat- és szövegtani vizsgálata. Rácz Endre—Szathmári István (szerk.), Tanulmányok a mai magyar nyelv szövegtana köréből. 164-202. Tankönyvkiadó.

- Kontra Miklós, 1986. Fejezetek egy amerikai magyar közösség magyar nyelvhasználatából. Kandidátusi értekezés.
- A magyar helyesírás szabályai. Tizenegyedik kiadás.  
Akadémiai Kiadó, 1984.
- Stubbs, Michael, 1983. Discourse Analysis: The Sociolinguistic Analysis of Natural Language. Chicago, University of Chicago Press.
- Svartvik, Jan és Randolph Quirk (szerk.), 1980. A Corpus of English Conversation. Lund, C.W.K. Gleerup.
- Tompa József (szerk.), 1961. A mai magyar nyelv rendszere.  
I. kötet. Akadémiai Kiadó.
- Tottie, Gunnel, 1986. A corpus of spoken American English — a panel discussion. ICAME News No. 10:46-48.
- Varga László, 1981. A magyar intonáció — funkcionális szempontból. Nyelvtudományi Közlemények 83:313-339.
- 1987. Prozodémák a magyar beszédben és jelölésük az intonációs átíratban. Műhelymunkák a nyelvészet és társtudományai köréből III:91-119.
- Zilahi Lajos, 1981. Regionális köznyelvi szövegek Orosházáról.  
Magyar csoportnyelvi dolgozatok 9.

## A BESZÉLT NYELVI SZÖVEGALKOTÁS KÉRDÉSÉHEZ

Fábricz Károly

1. A beszélt nyelv leírása hagyományosan a különféle grammatikákban rögzített — a szovjet terminológia szerinti — kodifikált irodalmi nyelv normái alapján történik. Ez azt jelenti, hogy a kutatók a beszélt nyelv jelenségeit rávetítik a nyelvtanokban összegzett nyelvhasználati szabályszerűségekre, ennek eredményeként pedig a beszélt nyelv egy fénykép negatívjaként tárul elénk, amely a nyelvi "devianciákat" tartalmazza.

Az efféle megközelítés egyoldalúságát, mi több, inadekvát voltát talán leginkább az a kutató érzi, aki a beszélt nyelvet pszicholingvisztikai szempontból vizsgálja. A beszélt nyelvi produktumnak ugyanis egyértelműen elsőbbséget kell biztosítani az írott nyelvvel szemben akkor, amikor a gondolkodási mechanizmusnak a beszédgenerálással való kapcsolatát kutatjuk. E kapcsolatról a leghitelesebb értesülést éppen a spontán beszéd szolgáltatja.

Mint ahogyan a langue és a parole megkülönböztetése elengedhetetlen volt a nyelvleírás fejlődése során, ugyanúgy helyénvaló lehet egy hasonló distinkció a beszélt nyelv grammatikája és a — mondjuk — beszélés között. Másként fogalmazva, bármennyire a langue-ra építve beszélünk is, beszélünk egy (lényegében véve) másfajta nyelvtan, a beszélt nyelvi grammatika szabályai szerint szerveződik. Ahogyan a langue egy nyelv-közösség számára többé-kevésbé kötelezően előírt kódrendszert jelent, úgy a beszélt nyelvi grammatika is rendelkezik körvonalazható szabálykészlettel, melynek a betartása/felismerése a beszélő/hallgató szempontjából "előírással" módon megy végbe.

A beszélt nyelv leírásának legnagyobb részét a mondattani vizsgálódások teszik ki. A szövegnyelvészeti kutatások betörése a beszélt nyelv területére még várat magára. Ugyanakkor a szöveg szempontú és -központú beszélt nyelvi vizsgálódástól komoly eredmények várhatók.

A beszélt nyelvi szöveg kutatása érdeklődésre tarthat számot mind a pszicholingvisztika, mind a kognitív pszichológia

szempontjából, de nem lehet közömbös e terület egy általános szövegtan (Petőfi S. János megfogalmazásában: szemiotikai textológia)<sup>1</sup> vonatkozásában sem.

Az alábbiakban arra teszek kísérletet, hogy egy adott korpuszon kiemeljem a beszélt nyelvi szövegépítkezésre jellemző jegeket.

2. A szöveg, legyen az kodifikált nyelvi (pl. újságcikk, tanulmány, irodalmi alkotás) vagy beszélt nyelvi, szövegszerűségét strukturáltságának köszönheti. A struktúra egyfelől a koherencia megteremtésének alapfeltétele, másfelől viszont az adott szöveg előállításának (generálásának) a lenyomata. A koherencia érdekében a szövegben foglalt egységek bonyolult kölcsönhatásba lépnek, referenciális, temporális, koordinációs stb. viszonyokba szerveződnek, és a szövegegység építkezése különféle dominancia-viszonyokkal, rekurziókkal és bizonyos átmeneti kategóriákkal egészül ki, aminek eredményeként a szöveg a gondolatközvetítés mechanizmusának kódolt formájaként bontakozik ki.

E kód értelmezése terén a szövegnyelvész az utóbbi évtizedekben kimagasló eredményeket ért el. Ugyanakkor szembeötlő, hogy e tudományterület a kódot nem spontán képződményként, hanem tudati-gondolati szűrőn átkerülő, ezért viszonylag egzakt módon leírható rendszerként kapja.

Egy terjedelmesebb, magnetofonnal készített interjúorozat lejegyzése során tapasztalhattam, hogy a beszélt nyelvi szöveg strukturáltsága lényegesen eltér attól, amit egy olvasásra szánt szöveg esetén tapasztalhatunk. A kodifikáltság—kodifikálatlanság mértéke pedig csak kevéssé függ össze a közös appercepciók bázis kínálta szövegegyszerűsítési lehetőségekkel. Annál föltűnőbb a lazább megszerkesztettség a spontán, családias-baráti környezetben elhangzó szövegek esetén. Ebből a szempontból a jelen kötet korpuszát képező kábeltelevíziós beszédanyag nem tekinthető par excellence beszélt nyelvinek, legalábbis nem abban az értelemben, ahogyan és amilyen körülmények között azt egyebütt vizsgálják<sup>2</sup>.

Elemzés céljára az A beszélő mintegy 500 szó terjedelmű szövegét választottam ki<sup>3</sup>. Témáját tekintve az adott korpusz egy tanácstag (leköszönő?) felszólalása a tanácstagválasztás

előtt. Jellegéből adódóan az érvelő beszédhez sorolható<sup>4</sup>.

Az érvelő beszéd célja a hallgató(ság) meggyőzése valamely álláspont(ok) helyessége felől. Fő építő elemei az argumentumok. Az argumentumok összeszerkesztése érvelés esetén célirányos, ennél fogva az argumentumok az érvelés menetének megfelelően strukturálódnak. E struktúra nyomkövetése a befogadó feladata.

Az argumentum proposíciókból áll. A proposíciók összerendezett tömböt alkotnak, melynek elemei egymással alá- ill. felérendeltségi viszonyban állnak. A hierarchia csúcsán az argumentum magmondata (tételmondat, a továbbiakban egyszerűen: argumentum) áll, a többi proposíció vele közvetett vagy közvetlen evidenciaviszonyt mutat.

Az alábbiakban az adott szöveget megkísérlem proposíciókra bontani, a proposíciókat az argumentumok kijelöléséhez parafrazisokba sűríttem, majd elérkezve a szöveg szerkezeti vázához megpróbálom nyomon követni az ehhez vezető beszélt nyelvi szövegépítkezési utat.

Előbb azonban röviden bemutatom a fent említett evidenciaviszonyt<sup>5</sup>. Pl.:

T tételmondat: Péter a legjobb barátom.

Q proposíció: Velem szemben mindig őszinte volt.

P proposíció: Legmélyebb titkait is elmondta.

R proposíció: Amikor csak tehetette, segített.

S proposíció: Neki köszönhetem ezt az állást is.

Sematikusan ábrázolva:

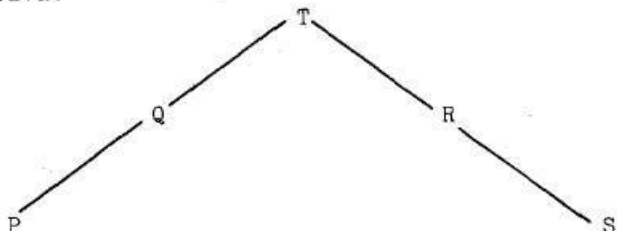

A tételmondatokban tömören megfogalmazott argumentumok egymással tartalmi-logikai kapcsolatokba szerveződnek, s megszerkesztettségük mutatója egy szöveg makrostrukturális koherenciájának.

3.1. A propozíciók kijelölésekor egyaránt támaszkodom tartalmi és formai jegyekre (ez utóbbinál elsősorban az intonációs átíratban lévő szünetjeleket veszem figyelembe). Ezek alapján az A beszélő szövege a következő propozíciókra tagolódik<sup>6</sup>:

- (1) Azt hiszem, nagyon röviden elhangzott, hol dolgozom, mivel tevékenykedem.
- (2) Nem programbeszédre van most szükség.
- (3) A későbbiekben lehetőség lesz arra, hogy a megválasztott jelöltek találkozzanak választóikkal és kifejtéshessék, esetleges megválasztásuk esetén körzetükben mit végeznének, milyen tevékenységet folytatnának.
- (4) Azzal is el lehetne intézni, hogy a törvény megfogalmazása szerint a tanácstagok munka a választók bizalmán alapuló megtisztelő közéleti tevékenység.
- (5) Ez egy közhely.
- (6) Ennél több a tanácstagok munka, ezt elmondhatom, tekintve, hogy egy ötéves ciklus áll mögöttem.
- (7) 1980-tól voltam a 30. választókörzet tanácstagja.
- (8) Röviden elmondom, hogy ez idő alatt a tanácstag sokszor érdemben állást foglalhat, dönthet, képviselheti körzete érdekét.
- (9) De hogy tudja beilleszteni a körzet dolgait a kerületi tanács munkájába?
- (10) Ez az egyik lényeges pont.
- (11) Nagyon lényeges tevékenységi terület a tanácstag számára.
- (12) A felsorolandó példák esetén a tanácstag érdekével ellentétes volt (az adott létesítmények elkészítése).
- (13) Azért volt ellentétes, mert valami mást kellett volna inkább létesíteni.
- (14) De dönteni kellett a körzetnek a kerület érdekeihez való alkalmazkodása mellett.
- (15) Egy tanácstagnak fontos feladata lesz, hogy beleillesztesse a körzet érdekeit a kerületi tanács munkájába.
- (16) A tanácstag számára a másik lényeges dolog a bizalom.
- (17) Élvezze a tanácstag a választói bizalmát.
- (18) Úgy élvezze, hogy intézkedése közben érezze választóit maga mögött.

- (19) Ez nagyon fontos a tanácstag számára.
- (20) Részleteiben megbeszélhetnénk a programot.
- (21) Én erről nem akarok szólni.
- (22) Lesz még lehetőség arra, hogy a jelöltek elmondhassák véleményüket.
- (23) Részletesen elmondhatják, mit kívánnak tenni a körzetért.
- (24) Ott az lenne a jó, ha nem a tanácstag személye dominálna, hanem ha egységes program kerülne (készülne el), amelyet igényel a körzet, amelyet továbbvisz a megválasztandó.
- (25) Ehhez a választáshoz kívánok jó egészséget.
- (26) Köszönöm szépen.

A fenti 26 proposícióból az utolsó kettőt mint a szövegépítkezés szempontjából irrelevánsakat elhagyhatjuk. A fennmaradó 24 proposíciót az alábbi módon tömöríthetjük. (A zárójelbe tett számok az egybetömörített proposíciók sorszámára utalnak).

Bemutatkozásra nincs szükség (1). Nem is programbeszédre van szükség (2). A programról később lehet beszélni (3). Utalhatnánk a tanácstagi munka meghatározására, de az közhely (4, 5). Tapasztalatom szerint ennél több (6, 7), mert a körzet érdekének a képviselőjét jelenti (8). A tanácstagi munka lényeges eleme a körzet érdekének a kerületi tanács munkájával való egyeztetése (9-15). A másik fontos elem a bizalom (16-19). A programról később lehet beszélni (20-23). Fontos, hogy ne a tanácstag személye domináljon, hanem a program egységessége (24).

Az elemzés következő lépésenként tekintsük végig a több proposíciót magukba foglaló argumentumok sorát.

A (4) és az (5) proposíció egymáshoz való viszonya ellentétet fejez ki, amelyben az (5) proposíció tételmondat. Az ellentét nyelvi kötélemmel nem fejeződik ki. Ugyanakkor a (6-7) és a (8) proposíció a (4)-hez kapcsolódik, ugyancsak egyfajta szembeállítás alapján:

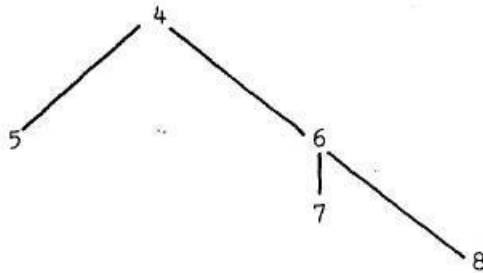

A (9) propozíció a rákövetkező hat propozíció argumentuma. Az argumentum kifejtésének a menete a következő. A (10) propozíció az argumentumot a mondandók sorában, a (11) az argumentum súlyát hivatott emelni. A (12) példákön mutatja be az érdekek ütközését. A (13) megmagyarázza az ellentét mibenlétét, a (14) pedig az érdekek rangsora szerinti eljárásra utalva támasztja alá a (9) argumentumot, amely a (15)-ben fogalmazódik meg újra:

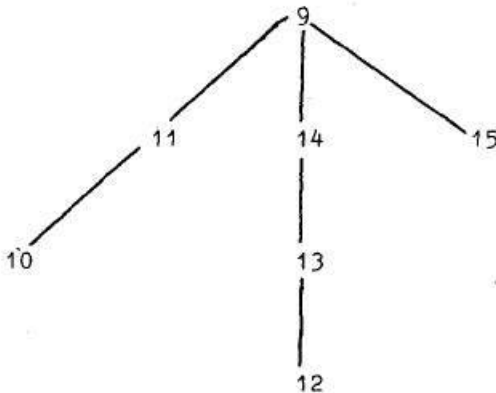

A (16) propozíció egyfelől korrelál szövegépítő szerepét tekintve a (10) propozícióval, másrészt pedig ez képezi a rákövetkező három propozícióval együtt alkotott blokk argumentumát:

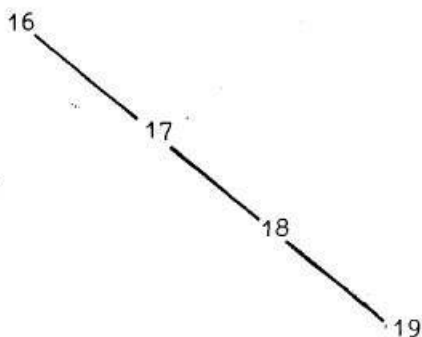

A (21) propozíció a (20)–(23) szakasz argumentuma. A (20) az argumentummal ellentétes állítás, a (22) és a (23) pedig a (21) indoklása:

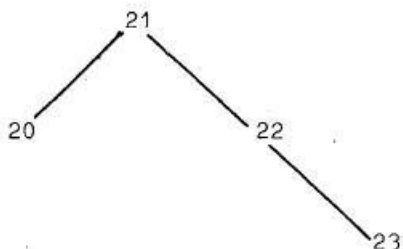

A propozíciók ill. argumentumok közötti viszonyulások fenti vázlata érezhetően nem elegendő ahhoz, hogy a szöveg tartalmi építkezését feltárhassuk, annyiban azonban segít, hogy közelebb kerüljünk a szöveg gondolati szerkezetéhez.

A fenti propozíciókömbök tartalmilag lazán kötődnek egymáshoz, másfelől pedig az egypropozíciós argumentumokhoz, ennek megfelelően kirajzolódik egy, a makrostruktúra rendező elvét meghatározó gondolati-tartalmi vonulat:

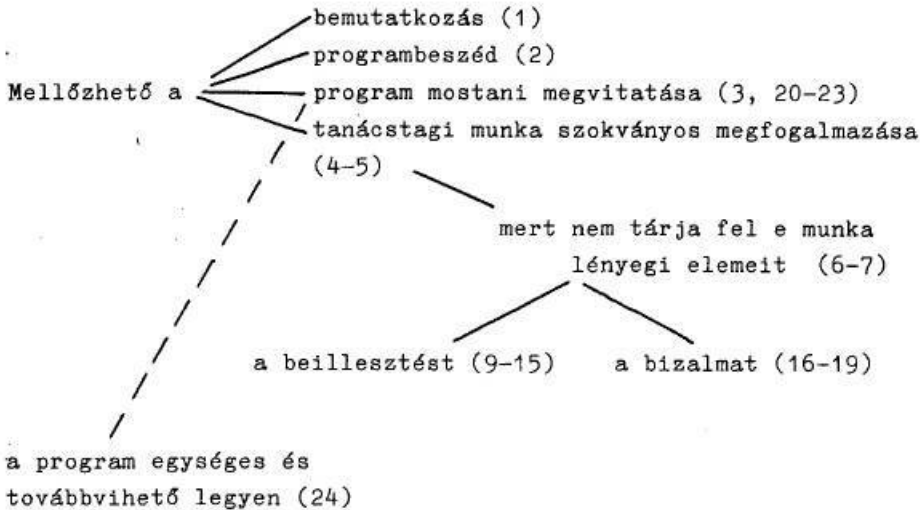

A fenti gondolati-tartalmi konstrukció adja azt a vázat, amelyre az A beszélő szövege épül. Lényegében véve elérkeztünk ahhoz a ponthoz, amikor nyomon követhetjük azt az utat, amelyet a beszélő bejár ahhoz, hogy a beszélt nyelvi szövegszerkesztésre jellemző mozzanatok beépítve az adott vázszerkezetet létrehozza.

3.2. Az (1) és a (2) propozíciót az és kötőszó köti össze. Az általa kódolt mellérendelés; az egymás mellé rendelt propozíciók koordinálhatóságának ténye két szövegszinten jelentkezik. Az első és a hallgató által kézenfekvőbb szint az "azt hiszem, hogy... és azt hiszem, hogy..." mellérendelésben ölt testet. Ugyanakkor az (1)-hez rendelt (2)-ben lévő is, valamint a téves szóhasználat ellenére a vonzat alapján egyértelműen rekonstruálható szükség egy másik mellérendelési síkot vetít elénk: "ha elhangzott, hol dolgozom, nincs szükség bemutatkozásra és nincs szükség programbeszédre sem". Ez a mellérendelő viszony azonban aligha takarja pontosan az (1) és (2) közötti tartalmi összefüggést. Ugyanis a "tulajdonképpen nem is programbeszédre van most (szükség)" a két mondat tartalom bizonyos, a hallgató által kikövetkeztetendő azonosságát jelöli, melynek nyomán a mellérendelés tartalmának értelmezésekor a hallgató az alábbi inferenciális soron megy végig: elhangzott, hogy hol dolgozik a beszélő (tehát erről nem kell beszélni) és nem is programbeszédre van szükség (tehát ha arról beszélne, hol dolgozik, az programbeszédszerű

lenne, de arra nincs is szükség). A megfogalmazásában feloldhatatlan kettősség húzódik meg, vagyis nem lehet eldönteni, voltaképpen a bemutatkozás és a programbeszéd két egymás mellé rendelő komponens-e, avagy egy és ugyanaz a dolog más-más megfogalmazásban. Mindenesetre annyi megállapítható, hogy a következőzésre készített hallgató az "azt hiszem + azt hiszem" kapcsolódását figyelmen kívül hagyja, az adott konstrukciót modális értékadásnak tekinti. Az (1) és (2) közötti tartalmi viszony feloldozásában a hallgató dolgát tovább nehezíti, hogy a szükség/szó felcserélés regisztrálásán kívül a "mivel tevékenykedem" inkompatibilis voltát is "meg kell emésztene".

Lényegesen tisztább megformáltságot kapott a (2) és (3) közötti magyarázó kapcsolat. Talán az egyetlen értelemzavaró körülmény az, hogy az (1)—(2) egyes szám első személyből intézett mondanivalóját többes szám harmadik személyű paradigma váltja fel, amely a magyarázó viszony tartalmát újabb (nevezzük informálisan így:) logikai ugráson keresztül fejti ki.

A (4) látszólag a (3) hozzárendeltje (vö. is), valójában azonban sem a (3)-ban, sem az azt megelőző szövegrészben nem találunk olyan mozzanatot, amellyel a felszólalás "el lenne intézve". Ezzel szemben az is által jelzett mellérendelés másik eleme feltehetőleg a beszélőben az (1) "ezzel a bemutatkozás el van intézve"-szerű globális értelmezése, vagy a (2)-ből elvont "a programbeszéd szükségtelensége miatt megtartásának gondja el van vetve"-szerű dedukciója, esetleg mindkettő együttes nyoma lehetett.

A szöveg építkezésének nyomonkövetése szempontjából zavaró, hogy a beszélő elhallgatja az "intézni" /6:14/ igéhez tartozó tárgyat, így a hallgató, egyértelmű behelyettesítés híján, bizonytalanságban marad az általa behelyettesíthetőnek ítélt tárgy(ak) helyénvalóságát illetően.

Az (5) proposíció azért érdemel figyelmet, mert ez mutatja meg egyértelműen, hogy a (4) befejezése már nem az elején kijelölt érvelési vonalat követi. Nevezetesen: a beszélő a (4) közepéig fő gondolati-tartalmi szervező momentumként a szükségtelenség, mellőzhetőnek ítélt megközelítéseket vette számba, ekkor azonban a tanácstagi munka "törvényben lefektetett" meghatározása kapcsán felmerül előtte, hogy annak tartalmáról mondja el véleményét (vö. (5) ill. (6), s az ezt megerősítő (7)).

A (8)-ban, amint azt a (3)-ban már láthattuk, a beszélő háttérbe vonul. Az "ezalatt az időszak alatt" /6:25/ még egyértelműen rá vonatkozik, de (amint azt a szünet beiktatása is jelzi) a folytatás már általánosított formában történik. Ez az általánosító mozzanat nyújt lehetőséget a beszélőnek arra, hogy személye látszólagos kivonása ellenére a továbbiakban személyes tapasztalatával hitelesített megállapításokat tegyen a tanácstagi munka jellegére vonatkozóan.

A (8) kulcsfontosságú abból a szempontból, hogy általa találja meg a beszélő azt a, mondjuk, beszédfonalat, amelyen kisebb kitérőkkel végighaladva mondanivalóját a kezdeti feleslegesnek ítélt témák helyett lényegbevágóbbá, tartalmasabbá teheti. A (8) nemcsak abból a szempontból épül szervésen a szövegbe, hogy voltaképpen a (6) kifejtésének tekinthető, hanem abból is, hogy a rákövetkező tizenegy propozíció egészében vett témáját meghatározza.

A (9)-(15) a (8)-hoz fűzött megszorítás kifejtése, s bár nem mentes redundáns megfogalmazásoktól, rekurzív tartalomkifejtéstől, egészében véve könnyen követhető, tartalmilag jól feldolgozható.

A (16) beillesztését nagyban megkönnyíti a szövegszervező "másik" jelenléte, mely könnyen átsegíti a hallgatót a "tanácstag részéről" okozta zavarón. A zavar azonban szimptomatikusnak tűnik: a (17)-(19) lényegében a (16)-hoz való visszatérés újrafogalmazás formájában. Az erősen redundáns kifejtés előrevetíti azt, hogy a beszélő mondanója végére ért.

A (20) a megelőző szövegrészhez ismét mellérendelő kötőszóval kapcsolódik, a mellérendelés azonban tartalmilag teljesen üres. A szövegben két koordinálható egységet találunk ("én úgy gondolom..." és "én azt hiszem..."), a hozzájuk tartozó alárendelt szövegrészek azonban egymással semmiképpen sem korrelálnak (lévén más-más propozíció tömbbe tartozók).

Végezetül a (23) és a (24) között a beszélő néhány logikai lépést kihagyva mesterséges kapcsolatot hoz létre egy ellentétes megszorító de bevezetésével. A (24) végére kerülő "megválasztanak" nyújt végül is lehetőséget a beszélőnek arra, hogy egy újabb logikai ugráson keresztül "kilépjen" a szövegből.

4. Az alábbiakban megkísérlem kiemelni azokat az elemzés-

ből kiszűrhető jellegzetességeket, amelyeket a beszélt nyelvi szövegépítkezés szempontjából általánosan érvényesnek tekinthetünk.

a. Az előkészítetlen (spontán) beszélt nyelvi szöveg szerkezetében a mellérendelt egységek strukturáltsága, tartalmi kapcsolódásuk nem következtethető ki sem a meglévő nyelvi kulcsszavak (pl. kötőszók, partikulák), sem a behelyettesíthetőnek ítélt kulcsszavak segítségével.

b. A kulcsszavak azért nem adnak megbízható támpontot a szöveg struktúrájának feltérképezéséhez, mert a beszélt nyelvi szöveg számos logikai ugrást tartalmaz, azaz szerkezete nem vezethető le a különféle logikai műveletekkel kapcsolatban álló kulcsszavakból.

c. A beszélt nyelvi szöveg is tagolható propozíciókra és argumentumokra, melyek alapján a szöveg felépítése ill. makrostruktúrája rekonstruálható.

d. A beszélt nyelvi szöveg befogadását feltehetőleg két alapvető mozzanat teszi lehetővé. Egyfelől a szöveget befogadó hallgató aktívan résztvesz a beszélő által számára meghagyott inferenciális műveletek elvégzésében. Másfelől a hallgató az elhangzó szöveget állandóan értékeli annak koherens és logikus volta szempontjából. Ehhez kapcsolódóan a hallgató képes arra, hogy a morfológiai, szintaktikai, sőt a tartalmi-logikai tévesztéseket a globális szövegtartalom követése érdekében figyelmen kívül hagyja.

e. A spontán beszélt nyelvi szöveg előállításakor a beszélő generáló tevékenységében váltakozó erősséggel két tényező játszik szerepet. Egyrészt a szöveg valamiféle globális gondolat vagy gondolategyüttes jegyében fogantatik, másrészt az adott propozíció szóállománya ill. az ahhoz tartozó tartalmi asszociáció visszahat a globális gondolatra, esetleg módosítja azt. E két tényező egymásra hatása során a beszélő a verbálisan megfogalmazandó gondolati mechanizmusokat rangsorolja, s a nyelvi előállításukhoz vezető lehetőségek közül válogatva adja őket elő.

f. Az "e." pontban feltételezett kettősség magyarázatot adhat egyfelől a logikai ugrásokra (durva megközelítésben: a beszélő a gondolatsor kifejtésében előbbre jár), másfelől a beszélt nyelvre jellemző gyakori redundanciára (a beszélő a tartalmi gon-

dolati előállítás több, lényegében azonos értékű lehetőségét fogalmazza meg).

g. A spontán beszéd mint gondolatközvetítő tevékenység erősen pragmatikus beállítottságú. A beszélő a szöveg előadásának különféle vetületeiben stratégiákat követ, amit természetesen a hallgató is érzékel. A stratégia érdekében a beszélő kész a megformáltság követelményeit háttérbe szorítani, ami szintaktikai-szemantikai ugrásokhoz vezet (vö. a beszélő háttérbe vonulását a (3)-ban és a (8)-ban, melynek oka lehet szemérmesség, de lehet a közlendő hitelesebbé tétele is).

A fentebb tanulmányozott szöveg terjedelménél és nem teljesen kötetlen jellegénél fogva nem alkalmas arra, hogy átfogó képet adhasson a beszédben megmutatkozó szövegről. Ezért a jelen dolgozatban megfogalmazott jellegzetességek is inkább hipotetikus, semmint bizonyított beszélt nyelvi vonások. Az ezirányú kutatás létjogosultsága azonban nem kétséges, mivel a nyelvészeti vizsgálódások között ez az egyik olyan terület, amely legközelebb áll a nyelvhasználatot meghatározó gondolkodási tevékenység leírásához.

### Jegyzetek

1. A szemiotikai textológia fogalmáról, a nyelvészeti-filológiai diszciplínák között elfoglalt helyéről, tartalmáról és kutatásának jelenlegi szintjéről lásd Petőfi (1986).
2. A beszélt nyelv fogalmát, a beszélt nyelvi szövegek típusait sokféleképpen értelmezik ill. osztályozzák. Célszerűnek látszik azt a megközelítést követni, amely szerint a tanulmányozásra szánt korpusznak spontán módon keletkezőnek, kötetlen, családias vagy baráti környezetben elhangzónak kell lennie. Másfelől ugyanakkor szembeötlő, hogy még a tudományos üléseken elhangzó (nem felolvasott) előadások szövege is bő tárháza a beszélt nyelvre jellemző mondat- és szövegszerkesztési jellegzetességeknek. Az adott szöveg pontosabb besorolással a publikus beszédhez tartozik, melynek fogalmát és jellemzését lásd: Lapyeva-Szalamín-Fabrics (1988).
3. Az adott korpusz kiválasztása teljesen esetleges. A gazdagerőti anyagban lehetett volna esetleg valamivel strukturáltabb

szöveget kiválasztani, az azonban inkább dialogikus jellegű lett volna.

4. Az érvelő beszéd (argumentatív diskurzus) különféle típusait, szövegszerűségét számos kutató tanulmányozta. A hazai nyelvészek közül kiemelkedik Deme László és Békési Imre munkássága, akik a logikai mellérendelés típusait veszik kiindulási alapul a szövegépítkezés jellemzésére, a mondategységek kapcsolódásának leírására. A külföldi megközelítések közül különösen érdekesek pl. Sadock és Cohen dolgozatai (lásd Irodalom).
5. Az evidenciaviszony lényege a következő: egy P propozíció bizonyítéka egy Q propozíciónak, ha létezik egy a P-től a Q-hoz vezető logikai kapcsolat. Másként fogalmazva: van egy olyan következtetési szabály, amelynek megfelelően a P premisszája a Q következtetésnek. A beszélt nyelvre jellemző bizonyos premisszák kihagyása, lásd a Modus Brevis fogalmát Sadocknál.
6. A propozíciókat a rövideg és a követhetőség kedvéért egyszerűsítve ill. kiigazítva adom meg. A propozíciók kijelölésekor kiindulópontnak argumentumba rendezhetőségüket vettem figyelembe. További támpontot adott a grammatikai megszerkesztettségben mutatkozó törés. Külön propozíciónak tekintetem azokat a részeket, amelyek egyértelműen megmutatták szövegszervező funkciójukat (pl. Ez az egyik lényeges pont...) A propozíciókra bontáskor olyan intuitív jegyekre is támaszkodtam, mint amilyen például a lexikai ismétlődés, egy kifejtés elmaradása, egy álkövetkeztetés stb. Ennek ellenére a megadott propozíciók helytállósága itt-ott kifogásolható, így végső összerendezésük is csak megközelítőleg mutat hű képet.

#### Irodalom

- Békési Imre, 1983. A sorrend szerepe a komponensek beszerkesztésében. Rácz Endre és Szathmári István (szerk.): Tanulmányok a mai magyar nyelv szövegtana köréből, 13-30. Tankönyvkiadó.
- Cohen, Robin, 1987. Analyzing the Structure of Argumentative Discourse. Computational Linguistics Vol. 13:11-24.

- Deme László, 1983. A szövegség és a szövegegység néhány jellemzője. Rácz Endre és Szathmári István (szerk.): Tanulmányok a mai magyar nyelv szövegtana köréből, 31-60. Tankönyvkiadó.
- O. A. Laptjeva, E. Szalamin, K. Fabric, 1988. Ruszszkaja usztnaja lityeraturnejaja recs v Szoposztavlenyii sz vengerszki jazükom. (Ucsebnik dlja sztugyentov filologicseszkih fakul'tyotov Vengrii.) Tankönyvkiadó.
- Petőfi S. János, 1986. Report: European Research in Semiotic Textology. A historical, thematic, and bibliographical guide. Folia Linguistica XX:545-571.
- Sadock, J., 1977. Modus Brevis: The Truncated Argument. Papers from the 13th Regional Meeting 545-554. Chicago Linguistic Society.

## AZ ÚN. TÉMAISMÉTLŐ NÉVMÁSOK KÉRDÉSÉHEZ

Szalamin Edit

1. A beszélt nyelvi vizsgálatok az érdeklődés előterébe kerültek a legutóbbi másfél-két évtized magyar nyelvtudományi kutatásaiban is. Ez a tény nemcsak a nyelvtudomány elméletének és módszereinek általános fejlődésével áll nyilvánvaló kapcsolatban, hanem az ember önmegismerésének, "leghétköznapibb" tevékenységei sokoldalú tudományos megismerésének egyre növekvő igényével is.

A nyelvészeti kutatások általános tendenciájának megfelelően a beszélt nyelvi vizsgálatok iránya is a magasabb nyelvi szintek felé mutat, a hangtani, szótani és alaktani jelenségek vizsgálata után egyre inkább a beszélt nyelv mondattani, ill. szövegtani síkon mutatkozó sajátosságai kerülnek a kutatók figyelmének középpontjába (Szabó 1983a, b; Kiss 1982; Keszler 1983). Ez a tendencia igényként fogalmazódik meg a nyelvjárások, ill. a nyelvjárások és a köznyelv között elhelyezkedő regionális köznyelvek vizsgálatának értékeléseiben is (Kiss 1987; Szabó 1983b, a további szakirodalmat lásd ott. A regionális köznyelvről lásd Imre 1979). A beszélt nyelvi szövegek két legjellemzőbb sajátosságával, a redundanciával és a hiánnyal foglalkozik Vincze Krisztina nyelvjárási szövegekben (1986a, b).

A szövegszintű, ill. az aktuális szintaxis felőli mondattani megközelítés azonban távolról sem általános a dialektológiai és a regionális köznyelvi kutatásokban. Annak ellenére, nem, hogy az általános nyelvészeti szakirodalomban egyértelműen megfogalmazódott az aktuális mondattagolás jelentősége a beszélt nyelvi grammatika számára (Elekfi 1971), világossá vált, hogy a kommunikatív tényezők a beszéd folyamatot funkcionálisan határozzák meg (Szende 1976), és a magyar mondattani szakirodalomban megjelent egy nagy magyarázó erejű szintaktikai modell, amely szerint a magyar mondatok ún. szabad szórendjét a mondatoknak a beszélő közlő szándékait közvetlenül tükröző kommunikatív-logikai szerkezete határozza meg (É. Kiss 1983). (Az aktuális mon-

dattagolás és az előfeltevések közötti összefüggésről lásd Kiefer 1976.)

2. É. Kiss modellje szerint a magyar mondatok szintaktikai szerkezete a topik és fókusz fogalmakra épül. A magyar mondattagolás szerkezeti egységei: a mondat élén álló topik, a comment (kommentár) és a kommentáron belül a fókusz, amely a kommentár szemantikailag és fonológiailag legnyomatékosabb része. A topik a mondat fakultatív, a kommentár pedig kötelező szerkezeti egysége. A magyar mondat szerkezet specifikuma az, hogy a fókusz a topik-kommentár szerkezetű mondatokban a kommentár élén, a topik nélküli mondatokban pedig az egész mondat élén áll. É. Kiss szerint a magyar mondatok alapszerkezete tehát nem alany-állítmányként, hanem topik-kommentárként elemezhető, és a következő függvényvel ábrázolható:  $\left( \begin{matrix} T & X \end{matrix} \right) \left[ C \begin{matrix} F & Y \\ W \end{matrix} \right]$ .

A magyar mondatok szintaktikai szerkezetének tehát a topik és a fókusz a jelölt elemei, tartópillérei. A topik és a fókusz megválasztása tekintetében a magyar nyelv igen rugalmas: a topik szerepét az ige valamennyi bővítménye (alany, tárgy, határozó, mellékmondat) betöltheti, a fókusz pozíciót pedig a mondatrészeknek még szélesebb köre töltheti be: nem csupán az ige bármely bővítménye, hanem maga az ige is.

A topik nemcsak kommunikatív, hanem fonológiai, szintaktikai és szemantikai szempontból is körülhatárolható. A grammatikai formára támaszkodó alany-állítmány alapszerkezetű szintaktikai elemzés a prozódiai jegyek és bizonyos mértékig a szórend figyelembe vétele nélkül is lehetséges, a szintaktikai elemzés aktuális aspektusát azonban az ilyen megközelítéssel kevésbé lehet leírni, mivel az aktuális aspektus elsősorban a beszélő kommunikatív szándékainak kifejezésére szolgál. Az aktuális mondattagolást kifejező eszközök alapvetően a szórend és a szupraszegmentális eszközök.

A beszélt nyelvi kutatások hívták fel a figyelmet arra a tényre, hogy a topik jelölt voltának a kommunikatív, ill. fonológiai, szintaktikai és szemantikai jegyeken kívül morfológiai, konkrétan mutató névmási kifejezőeszköze is lehet. Ez a hagyományosan témaismétlőnek nevezett névmással alkotott szerkezet a következőkkel jellemezhető: a mondat élén topik szerepet be-

töltő mondatrész, igei bővítmény áll, amelyet (vele egyeztetett alakban) kiemelő szerepű mutató névmás követ, többnyire hangsúly és beszédészünet nélkül. Pl.: "... a tanácstagai munka AZ a választók bizalmán alapuló megtisztelő tevékenység..." /6:16-18/; "Hát talán én kezdeném, mivel a első szó AZ mindig könnyebb, mint utána konkrét kérdésekre válaszolni" /8:26-27/; "... azt se tudják megmondani, hogy mi lesz a telefonnal, viszont, a posta, AZ már elküldte nekünk a kötvényeket huszonötezer forint értékbe..." /18:4-7/.

Elemzésünk tárgyát a fenti típusú, alapvetően (de nem kizárólag) beszélt nyelvi szerkezetek alkotják. A gazdagréti kábeltelevízió műsorából válogatott anyag intonációs átíratában hét esetben fordul elő a vizsgált szerkezet.

Amint a példákban látható, a beszélt nyelvre oly jellemző redundancia egyik sajátos esetével állunk szemben. A beszélt nyelvi szövegek kutatói számára közismert statisztikai tény a névmások magas szövegyakorisága. Szende Tamás a névmások magas szövegyakoriságát motiváló tényezők között megemlíti az ún. "szekunder szituátorokat" is. Ide sorolhatók a tárgyalt kiemelő topicalizálás névmásai is (Szende 1973).

A vizsgált szerkezetnek a korpuszban való csekély számú (7) előfordulása miatt elemzésemet nem korlátozhattam a gazdagréti anyagra, kénytelen voltam kiterjeszteni azt több mint 10 éve folytatott saját beszélt nyelvi gyűjtéseimre is. Így az e dolgozatban elemzett példaanyag túlnyomó többsége saját gyűjtés. A beszélt nyelv uralkodó szóbeli formájának megfelelően többségben vannak benne az élőszóban elhangzó, spontán beszéd tényei. A beszélt nyelv szélesebb értelmezése folytán gyűjtőmunkám kiterjedt a rádió és a televízió nem hivatalos jellegű, nem hírközlő rovataira is, sőt, olyan kortárs prózairók műveit is tekintetbe vettem, akiknek nyelvét az élőbeszédhez közel állónak ítélttem (pl. Fenákel Judit). Vannak adataim Huszár Tibor Beszélgetések c. interjúkötetéből is (Bp., 1983), amely a nyugati magyar emigráció kiemelkedő képviselőivel folytatott, magnetofonra rögzített beszélgetéseket tartalmazza. Minthogy példáim igen szerteágazó forrásokból valók, a könnyebb áttekinthetőség végett a részletes forrásfeltüntetéstől eltekintek.

3. A tárgyalt szerkezet típusnak az aktuális mondattagolás szempontjából való vizsgálata három évtizedes múltat tekint visz-

sza a magyar nyelvészeti szakirodalomban. Az értelmező és az értelmezői mondat a magyarban c. értekezésében Károly Sándor rámutat arra, hogy "a mutató névmásnak ez a sajátos használata tulajdonképpen csak formailag értelmezős, valójában nem tekinthető annak" (Károly 1958:32). »Úgy gondolom, ma többnyire inkább az előkészítő rész kiemelésére használjuk ezt a szerkesztésmódot, s erre nagyon meg is felel, mert mint beszédfunkciós alanynak erősebb hangsúlya nem lehet, így viszont, hogy elkülönül kissé a mondat többi részétől és névmás utal vissza rá, mégis nagyobb "nyomatékot" kap. Elsősorban a beszélt nyelvre jellemző (i.m.68). Sajnálatos, hogy Károly Sándor eme eredeti gondolatai akadémiai nyelvtanunkban nem találtak visszhangra. A MMNyR. nem egységesen értelmezi a szóban forgó szerkezeteket (II. 108-109). Az anaforikus használat szempontjából vizsgálja őket Sebestyén Árpád és M. Korchmáros Valéria (Sebestyén 1959; M. Korchmáros 1975-76).

Az aktuális mondattagolás mai értelmezése és terminológiája szerint vizsgálva a kérdést, olyan nyomatékos topikról, ill. kiemelő topikalizálásról beszélhetünk, amely a beszélő "fenntartását", a beszédpartner feltételezett elvárásának bizonyos fokú elutasítását fejezi ki. É. Kiss szintaktikai koncepcióját továbbfejlesztve, a nyomatékos topik fogalmát Szabolcsi Anna vezette be az aktuális mondattagolás magyar nyelvészeti szakirodalmába (Szabolcsi 1980).

4. A nyomatékos topik legpregnansabb képviselői a DE, VISZONT ellentétes kötőszókkal szembeállított, a kontrasztot explicit módon kifejező topikok. Pl.: "Nem tudnak konkrét választ adni. Azt sem tudják megmondani, hogy mikor lesz kivíve a busz végállomása odáig, ameddig kell, azt se tudják megmondani, hogy mikor készül el a közért, azt se tudják megmondani, hogy mi lesz a telefonnal VISZONT a posta, AZ már elküldte nekünk a kötvényeket huszoneötezer forint értékbe, szóval hogy van ez?" /18:1-8/; Mások képesek zenével az eget elérni, DE Mozart, AZ onnan jött; ... még az NSZK-ban sem jó nekik, mit akarnak? Nem igaz, sok szempontból nagyon jó, hisz ezért jöttünk, DE a honvág AZ még kicsi mértékben is fájdalmas; A napokban tudta meg, hogy unokája született. A fia elkülte a néhány hónapos Sebastian fényképét. DE a címét, AZT nem írta meg; Azt hiszi minden a pénz, DE gyerektartást, AZT nem fizet; Én nem akarok valamilyen oblomovi

állapotban cselekvés helyett aludni, DE abban biztos vagyok, hogy pihenni, feltöltődni, élni AZT kell.

A fenti mondatokban a kiemelt topikok vannak szembeállítva a szövegelőzményből már ismert, vagy abból kikövetkeztethető elemekkel. Hasonlóan gyakori a kiemelt topikkal való szembeállítás is. Pl.: Nem érti, hogy nem maradhat itt, ha nincs rendben a lakbér, a villanyszámla? — A lakbér, AZ rendben van. DE miből fizessem ki ezt az iszonyatos számlát? — Mi a szakmájuk? — Szakmánk, AZ nincsen, DE a földhöz értünk; A csészék, AZ jó vétel volt, DE az ilyen prém Németországban sokkal olcsóbb.

A beszélt nyelv "logikátlanságának", "töredékességének", a grammatikai viszonyító eszközöket a lehetséges mértékig nélkülöző laza szerkezetének megfelelően gyakoriak a topikszembenállást explicite nem, csupán implicite kifejező mondatok. Pl.: Nálunk unalmasak a beszédgyakorlatok. Az angol tanszéken, OTT jó órákat tartanak; Nekem sose mondták meg, hogy mit csináljak, mindig csak kijelölték a feladatot, és én megcsináltam. Kritika, AZ aztán jött mindig; ...elsősorban a személyes példa és a légkör nevel, a mindennapok levegője és gyakorlata. A többi AZ csak szöveg.

5. A topik-szembeállítást explicite kifejező főntebb tárgyalt ismétlődő szerkezet ugyan legmarkánsabb megjelenési formája a beszélt nyelvi redundancia vizsgált típusának, beszédbeli gyakoriságát tekintve azonban elmarad a csupán (expresszív) kiemelés célzó használatának gyakorisága mögött. E kiemelő szerkezetek tömegesen fordulnak elő a spontán beszédben, gyakran "kiérdemelve" a "fölsleges", "funkciótlan", "töltelék" minősítést, holott a beszéd ökonómiája elválaszthatatlan a redundanciától. "A redundáns nyelvi elemek száma majdnem hétszerese a hiányjelenségekének" (Vincze 1986b; 353).

Szintaktikai szempontból vizsgálva a "pleonasztikus" névmást tartalmazó mondatokat, azt tapasztaljuk, hogy különösen gyakoriak közöttük a minősítést, ill. azonosítást kifejező névszó-i-igei állítmányú mondatok. Pl.: ...az apám az annyira jó magyarnak tartotta, érezte magát, hogy fiainak az Árpád-házi királyokéiból választott nevet; Hát talán én kezdeném, mivel a § első szó AZ mindig könnyebb, mint utána konkrét kérdésekre válaszolni" /8:26-27/; — Önök milyennek ítélik meg ezt a piacot?

— Hát a kínálat, AZ nagyon nagy; A fiam, AZ már nagy; Az én gyerekeim, AZOK nagyok; "...a tanácstagi munka AZ a választók bizalmán alapuló megtisztelő közéleti tevékenység, ez egy közhely" /6:16-18/; ...tudja, a sofőrök, AZ külön kaszt. Mindenhol megtalálják a számításukat.

A névszói-igei állítmányú mondatokon belül al csoportot alkotnak az azonosítást lexikailag és morfológiailag egyaránt kifejező "tisztá predikatív mondatok. (A predikatív szerkezet szerepéről lásd Elekfi 1957; Sauvageot 1959.) Pl.: — És milyen lehetőségeitek vannak a szakmai előmenetelre? — A körzeti orvos, AZ húsz év múlva is körzeti orvos lesz. Ebben a munkában éppen ez a lényeg; Ha a húskészítmények ára általában 21%-kal emelkedik, elvárjuk: a combhúsrá ne mérjenek zsírt és mócsingot, a karaj, AZ karaj legyen, ne pedig olcsó szalonnába ágyazott húscsomó; A kocsmá, AZ itt is kocsmá; Az ellenség, AZ ellenség; Egyszer egy AZ egy.

A topik és fókuszt teljes vagy részleges lexikai és morfológiai azonossága esetén ritmikai oka-célja is lehet a névmás használatának: a fenti azonosságból következő kötelező beszédszónet kitöltésére is szolgálhat, biztosítja a közlés ritmikai egységét. (Az az névmás ritmikai szerepéről lásd Nagy J. 1965.)

A 4-5. pontban felsorolt nyelvi tények vizsgálata nézetem szerint két fontos következtetéshez ad alapot. Egyfelől nyilvánvalóvá teszi, hogy a topikismétlő névmások redundanciája erősen korlátozott azáltal, hogy e névmásoknak funkciójuk van: a topikot a nyomatékos topik tartományába sorolják be. (Célszerű lenne külön vizsgálat tárgyává tenni azt, hogyan töltik be ezt a funkciót más kifejezőeszközök, pl. az intonáció.) Másfelől világos az is, hogy a nyomatékos topik tartománya nem homogén, hanem fokozatai vannak, mintegy skálát alkot a kontraszt markáns kifejezésétől a szünetkitöltő funkcióig.

6. Az állítmány szintaktikai formájától függetlenül jól megragadható kommunikatív funkciója van a topikismétlő névmásnak az olyan mondatokban is, amelyekben a közlés témája, a topik közbeékelődő testesebb szerkezetek (mellékmondatok, értelmezők) miatt viszonylag "távol" kerül a közlés tartalmától, a kommentártól. A témaismétlés itt mintegy közvetlenül szolgálja a kommunikáció sikerét, a beszélőnek azon törekvését, hogy partnere "ne veszítse

el a beszéd fonalát". A beszédmegértést vizsgáló pszicholingvisztikai kutatásokból tudjuk, hogy a megértés vezérlése a közlés "kulcsmozzanatainak" állandó keresésében valósul meg (Leontyev 1969). A kommunikáció érdeke így hozza létre a neki megfelelő szintaktikai szerkezetet. Pl.: "...ha itt ezt a lakosság jól kihasználja, igényeit pontosan megfogalmazza, és MINDAZOK, akik a közösségi házba dolgoznak, AZOK is ezeket az igényeket maguké-  
vá teszik..." /11:24-27/; "Szerintem AZ A MUNKÁS, aki úgy félig mákosan bemegy a munkahelyére, AZ nem fog énnekem egy harmatát rendesen összekötni úgy, hogy az ne folyjon" /21:8-10/; "Gyakorlatilag nem a szesztilalomról van szó. Arról van szó, hogy ANNAK, akinek dolgoznia kell ANNAK dolgozni kell" /20:27-21-1/; AZ ÖREGEK, a hetven-nyolcvan évesek, AZOK majdnem mind tudnak citerázni; EZEK A HANGULATI ELEMELK, amelyek részben Magyarországról erednek, EZEK itt is érezhetők.

7. Mint az utolsó példából látható, topikismétlő funkcióban közelre mutató névmás is szerepelhet. A közelre mutató névmás topikismétlő szerkezetben akkor jelenik meg, ha a topik jelzői szerepű közelre mutató névmást és/vagy felsorolást tartalmaz. Pl.: EZ az Erzsébet-díj, EZ nem hivatalos állami elismerés, tehát nem a Magyar Népköztársaság adja; EZ a felsorolás, EZ többé-kevésbé helytálló; EZ a túlságos sietség, EZ nem tesz jót; EZ a tornacipő, EZ kell fönt?; EZ a sok videokazetta, EZ honnan van?; És EZT a gyógyszert, EZT kint találta fel?; Az ilyen apróbb KIHAGYÁSOKAT, ELÍRÁSOKAT EZEKET korrigálni lehet és kell; Az AUTÓPÁLYA-DÍJAKAT, AZ OSZTRÁK AUTÓPÁLYA-DÍJAT, A HÁGÓÁTKELÉSI DÍJAKAT, EZEKET megkapjuk az útinformtól, és tovább tudjuk adni. (A közelre mutató névmás és a főnévi igenév kapcsolatáról lásd alább.)

8. A kommunikáció biztonságára való törekvés hozza létre a "fordított" topikismétlő szerkezetet is, amelyben tartalmas szó (szószerkezet) "utal vissza" a névmásra, konkretizálva annak tartalmát. Pl.: AZ szeret engem, A SÓGOR; AZOK nagyon aranyosak, A TULIPÁNOK. Kinyíltak, aztán becsukódtak; "Hát azért is mondtam, hogy az új lakókat is külön nagy szeretettel köszöntjük, akik az elmúlt időszakba költöztek ide, hát EBBŐL érzékelhető volt A FÖLSOROLT SZÁMOKBÓL biztos tán megkétszereződött [...] Gazdagrétnek a lakossága" /11:13-19/; De gyakorlatilag ki jár

rendesen az V. éven, pláne kollokvium nélkül? EZ egy kín lesz  
EZ AZ ELŐADÁS:

A tapasztalat szerint ez a szerkezet típus a beszélt nyelvi szövegekben lényegesen kisebb gyakorisággal fordul elő, mint az anaforikus szerepű topikismétlő névmás.

9. A főnévi igenévvel kifejezett topik ismétlésére nemcsak távolra mutató, hanem közelre mutató névmás is használatos a topik szintaktikai szerepétől függően. Ha a főnévi igenévi topik a tárgy szerepét tölti be a mondatban, ismétlésére távolra mutató névmás szolgál. Pl.: Ígérgetni, AZT tudnak; Pimaszkodni, AZT tudsz; Porszívózni utálok, de port törülgetni, AZT szeretek.

Az alanyi szerepű infinitívuszi topik mindkét névmás használatát megengedi. Nyűni, áztatni, törni, AZ nem asszonyoknak gondja; Munkásnak lenni, EZ(AZ) a nyomort jelentette, és az emberek szégyellték a nyomorúságukat; Egy ünnepélyen részt venni, EZ (AZ) mit jelent manapság? ...abban biztos vagyok, hogy pihenni, feltöltődni, élni AZT(EZ) kell.

10. Ha azonban az infinitívusz fókusz szerepet tölt be a mondatban, akkor közelre mutató névmás utal vissza rá. Pl.: Úrrá lenni, EZ volt ennek a kornak a vezéreszméje; Önmagunkon uralkodni, EZ a legnagyobb uralom; Nevetségessé válni, EZ a fő félelme; Aludni, EZ az egyetlen vágyam. (A mutató névmások egyeztetéséről lásd Rácz 1987.)

A fókuszismétlő névmás hangsúlyos, és beszédsszünet előzi meg. A fókusz természetéből adódóan — a kötelező kommentár szemantikailag és fonológiailag legnyomatékosabb része — névmással történő kiemelése a beszélt nyelvben lényegesen ritkább, mint a fakultatív szerkezeti egység, a topik kiemelése. Feltehetőleg ezzel a körülménnyel magyarázható az a tény is, hogy a szakirodalom a fókuszismétlő névmások szerepéről szinte tudomást sem vesz.

Az infinitívusszal szemben a névszói fókuszok ismétlésére távolra mutató nyomatékos névmás szolgál. Pl.: — Nem tudom, mit szeretnek rajta. — Mit szeretnek rajta, mit szeretnek rajta? Hát a flancot, AZT szeretik; A pénzről, ARRÓL beszél legtöbbit; A szakszervezeti munkában voltam én már minden ...afféle minde- nes, AZ vagyok; Az ántivilágban ilyen nagy családok, AZOK voltak; ...Számomra már az önmagában árulkodó, hogy külön téma, AZ kell,

hogy legyen a kereső tevékenységet folytató nők helyzete; Érezni lehet az emberek jelszavak iránti fogékonyságát. A kovertálható tudás, AZ jó most nekünk; Tanulni nem szerettem, de fogott az agyam. Madame Curie, AZ volt az ideálom. Egy nőnek még száz éves korában is szépnek kell lennie. Hát én olyan hiú maradtam. Hiú dög, AZ. Szót fogadtam; Japánban és az NSZK-ban, OTT adják ki a modern kínai irodalmat; Nem AZ, hogy elaludtál, a pimaszságod; AZ háborít fel, tudod?

E kitérő után térjünk vissza a topikismétlő szerkezet kérdéseihez. Az alábbiakban a topikkiemelés három érdekes esetét mutatjuk be.

11. Nyelvünk pronominalizációs szabályaiból következik, hogy a tárgyalt mutató névmások nem funkcionálhatnak topikpozícióban álló személyes névmások nyomatékosításakor. (A pronominalizációról lásd É. Kiss 1983.) A topicalizált személyes névmások nyomatékosítására a beszélt nyelvben a mutató névmás helyett (az intonáció mellett) partikulák szolgálnak, leggyakrabban az aztán partikula. Pl.: ÉN AZTÁN nem akarok beteg lenni; A férjednek tényleg rossz főnöke van, de TE AZTÁN nem panaszkodhatsz. Ezt belátod, ugye?; Hát TÉGED AZTÁN jól becsaptak; MAGÁNAK AZTÁN kijutott a temetésből, Évike; Helgánál eszményibb lakótársat elképzelni se lehet. Ő AZTÁN tudja, mi a tolerancia; ŐT AZTÁN igazán csak a beavatottak ismerik idehaza; Képzelem, magát hányszor átverik! Mint anyámat, na ŐT AZTÁN különösen, szegény, a huszonkilencedik évét húzza le egy irodában.

Az aztán partikulajellegéből adódóan egyébként széles körben használható az ige bármely topicalizált bővítményének nyomatékosítására. A Ha [határozatlan névmás/határozószó], (hát) [az ige topicalizált bővítménye] (aztán) nyomatékosító szerkezet a bizonyosság modális jelentésárnyalatát is kifejezi. Pl.: Nyitott könyv a falu mindenkinek, aki benne él. De a tanítónak különösen; ahogy a gyerek előtt nincs titok a családban, a tanító előtt sincs, HA VALAKI, HÁT ő tud olvasni a nyitott könyvben; Gyakran és olykor nem kellő körültekintéssel dobálózunk az adósság szóval. Ám, HA VALAHOL, az irodalomtörténet-írásban mindenképpen jogosultsága van; HA VALAHOL nem, HÁT egy ilyen találkozón biztosan nem a pillanatnyi rang szerint mérik az embert;

HA VALAKI, HÁT Ő AZTÁN tud rajtunk segíteni.

Külön vizsgálat tárgyát képezhetik a topikismétlő névmások és a partikulák kompatibilitásának, ill. a különböző partikulák szinonímiájának kérdései, pl.: Kritika, AZ AZTÁN (ÁM/BEZ-ZEG/PERSZE stb.) jött mindig. A főntiekhez hasonló kérdésekre csak további kutatások adhatnak választ.

12. Mivel nyelvünkben a mondat egész aktuális mondattagolás szerkezete az igehez képest van meghatározva, az ige nem mozgatható ki saját pozíciójából. Ha jelentéstartalmát topikalizálni akarjuk, az igt meg kell kettőznünk (Szabolcsi 1980:77). A megkettőzésre az ige legáltalánosabb alakja, a főnévi igenév szolgál, a Ráérni ráérek-típusú szerkezetet alkotva. A van ige esetében a főnévi igenév vanni alakú, amely a topikpozíción kívüli helyzetben nem funkcionál. Pl.: — Van egy filctollad? — VANNI VAN; de már majdnem teljesen kiszáradt. De azért próbáld meg; SZAPORODNI SZAPORODUNK mink, de változni aztán nem változunk.

Ismeretes, hogy a magyarban az igei és névszói-igei állítmányú mondatok egységes szintaktikai rendszert alkotnak, az ige-kötős ige szórendi viselkedése megfelel a névszói-igei állítmány névszói részének. Hasonló párhuzam mutatható ki az ige és a névszói-igei állítmány névszói része között a topikalizálás vonatkozásában is. A tekintethatározói szerepű főnévi igenév és részes-határozó kötelezően nyomatékos topik. Pl. RÁÉRNI RÁÉREK, csak türelmetlen vagyok; Eza megoldás JÓNAK JÓ, csak nem eredeti; "— Ne siessen, Péter bácsi, ... 'iszen ráér... — RÁNAK RÁ, de a lovak ettek, az utas mehet" (Fekete István: Bogács). Ez utóbbi mondatot nemcsak az ige és a névszói-igei állítmány névszói részének topikalizálási párhuzamát szemlélteti, hanem jó példa az ige-kötő topikalizálására is. (A kérdésről lásd még Rácz 1970.)

13. Összegezzük az elmondottakat. A beszélt nyelv mondat-tani vizsgálatában az aktuális mondattagolásnak kitüntetett szerepe van. A magyar mondatok szintaktikai szerkezetének jelölt elemei, tartóoszlopai a topik és a fókusz. A jelölt szerkezeti egységek nyomatékosítására topik-, ill. fókuszismétlő névmások és/vagy partikulák szolgálnak. Az ige, az ige-kötő, ill. a névszói-igei állítmány névszói részének topikalizálása szintén ismétléssel, az ige, az ige-kötő, ill. a névszói rész megkettőzésés-

sével történik. A redundancia a beszélt nyelv, az élőbeszéd lényegi sajátossága, végső fokon a kommunikáció biztonságát szolgáló jegye.

### Irodalom

- Elekfi László, 1957. A logika állítmány-fogalma és az állítmányi névszó. Az MTA I. Osztályának Közleményei, 11:95-149.
- \_\_\_\_\_ 1971. Közlésemélet, grammatika, aktuális mondattagolás. Általános Nyelvészeti Tanulmányok, 9:65-85.
- Imre Samu (szerk.), 1979. Tanulmányok a regionális köznyelviség köréből. NytudÉrt. 100. sz.
- Károly Sándor, 1958. Az értelmező és az értelmezői mondat a magyarban. NytudÉrt. 16. sz.
- Keszler Borbála, 1983. Kötetlen beszélgetések mondat- és szöveg-tani vizsgálata. Rácz Endre—Szathmári István (szerk.), Tanulmányok a mai magyar nyelv szövegtana köréből. 164-202. Tankönyvkiadó.
- Kiefer Ferenc, 1976. Néhány megjegyzés az aktuális mondattagolás és az előfeltevések közötti összefüggésről. Nyelvtudományi Közlemények, 78:371-378.
- Kiss Jenő, 1982. Fejezetek a mihályi nyelvjárás mondattanából. MNyTK. 164. sz.
- \_\_\_\_\_ 1987. A magyar dialektológia a nyelv atlasz után: 1965-85. Magyar Nyelv, 83:385-397.
- É. Kiss Katalin, 1983. A magyar mondat szerkezet generatív leírása. NytudÉrt. 116. sz.
- M. Korchmáros Valéria, 1975-76. A mutató névmás tartalmi feltöltődésének forrásai. Néprajz és Nyelvtudomány, 19-20: 331-360.
- Leontyev, A. A., 1969. Psziholingvisztvicseszki je gyinyici i porozsgyeni je recse vogo viszkazivanyija. Moszkva, Nauka.
- Nagy J. Béla, 1965. Nem igaz, hogy az az, az csak gaz. Magyar Nyelv, 61:352-354.
- Rácz Endre, 1970. Mondatelemzések. Magyar Nyelvőr, 94:186-188.
- \_\_\_\_\_ 1987. Számbeli egyeztetés a halmozott (mellérendelt) egyes számú főnevek névmásításában. Magyar Nyelvőr, 111:137-147.

- Sauvageot, Aurélien, 1959. A predikatív viszony kérdéséhez.  
Magyar Nyelv, 54:411-416.
- Sebestyén Árpád, 1959. A mutató névmások anaforikus használatához. Magyar Nyelvőr, 83:464-470.
- Szabó József, 1983a. A mondatszerkesztés nyelvészeti vizsgálata a nagykovácsi nyelvújításban. Akadémiai Kiadó.
- \_\_\_\_\_ 1983b. Gondolatok a regionális köznyelvek mondattani kutatásairól. Magyar Nyelv, 79:86-91.
- Szabolcsi Anna, 1980. Az aktuális mondattagolás szemantikájához. Nyelvtudományi Közlemények, 82:59-81.
- Szende Tamás, 1973. Spontán beszédanyag gyakorisági mutatói. NytudÉrt. 81. sz.
- \_\_\_\_\_ 1976. A beszéd folyamat alaptényezői. Akadémiai Kiadó.
- Vincze Krisztina, 1986a. Redundancia-jelenségek nyelvújítási szövegekben. Magyar Nyelv, 82:221-229.
- \_\_\_\_\_ 1986b. Hiányjelenségek nyelvújítási szövegekben. Magyar Nyelv, 82:349-356.

ÉLŐ NYELVI (SPONTÁN) SZÖVEGEK MEGNYILATKOZÁSAINAK  
(SZINTAKTIKAI) VIZSGÁLATI SZEMPONTJAIHOZ  
(A GAZDAGRÉTI KÁBELTELEVÍZÍÓ ÉLŐ NYELVI FELVÉTELEI ALAPJÁN)

Wacha Imre

1. A gazdagréti kábeltelevízióknak egy mintegy 250 (a megnyilatkozéshatárok megállapításától függően 221 vagy 247) megnyilatkozásból álló, mintegy 2880 szövegszó terjedelmű, élő nyelvet, spontán beszédet rögzítő felvételét vizsgáltam meg, mégpedig arra ügyelve, hogy milyen szempontokat kínál, milyen problémákat vet fel, illetőleg "dob ki" az anyag a spontán beszéd, a kötetlen élőszó szövegtani elemzéséhez. Figyelmemet a szöveg megnyilatkozásainak<sup>1</sup> szerkezetére: a megnyilatkozások belső tagolódására, megszerkesztettségére és a szövegegészbe, illetőleg a szövegen belüli megnyilatkozáslánca való beszerkesztettségére összpontosítottam. Elsősorban azt elemeztem, hogy az élő nyelv, a spontán beszéd szintakszisa, a mondatoknak megfelelő vagy megfeleltethető megnyilatkozások szerkezete, szerkesztésmódja hol más, mint az írott szövegé, és mi az, amiben eltér az írott szövegtől, mégpedig az olvasónak vagy a hallgatónak szánt írott szövegtől. Eközben azonban, éppen a megnyilatkozéshatárok megállapítása érdekében azt próbáltam vizsgálni, hogy a spontán beszéd megnyilatkozásainak és megnyilatkozássegységeinek intonációja (főleg dallama, valamint tagolása és az egységek kapcsolása) miben tér el a felolvasás intonációjától és tagolásától, valamint, hogy milyen jellegzetességeket mutat a spontán beszéd és az ún. "grammatikai" írásos szövegalkotás mondatszerkesztése. Ennek a vizsgálatnak a módszeréből és eredményeiből mutatok be néhányat.

1.1. Az elemzés, illetőleg a szövegvizsgálat megkezdésekor egyik alap- vagy kiinduló tézisének az a spontán megfigyelés volt, hogy a kötetlen beszéd megnyilatkozásai — a beszélőtől, a beszéd-sziutációtól és a műfajtól függően (mindezekre vö. Deme (1971), Dezséry—Terestyéni (1976), Wacha (1983, 1985 passim, 1985-7, 1987)) — inkább lazán szukcesszív szerkezetűek és lineáris

jellegetek (még akkor is, ha hierarchikus felépítésűek és a leggyakoribb bennük az alárendelt összetett mondatnak megfelelő szerkesztésmód.) (Lásd a 130. lapon közölt adatokat.) Ugyancsak kiinduló tézisem volt, hogy az írott nyelvhasználatra, főleg a közlőprózára erőteljesen jellemző a viszonylag egyszerű szerkezetű (összetett) mondatok használata, bár a mondaton vagy a mondat-egységen belül gyakori a szinteződő és tömbösödő, az ún. szimultán szerkesztésmód: a sorozatos alárendeléseket tartalmazó, "balra bővítő" szó szerkezeti tömbök használata, a "feszített" mondatszerkezet. (Vö. Deme 1966a, 1966b, 1971, 1974, Békési 1986, Wacha 1985, 1988a stb., valamint az 1. példát a 131-2. lapon.)

E feltevések közül — a vizsgált anyag alapján — az 5.1. — 5.5., valamint a 6., 6.1. pontban található táblázatok tanúsága és tanulsága szerint — igazolhatónak látszik az, hogy a publikus, kötetlen beszéd mondatnak is tekinthető megnyilatkozásai többnyire szukcesszív jellegetek és csak nagyon kis mértékben szimultán szerkezetűek, bár elég gyakori a közbeékeléses szerkesztésmód. (A beszélt nyelv mondattani vizsgálatára lásd még Huszár 1985.) Ez azt jelenti, hogy a megnyilatkozások többsége vagy jelentős része olyan — időben és térben egymás után sorakoztatott — (tag- vagy mellékmondatoknak megfelelő) megnyilatkozás egységből áll össze, melyek között gyakran bonyolult szintaktikai viszonyokat — a többszörös mellé- és alárendelő tagmondatoknak megfelelő kapcsolatot — figyelhetünk meg. S azt is jelenti, hogy viszonylag kevés az olyan egyszerű mondattani szerkezetű megnyilatkozás, melyben bonyolult (többszörös alá- és mellérendelt elemekből összetett) szó szerkezeteket találunk. Az ugyanis, aki élőszóban fogalmaz, többnyire mellékmondatos szerkesztésmóddal fejezi ki mondanivalóját akkor, amikor az írásbeliség bonyolult, többszörösen alászerkesztett (alá- és mellérendelő elemeket egyaránt tartalmazó) szó szerkezeteket használ. Az élőszó mintegy egymást szukcesszíven követő, egymás után jobbra görgetett mellékmondatokban, illetve ezeknek megfelelő megnyilatkozás egységekben oldja fel az írásosság balra bővített, nominalizált (és szimultán) szó szerkezeti tömbjeit; helyesebben szólva ez utóbbiak helyett amazokat használja, mert mint Yngve (1973) hipotézise is felhívja rá a figyelmet, ily módon minimális emlékezeti terheléssel növelhető a progresszív

szerkezetek hosszúsága. (Lásd a 130. lapon közölt táblázatokat, melyek szerint — a D beszélő kivételével — az összetett mondatnak megfelelő szerkesztés a domináns.) (A szukcesszív és szimultán jellegre lásd Deme 1974.) Igaz, Dezséry Judit és Teres-tyéni Tamás (1976) kísérletei némileg módosítják ezt a képet, illetve bizonyos tekintetben ellene mondanak neki.

Az is kiviláglott, hogy a lineáris szerkesztésmód mellett nagyon erőteljes a megnyilatkozásokban a hierarchikus (alárendeléses) összeszerkesztés (ez éppen a szukcesszivitás következménye), illetőleg gyakori a lineáris és hierarchikus szerkesztésmód keverése. (Mint a 130. lap táblázatai is mutatják, a mellérendeléssel szemben az alárendeléses, illetőleg a vegyes többszörösen összetett mondatnak megfelelő szerkesztés a domináns.) Ez azonban olyan formában történik, hogy a megnyilatkozások sorozatának valamiképpen mégiscsak lineáris jellege van, de ez nemcsak a megnyilatkozások időegymásutánjából adódik. Sokkal inkább abból, hogy míg az írott nyelvhasználatban a balra bővítő, olykor 8-10, 14 szóból (alá- és mellérendelt tagokból) álló szó szerkezeti tömbök a gyakoriak, a spontán előszóban a jobbra bővítés vagy görgetés, a mellékmondatos szerkesztésmódnak megfelelő a tipikusabb. Egyrészt a hozzátoldásos, kiegészítő pótlások a gyakoriak (ezek mintegy az értelmező jelzőre, vagy a határozói értelmezőre, vagy a hátravetett jelzői értékű határozókra emlékeztetnek). A szukcesszív jelleg másrészt abból adódik, hogy a hierarchikus szerkesztésmód ellenére az alárendelt szintaktikai viszonyban álló megnyilatkozások nem vagy csak nagyon ritkán (pl. bizonyos feltételes mondatok esetében) előzik meg a főmondat értékű megnyilatkozást; általában láncszerűen, egymáshoz kapcsolódva sorozatban követik egymást anélkül, hogy megtörnék, s ezáltal feszített szerkeztűvé tennék a megnyilatkozás egészét. Úgy tetszik — bár ez további vizsgálatokat igényel —, hogy csak feltételes és időhatározói mellékmondat értékű részek kerülnek megnyilatkozás egészére<sup>2</sup>. (Persze ez nem kivétel nélküli, de a kivételeknek határai és típusai vannak.) Elég gyakori az olyan megnyilatkozás is, melyet egy neki alárendelt újabb egység két részre szakít. (A lineáris jellegre lásd a később idézendő példák ágrajzait.)

1.2. Egy másik kiinduló felfevésem volt, hogy a beszélt nyelv grammatikája (főleg mondat- és szövegszerkesztése) erőteljesen eltér az írott nyelvtől, sőt elsősorban ebben különbözik az élőszó és az írásosság, valamint a felolvasásra szánt írásosság nyelvhasználata; a kiejtési—hangképzési különbségek mellett főleg a grammatikai, pontosabban szintaktikai különbségek jellemzik a három nyelvváltozatot, nem annyira a szóhasználati, frazeológiai eltérések. Ennek okai természetesen másban (például a beszédhelyzetben, az igényszintben) is kereshetők és keresendők. (Vö. Dezséry—Terestyéni 1976, Wacha 1985 passim.)

2. Az elemzés alapjául szolgáló felvétel egy tanácstagi jelölőgyűlésen, illetőleg egy tanácstagi interpellációs ülésen készült. Hét megszólaló megnyilatkozásait tartalmazza. Mindegyik megnyilatkozás bizonyos mértékig a publikus műfaj körébe sorolható; mindegyik eltér az írott beszédétől (nyelvhasználatától) is, de a társalgási stílustól, a beszélgetéstől is. Az A, B, C beszélők megnyilatkozása tipikus monológyszerű funkcionárius beszéd. Olyan tisztségviselő, aki mintegy előad, cseveg, de inkább kerülgeti a témát, semmint a lényegre tör. A D megnyilatkozó egy nagyon célratörően és ingerülten beszélő, mondanivalóját világosan megszerkesztő munkásember. Ők négyen mondanak el hosszabb szövegeket. A produkciókból érdemes megemlíteni, hogy a B megnyilatkozó nagyon sokszor közbeszól. (Tehát az ő beszédében is vannak dialógusszerű részek is.) Éppen ezért D-nek, noha beszéde monológ jellegű, nagyon sokszor "ki kell szólnia a szövegből". Mivel megnyilatkozása során B többször is közbeszól, mintegy el akarja téríteni gondolatmenetétől, ezért D-nek reagálnia, válaszolnia kell a közbeszólásokra, s mindig vissza kell térnie "megszerkesztett", de írásban nem rögzített mondanivalójához. A D beszélő szövege tehát inkább publikus párbeszédnek tekinthető, semmint monológnek. Még pontosabban meghatározva: publikus monológként induló publikus dialógusnak, melyben erőteljesek a monológikus részek.

A többi (E, F, T) jellel megadott megnyilatkozó beszéde a mi szempontunkból kevésbé érdekes, mert csak pár mondatos, pár szavas közbeszólásaik vannak. (Összesen 16 megnyilatkozás.)

A szöveg elemzése során főleg Deme Lászlónak (1971), Keszler Borbálának (1983), Szabó Józsefnek (1983), P. Eöry Vilmának (1983) a módszerét, pontosabban szemléletmódját alkalmaztam, azonban főleg arra ügyeltem, milyen új szempontokat vet fel maga a szöveg.

3. A szöveg elemzését és feldolgozását kétféleképpen végeztem el. Egyrészt a saját magam által készített átírás (megnyilatkozáshatár-megállapítás) alapján, másrészt Varga Lászlónak egy — a kötetben közölnél korábbi — átírása alapján. A két lejegyzés az A, B, C beszélőnél nem egybevágó (bár VL átírásában A szövegébe 5, a T-vel jelzett szövegbe 6 szót beépítettem — lásd a cikk végén felsorolt eltérések 2. és utolsó tételét —), a D-beszélőnél jelentéktelen eltérések akadnak (ezeket nem vettem figyelembe), az E, F, T szövegekben nincs különbség. Az eltérések egyrészt a szünetek helyéből és számából adódnak (ezek nem nagy különbségek), másrészt a megnyilatkozáshatárok eltérő megállapításából. Ezek már eléggé jelentős különbségek és figyelemre méltóak: ha több megnyilatkozáshatárt veszünk figyelembe, a szöveg egy része "értelmesebbé" válik. (Gyengül a formai kohézió; erősödik a logikai tagolás és a logikai kohézió.) A különbségek harmadik oka: magam több nehezen érthető szövegrészletet sikeresen megfejtettem<sup>3</sup>.

A megnyilatkozások szerkezetének szintaktikai elemzésekor éppen a megnyilatkozáshatárok bizonytalansága jelentette a legnagyobb gondot. Az elemzéskor sokszor kellett azt regisztrálnom, hogy bizonyos szövegrészek esetén a megnyilatkozáshatárt többféleképpen is meg lehet állapítani. (Éppen a bizonytalanságok érzékeltetésére adok kettős statisztikát. Ez azt is mutatja majd, hogy — bár a szám adatok eltérőek — a tendencia azonos.) Egy-egy hosszabb megnyilatkozást más-más szempontok (pl. a grammatikai szerkezet) alapján akár két vagy három megnyilatkozásnak is lehet tekinteni, attól függően, hol húzzuk vagy állapítjuk meg a megnyilatkozáshatárt. Nemegyszer ugyanis a megnyilatkozás akusztikailag lezárult vagy abbamaradt ugyan, de a "mondat" még nem fejeződött be, grammatikailag befejezetlen vagy folytatódik még. Máskor pedig grammatikailag lezárult ugyan a megnyilatkozás, de

akusztikailag nem. Végül olyan eset is volt, hogy az akusztikailag is, grammatikailag is lezártnak tekinthető megnyilatkozás folytatódott. (A mondat- vagy megnyilatkozáshatárok megállapításának gondjaira lásd pl. Szabó József 1983.) E bizonytalanságok lehető kiszűrésére a szöveg lejegyzésekor magam — Németh T. Enikő (1987a, 1987b) és Varga László (1986, 1987) cikkének ismeretében, de az övékétől eltérő szempontok alapján — négy, illetve öt tényezőt vettem figyelembe. Ezek a következők:

1. akusztikus zár, illetőleg ennek hiánya: a közlés dallama úgynevezett pont-hanglejtéssel zárul-e vagy sem, azaz a beszéd dallama mélyre szálló hanglejtéssel jelzi-e a megnyilatkozás befejezését, vagy esetleg nyitva tartott dallammal a folytatást ígéri (a beszédét vagy a megnyilatkozását);

2. grammatikai zár: a megnyilatkozás grammatikailag befejezettnek, esetleg kereknek tekinthető-e vagy sem;

3. követi-e az intonációs vagy grammatikai zárat új megnyilatkozást (új megnyilatkozás kezdetét) jelző intonációs indítás;

4. követi-e vagy sem a megnyilatkozást valamiféle kiegészítő hozzátoldás (pl. értelmező, valamilyen "mondatrész");

5. a megnyilatkozás-sorozatot megtöri, megszakítja-e szünet vagy sem.

E tényezők alapján ott tekintettem befejezettnek a megnyilatkozást, ott jelöltem meg határát, ahol az ötből két tényező megjelent. Közülük egyik általában egy új megnyilatkozás kezdetét pregnánsan jelző intonálás. (A megnyilatkozáshatár legbiztosabban tehát az új megnyilatkozás kezdetét jelző intonáció megjelenése segítségével állapítható meg.) Ilyenformán a megnyilatkozáshatárok megállapításához hét, illetőleg tizennégy variációt kaptam. Ezek bemutatása, szövegpéldákkal való igazolása — és a bizonytalanságok érzékeltetése — külön cikket igényel. Így itt most csak a megnyilatkozáshatárok főbb típusait mutatom be táblázatszerűen:

	akusztikus zár	grammatikai zár	szünet	hozzátoldás	új mondatot indító intonáció
a)	+	+	+	∅	+
b)	+	+	∅	∅	+
c)	∅	+	+	∅	+
d)	∅	+	∅	∅	+
e)	+	∅	+	∅	+
f)	+	∅	∅	∅	+
g)	+	+	+	+	+
h)	+	+	∅	+	+
i)	∅	+	+	+	+
j)	∅	+	∅	+	+
k)	+	∅	+	+	+
l)	+	∅	∅	+	+
m)	∅	∅	+	∅	+
n)	∅	∅	∅	∅	+ ritka!

Nem tekintettem megnyilatkozáshatárnak az olyan eseteket — bár ezeket nagyjából is elemeztem, de nem dolgoztam fel statisztikailag —, amikor ugyan van akusztikus zárlat (azaz a dallam a megnyilatkozás befejeztét jelzi mélyre szálló pont-hang-lejtéssel), van grammatikai zárlat is (tehát a megnyilatkozás grammatikailag kerek, elfogadható, nem félbehagyott közlés), de olyan — értelmező jelzőre vagy határozói értelmezőre, hátravetett határozóra emlékeztető, esetleg más mondatrész értékű — hozzátoldás, kiegészítés követi a formailag lezárt, kerek megnyilatkozást, melynek "rávágásos", a szünetet szinte eltüntető intonációja jelzi a hozzátoldást, a megnyilatkozás kiegészítésének szándékát.

4. A szövegek feldolgozását húsz tételt tartalmazó adatlapok alapján végeztem el. A hét beszélő minden egyes megnyilatkozásáról külön adatlap készült. Ezek a következő adatokat tartalmazzák: A megnyilatkozó betűjele és "mondatszám", azaz hogy szövegének hányadik megnyilatkozására vonatkoznak az adatlap adatai. Ezután a következő számszerű és egyéb adatokat tüntettem fel:

1. hány megnyilatkozásnak is tekinthető részből áll az éppen vizsgált megnyilatkozésegész, pontosabban a megnyilatkozéscsoport (erre azért van szükség, mert akadnak olyan alakulatok is, melyek olykor három megnyilatkozásnak is tekinthetők, attól függően, miként állapíthatjuk meg a megnyilatkozéshatárt<sup>3</sup>);

2. hány megnyilatkozésegységéből áll a megnyilatkozésegész;

3. hány fonemikus frázist: hangképzési szünettől hangképzési szünetig tartó, csöndekkel határolt beszédszakaszt (vö. némileg másként: Szende 1976: 124-36, 160-1) tartalmaz a megnyilatkozás (azaz a megnyilatkozást hány kisebb egységre bontja a beszélő szünetekkel: zöngéhiánnyal, hosszabb-rövidebb csenddel);

4. hány szóból áll a megnyilatkozás;

5. hány szó van egy megnyilatkozésegységben;

6. hány szó van egy fonemikus frázisban;

7. hány kötőszó található egy megnyilatkozésegészben;

8. hány előre vagy visszafelé kapcsoló utalószó van egy-egy megnyilatkozésegészben;

9. hány grammatikai (frazeológiai egység vagy szintagmatikus) egység esik egybe egy-egy fonemikus frázissal;

10. hány szintagmát, ill. megnyilatkozésegységet tör szét a szünet (csend);

11. hány megnyilatkozésegység és fonemikus egység esik egybe (pl. indít-e új fonemikus frázist a kötőszó, vagy még az előző frázishoz kapcsolódik, illetőleg hogy egybeesik-e a fonemikus frázis és a megnyilatkozésegység határa);

12. hány megnyilatkozésegységet, szintagmát köt, mos össze szünethiány vagy tagoláshiány;

13. van-e, és hány akusztikus indítás (megnyilatkozáskezdetet jelző dallamforma) van a megnyilatkozésegészben;

14. van-e, és hány akusztikus lezárás van a megnyilatkozésegészben;

15. van-e, és hány grammatikai lezárás van a megnyilatkozásban;

16. milyen a megnyilatkozás grammatikai megszerkesztése;

17. mennyi az alárendelt viszonyban levő megnyilatkozésegységek száma;

18. mennyi a mellérendelő viszonyban lévő megnyilatkozás-

egységek száma;

19. milyen a megnyilatkozás mondattípusa (egyszerű, alá-, mellérendelő összetett, többszörösen összetett, hiányos stb.);

20. a megnyilatkozás egyszerűsített "ágrajza" (mondat-szerkezeti sémája).

A megnyilatkozáségszék elemzése során még két fontosabb szempont járult az eddigiekhez:

21. hány szinten helyezkednek el megnyilatkozáségszékben a megnyilatkozáségszék, azaz milyen a megnyilatkozáségszék mély-ségi tagolódása;

22. hány "ágú" a megnyilatkozás, azaz hány főmondat vagy tagmondat értékű (mellérendelt) megnyilatkozáségszéknek van alá-rendeléses leágazása, és hány van. Mindkét szempont a hierarchikus szerkezetű megnyilatkozásoknál (a többszörösen összetett alá-rendelő, és a többszörösen összetett vegyes, mellé- és alá-rendelő megnyilatkozáségszék, tagmondatokat egyaránt tartalmazó megnyilatkozáségszék) volt fontos. Megnyilatkozáságnak azonban csak a főmondat vagy tagmondat értékű, és a megnyilatkozáségszék első, főmondati síkjából való leágazásokat (alá-rendelt megnyilatkozáségszék) tekintetem, s ezeket is inkább formai alapon, s nem a közlés lényegének, tehát nem a tartalmi összefüggéseknek az alapján. Ha alá-rendelt megnyilatkozáségszék között volt mellérendelő viszony, s ezekből újabb leágazások indultak ki (újabb alá-rendelt megnyilatkozáségszékben folytatódtak az ilyen — egyszerre alá- és mellérendelt — megnyilatkozáségszék), — ezeket nem tekintetem külön ágnak. (Vö. pl. 2., 3., 4., 6. példa ágrajzával.)

Azokkal a témakörökkel, melyeket az eddigi szövegnyelvészeti kutatások is vizsgáltak, itt és most nem foglalkozom részletesen. Éppen csak utalásszerűen említem meg a magam vizsgálati eredményeit. Nem mutatom be az összes szempontra kapott eredményeket sem. (A megnyilatkozástípusok számszerű elemzése, összevetése, a megnyilatkozások ágrajzainak — de még csak az ágrajz-típusoknak — a bemutatása is túl sok teret igényelne.) Helyettük kissé részletesebben tárgyalok olyan kérdéseket, melyek — úgy tűnik — a szövegnyelvészeti kutatásokban új szempontokat és eredményeket hoztak.

5.1.1. A négy hosszabb beszélő monológyszerű, publikus jellegű szövegmondásának szerkesztettségi, pontosabban megnyilatkozásszerkezeti mutatóit vizsgálva úgy tetszik, hogy ezek átlaga — a D beszélőt kivéve — nagyobb a Deme László által vizsgált írott nyelvi közlőprózai szövegek szerkesztettségi mutatóinál — a mondat egységek, pontosabban a megnyilatkozás egységek számát tekintve (Vö. Deme 1971:136-44; 2,00 me/m alatt) —, és nagyobb a Keszler Borbála által elemzett párbeszédés, beszélgetéses szövegek átlagos szerkesztettségi mutatóinál is (Keszler 1983:189 és kk., 1,86 me/m). A megnyilatkozásoknak megnyilatkozási egységekre való tagolódása és a szószám a párbeszédés fölött van, annál nagyobb értéket mutat; viszont a szószám szerinti megterheltség fokai kisebb, mint az írott nyelv.

Az A-val jelölt beszélő (funkcionárius) által elmondott szöveg Varga László lejegyzése szerint 16, Wacha Imre szerint 24 megnyilatkozás (egész), és 82, illetve 84 megnyilatkozás egységre tagolódik<sup>4</sup>. Ez azt jelenti, hogy egy megnyilatkozás 5,125, illetőleg 3,5 megnyilatkozás egységből áll össze:  $82/16=5,125$  me/m, illetőleg  $84/24=3,5$ ; azaz 5,125 me/m, vagy 3,5 me/m. Mindenképpen magas indexszám<sup>5</sup>.

A B-vel jelölt, szintén funkcionárius beszélő szövege Varga László átírása alapján 24, a magam megnyilatkozáshatár-megállapítása szerint 27 megnyilatkozás egészre bontható, és 48, illetve 49 megnyilatkozás egységre tagolódik. Ez 2,00, illetve 1,814 megnyilatkozás egységből álló átlagnak felel meg (2,00 me/m, illetőleg 1,814 me/m).

A C-vel jelölt beszélőnek Varga szerint 19, Wacha szerint 34 megnyilatkozásból álló szövege 134, illetve 135 megnyilatkozás egységre bomlik. Ez 7,15, illetve 3,97 átlagot jelent. Ez rendkívül magas arányszám, mind a Deme László és Keszler Borbála által megadottakhoz, mind a többi beszélő adataihoz viszonyítva. (Hasonló arányokat mutat a szószámstatisztika is.)

A D-vel jelölt beszélőnek — sokszor dialógus jellegű szövegében (vö. 2.2.) — (Varga és Wacha megegyező határjelölése alapján) 146 megnyilatkozás egészére 292 megnyilatkozás egység jut. Ez 2,00 átlagot jelent megnyilatkozás egységként. ( $292/146=2$ , azaz 2,00 me/m.)

Az E beszélő 10 megnyilatkozása 18 megnyilatkozásegységből áll ( $18/10=1,8$  me/m), az F beszélő 2 megnyilatkozása 3, (WI kiegészítése alapján) a T-vel jelölt beszélők 4 megnyilatkozása 4 megnyilatkozásegységre bomlik. Adataik tehát: E:  $18/10=1,8$ , azaz  $1,8$  me/m; F:  $3/2=1,5$ , azaz  $1,5$  me/m; T  $4/4=1$ , azaz  $1$  me/m.

Összesített arányszámmal 581, illetve 585 megnyilatkozás-egységre bomlik a hét szöveg összesen 221 vagy 247 megnyilatkozáségsze. Ez megnyilatkozásokonként  $2,628$  vagy  $2,368$  megnyilatkozás-egységet jelent:  $2,628$  me/m vagy  $2,368$  me/m. Ez az arány jóval magasabb mind a Deme László által a közlőprózára, mind a Keszler Borbála által a beszélgetésre megadott mutatóknál. Táblázatszerűen:

Az egy megnyilatkozásra eső megnyilatkozás-egységek megoszlása:

	me/ m	átlag	me/ m	átlag
<u>A</u>	82/ 16 =	5,215 me/m	84/ 24 =	3,5 me/m
<u>B</u>	48/ 24 =	2,00 me/m	49/ 27 =	1,814 me/m
<u>C</u>	134/ 19 =	7,05 me/m	135/ 34 =	3,97 me/m
<u>D</u>	292/146 =	2,00 me/m	292/146 =	2,00 me/m
<u>E</u>	18/ 10 =	1,8 me/m	18/ 10 =	1,8 me/m
<u>F</u>	3/ 2 =	1,5 me/m	3/ 2 =	1,5 me/m
<u>T</u>	4/ 4 =	1,0 me/m	4/ 4 =	1,0 me/m
Össz.:	581/221 =	2,628 me/m	585/247 =	2,368 me/m

5.2.2. Nagyjából hasonló arányokat, de más adatokat mutatnak a megnyilatkozások és a fonemikus frázisok számadatai is (a megnyilatkozásokon belül).

Az egy megnyilatkozásra eső fonemikus frázisok megoszlása:

	fonfr/ m	fonfr/ m	fonfr/ m	
<u>A</u>	111/ 16 =	6,93 fonfr/m	113/ 24 =	4,70 fonfr/m
<u>B</u>	62/ 24 =	2,58 fonfr/m	62/ 27 =	2,29 fonfr/m
<u>C</u>	156/ 19 =	8,21 fonfr/m	160/ 34 =	4,70 fonfr/m
<u>D</u>	248/146 =	1,69 fonfr/m	248/146 =	1,69 fonfr/m
<u>E</u>	20/ 10 =	2,00 fonfr/m	20/ 10 =	2,00 fonfr/m
<u>F</u>	3/ 2 =	1,5 fonfr/m	3/ 2 =	1,5 fonfr/m
<u>T</u>	4/ 4 =	1,00 fonfr/m	4/ 4 =	1,00 fonfr/m
Össz.:	604/221 =	2,733 fonfr/m	610/247 =	2,469 fonfr/m

Meg kell jegyezni, hogy némileg mások az arányok, ha tekintettel vagyunk arra is: elválasztja-e egymástól szünet a megnyilatkozásokegységeket vagy sem. (Ezt a tényt az imént nem vettem figyelembe.) Ha erre is tekintettel vagyunk, a fonemikus frázisok és a szünetek száma csökken az egész szövegen belül. Ti. a beszélők mintegy 10-11 alkalommal nem tartottak szünetet a megnyilatkozásokegységek határain. A szövegegésznek fonemikus frázisokra való tagolása tehát így alakul:

Szünetszám és fonemikus frázis a szövegegészben:

	szsz/szm		szsz/szm
<u>A</u>	110/ 15 = 6,875 sz/szm		112/ 24 = 4,583 sz/szm
<u>B</u>	58/ 24 = 2,416 sz/szm		60/ 27 = 2,222 sz/szm
<u>C</u>	154/ 19 = 8,105 sz/szm		155/ 34 = 4,558 sz/szm
<u>D</u>	247/146 = 1,691 sz/szm		247/146 = 1,691 sz/szm
<u>E</u>	18/ 10 = 1,8 sz/szm		18/ 10 = 1,8 sz/szm
<u>F</u>	3/ 2 = 1,5 sz/szm		3/ 2 = 1,5 sz/szm
<u>T</u>	4/ 4 = 1 sz/szm		4/ 4 = 1 sz/szm
Össz.:	594/221 = 2,687 sz/szm		599/247 = 2,388 sz/szm

Az összesített adatok, főleg pedig az egyes beszélőknél feltüntetett adatok azt mutatják, különösen, ha összevetjük őket a mondat egységek adatszámával, hogy a grammatikailag is leírható-körülhatárolható megnyilatkozásokegység és a fonemikus frázis bizony gyakran nem esik egybe. Sőt! Éppen ez az egyik jelentős különbség a spontán élőszó és az írásos szövegen alapuló beszéd: a felolvasás között. Felolvasáskor, reprodukciókör a fonemikus frázis határa szinte grammatikai kötöttségű: szószerkezeti határon, tagmondati határon "illik" szünettel tagolni a szöveget. (Bizonyítják ezt Wacha 1985 adatai, de Varga 1986, 1987 Törőcsiktől idézett példái is.) Szószerkezetet szünettel csak gyakorlatlan beszélő tör szét. Más a helyzet a "profi" beszélőknél — pl. bemondóknál, színészeknél, előadóművészeknél —, különösen a kötőszavak (főleg a hogy) körüli szünettel.

5.3. Nemcsak a megnyilatkozásokhatárok nem esnek egybe a szünetekkel; a megnyilatkozásokegységek határát sem jelzi rendszeresen szünet; sőt egy-egy megnyilatkozásokegységre is általában több fonemikus frázis esik. (Ez alól a D beszélő elég erős ki-

vétel: nála a fonemikus frázisok és a megnyilatkozás egységek csaknem 50%-ban egybeesnek.)

Az egy megnyilatkozás egységre eső fonemikus frázisok száma:

	fonfr/me	fonfr/me
<u>A</u>	111/ 82 = 1,35	113/ 84 = 1,345
<u>B</u>	62/ 48 = 1,29	62/ 49 = 1,265
<u>C</u>	156/134 = 1,164	160/135 = 1,185
<u>D</u>	248/292 = 0,849	248/292 = 0,842
<u>E</u>	20/ 18 = 1,11	20/ 18 = 1,11
<u>F</u>	3/ 3 = 1,00	3/ 3 = 1,00
<u>T</u>	4/ 4 = 1,00	4/ 4 = 1,00
Össz.:	604/581 = 1,039	610/585 = 1,042

Ezek az átlagszámok azonban csak azt adják meg, hogy hány fonemikus frázis esik egy-egy megnyilatkozás egységre. Korántsem közlik a megnyilatkozás egységek és a fonemikus frázisok egybeesésének adatszámát. Ha ez utóbbit vizsgáljuk, azt látjuk, hogy a megnyilatkozás egységek és a fonemikus frázisok viszonylag ritkán esnek egybe. Az egybeesések számát és átlagát, százalékban kifejezett arányukat a következő táblázat mutatja:

A fonemikus frázisok és a megnyilatkozási egységek egybeesésének adatai:

	fonfr/me	%	fonfr/me	%
<u>A</u>	17/ 82 = 0,207	20,73	19/ 84 = 0,226	22,6
<u>B</u>	15/ 48 = 0,312	31,25	15/ 49 = 0,306	30,61
<u>C</u>	6/134 = 0,044	4,47	6/135 = 0,044	4,44
<u>D</u>	143/292 = 0,489	48,97	143/292 = 0,489	48,97
<u>E</u>	7/ 18 = 0,388	38,88	7/ 18 = 0,388	38,88
<u>F</u>	3/ 3 = 1,00	100,00	3/ 3 = 1,00	100,00
<u>T</u>	4/ 4 = 1,00	100,00	4/ 4 = 1,00	100,00
Össz.:	195/581 = 0,335	33,56	197/585 = 0,336	33,67

5.4. A fonemikus frázisoknak és a megnyilatkozás egységeknek csak egy része, mintegy egyharmada esik egybe; a megnyilatkozás egységek határának többségét tehát nem jelzi szünet. Így nyugodtan állíthatjuk, hogy a szünet nem a grammatikai szerkezetnek megfelelően tagolja a megnyilatkozás egységeket, sőt a megnyilatkozás egységeket sem. Az élőszóban a grammatikai szerkezetek (szintagmák, tagmondatok) határának jelzésére más eszközök (is) szolgálnak. A spontán beszédben a mellé- vagy alárendelt megnyilatkozás egységeket bevezető kötőszó előtt 31,54%-ban, a kötőszó után 12,08%-ban, előtte-utána 5,03%-ban találunk szünetet az elemzett szövegekben. Egyáltalán nincs szünet a kötőszók 51,34%-a körül. Viszont többnyire szünet választja el a tagmondat vagy mellékmondat értékű megnyilatkozás egységet, ha hiányzik a kapcsolat jellegére rávilágító kötőszó, s ugyancsak szünetet találunk a kötőszó előtt, ha alárendeléses blokkot vezet be. Ilyenkor azonban rendszerint a többi alárendelt megnyilatkozási egység kötőszava körül nincs szünet. (Vö. pl. az 5. példa II. mondatával, a 11-13. példa szüneteivel a 138., 145-6. lapon stb.)

Érzékletesen mutatják ezt a helyzetet a kötőszóhasználatra utaló adatok is: hány kötőszót találunk átlagosan egy-egy megnyilatkozásban, illetve megnyilatkozási egységben<sup>6</sup>.

Az egy megnyilatkozásra eső kötőszók átlagának adatai:

	ksz/m	ksz/m
<u>A</u>	58/ 16 = 3,62	58/ 24 = 2,416
<u>B</u>	21/ 24 = 0,875	21/ 27 = 0,777
<u>C</u>	86/ 19 = 4,526	86/ 34 = 2,529
<u>D</u>	124/146 = 0,849	124/146 = 0,849
<u>E</u>	8/ 10 = 0,8	8/ 10 = 0,8
<u>F</u>	1/ 2 = 0,5	1/ 2 = 0,5
<u>T</u>	0/ 4 = 0,0	0/ 4 = 0,0
Össz.:	298/221 = 1,34	298/247 = 1,20

## Az egy megnyilatkozás egységre eső kötőszók átlagai:

	ksz/me	ksz/me
<u>A</u>	58/ 82 = 0,70	58/ 84 = 0,69
<u>B</u>	21/ 48 = 0,43	21/ 49 = 0,428
<u>C</u>	86/134 = 0,64	86/135 = 0,637
<u>D</u>	124/292 = 0,424	124/292 = 0,424
<u>E</u>	8/ 18 = 0,44	8/ 18 = 0,44
<u>F</u>	1/ 3 = 0,33	1/ 3 = 0,33
<u>T</u>	0/ 4 = 0,00	0/ 4 = 0,00
Össz.:	298/581 = 0,512	298/585 = 0,509

## Az egy fonemikus frázisra eső kötőszók átlagának adatai:

	ksz/fonfr	ksz/fonfr
<u>A</u>	58/111 = 0,52	58/113 = 0,513
<u>B</u>	21/ 62 = 0,338	21/ 62 = 0,338
<u>C</u>	86/156 = 0,55	86/160 = 0,54
<u>D</u>	124/248 = 0,5	124/248 = 0,5
<u>E</u>	8/ 20 = 0,4	8/ 20 = 0,4
<u>F</u>	1/ 3 = 0,33	1/ 3 = 0,33
<u>T</u>	0/ 4 = 0,00	0/ 4 = 0,00
Össz.:	298/604 = 0,493	298/610 = 0,488

## A szünetek megoszlása a kötőszók közelében:

	ksz előtt	ksz után	ksz előtt és után	nincs szünet	össz. ksz
<u>A</u>	13 = 22,41%	11 = 18,96%	8 = 13,79%	26 = 44,82%	58
<u>B</u>	6 = 28,57%	2 = 9,52%	1 = 4,76%	12 = 57,14%	21
<u>C</u>	13 = 15,11%	18 = 20,93%	- --	55 = 63,95%	86
<u>D</u>	60 = 48,38%	4 = 3,22%	4 = 3,22%	56 = 45,16%	124
<u>E</u>	1 = 12,5 %	1 = 12,5 %	2 = 25,00%	4 = 50,00%	8
<u>F</u>	1 = 100,00%	- --	- --	- --	1
<u>T</u>	- --	- --	- --	- --	-
Össz.:	94 = 31,54%	36 = 12,08%	15 = 5,03%	153 = 51,34%	293

5.5. Mind a Deme László, mind a Keszler Borbála által megadottaktól eltérő adatokat mutat a hét beszélő szövegében a megnyilatkozás egységek és megnyilatkozás egységek szószám szerinti

megterheltsége is. Ezen belül érdekes a beszélők szerinti megoszlás arányait is megfigyelni, és azt az arányt, ami a szószám és a megnyilatkozáségsz, a szószám és a megnyilatkozáségsz, valamint a szószám és a fonemikus frázisok között van.

Az egy megnyilatkozásra eső szavak számának adatai:

	szó/m		szó/m
<u>A</u>	504/ 16 = 31,50		505/ 24 = 21,04
<u>B</u>	234/ 24 = 9,75		236/ 27 = 8,74
<u>C</u>	897/ 19 = 47,21		897/ 34 = 26,38
<u>D</u>	1162/146 = 7,958		1162/146 = 7,958
<u>E</u>	63/ 10 = 6,30		63/ 10 = 6,30
<u>F</u>	8/ 2 = 4,00		8/ 2 = 4,00
<u>T</u>	6/ 4 = 1,50		6/ 4 = 1,50
Össz.:	2874/221 = 13,00		2877/247 = 11,647

Az egy megnyilatkozáségszre eső szavak átlagai:

	szó/me		szó/me
<u>A</u>	504/ 82 = 6,14		504/ 84 = 6,00
<u>B</u>	234/ 48 = 4,87		236/ 49 = 4,81
<u>C</u>	897/134 = 6,69		897/135 = 6,64
<u>D</u>	1162/292 = 3,979		1162/292 = 3,979
<u>E</u>	63/ 18 = 3,5		63/ 18 = 3,5
<u>F</u>	8/ 3 = 2,66		8/ 3 = 2,66
<u>T</u>	6/ 4 = 1,5		6/ 4 = 1,5
Össz.:	2874/581 = 4,946		2877/585 = 4,917

Az egy fonemikus frázisra eső szavak átlagai:

	szó/fonfr		szó/fonfr
<u>A</u>	504/111 = 4,54		505/113 = 4,46
<u>B</u>	234/ 62 = 3,77		236/ 62 = 3,80
<u>C</u>	897/156 = 5,75		897/160 = 5,60
<u>D</u>	1162/248 = 4,68		1162/248 = 4,68
<u>E</u>	63/ 20 = 3,15		63/ 20 = 3,15
<u>F</u>	8/ 3 = 2,66		8/ 3 = 2,66
<u>T</u>	6/ 4 = 1,5		6/ 4 = 1,5
Össz.:	2874/604 = 4,758		2877/610 = 4,716

6. Az elemzés során a legérdekesebb eredményeket a megnyilatkozások szintaktikai szerkezetének, azaz a mondattani viszonyoknak, a "mondatszerkesztésnek" a vizsgálata hozta. Annak felderítése, hogy milyen "mondattípusokat" és/vagy "mondatfajtákat", pontosabban megnyilatkozástípusokat (egyszerű — összetett, az összetetten belül: mellérendelő — alárendelő, többszörösen összetett stb.) használ a spontán beszéd. Különösen a megnyilatkozások "ágrajzának" tanulmányozása, ezen belül pedig a megnyilatkozások lineáris és hierarchikus felépítése, tömbösödése és mélységi tagolódása mutatott érdekes képet.

Az eddigi kutatások főleg a mondatfajtákat elemezték, s csak a mélység szerinti tagolódásra figyeltek: milyen és hány mondat szintet figyelhetünk meg a hierarchikus alárendeléses mondat szerkezetben. Az ágrajzok elemzésekor és a szövegmondás hallgatásakor azt figyeltem meg, hogy a megértés tekintetében — a hallgató szem-, pontosabban "fülszögéből" — nem közömbös az sem, hogy hány mondat egységből vagy megnyilatkozás egységből áll össze egy-egy megnyilatkozás egész, s ennek mekkora a mélységi tagozódása, milyen az elágazása. Azt tapasztaltam, minél egyszerűbb és szimmetrikusabb a megnyilatkozás ágrajza, annál inkább követhető a megnyilatkozás. (Vö. erre Wacha 1985 passim.)

A hét beszélő megnyilatkozásainak további jellemző számadatait Varga László, illetőleg a magam interpunkciójának megfelelően a következőkben mutatom be. A táblázatokat nem értelmezem, önmagukért beszélnek.

A megnyilatkozésegységek szerinti megoszlás VL. átírása alapján:

(a táblázat folytatása a következő lapon)

me besz.	1 %	2 %	3 %	4 %	5 %	6 %	7 %	8 %	9 %	10 %
<u>A</u>	3 18,75	2 12,5	2 12,5	2 12,5	1 6,25	1 6,25	1 6,25	1 6,25	-	-
<u>B</u>	10 41,66	7 29,16	4 16,66	3 12,55	-	-	-	-	-	-
<u>C</u>	3 15,78	3 15,78	2 10,52	1 5,26	1 5,26	2 10,52	1 5,26	1 5,26	1 5,26	-
<u>D</u>	82 56,16	32 21,91	18 12,32	3 2,05	4 2,73	3 2,05	-	2 1,36	2 1,36	-
<u>E</u>	7 70,00	-	2 20,00	-	1 10,00	-	-	-	-	-
<u>F</u>	1 50,00	1 50,00	-	-	-	-	-	-	-	-
<u>T</u>	4 100,00	-	-	-	-	-	-	-	-	-
Össz.	110 49,77	45 24,43	28 12,66	9 4,07	7 3,31	6 2,71	2 0,90	4 1,80	3 1,35	-

A megnyilatkozások szerinti megoszlás VL. átírása alapján:

me besz.	11 %	12 %	13 %	14 %	15 %	16 %	17 %	Össz. m %
<u>A</u>	2 12,5	-	1 6,25	-	-	-	-	16 100
<u>B</u>	-	-	-	-	-	-	-	24 100
<u>C</u>	-	-	1 5,26	-	1 5,26	1 5,26	1 5,26	19 100
<u>D</u>	-	-	-	-	-	-	-	146 100
<u>E</u>	-	-	-	-	-	-	-	10 100
<u>F</u>	-	-	-	-	-	-	-	2 100
<u>T</u>	-	-	-	-	-	-	-	4 100
Össz.	2 0,90	-	2 0,90	-	1 0,45	1 0,45	1 0,45	221 100

A megnyilatkozások szerinti megoszlás WI. átírása alapján:  
(a táblázat folytatása a következő lapon)

me besz.	1 %	2 %	3 %	4 %	5 %	6 %	7 %	8 %	9 %	10 %
<u>A</u>	8 33,33	3 12,5	3 12,5	4 16,66	1 4,16	1 4,16	1 4,16	2 8,33	--	-
<u>B</u>	12 44,44	9 33,33	5 18,51	1 3,70	-	-	-	-	-	-
<u>C</u>	4 11,76	10 29,41	6 17,67	4 11,76	3 8,82	1 2,94	2 5,88	2 5,88	-	-
<u>D</u>	82 56,16	32 21,91	18 12,32	3 2,05	4 2,73	3 2,05	-	2 1,36	2 1,36	-
<u>E</u>	7 70,00	-	2 20,00	-	1 10,00	-	-	-	-	-
<u>F</u>	1 50,00	1 50,00	-	-	-	-	-	-	-	-
<u>T</u>	4 100,00	-	-	-	-	-	-	-	-	-
<u>Össz.</u>	118 47,77	55 22,26	34 13,76	12 4,85	9 3,64	5 2,12	3 1,21	6 2,42	2 0,809	-

A megnyilatkozások szerinti megoszlás WI. átírása alapján:

me besz.	11 %	12 %	13 %	Össz. m %
<u>A</u>	1 4,16	-	-	24 100
<u>B</u>	-	-	-	27 100
<u>C</u>	-	-	2 5,88	34 100
<u>D</u>	-	-	-	146 100
<u>E</u>	-	-	-	10 100
<u>F</u>	-	-	-	2 100
<u>T</u>	-	-	-	4 100
Össz.	1 0,404	-	2 0,809	247 100

A megnyilatkozások megoszlása fonemikus frázisok szerint VL. alapján:  
(a táblázat folytatása a következő lapon)

fonfr besz.	0 %	1 %	2 %	3 %	4 %	5 %	6 %	7 %	8 %	9 %	10 %
<u>A</u>	-	2 12,5	2 12,5	2 12,5	-	1 6,25	2 12,5	2 12,5	-	1 6,25	1 6,25
<u>B</u>	3 12,5	13 54,16	-	2 8,33	1 4,16	2 8,33	-	1 4,16	1 4,16	-	-
<u>C</u>	-	1 5,26	5 31,25	1 5,26	1 5,26	1 5,26	-	-	2 10,52	-	2 10,52
<u>D</u>	-	99 67,80	21 14,38	13 8,91	6 4,10	2 1,36	1 0,68	1 0,68	2 1,36	1 0,68	-
<u>E</u>	-	6 60,00	2 20,00	-	1 10,00	-	1 10,00	-	-	-	-
<u>F</u>	-	1 50,00	1 50,00	-	-	-	-	-	-	-	-
<u>T</u>	-	4 100,00	-	-	-	-	-	-	-	-	-
Össz.	3 1,35	126 57,00	31 14,02	18 8,14	9 4,07	6 3,71	4 1,81	4 1,81	5 2,26	2 0,90	3 1,35

A megnyilatkozások megoszlása fonemikus frázisok szerint VL. alapján:

fonfr besz.	11 %	12 %	13 %	14 %	15 %	16 %	17 %	18 %	19 %	20 %	Össz. %
<u>A</u>	-	-	-	-	1 6,25	1 6,25	-	1 6,25	-	-	16 100
<u>B</u>	1 4,16	-	-	-	-	-	-	-	-	-	24 100
<u>C</u>	-	-	2 10,52	-	-	1 5,26	1 5,26	1 5,26	-	1 5,26	19 100
<u>D</u>	-	-	-	-	-	-	-	-	-	-	146 100
<u>E</u>	-	-	-	-	-	-	-	-	-	-	10 100
<u>F</u>	-	-	-	-	-	-	-	-	-	-	2 100
<u>T</u>	-	-	-	-	-	-	-	-	-	-	4 100
Össz.	1 0,45	-	2 0,90	-	1 0,45	2 0,90	1 0,45	2 0,90	-	1 0,45	221 100

A megnyilatkozások megoszlása fonemikus frázisok szerint WI. alapján:

(a táblázat folytatása a következő lapon)

fonfr besz.	0 %	1 %	2 %	3 %	4 %	5 %	6 %	7 %	8 %	9 %	10 %
<u>A</u>	-	7 29,16	3 12,5	2 8,33	-	3 12,5	3 12,5	1 4,16	1 4,16	1 4,16	2 8,33
<u>B</u>	3 11,11	15 55,55	2 7,40	2 7,40	1 3,70	1 3,70	1 3,70	-	1 3,70	-	-
<u>C</u>	-	3 8,82	12 8,82	3 5,88	2 5,88	2 5,88	3 8,82	3 8,82	2 5,88	1 2,94	1 2,94
<u>D</u>	-	99 67,80	21 14,38	13 8,90	6 4,10	2 1,36	1 0,68	1 0,68	2 1,36	1 0,68	-
<u>E</u>	-	6 60,00	2 20,00	-	1 10,00	-	1 10,00	-	-	-	-
<u>F</u>	-	1 50,00	1 50,00	-	-	-	-	-	-	-	-
<u>T</u>	-	4 100,00	-	-	-	-	-	-	-	-	-
Össz.	3 1,21	135 54,65	41 16,59	20 8,09	10 4,04	8 3,23	9 3,64	5 2,02	6 2,42	3 1,21	3 1,21

A megnyilatkozások megoszlása fonemikus frázisok szerint WI. alapján:

fonfr besz.	11 %	12 %	13 %	14 %	15 %	16 %	17 %	18 %	Össz. %
<u>A</u>	-	-	-	-	-	1 4,16	-	-	24 100
<u>B</u>	1 3,70	-	-	-	-	-	-	-	27 100
<u>C</u>	-	-	-	1 2,94	-	-	-	1 2,94	34 100
<u>D</u>	-	-	-	-	-	-	-	-	146 100
<u>E</u>	-	-	-	-	-	-	-	-	10 100
<u>F</u>	-	-	-	-	-	-	-	-	2 100
<u>T</u>	-	-	-	-	-	-	-	-	4 100
Össz.	1 0,40	-	-	1 0,40	-	1 0,40	-	3 0,40	247 100

## A megnyilatkozások szintek szerinti megoszlása VL. alapján:

mszint besz.	1 %	2 %	3 %	4 %	5 %	6 %	7 %	8 %	Összes %
A	4= 25,00	3=18,75	3=18,75	-	5=31,25	-	1=6,25	-	16=100
B	14= 58,33	8=33,33	2= 8,33	-	-	-	-	-	24=100
C	4= 21,05	3=15,78	6=31,57	4=21,05	-	1=5,26	-	1=5,26	19=100
D	97= 66,43	30=20,54	14= 9,58	3= 2,05	-	2=1,369	-	-	146=100
E	7= 70,00	3=30,00	-	-	-	-	-	-	10=100
F	2=100,00	-	-	-	-	-	-	-	2=100
T	4=100,00	-	-	-	-	-	-	-	4=100
Össz.	132= 59,72	47=21,26	25=11,31	7= 3,16	5= 2,26	3=1,35	1=0,52	1=0,52	221=100

## A megnyilatkozások szintek szerinti megoszlása WI. alapján:

mszint besz.	1 %	2 %	3 %	4 %	5 %	6 %	7 %	8 %	Összes %
A	9= 37,5	4=16,66	5=20,83	1= 4,16	4=16,66	-	1=4,16	-	24=100
B	16= 59,25	9=33,33	2= 7,40	-	-	-	-	-	27=100
C	6= 17,64	9=26,47	11=32,35	6=17,64	2= 5,88	-	-	-	34=100
D	97= 66,43	30=20,54	14= 9,58	3= 2,05	-	2=1,36	-	-	146=100
E	7= 70,00	3=30,00	-	-	-	-	-	-	10=100
F	2=100,00	-	-	-	-	-	-	-	2=100
T	3=100,00	-	-	-	-	-	-	-	4=100
Össz.	141= 57,08	55=22,26	32=12,95	10= 4,04	6= 2,42	2=0,809	1=0,404	-	247=100

A megnyilatkozások ágak szerinti megoszlása VL. alapján:

mág	1 %	2 %	3 %	4 %	Összesen
<u>A</u>	9= 56,25	4=25	3=18,75	-	16=100
<u>B</u>	22= 91,66	2= 8,33	-	-	24= 99,9
<u>C</u>	10= 52,36	7=36,84	1= 5,26	1= 5,26	19= 99,9
<u>D</u>	141= 96,57	3= 2,05	2= 1,369	-	146= 99,9
<u>E</u>	10=100,00	-	-	-	10=100
<u>F</u>	2=100,00	-	-	-	2=100
<u>T</u>	4=100,00	-	-	-	4=100
Össz	198= 89,59	16=7,239	6=2,71	1=0,452	221=100

A megnyilatkozások ágak szerinti megoszlása WI. alapján:

mág	1 %	2 %	3 %	4 %	Összesen
<u>A</u>	17= 70,83	5=20,83	2=8,33	-	24=100
<u>B</u>	27=100,00	-	-	-	27=100
<u>C</u>	30= 88,23	4=11,76	-	-	34=100
<u>D</u>	141= 96,54	3= 2,05	2=1,369	-	146=100
<u>E</u>	10=100,00	-	-	-	10=100
<u>F</u>	2=100,00	-	-	-	2=100
<u>T</u>	4=100,00	-	-	-	4=100
Össz	231= 93,52	12= 4,85	4=1,619	-	247=100

6.1. A megnyilatkozástípusok számadatai azt igazolják, hogy a D beszélő kivételével (akinek szövegmondását a B beszélő eléggé sokszor megszakítja, megzavarja) valóban az összetett mondatos szerkesztésmód jellemző az élőszóbeli spontán beszédre. (Legalábbis a publikus és monológyszerű beszédre.) Az A, B, C beszélőnél egyaránt az összetett mondatos szerkesztésmód a gyakoribb, szemben az egyszerű mondatos szerkesztésmóddal. ( $A = 13 : 3 = 81,25\% : 18,75\%$ ;  $B = 14 : 10 = 58,33\% : 41,66\%$ ;  $C = 17 : 2 = 89,47\% : 10,52\%$ ). A D beszélőnél az arány megfordul ( $D = 64 : 82 = 43,83\% : 56,16\%$ ). (Az E, F, T jelű beszélők adatai, azt hiszem, mellőzhetők, kis számuk miatt.) Az összetett mondatos szerkesztésmódon belül az alárendelő mondatosra emlékeztető szerkesztés a domináns: a megnyilatkozásegységeknek vagy tiszta alárendeléses, vagy vegyes (tehát mellé- és alárendelő egységeket egyaránt tartalmazó) szintaktikai szerkezete a gyakoribb. Ez az arány még D-nél is megfigyelhető. Nála egyébként az egyszerű mondatnak megfelelő megnyilatkozások nagy száma a közbeszólásokra adott rövid, olykor egy szavas feleletekből: Igen. /15:12/; Mondom. /15:21/; Igen. Nem fogom túltárgyalni. /15:5/ stb (vö. 15:27, 29. 18:18) is adódhat. (Lásd a táblázatot a következő lapon.)

6.2. Mindegyik statisztika eléggé leegyszerűsített képet nyújt, hiszen a szintek szerinti megoszlást, a megnyilatkozásegységek mélységi tagolódását mutató statisztika nem tükrözi, hogy milyen bonyolult lehet a megnyilatkozásegészen belül a szinteződés és tömbösödés együttevve: a három adatsor együtteséből sem derül ki, hogy a megnyilatkozásegészekben milyen a mellé- és alárendelések kapcsolódása: a megnyilatkozás fő síkját képező lineáris (mellérendelő) tagoltságon belül milyen mélységű és hány ágra bomlik, hány szintre nyúlik le a hierarchikus (alárendelő) tagoltság, s ez(ek)en belül hol és hányszor találunk újabb mellérendeléseket.

A valódi helyzet bonyolultságát és az elemzés nehézségeit néhány tipikusnak (is) tekinthető ágrajzon mutatom be. Ezek között találunk majd néhányat, mely írott szövegből származik. Céлом ilyenek bemutatásával, hogy — legalább mintavételi síkon — összevethető legyen az írott és beszélt mondat-, illetve megnyilatkozásszerkesztés.

A megnyilatkozások megnyilatkozásszerkezeti (mondattani—szintaktikai) megoszlása VI. alapján:

besz.	m		mellérendelő		alárendelő		vegyes		egyszerű		összetett		többszörösen	
	db	db	db	mr/m %	db	alr/m %	db	v/m %	db	em/m %	db	öm/m %	db	töm/m %
<u>A</u>	16	82	1	6,25	6	37,5	6	37,5	3	18,75	13	81,25	11	68,75
<u>B</u>	24	48	4	16,66	6	25,00	4	16,66	10	41,66	14	58,33	6	25,00
<u>C</u>	19	134	1	5,26	6	31,57	10	52,63	2	10,52	17	89,47	13	68,72
<u>D</u>	146	292	12	8,21	36	24,65	16	10,95	82	56,16	64	43,83	34	23,28
<u>E</u>	10	18	-	-	-	-	3	30,00	7	70,00	3	30,00	3	30,00
<u>F</u>	2	3	1	50,00	-	-	-	-	1	50,00	1	50,00	-	-
<u>T</u>	4	4	-	-	-	-	-	-	4	100,00	-	-	-	-
Össz.	221	581	19	8,59	54	24,43	39	17,64	109	49,32	112	50,67	67	30,16

$mr+alr+v=112=50,67\%$      $mr+alr+v+em=221=100\%$      $em+öm=109+112=221=100\%$

A megnyilatkozások megnyilatkozásszerkezeti (mondattani—szintaktikai) megoszlása WI. alapján:

<u>A</u>	24	84	1	4,16	8	33,33	7	29,16	8	33,33	16	66,66	13	54,16
<u>B</u>	27	49	4	14,81	9	33,33	2	7,40	12	44,44	15	55,55	7	25,92
<u>C</u>	34	135	2	5,88	23	67,64	5	14,76	4	11,76	30	88,23	18	52,94
<u>D</u>	146	292	12	8,21	36	24,65	16	10,95	82	56,16	64	43,83	34	23,28
<u>E</u>	10	18	-	-	-	-	3	30,00	7	70,00	3	30,00	3	30,00
<u>F</u>	2	3	1	50,00	-	-	-	-	1	50,00	1	50,00	-	-
<u>T</u>	4	4	-	-	-	-	-	-	4	100,00	-	-	-	-
Össz.	247	585	20	8,09	76	30,76	33	13,36	118	47,77	129	52,22	77	31,17

$mr+alr+v=20+76+33=129=52,22\%$      $mr+alr+v+em=20+76+33+118=247=100\%$      $em+öm=118+129=247=100\%$

6.2.1. Az első példa egy tipikusnak is tekinthető öt mondatos újsághír mondatainak összefüggő ágrajza:

1. példa:

"(I.) Mind Nicaragua, mind az Egyesült Államok élénk diplomáciai tevékenységet folytat a június 25--26-i guatemalai-közép-amerikai államfői találkozó közeledtével. (Nyolc szavas, ha a kötőjeles szavakat külön számítjuk: tíz szavas, két — akusztikailag több — egységre tagolható, többszörösen alárendelt szószerkezet: {<[(a június 25--26-i) guatemalai-közép-amerikai] államfői> találkozó} közeledtével.)

(II.) (1) Daniel Ortega államfő tegnap Managuában bejelentette, (2) hogy a nicaraguai kormány nevében levelet intézett a közép-amerikai konfliktus politikai rendezését szorgalmazó nyolc latin-amerikai ország elnökéhez. (Tíz szavas, akusztikailag három-négy egységre tagolható, többszörösen összetett, alkotó elemein belül is tagolódó alárendelő szószerkezet: <[(a közép-amerikai konfliktus) politikai rendezését szorgalmazó] nyolc latin-amerikai ország> elnökéhez.)

(III.) (1) A levél azt a nicaraguai álláspontot fejezi ki, (2) hogy Guatemalában a közép-amerikai feszültség enyhítését előmozdítani hivatott Costa-Rica-i béketerv megvitatásának (9 szavas, sorozatos alárendelésekből összeálló szószerkezet) összhangban kell lennie a térségbeli válság tárgyalásos megoldását célzó Contadora-békekezdeményezésekkel. (7 szavas alárendelő, akusztikailag három egységre tagolható szószerkezet.)

(IV.) (1) Bár Nicaragua megfelelő tárgyalási alapnak tekintti Arias Costa-Rica-i elnök tervezetét, (2) érthető a sandinista kormány óvatossága: (3) [ugyanis] Habib amerikai elnöki különmegbízott jelenleg sorra járja a Nicaraguán kívüli közép-amerikai országokat, (4) és az Egyesült Államok által szavakban ugyan támogatott, valójában nem pártolt Arias-tervről folytatott megbeszéléseket. (13 szavas alárendelő, minőségjelzős szószerkezet, az alárendelésen belül mellérendelt

és ezeken belül további alárendelt tagokkal.)

(V.) (1) Tárgyalási tartalmáról érdemi nyilatkozat eddig nem hangzott el, (2) de nem kétséges, (3) hogy amerikai részről az Arias-javaslat kulcsponjtja, a térségbeli irreguláris erőknak nyújtott külső támogatás felfüggesztése ellen emelnek kifogást. (Tizenkét szavas, értelmezős szószerkezet.)" (Esti Hírlap, 1987. június 11. 1. lap 2-3. hasáb. Csak a 4 szónál hosszabb szószerkezeteket jelöltem. Ezek belső szerkezete egyébként témánk szempontjából — most — közömbös.)

Az újsághír mondatainak szerkezete<sup>7</sup>

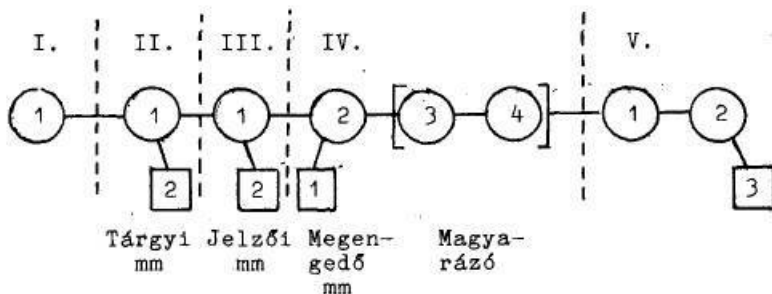

Mint látható az egyes mondatok szerkezete rendkívül egyszerű. Az első egyszerű bővített mondat; a másodikban és a harmadikban egy-egy tárgyi mellékmondat követi a főmondatot. Az ötödik mondatban a két egymással mellérendelt viszonyban álló tagmondatot egy alárendelt mellékmondat követ. Bonyolultabb mondat szerkezete csak a IV. mondatnak van, a főmondat előtt egy megengedő mellékmondat áll, s a főmondatot két neki mellérendelt, és egymáshoz szorosabban kapcsolódó mellérendelt magyarázó tagmondat követi.

A mondatok szerkezetét bemutató ágrajz tehát nagyon egyszerű, könnyen áttekinthető. Meg kell azonban jegyeznünk hogy mindegyik mondatban van legalább egy 7-12 szavas, "balra bővített", erőteljesen alászerkesztett szintagma (feszített szószerkezet); ez a szövegnek hallás alapján való megértését nagyon megnehezíti. Ugyancsak késlelteti a közlemény felfogását a IV. mondat előre vetett megengedő mellékmondata is.

6.2.3. Ehhez a látszólag egyszerű szerkezetű mondatlánchoz viszonyítva szinte ijesztően bonyolult a gazdagréti élőnyelvi felvételek első megnyilatkozása. Mint látjuk ez egy tizenegy megnyilatkozás egységből álló "kétágú" megnyilatkozás egész. Első ága három egységből áll, háromszintű. (Az első "főmondat" és a neki alárendelt mellékmondat, majd az ennek alárendelt két — egymásnak mellérendelt — megnyilatkozás egység). Ehhez tartalmilag alig, inkább csak formailag kapcsolódik a második ág, melyet logikailag tulajdonképpen külön megnyilatkozásnak is fel lehetne fogni. Ez a második ág 7 szintű, és a "főmondattal" együtt 8-9 megnyilatkozási egységből áll. Közülük egy közbevetésszerű (8), az utolsó kettő (11-11) pedig egymásnak van mellérendelve. Tehát a 2 főágnak leágazásai is vannak! A két "főmondat"-ról azonban meg kell jegyeznünk, hogy nem igazi főmondatok; tulajdonképpen inkább — az élőszóra nagyon jellemző, a spontán beszédben gyakori — módosító részletek. Azonban részben a közlésfolyamat bonyolultságának érzékeltetése érdekében, részben pedig amiatt, hogy ezek teremtenek kapcsolatot az önállóan is tekinthető két megnyilatkozásrész között, a statisztikában és az ábrákban mégis külön megnyilatkozás egységnek tekintem őket<sup>8</sup>.

2. példa:

/6:1-12/

"(1) Én azt hiszem, (2) hogy nagyon röviden, talán egy pár szóban elhangzott, (3) hogy tulajdonképpen hol dolgozom, (3a) mivel tevékenykedem, § (4) és § én azt hiszem, (5) hogy § tulajdonképpen nem is programbeszédre van most szó, § (6) mert § a későbbiek során lehetőség nyílik arra, (7) hogy a § jelöltek, § (8) amennyiben elfogadják a § illetőket, (7) akkor találkozzanak a választóikkal választógyűlés keretében, § (9) ahol részleteikben tulajdonképpen § ki tudják fejteni, (10) mi az elgondolásuk, elképzelésük arra, (11) hogy § körzet... § körzetükben egy esetleges megválasztás esetén § mit végezzenek, § (11) milyen tevékenységet folytassanak."

Az összetett megnyilatkozás mondatszerkezete (ágrajza):

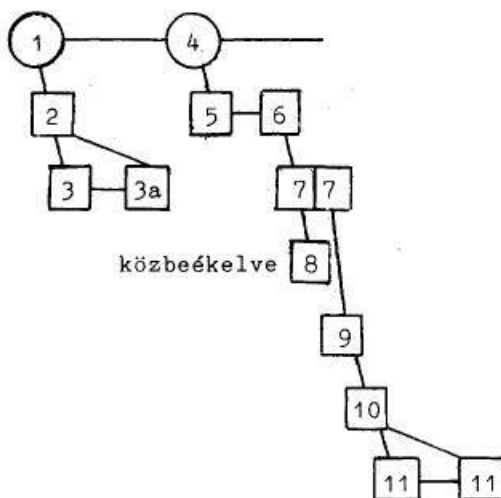

vagy:

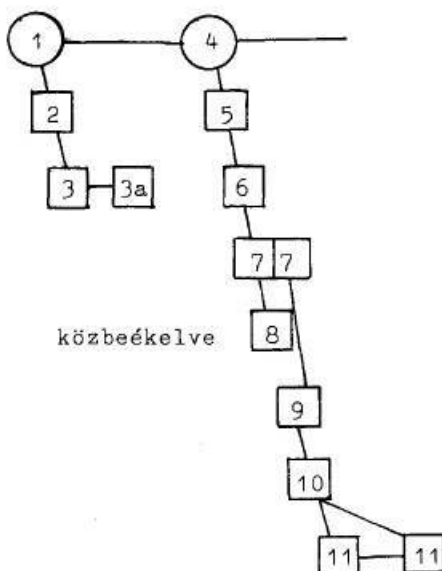

A  $\textcircled{4}$  a következő megnyilatkozásra is utal. Az  $\textcircled{1}$ ,  $\textcircled{4}$  tulajdonképpen módosító megnyilatkozásrészletek, csak formailag főmondati értékűek, formai kapcsolóelemek.

Ha a megnyilatkozásban az időegymásutánt és az egységek kapcsolódását figyeljük, úgy látjuk, hogy ezek eléggé szukceszszívan vannak össze- és megszerkesztve. A megnyilatkozás megértését, követését azonban nehezíti az, hogy a beszélő tulajdonképpen csak a 4. megnyilatkozás egységben tér vissza a gondolat első síkjára; ez viszont nem a legfontosabb része a megnyilatkozásnak. A megértést a lineáris és a hierarchikus szerkesztés szeszélyes keverése nehezíti: lassítja a hallgató gondolkodásában a szerkesztési és logikai kapcsolást.

Többféleképpen is elemzhető a következő példa. Grammatikailag több — akár öt-hat — "mondatra" és 16 megnyilatkozás egységre is bontható a megnyilatkozás:  $(1) + (2+3+4) + (5+6) + (7+8+9+10) + (10a) + (11+11a+12+13)$ . Akusztikailag négy helyen érezhető ponthanglejtés a 4., a 10., 10a, és 13. megnyilatkozás egység végén. Új indítás érezhető az 5., 10a, 11. és a 11a egység elején. (A magam átírása szerint ez a megnyilatkozás egész 6 megnyilatkozásból áll.) Végül is Varga László lejegyzését figyelembe véve itt egy megnyilatkozásnak tekintetem a 13 egységből álló sorozatot. Így a megnyilatkozás két ágból áll. Az első egy lineáris részből  $(1+2)$  és az ehhez csatlakozó 4 egységből, mely hierarchikus elrendezésű, és 4 szint "mélységbe" megy le. — A második rész vegyes. A megnyilatkozás fő síkjában álló (és az 1, 2 egységnek mellérendelt) 7. egységet előbb egy hármas, sorozatos alárendelés, ezt egy mellérendelés, majd az utolsó egységbe kapcsolódó újabb kettős alárendelés követi. A 2., 7., 11-11a egység (engedjék meg... illetve De..., Én azt hiszem) valójában itt is módosító mondatrészlet, s csak formailag főmondat értékű megnyilatkozás egység. Modális értéke van a 6. megnyilatkozás egységnek is (mint ahogy említette volt Kenesei elvtárs).

3. példa:

/6:18-7:7/

"(1) Valamivel több ennél a tanácstagi munka, (2) engedjék meg, (3) hogy § ezt § elmondjam, tekintettel arra, (4) hogy egy ötéves ciklus áll mögöttem (5) Ezerkilencszáznyolcvantól, (6) mint ahogy § említette § volt Kenesei elvtárs, §

(5a) a tizennegyedik kerületi tanács harmincadik választó körzetének voltam a tanácstagja, § (7) és engedjék meg, (8) hogy elmondjam nagyon röviden, (9) hogy ezalatt az időszak alatt § mód és lehetőség § nyílik a tanácsstagnak arra, (10) hogy nagyon sokszor érdemi állást foglaljon, döntsön, § (10a) Képviselje a körzetének az érdekét, § (11) De (12) hogy hogyan, § hogy tudja beilleszteni a körzet § dolgait § a § terület § egy egész kerületi § tanács munkájába, § (11a) Én azt hiszem, (13) hogy ez az egyik nagyon lényeges pont.

A mondat szerkezete:

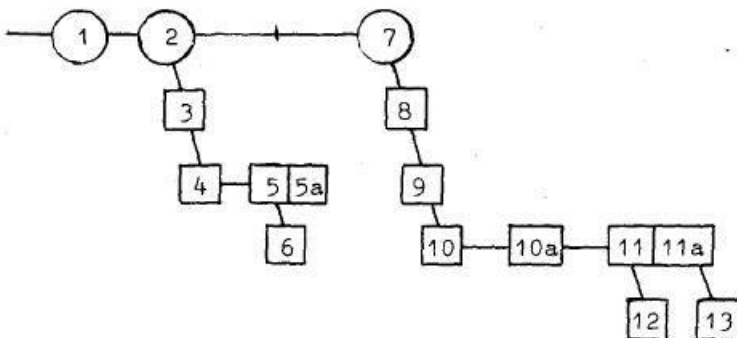

A megnyilatkozáségszet azonban grammatikailag így is tagolhatjuk:

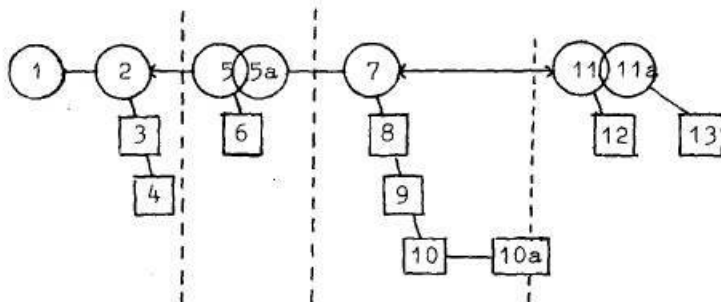

vagy:

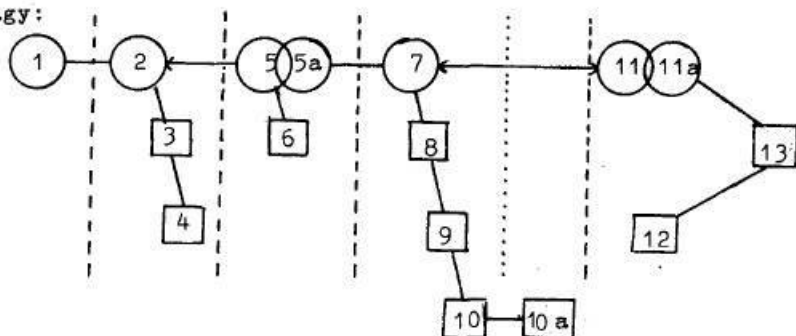

6.2.3. Sokkal követhetőbb a következő, még mindig eléggé bonyolult — lineáris és hierarchikus építkezést egyaránt tartalmazó — megnyilatkozás, mely Varga László szerint 11 megnyilatkozási egységre is bontható. Azért világosabb a szerkezete, mert a "mélységi játék" csak egy-egy lépést eredményez. Persze nehéz eldönteni, hogy ez a megnyilatkozás — noha öt szintű — valójában kétágú-e vagy esetleg ötágú. S az is gondot jelenthet, hogy legalább öt olyan zárlatszerű hanglejtési forma s több, kezdésre, hozzátoldásra utaló intonációs forma található benne. (A magam lejegyzése szerint ez két megnyilatkozásegész: a 8. egység előtt hosszú szünet, akusztikus zár és új mondatra utaló intonáció van.)

4. példa:

/7:7-17/

"(1) Nagyon lényeges § pont, (2) ahol a tanácstagnak tevékenykedni kell, § (3) hisz § én azt hiszem, (4) hogy § (5) példaként hagy említsem meg, § (6) amikor elhatározta a kerületi tanács (7) § Az elmúlt § esztendőben (8) § (7) Hogy § Kamaraerdei ifjúsági parkot létesít (9) § (8) Vagy Soltvadkerten ifjúsági üdülő tábort csinál, (9) mert nincs még ilyen a kerületben (10) § (10) Vagy megépíti a Tétényi fedettu... § Tétényi úti fedett uszodát, § (11) mert még ilyenekkel nem rendelkezik a kerület, § (4a) akkor nagyon sokszor § egy-egy választókerületben tevékenykedő tanácstag érdekével § ellentétes volt."

A megnyilatkozás megnyilatkozássegységeinek kapcsolódása:

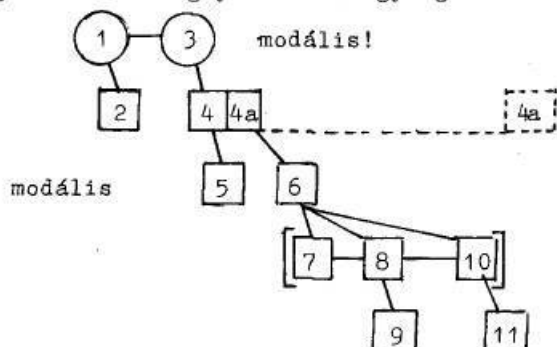

A szaggatott vonal azt próbálja jelezni, hogy a 4. megnyilatkozássegység tulajdonképpen a megnyilatkozás egész végén van.

6.2.4. Többféleképpen is elemezhető a következő 14 egységből álló, öt vagy hét szintű megnyilatkozástömb is, melyet Varga László három megnyilatkozássegésznek tekintett, s magam is ekként szerepeltettem a statisztikában; grammatikai megszerkesztettségében egyként is felfogható, de négy megnyilatkozásésként is értékelhető. (Ezt a 2. ágrajz mutatja.) (Az I.1. megnyilatkozássegység itt is inkább modális értékű.)

A külön megnyilatkozássegéseket római számmal jelöltem. Ezek határait az ágrajzban szaggatott függőleges jelzi.

5. példa:

/8:13-23/

"(I.) (1) Én azt hiszem, (2) hogy § lesz arra lehetőség, (3) hogy a választók-§-kal § találkozzanak a § jelöltek, (4) és ott elmondhatják véleményüket. § (II.) (5) Részleteibe kifejthetik, § (6) mit kívánnak tenni az adott terület érdek-§-ébe, § (7) de én § azt tartanám célszerűnek, (8) hogy ha ott tulajdonképpen § nem az dominál, (9) hogy Kis Péter vagy Nagy Pál § lesz a tanács tag, § (10) Hanem az, (11) hogy egy olyan egységes program kerül itt kialakításra [vagy megvitatásra], § (12) amit igényel ez a körzet. § (III.) (13) Amit tovább tud majd vinni az, (14) akit megválasztanak."

Az egyik lehetséges szintaktikai szerkezet, grammatikai váz:

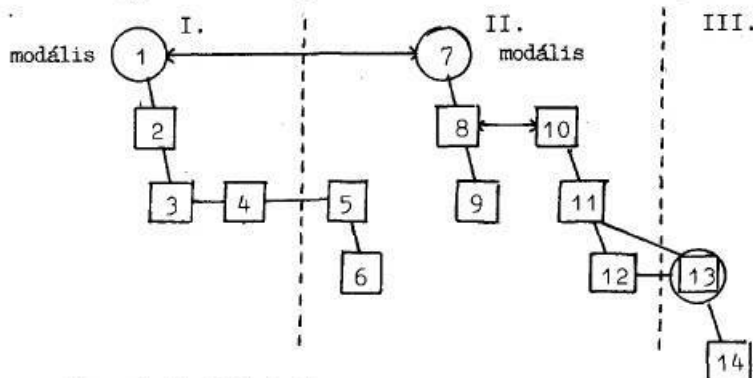

Egy másik lehetséges szerkezeti váz:

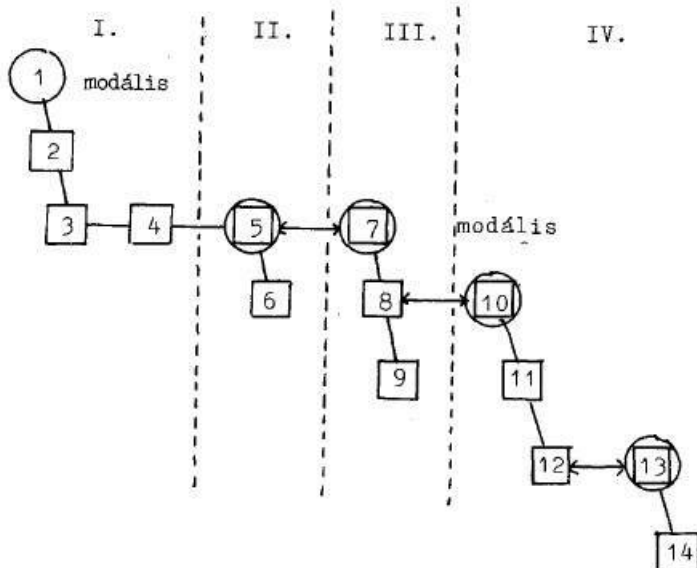

A harmadik elképzelhető összefüggési váz:

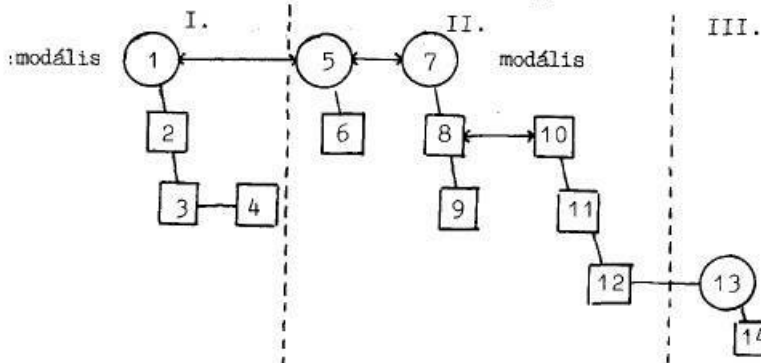

Ha három megnyilatkozásként fogjuk fel az idézett részt, vagy a második ágrajz szerint elemezzük, láthatjuk, hogy a megnyilatkozást az erős szukcesszív szerkesztésmód jellemzi: a megnyilatkozások egységei egymásból folynak, s egy-egy megnyilatkozások egység az előzőt viszi tovább, azt egészíti ki. Tehát a hierarchikus szerkezet ellenére is van benne — s nemcsak az időegymásutánból adódó — "lineáris jelleg."

Megértésüket viszont megnehezíti, hogy a hallgató nem mindig tudja (különösképpen ha alárendelések sorozatáról van szó), hogy az új megnyilatkozások egység tulajdonképpen melyikhez is kapcsolódik a már elhangzottak közül (sőt ezt az elemző sem tudja egyértelműen eldönteni, pl. az 1. és a 7., ill. az 5. és a 7. megnyilatkozások egység esetén.)

6.2.5. Ez a megnyilatkozás már erőteljesen felveti a megnyilatkozások egységei és főleg a megnyilatkozások egységei kapcsolódásának a kérdését; más szóval, a megnyilatkozáslánc "szemeinek" kapcsolódását. A következő három bonyolult szerkezetű megnyilatkozás példázza ezt. A hallgatónak tulajdonképpen három hosszú megnyilatkozást kell összekapcsolnia. Ezt könnyítik a megismételt "vezérszók": átadás, átad, átvesz, átadásra kerül. Megnehezítik viszont a rapszodikus szünetek. Különösképpen az, hogy az utolsó megnyilatkozás első részének összefüggései (az 1-5. egységek), de záró részének összefüggései is nehezen követhetők.

6. példa:

/10:21-12:2/

"(I.) (1) Jól tudjuk, (2) hogy ezeknek a létesítmény átadásoknak voltak bizonyos nehézségei (3) § (3) Mi azonban konzekvensen tartottuk magunkat ahhoz az elhatározáshoz, (4) amit § többek között pont itt fogalmaztunk meg, (5) hogy § csak akkor adunk át, vagy veszünk át pontosabban ilyen § létesítményeket a főbertől, vagy a kivitelezőtől, (6) hogyha § azok tökéletesen, várhatóan tökéletesen megfelelnek a § funkciónak. § (II.) (1) Átadásra került egy óvoda, § bölcsőde, § (2) átadásra került azóta § a második iskola, § (3) /6/ átadásra került, (4) bár ideiglenes jelleggel, (3a) egy § /6/ orvosi rendelő, pontosabban § hát a gyermekorvosi rendelő is, § (5) és hát bizonyos javulást sikerült azért elérni talán a

telefonellátásba, (6) bár hozzá § kell tennem, (7) hogy § ez messze nem az, (8) amit mi § szeretnénk, (9) és § azt is el tudom mondani, (10) hogy a postával, más ilyen § /hő/ közületi szervekkel nekünk rendkívül nagy vitáink vannak § abban, (11) hogy § mi csak akkor szeretnénk átvenni bármilyen ilyenfajta közintézményt, (12) ha az minden szempontból megfelel azoknak a kívánalmaknak, (13) amit § egy ilyen közintézménnyel szembe támasztani lehet, § (14) s az iskolával kapcsolatba természetesen vagy egy óvodával, vagy egy orvosi rendelővel kapcsolatban természetes, (15) hogy telefonnal is rendelkeznie kell. § (III.) (1) A közelmúltba került átadásra § a kábeltévé nyilvánossága előtt a közösségi ház, § (2) amely méretében talán § ma még elmarad attól, § (2a) meg /ő/ § belső programjában is természetesen, (3) mert rövid időre (!) telt el, (4) mint amit egy ilyen nagy lakótelepen mi szeretnénk majd a lakosságnak § közművelődésben § /ő/ biztosítani, § (5) de hát minden esetre kezdetnek azt hiszem, (6) nem semmi, (7) és (8) hogyha § itt ezt a lakosság jól kihasználja, (9) igényeit pontosan megfogalmazza, (10) és mindazok, (11) akik a § közösségi házba dolgoznak, § (10) azok is ezeket az igényeket § /ő/ magukévá teszik, és § (12) jó programokat biztosítanak, (7a) akkor § én azt hiszem, (13) hogy egy alapellátást ez a közösségi ház már napjainkban is tud § biztosítani." (Az ágrajzot lásd a következő lapon.)

Tovább nehezíti az elemzést, hogy miképp értelmezzük a "hozzá kell tennem hogy" és az "én azt hiszem, hogy" részt.

A bonyolult szerkesztésmód főleg az A és a C beszélőre jellemző. Az ő szövegeikben található a legtöbb egységből álló és a leginkább kevert hierarchikus szerkezetű megnyilatkozások.

6.2.6. Meg kell jegyezni, hogy a négynél több egységből álló, hierarchikus felépítésű megnyilatkozások, melyekre tehát az alárendeléses összetett mondatos szerkesztésmód, azaz a szukcesszív "hozzátoldó" közlésjelleg a jellemző, egyáltalán nem követhetetlenek, egyáltalán nem nehezítik meg a megértést, akárhány tagból is álljon a megnyilatkozás<sup>9</sup>. Ez azonban csak öt esetben

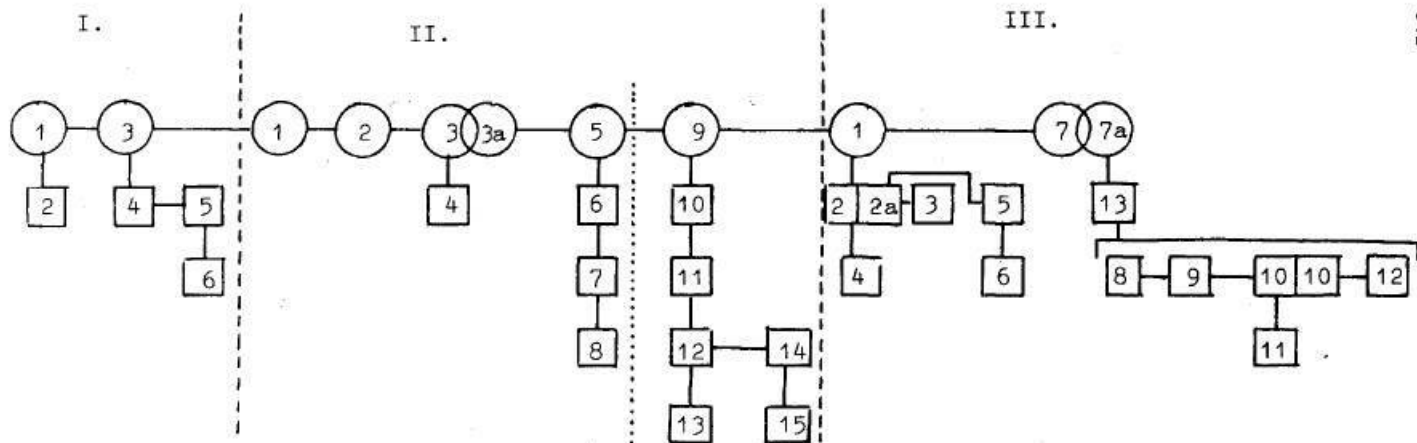

vagy esetleg:

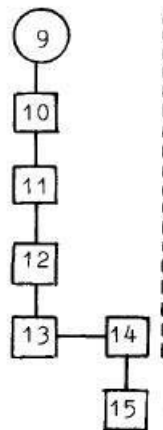
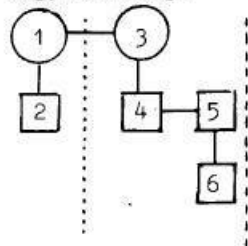

A pontozott függőleges a grammatikailag lehetséges megnyilatkozásáért jelzi. — A többi ábrán a megnyilatkozás-egységek időbeli egymásutánját — a egységet jelző számon kívül — a köröknek, négyzeteknek kicsi jobbra csúsztatásával próbáltam érzékeltetni. Ezt ennél az ágrajznál terjedelmi okokból nem tudtam megvalósítani.

van így.

Először: ha egyágúak a megnyilatkozások. (Lásd a 7-8. példát.)

7. példa:

/6:11-17/

"(1) Én azt hiszem, (2) hogy nagyon röviden tulajdonképpen el lehetne azzal is intézni, (3) hogy § /8/ most azt mondanám, (4) hogy § a választójogi, § (5) úgy, ahogy tulajdonképpen a törvény fogalmaz, § (4a) a § tanácsstagi munka az a választók bizalmán alapuló megtisztelő közéleti tevékenység (6) Ez egy közhely. §"

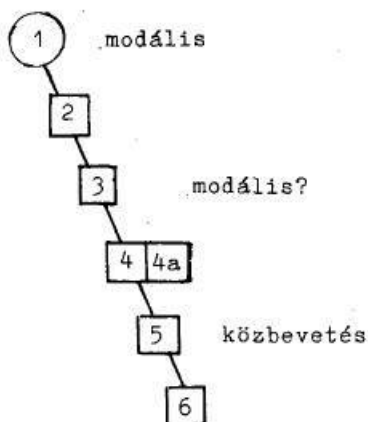

8. példa:

/19:1-5/

"(1) Csináltunk parkot [,]§ (2) lefűvesítettük, § (3) most kitaposzuk saját érdekünkben, § (4) mert muszáj, § (5) mert nincsenek szervíz utak, § (6) nincs egy megfelelő út, (7) ahol (8) teszem azt, § (7a) például a mentő a legrövidebb úton eljuthatna egy épülethez, § (9) hát szóval hol[= hogy] van? §"

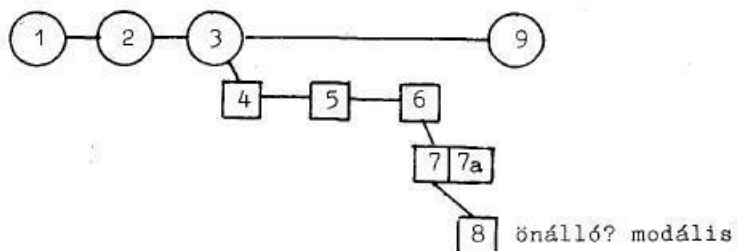

Másodszer: nem nehezedik a megnyilatkozások szerkezetének, tartalmának követése, ha egymás után, mintegy sorozatosan tartalmazzák a lineáris és hierarchikus, illetőleg hierarchikus és lineáris egységeket. (Lásd a 9-10. példát.)

## 9. példa:

"(I.) (1) Igen, (2) reagálni kéne, (3) de nem így. (II.) (1) Hanem úgy, (2) hogy ellenőrizni kéne azt a munkát, (3) amit átvesznek, § (4) méghozzá nem is akárhogy, § (5) és akkor nem jönne a tapéta, § (6) akkor nem folynának a csapok, § (7) akkor nem eresztene a lefolyó, § (8) és ilyen. §"

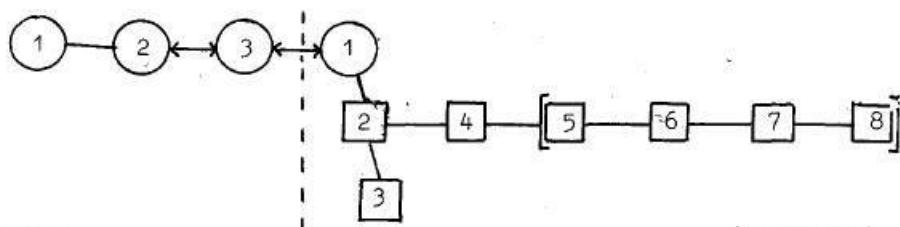

## 10. példa:

/19:15-20/

"(1) Az se az én hibám, (2) hanem az Elektromos Művek hibája, § (3) mert több tanúm van rá, § (4) hogy itt a másik épületben § félfordulatokat meg egész fordulatokat lehetett húzni azokon a csavarokon, (5) amik már a beszerelt szekrényekben voltak, (6) és ott is tűz volt. §"

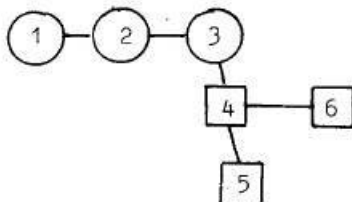

Harmadszer: nem nehezül a megértés, ha a megnyilatkozás szerkesztésmódja bizonyos értelemben ritmikus, azaz a mellé- és alárendelt megnyilatkozásegységek ugyan váltogatják egymást, párhuzamosság van bennük, de a megnyilatkozásegész mélységi struktúrája nem tartalmaz két, esetleg három szintnél többet. (Lásd a 11-12. példát.)

11. példa:

/17:2-6/

"(1) Annak ellenére, (2) hogy annak idején § megemelték a viteldíjakat, § (1) ezeket a buszjáratokat, ahelyett, (3) hogy sűrítették volna, (1) még inkább ritkították, (4) mert nagyon sokszor előfordul még most is, (5) hogy kimarad egy-egy buszjárat. §"

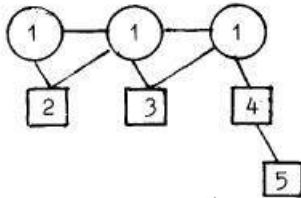

vagy:

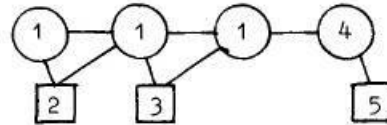

Más módon megrajzolva:

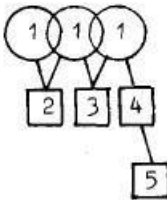

vagy:

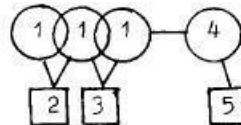

12. példa:

"(1) Azt se tudják megmondani, (2) hogy mikor lesz kivíve a busz végállomása § odáig, (3) ameddig kell, (4) azt se tudják megmondani, (5) hogy mikor készül el a közért, § (6) azt se tudják megmondani, (7) hogy mi lesz a telefonnal, § (8) viszont, § a posta az már elküldte nekünk a kötvényeket huszonötezer forint értékbe (9) § (9) Szóval hogy van ez? §"

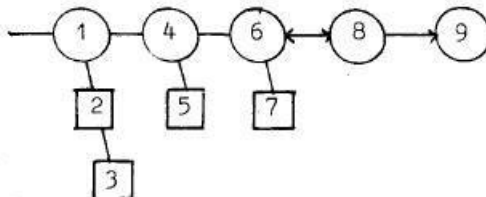

Negyedszer: viszonylag könnyen követhető a beszéd, ha a megnyilatkozás egész nem szakad kettőnél több ágra, bármekkora

legyen is a mélységi tagolódás. (Lásd a 13. példát.)

13. példa:

/12:25-13:5/

"(1) Hát ugye itt fölépült egy § patika, egy gyógyszertár, § (2) amit ma még nem tud a lakosság § használni, (3) mert hiszen § korát megelőzve, vagy a lakótelep építését § megelőzve készült el, § (4) [de] biztos, (5) hogy (6) mondom, [onnan] (5) a jövő évben már § ez is bekapcsolódhat a lakótelep ellátásába, (7) amikor a közművek és egyéb más utak is § rendelkezésre állnak majd a § gyógyszertár környékén. §"

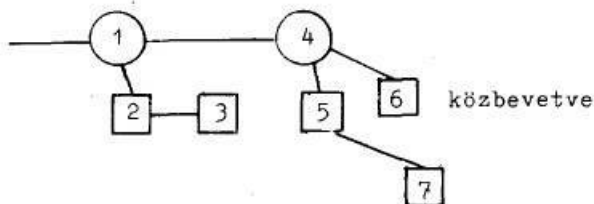

Végül ötödször: követhető a beszéd, ha a megnyilatkozáson belül a mélységben ugyan további elágazódás is van, de a további alárendelt megnyilatkozások (tagmondatok) mindig az utolsó mellérendelt megnyilatkozásához vagy a rövid, mellérendelt tagokból álló blokk egészéhez csatlakoznak:

14. példa:

/8:4-9/

"(1) Élvezze a tanácstag a választói bizalmát, § (2) és § én úgy gondolom, (3) hogy § úgy élvezze, (4) hogy úgy tudjon elmenni § (5) adott esetben érdemben intézkedni, (6) úgy tudjon eljárni a körzet dolgai-§-ba, (7) hogy érezze, (8) mögötte vannak a választópolgárok. §"

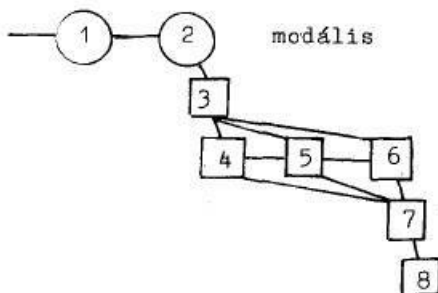

Esetleg így:

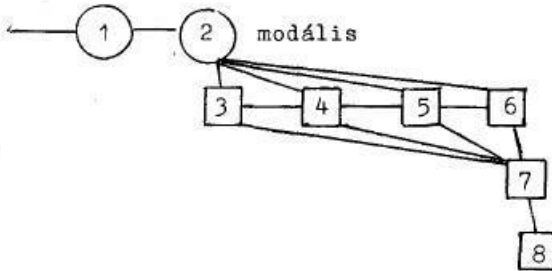

6.2.7. A legutóbb idézett példák mindenképpen, de már a korábbiak is felvetik azt a gondolatot, hogy vizsgálni, elemezni kellene azt is, hogy a szövegben belül, a mondatláncban az egyes szemeket alkotó megnyilatkozások (egészek, egységek vagy töredékek) hogyan kapcsolódhatnak a szövegelőzményhez: az előző mondatokhoz, olykor pedig a még korábbi(ak)hoz: az utolsót, sőt az azt is megelőző megnyilatkozásokhoz.

15. példa:

/14:17-21/

"(1) Mert tudniillik arról van szó, (2) hogy itt ünnepélyesen körömrágcsálást folytatunk § (3) mennek a bakok, (4) nem mennek, (5) beszakad az úttest, § (6) meg lehet-e közelíteni, (7) átugorjuk, § (8) de neveket nem hallottunk. §"

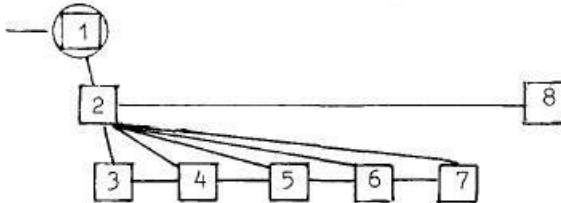

A 6., 9., 12., 13—15. példában kísérletet tettem a megnyilatkozások közötti szintaktikai viszonyok jelzésére az első megnyilatkozás egység elé tett kapcsolási jellel, illetőleg azzal, hogy az első megnyilatkozás egységet kettős jelöléssel, körrel és négyzettel jelöltem. Az elemzett megnyilatkozás szempontjából ugyanis ez az egység "főmondatnak" vagy "mellérendelt tagmondatnak" tekinthető, a szövegösszefüggés szempontjából azonban esetleg egy, az előzményben szereplő "főmondat

alárendelt tagmondata" is lehet.

Sporadikus megfigyeléseim szerint — ebben az anyagban — a kapcsolatos, következtető, magyarázó kapcsolás, olykor pedig az ellentét a gyakori. Meg kellene vizsgálni, hogy mik a kapcsolás eszközei, az egyes megnyilatkozások, illetőleg ezeken belül a megnyilatkozásegységek között. Itt is legalább két jelenséget érdemes vizsgálat tárgyává tenni. Az egyik, hogy van-e a megnyilatkozásokban vagy a megnyilatkozásegységekben a köztük lévő "mondattani" viszonyra utaló kötőszó (esetleg vonatkozó névmási kötőszó), vagy pedig nincs; másrészt pedig, hogy van-e olyan utalószó, rámutató szó vagy egyéb nyelvi jel a megnyilatkozásegységben, -egységben, mely az előzményre mutat vissza, vagy a kövekezőkre utal előre. Megfigyeléseim azt mutatják, hogy a kötőszavak száma (a megnyilatkozásegységekéhez viszonyítva) 50% körül van (lásd a 115-6. lapon idézett adatokat). Az utalószók (mutató névmások) száma még ennél is kisebb. (Az 581, illetőleg 585 megnyilatkozási egységre 144 utaló esik.) A mondatok közötti viszonyt vagy kapcsolatot tehát nem (csak) a kötőszavak és névmások jelzik. Vagy legalábbis nem mindig ezek jelzik. Ha ezt a megállapítást a szünethasználattal vetjük össze, az a gyakorlat látszik igazolhatónak, hogy a fonemikus frázis határa azért nem esik egybe nagyon gyakran a mondategység határával, mert a kötőszó az előző megnyilatkozásegység végéhez csapódik, hogy mintegy jelezze a következő egység szerkezeti kapcsolódását. A szünet tehát nem a kötőszó előtt van, mint a felolvasásos, interpretálásos beszédben, hanem a kötőszó után tagolja a megnyilatkozást. Más a helyzet, ha nincs kötőszó, nincs nyelvi jele a szerkezeti tagolásnak. Ilyenkor általában szünetet találunk a megnyilatkozási egység határán. Szünet van azonban a kötőszó előtt akkor, ha a szünet nagyobb nyelvi-logikai tömböt zár le, illetve ilyet nyit meg a kötőszó. Ilyenkor azonban gyakran elmarad a tömbön belül a fonemikus frázissal való tagolás. Helyette a beszéd egybesodró lendülete köt, illetőleg tagol. (Vö. a 4., 12. példával.)

7. Befejezésül még néhány gondolatot szeretnék megemlíteni.

7.1. A D-vel jelzett beszélőnél nagyon gyakori az a szukcesszív szerkesztésmód, melyet hozzátoldásos vagy kiegészítéses

szerkesztésmódnak is nevezhetnénk. Ez bizonyos mértékig lineáris jellegű, de nem szükségszerűen lineáris, mert eléggé gyakoriak benne a kevert — lineáris és hierarchikus, vagy hierarchikus és lineáris — elemekből álló megnyilatkozások, mondattani kifejezéssel élve a sorozatosan mellé, és sorozatosan alárendelő tagmondatok. Ezek mellett az jellemzi még szöveg- vagy megnyilatkozáslánc alkotását, hogy sok benne a megnyilatkozás befejezését sugalló akusztikus lezárás és az új megnyilatkozás kezdetére és egyúttal bizonyos kapcsolásra, az előzményhez tartozásra utaló akusztikus indítás: ráperdítés (azaz a szünetet eltüntető ritmusváltás: gyorsabb tempó és sajátos hanglejtés), valamint a mélyebb vagy magasabb hangfekvés. Ezek az akusztikus lezárások és indítások azonban nemcsak (grammatikailag) teljesnek (vagy értelmileg befejezettnek) tekinthető megnyilatkozások végét és kezdetét jelzik, s gyakran nem is a megnyilatkozás abbahagyását és új gondolatsor indítását. Hanem inkább megtorpanását és kiegészítését, újra folytatását. Gyakoriak a grammatikailag vagy megszerkesztettségükben, tartalmukban "mondategésznek" vagy megnyilatkozásregésznek nem tekinthető megnyilatkozások vagy sokkal inkább (önállósult) megnyilatkozásregészegységeknek (tagmondatoknak) a végén és elején, olyan egységek végén és elején, melyeket valamilyen szoros mondattani viszony kapcsol össze. Ilyen megnyilatkozássorozatokra gondolok, mint: Az u... utolsó időben, § ha jól emlékszem, csütörtökön, § itt volt egy tüzeset. § Pontosan ebben a házban. /14:10/. Azután: Szeretném megkérdezni, § hogy felmerült-e valakinek a neve. § Aki ezt a munkát csinálta. /14:15-17/; Mert tudniillik arról van szó, hogy itt ünnepélyesen körömrágcsálást folytatunk, § mennek a bakok, nem mennek, beszakad az úttest, § meg lehet-e közelíteni, átugorjuk, § neveket nem hallottunk." /14:17-21/; Kifizettünk egy csomó pénzt a lakásunkért. § És még fogunk is nagyon sokáig fizetni. /14:22-24/ stb. Ilyennek tekinthető bizonyos mértékig a 4., 5. példa és a 6. példa három mondata is.

Vajon az ilyen megnyilatkozássorozatok darabjai — különösen, ha mellékmondat vagy tagmondat értékűek és szoros mondattani kapcsolat van közöttük — önálló megnyilatkozásregészegységeknek tekinthetők vagy tekintendők-e, vagy csak megnyilatkozásregészegységeknek, melyek többedmagukkal alkotnak egy-egy megnyilatkozás-

egészet? Az ilyen önállósult "tagmondatok" már a Halotti Beszédben is megfigyelhetők. (Erre Rác Endre hívta fel figyelmemet.)

7.2. Ehhez kapcsolódik az a kérdéskör is, amely a Nyr. hátsábjain az egész mondatra vonatkozó ami kapcsán úgy mellékesen — főleg az idézett példákban — került szóba (vö. Kollányi Teréz: 1968, Nagy J. Béla: 1968, 1969, Rác Endre: 1968, 1972), tudniillik az ami-vel, aki-vel, amikor-, amidőn-nel és más vonatkozó névmási kötőszóval, azután az és, de, hogy stb. kötőszavakkal bevezetett mellék- és tagmondatok önállósulásának kérdése. Ezek előtt ugyanis az élőszóban és a felolvasói, valamint a reprodukív stílusban gyakori az előző megnyilatkozás(egység) akusztikus lezárása. Az írásosságban is elég gyakoriak, például Krúdy-nál és másoknál.

7.3. Ugyancsak megvizsgálandó lenne az is, hogy milyen gyakran kerül élőszó "mondatszerkesztésében" a mondat élére (a főmondat elé a neki) alárendelt mellékmondat. A megvizsgált anyagban mindössze néhány példát találtam az ilyen szerkesztésmódra; feltételes mondat vagy időhatározói mellékmondat került csak a főmondat elé<sup>10</sup>.

7.4. Végezetül nem közömbös az írott és beszélt nyelv szerkesztésmódjának összevetése. Annak elemzése, hogy az irodalmi művekben a beszéltetés mondatszerkesztése mennyire felel meg az élőszóbeli szerkesztésmódnak, illetve az élőszószerűen folyó szöveg vagy az élőszóra emlékeztető mondatszerkesztés (pl. Krúdy mondatszerkesztése, Móricz Józ Györgyének beszéde) az írásosságban mennyire felel meg a spontán beszéd "mondathatárának".

VI. átiratának eltérései Varga Lászlónak a jelen  
kötetben közölt átiratától

- 6:18. sor: /tevékenység. | § Ez egy \közhely.
- 6:21-22. sor: 'ciklus áll/mögöttem. | § 'Ezerkilencszáz'nyolcvantól  
ahogy 'említette § volt 'Kenesei \elvtárs! /ö/ § a  
'tizenegyedik 'kerületi 'tanács! §
- 7:2-6. sor: ↑'döntsön. | § = 'Képviselje a 'körzetének az /érde-  
két. | § De hogy \hogyan. | § ↑'Hogy tudja 'beilleszte-  
ni (...) § 'tanács \munkájába. | Én 'azt hiszem,
- 7:13. sor: \nincs még ilyen a kerületbe. | § Vagy ↑'megépíti
- 7:27. sor: ennek ami
- 8:12-13. sor: § programot. | § Én most erről
- 8:20-21. sor: 'lesz a 'tanácstag, | § hanem az, hogy egy 'olyan  
'egységes 'program kerül itt /bemutatásra, §
- 9:8. sor: /megoldást nyert. | § Lehet
- 9:17. sor: \érdekeit. | § 'Attól
- 10:4. sor: 'Hat, hét, /nyolc,
- 10:8. sor: hogy! § — ↑'Ja,
- 10:22. sor: /nehézségei. | § Mi
- 11:14. sor: 'támasztani /lehet. | § S az
- 12:12-13. sor: /elhúzódik. | § Az
- 12:13-14. sor: \folyamatban. | § 'Reméljük
- 12:15. sor: Hát 'biztos
- 12:19. sor: mondható. | § Egy 'más
- 12:23-24. sor: \gyakorolna. | § Mondom
- 13:1-2. sor: /el. | § 'Biztos, hogy § 'mondom
- 13:8. sor: /válaszoljunk. | § Én ↑'bírom

- 13:12. sor: adni.1§ A 'célunk
- 13:24. sor: /dolgoztak.1§ ↑ 'Mondom
- 13:26. sor: \kábeltelevízió.1§ 'Nem tudtam
- 13:28. sor: \átadásra került.1§ Hát 'még
- 14:2. sor: /kívánok.1§ 'Annál
- 14:4. sor: ↑ \nevezetessége,§ és egy
- 14:28. sor: /Elvtársak ↑ \voltak?1§ [Vagy:] ^Elvtársak voltak?1§
- 16:24. sor: 'ehhöz hagy talán én... 1§ ↑ 'Nem
- 16:28. sor: B: 'Be fog \indulni.
- 18:19. sor: T: 'Annyi \nem.1§ \Bocsánat.1§ \Húsz.1§ Az \jó.

### Jegyzetek

1. Megnyilatkozás on cikkemben az élőszóbeli, a (spontán) beszélt nyelvi közlésegesznek (szövegnek, szövegegesznek, beszédműnek) azt a — pontosan többé-kevésbé — elkülöníthető kisebb részét/egységét értem, melyet az írott nyelvhasználatról szólva a mondat, szövegmondat terminussal szokás megnevezni. A megnyilatkozás a beszélt nyelvnek-nyelvhasználatnak olyan mondat értékű része tehát, melynek határait (kezdetét és végét) utólag — az elhangzó szöveg lejegyzésekor. (átírásakor) — állapítottuk meg és jelöltük meg írásjelekkel, figyelembe véve az írásbeliség alapján kialakult mondatfelfogást (konvenciót) is. Megnyilatkozásnak az átírásban általában a nagybetűvel kezdődő és mondatzáró írásjellel (ponttal, három ponttal, kérdőjellel, felkiáltójellel) végződő nyelvi rész (betűsor vagy szó sor) felel meg. — Tudom, hogy sem maga a műszó nem egyértelmű, sem használata nem egységes, sem meghatározása nem pontos. Pl. Bahtyin (1988) (Könczöl Csaba fordításában) azt a beszédproduktumot érti rajta, melyet valaki addig mond el, míg partnere át nem veszi tőle a szót. Péter Mihály pedig a nyilatkozat használatát javasolja helyette. Siptár (1980) meghatározásába ("Két hallgatás (vagy két »lehetséges hallgatás«) között elhangzó

beszédmennyiség") a fonemikus frázis éppúgy belefér, mint Bahtyin meghatározása. Nem tudom elfogadni az általa adott hanglejtési jellemzőket sem. (Vö. a cikkem 3. pontjában a 106-8. lapon írtakkal.) (A kérdés legjobb összefoglalásai: Károly Sándor (1980-81), Péter Mihály (1986), Bahtyin (1988).) Hogy magam a megnyilatkozás 'az írott nyelvi mondatnak megfelelő beszélt nyelvi közlésrész' terminus technicus használata mellett döntöttem, annak — Károly Sándor (1980-81) fejtegetéseinek elfogadásán kívül — az a magyarázata, hogy így a szimbólumhasználat (rövidítés) következtében adataim, megállapításaim összevethetők, párhuzamba állíthatók Deme (1971) és Keszler (1983) adataival: Deme (1971): m: mondat(egész), nálam m: megnyilatkozás(egész); Deme (1971) me: mondategység, nálam me: megnyilatkozás-egység.

Deme (1971) alapján érthető az általam használt megnyilatkozás-egység is: az írott nyelvre vonatkoztatott mondategység beszélt nyelvre utaló megfelelője. Deme (1971) rövidítésrendszerében me: mondategység, nálam me: megnyilatkozás-egység. Durván: a megnyilatkozáson belül az a kisebb grammatikai szerkezeti egység, melyet az írott nyelvről szólva a tagmondat (főmondat, mellékmondat vagy beékelődő vagy módosító funkciójú részek stb.) kifejezéssel szoktunk megjelölni.

A megnyilatkozás-határ műszóval az elhangzó szövegnek azt a részét—pontját próbálom megnevezni, ahol (véltetőleg) lezárul/befejeződik vagy abbamarad egy megnyilatkozás. Durván fogalmazva: ahova az írásbeliségben mondatzáró írásjelet kell(ene) írunk, s amely után új megnyilatkozás kezdődik, azaz a folytatást mondatkezdő nagybetűvel kell(ene) kezdenünk.

A megnyilatkozás-egész tulajdonképpen a megnyilatkozás szinonímája. Akkor használom, ha hangsúlyozni akarom, hogy a megnyilatkozás több megnyilatkozás-egységből áll, s esetleg grammatikai, logikai vagy egyéb meggondolások alapján a megnyilatkozásokat másképpen is meg lehetne állapítani, mint ahogy ez a jelen kiadványban történt. (Vö. az 5. példával kapcsolatban mondottakkal.)

**Megnyilatkozáság:** egy-egy megnyilatkozáségszben a főmondati síkon (az 1. szinten) elhelyezkedő tagmondati értékű megnyilatkozáségségből leágazó, neki(k) (és egymásnak) alárendelt megnyilatkozáségség(ek sorozata), függetlenül attól, hogy az alárendelt egységeknek vannak-e mellérendelt tagjai s újabb leágazásai.

A megnyilatkozáslánc on, mely az írott nyelv mondatláncának felel meg, olyan egymást követő megnyilatkozások együttesét értem, melyek között az összetartozást, összefüggést — grammatikai, szintaktikai viszonyt — valamilyen a szövegkohéziót biztosító nyelvi elem (anafora, katafora: kötőszó, mutatónévmás, utalószó, szinonima stb.) is jelzi.

A megnyilatkozás sorozat egymást követő több megnyilatkozás. Függetlenül attól, hogy van-e közöttük (nyelvileg is kifejezett) szintaktikai viszony vagy csak alig mutatható ki az egyes megnyilatkozások közötti (főleg szintaktikai) kapcsolat.

A megnyilatkozás csoport olyan egy megnyilatkozásnak tekintett vagy így lejegyzett-átírt szövegrész (megnyilatkozás, megnyilatkozáségsz), melyet több önálló megnyilatkozásra is fel lehetne bontani, s amelyeknek megnyilatkozáségségei vagy önálló megnyilatkozásként felfogható részei között nem igazi, legfeljebb csak formális a szintaktikai viszony, de a megnyilatkozáshatárok nem érzékelhetők.





A megnyilatkozás szerkezet a Deme (1971) által használt mondat szerkezet műszónak a beszélt nyelvre vonatkoztatott megfelelője; a megnyilatkozástípus pedig a megnyilatkozásoknak, illetve a megnyilatkozáségségeknek a megnyilatkozáson belüli szintaktikai viszonyaira (szimultán vagy szukcesszív szerkesztésmód, mellé-, alárendeléses szerkesztésmód stb.) utal.

Megjegyzem, hogy a megnyilatkozás és a vele kezdődő terminusok helyett legszívesebben a mondatot szót újítanám fel a fogalom megnevezésére. Ez a szó ma már csak a Kazinczy korabeli nyelvújítási mű címében él tulajdonnévként, így használata — ha elfogadnák — egyértelmű

lenne, s a mondat — mondat szópár közelíténé, és egyúttal el is különítené azt a két fogalmat, melyet az írott és a beszélt nyelvről szólva meg szeretnénk nevezni.

2. Az egész anyagban mintegy négy-hét ilyen megnyilatkozás található. E megnyilatkozások locusai: /8:2-4, 8:9-13, 9:22-26, 17:2-5, 18:18-22, 18:23-26, 21:2-3/. Ezek is vitathatóak, mert a megnyilatkozások egy része egy főmondat (tagmondat) értékű megnyilatkozás egység kötőszavával vagy utolsószavával kezdődik, ez után következik az alárendelt megnyilatkozás egység, majd folytatódik a főmondati értékű megnyilatkozás egység.
3. A lejegyzésbeli és a kötetben közölt szövegtől való eltéréseket a cikk végén közlöm. Az intonációs átírásból adódó eltéréseket nem említem meg, csak a mondathatár-, szünethasználat- és szövegbeli különbségeket adom meg. Az átírás eltéréseiből — a mondathatárok megállapításának különbségeiből — következően a feldogozás során eltérő adatokat kaptam. Mind a Varga László, mind a magam lejegyzésére épülő adatokat bemutatom. Mindig a Varga László lejegyzésén alapuló adatok állnak az első helyen.
4. Azért a lejegyzés szerint, mert mind az A, mind a B beszélőnél több olyan megnyilatkozás(egész)t találunk, mely megnyilatkozás csoportnak vagy -sorozatnak is tekinthető: voltaképpen több megnyilatkozásra lehetne bontani őket, ha nem vesszük figyelembe akusztikus jellemzőiket. Ilyen pl. a 3. és az 5. példa. Már a csak írott szöveg alapján elképzelhető mondathatárok is más megnyilatkozásszámot adnának.
5. A szövegben, illetőleg a táblázatokban használt rövidítések:
  - alr = alárendelő, alárendelt megnyilatkozás egység
  - besz = beszélő
  - em = egyszerű mondatnak megfelelő megnyilatkozás
  - fonfr = fonemikus frázis
  - ksz = kötőszó
  - m = megnyilatkozás(egész); írott szövegről szólva: mondat-egész
  - mág = megnyilatkozáság

- me = megnyilatkozás egység  
 mr = mellérendelő, mellérendelt megnyilatkozás egység  
 mszint = megnyilatkozásszint  
 öm = összetett mondatnak megfelelő megnyilatkozás  
 sz = szünet  
 szm = szövegbeli megnyilatkozások száma, megnyilatkozások és  
 a szövegegészek  
 szsz = szünetszám  
 töm = többszörösen összetett mondatnak megfelelő megnyilat-  
 kozás

6. Közfőszónak számítottam a statisztikai adatokban a vonatkozó névmási közfőszókat is. — Érdekes lenne elemezni, mely közfőszók előtt vagy után és mely helyzetben találunk rendszeresen szünetet.
7. Az ágrajzokban használt jelek magyarázata:
-  főmondat vagy tagmondat, illetőleg ilyen értékű megnyilatkozás egység, illetve önálló mondat vagy megnyilatkozás;
-  mellékmondat, illetve ilyen értékű megnyilatkozás egység;
-  megnyilatkozásnak élen álló főmondat értékű egysége, mely az előző megnyilatkozáshoz alárendelt megnyilatkozás egységként kapcsolódik;
-  vagy  közbeékelődő alárendelt egységgel megszakított mellérendelt vagy alárendelt tagmondat értékű megnyilatkozás egység;
- | lehetséges mondat- vagy megnyilatkozáshatár.
8. A példák szövegében a § a szünetet, a ⊙ a pontanglejtést (az akusztikus zárlatot), a nagybetűs szókezdést az új megnyilatkozás kezdetére (is) utaló intonációt jelöli.
9. Még akkor is követhető a gondolat, ha a beszélő nyelvi hibát, szerkesztési hibát követ el. A 7. példa 4. megnyilatkozás egységét a beszélő megszakítja, majd — bizonyos mértékű helyesbítés után — más szerkezetre vált át. Eredetileg vélhetőleg ezt akarta mondani: "... a választójogi törvény szerint ...". Ezt a szándékolt szerkezetet határozói mellékmondat értékű megnyilatkozás egységgel cserélte fel.
10. Lásd a 2. jegyzetet.

## Irodalom

- Bahtyin, Mihail, 1988. A beszéd műfajai. Kanyó Zoltán és Síklaki István (szerk.), Tanulmányok az irodalomtudomány köréből. 246-282. Tankönyvkiadó.
- Békési Imre, 1986. A gondolkodás grammatikája. Tankönyvkiadó.
- Deme László, 1966a. Szinteződés és tömbösödés az egyszerű mondatban. Magyar Nyelvőr 90:275-287.
- \_\_\_\_\_ 1966b. Szinteződés és tömbösödés az összetett mondatban. Magyar Nyelvőr 90:392-404.
- \_\_\_\_\_ 1971. Mondatszerkezeti sajátosságok gyakorisági vizsgálata. Akadémiai Kiadó.
- \_\_\_\_\_ 1974. A szövegalkotás szerkezetei-szerkesztési kérdései. Deme László (összeáll.), Szónokok, előadók kézikönyve. 116-151. Kossuth Könyvkiadó.
- Dezséry Judit—Terestyéni Tamás, 1976. Élélszöveg — stúdió szöveg. Általános Nyelvészeti Tanulmányok X:51-77.
- Huszár Ágnes, 1985. A rádió és televízió beszélt nyelvének mondatnana. Grétsy László (szerk.), Nyelvészet és tömegkommunikáció II:73-117. Tömegkommunikációs Kutatóközpont.
- Károly Sándor, 1980-81. Mondat és megnyilatkozás. Néprajz és Nyelvtudomány XXIV-XXV:49-65.
- Keszler Borbála, 1983. Kötetlen beszélgetések mondat- és szöveg-tani vizsgálata. Rácz Endre—Szathmári István (szerk.), Tanulmányok a mai magyar nyelv szövegtana köréből. 164-202. Tankönyvkiadó.
- Kollányi Teréz, 1968. Az egész mondatra vonatkozó ami kérdéséhez. Magyar Nyelvőr 88:17-21.
- Nagy J. Béla, 1968. A mondatra vonatkozó ami. Magyar Nyelvőr 88:412-415.
- \_\_\_\_\_ 1969. Legyen hát per, ha úgy tetszik! Magyar Nyelvőr 89:327-331.
- Németh T. Enikő, 1987a. A kötőszók és a beszédfonetikai elemek szerepe a megnyilatkozás határ-vizsgálatban. Tudományos diákköri dolgozat, JATE, 36 gépelt lap, kézirat.
- \_\_\_\_\_ 1987b. A hezitációk kiszűrése és a beszédfonetikai elemek szerepe a megnyilatkozás határ-vizsgálatnál. Acta Universitatis Szegediensis, Acta Iuvenum, Sectio Linguistica, Tomus III:24-36. Szeged.

- P. Eöry Vilma, 1983. Különböző típusú novellák mondatszerkeze-  
tei. Magyar Nyelv 79:162-173.
- Péter Mihály, 1986. A nyilatkozat mint a nyelvi közlés alapegy-  
sége. Magyar Nyelv 82:1-10.
- Rácz Endre, 1968. Hadd legyen per! Magyar Nyelvőr 88:415-418.  
\_\_\_\_\_ 1972. Újabb tanúvallomások az ami-pörben. Magyar Nyelvőr  
96:267-269.
- Siptár Péter (összeáll.), 1980. Nyelvészeti kyszótár. Marx  
Károly Közgazdaságtudományi Egyetem.
- Szabó József, 1983. A mondatszerkesztés nyelvészeti vizsgálata a nagykovácsi nyelvújításban. Akadémiai Kiadó.
- Szende Tamás, 1976. A beszéd folyamat alaptényezői. Akadémiai  
Kiadó.
- Varga László, 1986. Prozodémák a beszédben. Kézirat.  
\_\_\_\_\_ 1987. Prozodémák a magyar beszédben és jelölésük az into-  
nációs átíratban. Műhelymunkák a nyelvészet és társtu-  
dományai köréből III:91-119.
- Wacha Imre, 1983. A beszédművelés a tudományban és az iskolában.  
Magyar Nyelvőr 78:434-452.  
\_\_\_\_\_ 1985. Beszéd: szituáció, szöveg és hangzás együttese  
a rádióban és a televízióban. Grétsy László (szerk.),  
Nyelvészet és tömegkommunikáció I. Tömegkommunikációs  
Kutatóközpont.  
\_\_\_\_\_ 1985., 1987. A közéleti beszéd meghatározó tényezői.  
Módszertani Füzetek 85/2-3 (20-21. szám):32-43. Átdolgoz-  
va: Retorika (Tanulmányok, témavázlatok, összefoglalók  
a politikai retorika köréből). 22-30. Kossuth Könyvkiadó.  
\_\_\_\_\_ 1987. A beszélt nyelv kategóriái. Megjelenés alatt a  
Hungarológiai Közleményekben, Újvidéken. Rövid válto-  
zatára lásd: Wacha 1988b.  
\_\_\_\_\_ 1988a. A rádióhírek megfogalmazásáról. 65 lap, kézirat.  
Elemzés a Magyar Rádió Nyelvi Bizottsága számára.  
\_\_\_\_\_ 1988b. Nyelvi és beszédrétegek (?) és/vagy -szintek a  
rádióban. Kiss Jenő és Szűts László (szerk.), A magyar  
nyelv rétegződése. 1000-1012. Akadémiai Kiadó.
- Yngve, Victor H., 1973. A mélységhipotézis. Szépe György (szerk.),  
A nyelvtudomány ma. 441-458. Gondolat.

Boross Ottilia és Pléh Csaba

1. Általános megjegyzések

A nem verbális közlési rendszerekkel, akárcsak a természetes nyelvvel kapcsolatban, az elemzés követhet egy langue és egy parole kutatási stratégiát egyaránt. Kíváncsiak lehetünk például arra, hogy egyáltalán milyen kézmozdulatokat használnak magyar beszélők, mi ezeknek a mozdulatoknak a funkciója általában (ez lenne a langue szint), de kérdezhetjük azt is, hogy egy adott beszélő milyen gesztusokat alkalmazott és milyen funkcióval egy adott megnyilatkozás során (ez lenne a parole szint). Dolgozatunkban a gazdagréti felvételeket kegyes csalással úgy elmezzük, mintha már rendelkezésre állna a magyar nem verbális közlési rendszer mint rendszer kimerítő leírása. Olyan nem verbális parole elemzést mutatunk be, mely feltételezi a langue szintű kérdések tisztázottságát.

Természetesen a gazdagréti felvételek nem azzal a céllal készültek, hogy majdan gesztusnyelvi elemzés tárgyát képezzék. Számos olyan képsor van, ahol éppen a döntő fontosságú kézmozdulatok nem vagy nem jól láthatóak. Ilyenkor vesszük azt a szabadságot, hogy a nem túl világosan kivehető gesztusokat is értelmezzük. Ugyanilyen szabadsággal élünk a kontextus használatát illetően is. A kiválasztott részletek önmagukban nem adják meg például azt, hogy vajon itt választott tisztségviselő beszámolójáról, stúdióbeli közösségitelevízió-felvételről — s így tovább — van-e szó. Ezeket az ismereti tényezőket állandóan felhasználjuk. Mindez azonban, akárcsak a nyelvészetben, a parole-típusú elemzésben jogosult eljárás.

Elemzésünk impresszionisztikus. A felvétel részleteit mint "esettanulmányokat" kezeljük. Esettanulmányon azt kell itt érteni, hogy a vizsgált anyag számos szükségszerű ambivalenciát rejt magában. Nehéz például bizonyos gesztushasználatokról eldönteni,

hogy azok a személy egyedi jellemzői, vagy a helyzetből fakadó mozzanatok nála. A különböző értelmezések (ő ilyen ember, fél a helyzettől stb.) között csak egy szisztematikusan variált vizsgálat engedné meg a motivált választást. Vállalva az esettanulmány egyediségét, mi itt nem valamilyen összefüggés szigorú demonstrálására törekszünk, hanem arra, hogy mint ugyanannak a kultúrának némi kommunikációelméleti tudással s szakzsargonnal felvértezett tagjai, szimptomászerűen rámutassunk arra, hogy a beszélők (s természetesen adott kontextusokban mi is) milyen nem verbális közléseket és közlési stratégiákat használnak. Az esetelemzés egyben azt is hivatott éreztetni, hogy mi lehet általában a nem verbális csatornák elemzésének haszna az élő nyelv kutatásában. Előrebocsátjuk, hogy ez a hozam szerintünk kettős.

Egyrészt az élő nyelvhasználatot vizsgálva tudjuk, hogy a szociolingvisztikai szabályszerűségek nem pusztán a nyelvre vonatkoznak, hanem az egész magatartásra: a grammatikán túlmenő szabályozottságban például a testtartás, a mozgásválasztás és a beszélő rendelkezésére álló regiszterek közötti választás együttesen szabályozódik. Susan Ervin-Tripp (1979) ajánlja a nyelvi választások közötti koherencia viszonyok elemzésére a vertikális koherencia terminust. Azt érti ezen, hogy a nyelvi rendszer egyik szintjén történő választások összhangban kell legyenek a más szinten történő választásokkal. Ünnepi beszédben dajka nyelvi szavak például szokványosan nem használatosak, vagy ha igen, ennek különleges kommunikációs értéke lesz (például a beszélő zilált állapotára, iróniájára stb. következtethetünk belőle). Ez a fogalom terjesztendő ki a nem verbális közlésekre is: kulturálisan koherencia van a verbális közlés és az öltözködéssel, testtartással beállított "homlokzat" (Goffman, 1981) között, ugyanúgy a különböző fokú intimitást megengedő nyelvi változatok és a testmozgások között is. Az élő nyelvi kutatás egyik természetű feladata e koherenciák pontos feltárása.

Másrészt a nem verbális közlés kontextusa és maguk a diszkrét jelzések kutatási segédeszközökként is szolgálhatnak élő nyelvi — különösen a spontán — beszédfelvételek értelmezéséhez. A nyelven kívüli kommunikáció elősegítheti a szóban kifejezett, esetenként nehezen érthető tartalom értelmezését, illetve stílusértékének megtalálását.

Elemzésünk esettanulmány annyiban is, hogy nem ragaszkodunk a nem verbális közlések valamely szabvány elemzési rendszerének használatához. A felvételek jellegéből adódóan inkább a könnyen azonosítható "makro" jelzéseket vesszük figyelembe. Megpróbálunk párhuzamosan több csatornára utalni. A diszkrét kommunikációs jelzések mellett olyan helyzeti "beállítókra" is felhívjuk a figyelmet, mint az öltözködés, a megjelenéskor keltett benyomás; az érzelmeket kifejező és kapcsolatszabályozó, viszonylag nehezen tudatosítható jelzések mellett elemezzük a konvencionizált emblémákat is.

Először egészében jellemezzük a három epizódot a nem verbális közlések szempontjából, majd áttérünk szövegszerű diszkrét példák jellemzésére.

## 2. Formalitás és spontaneitás: A három epizód átfogó jellemzése

A felvételek három epizódjára továbbiakban az egyszerűség kedvéért mint TANÁCSSTAG, STÚDIÓ és BETOLAKODÓ epizódra utalunk. Az átiraton a TANÁCSSTAG epizód a 8. oldal B-vel jelölt beszélőjének megjelenéséig tart, a STÚDIÓ epizód innen a 14. lap tetején a D beszélő megjelenéséig.

Nemcsak a felvételek eltérőek, hanem a kommunikációs helyzetek is. A TANÁCSSTAG epizódban monológot hallunk. Olyan személy monológját, aki hivatásos kommunikátor; a helyzetben a felvétel mellékes tényező, ő a jelenlévő közönséghez beszél. Célja a meggyőző közlésen keresztüli énprezentáció. A STÚDIÓ epizódban lényegében egy riportnak beállított nyilatkozatot látunk. Többen vannak jelen, de az elemzett részben csak B (a riportter) és a "nyilatkozó", C beszél. Mindketten funkciójukból eredően bírnak némi szónoki tapasztalattal, de nem hivatásos kommunikátorok. Nem a jelenlévő közönséghez szólnak, hanem a közösségi televízió nézőihez. Szövegük, s a szereposztás is, a hallgatóság összetétele, viselkedése, várható reakciói a szó hivatali és televíziós értelmében egyaránt megtervezettek. Ebbe a helyzetbe robban bele a BETOLAKODÓ. Az ő megjelenésével kezdődő epizód ugyanígy többszereplős marad. Megjelenése azonban két szempontból megváltoztatja a közlési helyzetet. Nem előkészített témákat hoz be (spon-

taneitást képvisel), s megpróbálja a többieket is bevonni, elfogadtatni az új helyzetet és új szabályokat. Ugyanakkor kettős kommunikációs helyzetet teremt. Egy valódi, reakcióiban friss, a helyzeteknek bármikor új fordulatot adó partner jelenik meg személyében a stúdióban; a hivatalos testület részéről elhangzó közléseknek a létező személyhez kell szólniuk, miközben az élő adás kényszerítő ereje révén, tudatosan egy pillanatra sem feledkezve meg a készülékek előtt ülő nézőkről, mindenki továbbra is szerepel (ő maga, D is).

Hasonlítsuk össze néhány szempontból a három helyzetben szereplők nem verbális közléseit!

#### Öltözködés

A TANÁCSSTAG öltözetével a hivatalosság és a személyesség ötvözését próbálja megoldani. Nyilván az egyébként elutasított polgári világ (felső) középosztályába való tartozás szimbólumrendszeréből kölcsönzött, a mai politikai vezetés által jótékonyan egyenlővé tevő uniformisnak használt öltönyben jött, de a zakót levetette, a nyakkendőt meglazította. Ezzel sikerült emblematikusan előállítania egy "néphez közelítő hivatalnok" homlokzatot.

A STÚDIÓ-beszélgetés résztvevői szintén a számukra releváns egyenruhában megjelent hivatalnokok: rapportra hívott fehéringes-nyakkendőes emberek (a női résztvevő öltözete sajnos nem látható világosan). Ebben a közegben a riporter "lezser" öltözködése funkciót kap: ő a "népet" képviseli.

A betolakodó öltözködési kontrasztot hoz be a jelenetbe pulóveres, otthoni öltözetével. Ekkorra azonban már a STÚDIÓ többi résztvevőjének öltözete is fellazul.

#### Térkihasználás

A tanácsstag előadói asztal mögött áll. A hallgatóság és a közte levő tárgy részben biztosítja kellő távolságát a közönségtől, s egyben a vezető, az irányító megközelíthetlenségét, másrészt fedezékül is szolgálhat: testének csak releváns részeit engedi láttatni — fejét, karjait, kezét, s felsőtestét. A ta-

nácstag oldalirányba nem mozog, a teret és a térközt mégis variálja. Többször rátámaszkodik az asztalra, hol két karral, hol fél karral. Azt a benyomást kelti így mintha olyan, jegyzeteiről leszokott előadó lenne, aki — jöllehet papírjai előtte vannak — valójában nem olvassa a szövegét s nem is "les" a leírt sorokra, de a mozdulatait még őrzi abból az időből, amikor papír nélkül még elveszettnek hitte magát; s az előrehajoló, támaszkodó testhelyezettel a nyilvánvaló olvasást próbálta leplezni. Ugyanezek a mozdulatok azonban ebben a kontextusban tényleges funkcióval is bírnak: a "támaszkodások" révén a szónok a felvételen nem látható ülő közönséghez előrehajolva domináns, uralmi téri viszonyt hoz létre.

A STÚDIÓ-ban a bent ülők igen feszes téri elrendezést vettek fel. Nem közelítenek egymáshoz, s nem távolodnak, nem alkotnak közösséget, csoportot, inkább strukturálatlan, arctalan, összeverődött csoportosulásra emlékeztetnek. Ezzel talán pártatlanságuk és objektivitásuk van hivatva kifejeződni. Láthatóan nehéz eldönteniük, hogy a televízióközönség számára adott helyzetben mi a megfelelő viselkedésmód, milyen jelzésekkel próbálják ezen a szokatlan médián keresztül érzékeltetni szerepüket.

A BETOLAKODÓ kezdetben kicsit meghajló háttal, behúzott vállal ül le a székre, el sem foglalva teljesen az üresen talált ülőalkalmatosságot. Külön téri szigeteket alkot, nem akar betolakodni a már elosztott térbe. Fokozatosan belelendülve a beszédbe azonban ő maga is egyre inkább részévé válik a kezdetben mások birtokaként kezelt térnek. Ezzel párhuzamosan a mellette ülő két személy fokozatosan hátrafelé és oldalirányba elhúzódik tőle. Hangsúlyozni próbálják, hogy nem egy pszichológiai térben vannak vele. Az asztal túloldalán az érzelmeikben felkorbácsolott reagálók között felbomlott az idáig hűvös méltósággal őrözött merev téri rend; egyenetlenebbül ülnek, oldalt és előre mozogva vitatják egymás terét, végtagjaikkal ügyetlenebbül mozognak, egymás közötti interakcióik is létrejönnek a "csoportvezetővel" eddig fenntartott egyedi és kizárólagos kapcsolat helyett. A BETOLAKODÓ főszereplővé vált, azonban nem vindikál magának paternalista egyeduralkodó szerepet; ő számonkérni jött, az embereket állásfoglalásra és cselekvésre akarja ösztönözni. A szétzilált

kapcsolódási rend új szerkezeteket próbálgat.

### Tekintet

A TANÁCSSTAG tekintete "közönségre irányuló", jellegzetesen előadói, személytelen, de a potenciálisan vele érzelmileg és eszmeileg azonosulóknak bizalmat ígérő tekintet. Előre néz a közönségre (pontosabban a fejek fölé) de időnként szeme meg-megállapodik egy-egy emberen, C tekintete a STÚDIÓBAN közlési konfliktust takar, ami persze igencsak érthető: hol a tágabb kontextus irányítja s a kamerára néz, hol a személyes, s a riporterre. A BETOLAKODÓ tekintete jóval kifejezőbb. Nem meglepő, hiszen ő egyértelműen személyes közlési helyzetben van, partnereihez beszél, tekintetének irányát a helyzetnek megfelelően állandóan változtatja is. Megfigyeltük nála a jellegzetes spontaneitást jelző tekintetváltásokat is, a felfelé néző tekintetet emlékezeti keresés során. Ebben az epizódban a többiek tekintete is közlékenyebb. A D mellett ülő személy például igen meggyőzően néz félre, hogy jelezze távolságtartását a beszélő mondandójától. A kommunikáció minden síkon megnövekedik.

### Testmozgások

Testmozgáson az adott kontextusban (a hallgatóság eleve ülő, a szónok az asztal mögé beszorított helyzetben van) a törzs és a vállöv mozgásait értjük, mindazt, ami a kézmozdulatokon kívül történik.

A TANÁCSSTAG törzse és válla merev, kevés kivételtől eltekintve szinte csak feje és karja mozog. Ez megfelel a "pozíciójához" kapcsolódó viselkedési szabályoknak. Ő csak egy, a háttérben láthatatlanul meghúzódó testfelület, véleményének érzelemtől mentes közvetítője. Elszórt személyes megnyilvánulásait dinamikus mozdulatok kísérik. A STÚDIÓ helyzetben a beszélő(k) és a jelenlévők elfogódottságuknak megfelelően még ennél is merevebbek. A beszélő karját is szinte csak könyök alatt mozgatja, a többiek egyöntetűen mozdulatlanok, kivéve talán a női résztvevőt, akinél feminin, szorongásoldó jellegű, saját testhez kapcsolódó mozdulatok jelennek meg.

A BETCLAKODÓ sokszor változtatja testhelyzetét. Nemcsak egyre kényelmesebben helyezkedik el székén, hanem egyre gyakrabban fordul teljes testével megszólítottjai felé. A társalgáson kívül rekedő, vele szemben ülők jó része ugyanekkor jellegzetes elutasító testtartást vesz fel: karbatett kezükkel jelzik teljes passzivitásukat s a személy mondandója iránti "zárttságukat".

#### Kézmozgások (gesztusok)

A mai nem verbális közlés kutatásnak a nyelvi beágyazás szempontjából talán legfigyelemreméltóbb irányzata az, amely a gesztusokat a szövegtervezés közbeni hezitációs jelenségekhez illeszti. Ez a legkidolgozottabban angol szociálpszichológusok (Butterworth 1980 és Beattie 1980) által képviselt szemlélet két mozzanatot hangsúlyoz különösképpen. A beszélés közben zajló kézmozdulatokat formai és funkcionális szempontból osztályozzák. Formai szempontból megkülönböztetnek saját testhez érő kézmozdulatokat (fejvakarás, töprengő homlokbefogás, szemüvegillesztés stb.), ballisztikus kézmozdulatokat, melyek többnyire a hangadást kísérik s annak ellenére, hogy a beszéd ritmusával, intonációs és nyomaték-mintázatával összhangban vannak, hiányzik a mondottak tartalmával való jelzési kapcsolatuk, végül olyan "ikonikus mozdulatokat", amelyek valamilyen módon az éppen elhangzottak tartalmához illeszkednek.

Funkcionális szempontból e megközelítés egyik fontos mondanivalója az, hogy a ballisztikus és az ikonikus mozdulatok sajátosan kapcsolódnak a beszédhez, azzal együtt terveződnek. A ballisztikus mozdulatok a beszéd általános szöveg-szintaktikai keretének, a gondolati váznak a megtervezését tükrözik. Az ikonikus mozdulatok viszont gyakran (láttni fogjuk, hogy szónoki beszédnél nem mindig) a lexikai keresést tükrözik, azt, hogy a személy a már meglévő gondolati-szemantikai és szintaktikai tervet a kimondás közben tölti ki szavakkal. Ennek megfelelően például felteszik, s illusztrálják is, hogy az ikonikus mozdulatok időben megelőzik a megfelelő szó kimondását. A további hipotézisek elsősorban a mozdulatok idői szervezésére vonatkoznak. Felteszik, hogy a habozási folyamatok általában cikliku-

sak: egy részük a beszéd tartalmi tervezését tükrözi, ennek megfelelően jelennének meg habozó s kimenetorientált gyors részek a beszédben (néhány másodperces ciklusokra kell itt gondolni). Másfajta, keresési hezitációk s ezeknek megfelelő gesztusok viszont inkább lokálisan meghatározottak s nem az összehangolást, tervezést, hanem a szókeresést tükrözik.

Nézzük meg ebből a szempontból mindhárom szövegünket! A TANÁCSSTAG tankönyvi illusztrációját adja a különböző gesztustípusoknak s a beszéd idői szerveződésével való kapcsolatuknak. Határozottan megjelennek nála a hangsúlyozó ballisztikus gesztusok, de olyan ballisztikus mozgások is, melyek a szöveg egészének tervezésére utaló átfogó hezitációval függnek össze (pl. a 8. lapon felül): ilyenkor a gesztusok összességükben lelassulnak. Megjelennek jellegzetes ikonikus gesztusok (pl. amikor körzetről beszél, körző mozdulatot végez a kezével). Ezek egy része tényleg kereső jellegű, egy részük azonban nem. Ilyen például, amikor felsorolás közben az ujján "számol", ami jellegzetes monologikus embléma. A saját testhez érés, illetve a gesztussal kísért nem nyelvi hangadások (köhögés száj elé tett kézzel) szintén a szereplő ember helyzetének megfelelően alakulnak: nem véletlenszerű helyeken jönnek elő, hanem szerkezeti határokon.

A STÚDIÓ helyzetben igen kevés a gesztus. A nem beszélő résztvevő hölgynél jelennek meg egyedül saját testre irányuló, mégpedig a hagyományos pszichológiai értelmezésben erőteljes, kifejező értékű "önsimogató" gesztusok. A beszélő, C kézmozdulatai sajnos alig láthatóak a felvételen. Ami jellegzetesen kiemelkedik, az az, hogy nála sok olyan ballisztikus gesztus fordul elő, amely kifejező értékű. Mikor valamilyen létesítmény lemaradásáról szól, lejtő, lemondó mozdulatot tesz. Mikor a "kérdéseket várjuk" fordulatot használja, kifelé fordított, nyitott tenyérrel kíséri mondanivalóját s így tovább.

A BETOLAKODÓ kézmozdulatai az előző két beszélővel szemben sokkal inkább a spontán közlésnek, mint a szereplésnek megfelelő koreográfiát tükrözik. Vertikális s oldalirányú nagy emocionális gesztusok, ironikusan használt emblémák (melldöngetés), deiktikus mutogatások (a busz megálló irányába) egyaránt megjelen-

nek nála. Gyakran s a másik két beszélőnél sokkal erőteljesebben használja kezeit "aláhúzásra", kiemelésre. Ugyanakkor ő is alkalmaz soroló számlálást. Hezitációk s az ezeknek megfelelő lokális "kereső" mozdulatok viszont az egész beszéd felhangolt tónusának megfelelően szinte teljesen hiányoznak nála.

Nagyon érdekes, hogy egymáshoz hasonló mozdulatok egészen más jelentést kapnak nála, mint E-nél. D felsorol s ezt számlálásra emlékeztető ujймоzduulatokkal kíséri, mondanivalója tulajdonképpen vádként értelmeződik. E válasza erre: vizsgáztatás, tanáros fölény. Ő is soroló mozdulatokat vesz fel, de azzal az attitűddel, hogy "na lássuk csak, tisztázzuk, mit is kérdez": ad 1, ad 2 stb. A sorolás nála azt a közlést sugallja, hogy "na lássuk csak, vigyünk rendet a zűrzavarodba".

### 3. Példaelemzések

Ebben a fejezetben közvetlenül és viszonylag részletesen összevetjük néhány példánál a szöveget és a nem verbális jelzéseket. Igyekszünk értelmezést is adni a kettő viszonyára, legyen az mégoly impresszionisztikus és esetleges is.

Néhány példa a TANÁCSSTAG beszédéből:

/6:24-25/

"és engedjék meg, hogy elmondjam nagyon röviden, hogy ez alatt az időszak alatt"

Emelt hangon s felgyorsulva kezdi a mondatot a személy és közben előrehajol, rátámaszkodik a szónoki asztalra. Feltűnő testhelyzetváltozás ez a korábbiakhoz képest, mikor egyenesen állt. Mi indokolja a váltást? A beszéd átfogó tartalmával van ez kapcsolatban: idáig captatio benevolentiae folyt: felvezetés és a jóindulat elnyerése (miről is kellene itt beszélni, mi a tanácsstag dolga stb.). Az intonáció és a testhelyzetváltás itt elsősorban kognitív szereppel bír: elősegítik, hogy a hallgató-ság azonosítsa, most tértünk át a kifejtő részre.

/7:3-9/

"de hogy hogyan, hogy tudja beleilleszteni"

Testhelyzetváltozás: az asztalra dőlést feladja, újból kihúzza magát. Ballisztikus, kifelé irányuló kézmozdulat. A hogyan alatt, mely nyomatékos elem, rövid függőleges irányú nyomatékosító kézmozdulat.

"a körzet dolgait a /ö/ testület, egy egész"

A testület szót hezitáció előzi meg, nyomatékosítást kap a kísérő, jellegzetesen "aláhúzó", dinamikus, rövid gesztus.

"kerületi tanács munkájába"

Minden szó külön nyomatékosítást kap s ennek megfelelően, a hangsúly-  
mintával szinkronban, mindegyik szó elején függőleges rövid  
hangsúlyozó gesztus jelenik meg.

"én azt hiszem, hogy ez az egyik nagyon lényeges pont."

Ismét hangsúlyozó gesztusok, a szólamhatárnál (ez az...)  
szinkronizálva a beszédflowammal.

"Nagyon lényeges pont, ahol a tanácstagnak"

Időnyerő ismétlés, a szónok előtervezési gondban van (mit is mondjak). Jól mutatja ezt a furcsa diszfunkcionális hezitáció és kísérő gesztus: a pont szó előtt hosszú "csendes" szünetet tart, a szó kezdetét hangsúlyozó gesztus jelzi. A furcsaság itt az, hogy ez a szóismétlés önmagában nem igényelne ekkora döntési és keresési erőfeszítést; az idő a majd későbbiekben hozott példa kiválasztására ment el. Ebben a tekintetben diszfunkcionális a hangsúlyozó gesztus.

"tevékenykedni kell, hisz én azt hiszem, hogy"

A korábbiakhoz képest lecsökkent, apró gesztusok kísérik a hezitáló részt, ami egyébként grammatikailag is befejezetlen szerkezetet eredményez.

Az egész rész jól példázza, hogy milyen nagy szerepet játszanak a beszélő szónokias előadásmódjában az állandó hangsúlyozó-tagoló gesztusok. Mozdulatai nem érzelemkifejezést szolgáltatnak, hanem a szöveg logikai tagolását segítik elő. A kizökkenés is ezen a szinten jelentkezik: kognitíven indokolatlanul jelenik meg ugyanaz az aláhúzó gesztusmunka, ami addig indokolt volt.

A következő részben ez a gesztusokkal történő logikai szervezési igény a számlálás formájában jellegzetes emblemikus gesztusként jelentkezik.

/7:9-21/

"példaként hadd említsem meg, amikor elhatározta"

Lényegében nincsen gesztus.

"a kerületi tanács az elmúlt esztendőben, hogy"

Testhelyzetváltozás: amint elkezd a példákat, "kihúzza magát", felegyenesedik a hezitációs szakasz előreahajolt tartásából. Esztendőben (mesterkélt, választékos szó) alatt jellegzetes mozdulat.

"Kamaraerdei ifjúsági parkot létesít"

Bal kézzel mutatja "1", jobbal számlálja.

"vagy Soltvadkertben ifjúsági üdülőtábort csinál."

Bal kézzel "2", jobbal számlálja.

"mert nincs még ilyen a kerületbe,"

Közben bal kézzel a számlálásra beállított formában is követi a mondat ritmusát, szinte skandál.

"vagy megépíti a Tétényi fedettu..."

Tovább számol a kezével.

"Tétényi úti fedett uszodát,"

Tovább számol a kezével.

"mert ilyennel még nem rendelkezik ez a kerület,  
akkor nagyon sokszor egy-egy választókörzetben"

Feladja a számláló kéztartást s a nagyon szónál nyomatékosít a kezével.

"tevékenykedő tanácsstag érdekével ellentétes volt.  
Ellentétes volt, mer esetleg abba a körzetbe,"

Kifelé mutat a kezével, mintegy alátámasztva a deiktikus mutató névmást.

"abba a kerületbe arra lett volna szükség, hogy még egy  
hiányzó járdát megépítsenek. Egy hiányzó csatornahálózatot  
még még kitoldjanak."

Kereső ikonikus gesztus a kitoldjanak szóhoz kapcsolódva (a keresést a hezitációs szóismétlés is mutatja): a szót közvetlenül egy két kézzel mutatott kiszélesítő gesztus előzi meg.

Ehhez hasonló példa van még a /7:28-8:1/-nél is:

"bele tudja helyezni a tanács"

A bele szónak megfelelően jelenik meg egy betevést imitáló ikonikus gesztus.

Ez a rész két dolgot illusztrál jól. Egyrészt a szókereséssel kapcsolatos irodalmilag ismert adatokat, másrészt azt, hogy a szónoki beszédben milyen kitüntetett szerepre tehetnek szert az emblematikus gesztusok, egész szakaszokon át. Ez utóbbiak azonban a beszélő egyéni gesztusrendszerére jellemző rit-

mizáló mozgásrendszerbe messzemenően beilleszkednek, a ritmizáló mozgás ráépül a számláló kézre is.

A STÚDIÓ részben kevés az olyan nem verbális esemény, melyeket érdemes lenne közvetlenül összevetni a szöveggel. C beszélő egész visszafogott stílusának megfelelően kevés a kézmozdulat. Sem hangsúlyozó, "aláhúzó" vagy ritmizáló gesztusok, sem kereső mozgások nemigen láthatóak, az érzelemkifejezőkről nem is beszélve.

Néhány példát azért sikerült találni:

/12:3-4/

"nem akarom a kérdéseket megelőzni"

Mindkét kéz kifelé nyitása, mintegy a kérdések "fogadó-készségét" jelezve.

/12:14-15/

"hogy egy belátható időn belül erre sor kerül"

A belátható szónál nyomatékosító gesztus.

/12:27-13:1/

"mert hiszen korát megelőzve, vagy a lakótelep építést"

Rámutató gesztus kifelé (nyilván ahol a gyógyszerár van).

A BETOLAKODÓ helyzetben a gazdag nem verbális közlésanyag alapvetően más jellegű, mint a TANÁCSSTAG szónoki helyzetében. Kezdetben ugyan itt is uralkodnak az A beszélőnél megfigyelt tagoló, aláhúzó gesztusok, de mozgásos dinamikájuk sokkal nagyobb; gyorsabbak és erőteljesebbek. Fokozatosan azután egyre inkább közvetlen érzelemkifejező mozgásokká válnak. Első példánk még a tagoló mozgásokra vonatkozik.

/14:15-22/

"Szeretném megkérdezni, hogy felmerült-e valakinek a neve."

Körülbelül a hogy kimondásával egyidőben számláló gesztus a bal kézzel.

"Aki ezt a munkát csinálta."

Számláló bal kezét függőlegesen lengeti.

"Mert tudniillik arról van szó, hogy itt ünnepeélyesen"

Széles mozdulattal vízszintesen lengeti a kezét, közben fejét is oldalirányban mozgatja.

"körömrágcsálást folytatunk, mennek a bakok, nem mennek"

A mennek a bakok-nál erős, felülről-lefelé mozdulat két kézzel, utána — az ellentét jelzésére — határozott vízszintes kézlegyintés.

"beszakad az úttest, meg lehet-e közelíteni, átugorjuk"

A közelítés-átugrásnak megfelelően illusztráló, egymással ellentétes irányú mozdulatok. Jellegzetesen követi a szöveg ritmikáját.

"neveket nem hallottunk."

Tagadó kéz és fejmozdulat.

"Nincs olyan, hogy elvtársam, te vagy a felelős."

Tenyérrel kifelé mutató, majdnem rámutató gesztus.

"Szóval hogy van ez?"

Az egész szövegrész a felindult ember tagoló munkáját mutatja a gesztusok felől: a gesztusok ritmusukban nagyon igazodnak a beszéd nyomatékviszonyaihoz. Ugyanakkor a szembeállítások, mozgásváltások is azt a célt szolgálják, hogy illusztrálják a szövegszerkezeti szembenállásokat. De mindezt az erőteljes dinamika határozottan nem pusztán kognitív, hanem érzelmi aláhúzó munkává teszi.

Nagyon tanulságos, hogy a D beszédét félbeszakító közbeszóló a számláló mozdulatot átveszi partnerétől. De nála ez oktató, fölényes, domináns stílusának megfelelően ellentükörré válik: ilyen higgadtan kell erről beszélni, sugallja.

/15:9-11, E/

"Tehát egyik kérdés volt a tüzeset és annak a jelzése"

Hátradőlt, nyugodt testtartás, szemben D magának helyet és figyelmet követelő előredőlésével. Ebben a háttérben számláló jobb kéz, mely azután

"felelőse. Másik kérdése."

a jelzése, felelőse és a másik kérdése szavaknál jellegzetes higgadt ritmizálást végez.

A kvázi-ikonikus gesztusok a szembeállítás eszközei is lehetnek. Az alábbi példa egyben jól mutatja kvázi-ikonikus jellegüket is. Értelmét a befelé irányuló mozdulat nem önmagában hordozza, csak a szöveg révén nyeri el, sok egyebet is jelenthetne önmagában.

/18:6-7/

"viszont a posta, az már elküldte nekünk a kötvényeket"

Míg ezt megelőzően a "mi lesz a telefonnal" rész alatt nyitott karú, kifelé irányuló mozdulatok figyelhetők meg, itt megfordul a mozdulatok iránya, s befelé irányuló hajlított karú (besöprő) gesztus jelenik meg.

D az igen kiugró, teátrális részben ikonikus gesztusokat is mutat.

/15:14-15/

"Hallottuk a televízióban, négyszázmillió forint."

A pénznél behajtott csuklóval felemeli jobb kezét egészen magasra (ez lenne az ikonikus mozzanat, fenn a televízió magas-

ságában), s rongyrázásszerűen rázza, ezzel adva az egésznek ironikus élt.

D mozgásrendszere változatos a mozgatott részek tekintetében is. Bár a kezei dominálnak, fejét is igencsak használja. Van egy rész, ahol kizárólag fejének mozgatásával fejez ki dolgokat.

/15:27-16:1/

"Kiegyensúlyozottnak mondták az ellátást."

Felveti kérdőn a fejét.

"Mitől kiegyensúlyozott? Mert a mérleg egyik végén én állok,"

Oldalra döntött fejjel jelzi ikonikusan a mérleg helyzetet.

"vagy azok, akik sorban állnak?"

Kihasználja a saját testre irányuló emblemikus mozgásokat is, ironikus felhanggal elsorolja, hogy mi mindent csináltakunk. Vegyük észre ennek a vádló és ironikus jellegét is. Az a sajtóban is terjedő "vádoló mi" ez, mely a mi-t 'ők' értelemben használja. A névmáshasználat szempontjából egységtükröző beszéd ez, de tartalma elárulja, hogy őket vádolja. Ezt a büszke felsorolást melldöngetés zárja le.

/16:7-9/

"és akkor mi azt mondjuk, hogy elvtársak,"

A "mi azt mondjuk", tehát az idéző mondat alatt melldöngetés.

"ezerkilencszáznyolcvanötbe nagyon jó munkát végeztünk"

Érdekes, hogy ez magára az ironikus idézet tartamára már nem megy át.

Deiktikus gesztusok is gyakran előfordulnak D beszédében, mégpedig olyan deixisek, melyek a stúdióon kívüli kontextusra "mutatnak rá".

/16:15-16/

"amikor valaki egy kisgyerekekkel föl akar szállni a buszra"

Kifelé mutat a stúdióból (nyilván a buszmegálló irányába.)

/17:3-4/

"ezeket a buszjáratokat ahelyett, hogy sűrítették volna"

Az ezeket mutató névmással szinkronban valahová kifelé mutat.

Nézzünk két példát a kifejezetten érzelmentrikus gesztusokból! A hibák sorolása közben érünk el ide:

/19:7-10/

"Hát megkérdezte-e valaki valakitől, hogy elvtársam"

Itt még nincsen gesztus, illetve nem látjuk

"szar munkát végeztél, és ezért menj a fenébe."

a szar-nál az asztalra csap. Utána jóval kisebb erővel s hanggal ritmikusan, a nyomaték mintázattal szinkronban veri az asztalt.

"Hát mondják meg nekem. Szóval ezt nem lehet ma megcsinálni?"

Kérdő fej- és testtartás, majd számonkérő gesztusok.

Az epizód a spontaneitás határait jól mutatja: az első nagy gesztus puszta indulat, de már ugyanezen mondat alatt a többi mozdulat a beszédhez hangolt, szociálisan konvencionálizálttá szelidített.

A munkaerkölcs szidásának részéből való a másik példa.

/21:2-3/

"akkor egész felső szinten is meg lehetne mondani neki,"

Felfelé mutató kinyújtott jobbkez (egészen felfelé), ikonikus alátámasztás.

"hogyan menjen a francba!"

A durva kifejezést igen határozott mimika és kifejező mozgás kíséri.

#### 4. Záró megjegyzések

Röviden visszatérnénk a dolgozat elején említett kérdésekre. Esettanulmányunk véleményünk szerint a következőkre mutatott rá (mint esettanulmány nem igazolhatta őket, csak rámutatni volt képes). A nem verbális közlések, még eszközök nélküli szabadszemes vizsgálat keretében is világosan tükrözik a közlési helyzet eltéréseit, a beszélők szociális eltéréseit s a kommunikációs rutint. A jövőbeni finom elemzések feladata lesz annak pontos, az idői paramétereket ellenőrzés alatt tartó vizsgálata, hogy hogyan kapcsolódnak e tényezők a beszélt nyelvhez, milyen viszony van például időben a gesztusok, a habozások s az intonáció között.

#### Jegyzet

\*Ezúton szeretnénk megköszönni Moravcsik Edit és Wacha Imre hasznos tanácsait a kézirattal kapcsolatban.

#### Irodalom

Beattie, G. W., 1980. The role of language production in the organisation of behaviour in face-to-face interaction. B. Butterworth (szerk.), Language production. Vol. 1. Speech and talk, 69-107. London, Academic Press.

- Butterworth, B., 1980. Evidence from pauses in speech.  
B. Butterworth (szerk.), Language production. Vol. 1. Speech and talk. 155-176. London, Academic Press.
- Ervin-Tripp, S., 1979. A szociolingvisztikai szabályokról: váltogatás és együttes előfordulás. Pléh Csaba és Terestyéni Tamás (szerk.), Beszédaktus, kommunikáció, interakció. 320-364. Tömegkommunikációs Kutatóközpont.
- Goffman, E., 1981. A mindennapi élet szociálpszichológiája. Gondolat.

## Tárgymutató

- aktuális mondattagolás 90, 91, 92, 93  
ami 150  
argumentum és propozíció 78, 81, 88  
átiratok készítésének időigénye 73-74  
attitudinális jelentés 62-63  
beszédszünetek 3, 59-60  
beszédszünetek regisztrálása 44 kk  
beszédtempó 48, 51  
beszélt nyelv 90, 92, 94  
beszélt nyelv és kodifikált irodalmi nyelv 76  
a beszélt nyelv fogalma 87  
a beszélt nyelv grammatikája 76  
a beszélt nyelv mint szöveg 76-88  
dallam 60-65  
eldöntendő kérdőintonáció 65  
érvelő beszéd (argumentatív diskurzus) 78  
evidenciaviszony 78, 88  
észlelt és mért beszédszünetek 45-46, 48-53, 54  
fókusz 91  
fókuszkiemelés (fókuszismétlő névmás) 97  
fonemikus frázis 109, 112-115, 116, 117, 123-126, 148  
"fordított" topikismétlő szerkezet 96  
gazdagréti felvételek 2  
gazdagréti felvételek elemzése 2-3  
gesztusok 165-167  
gyakoriság 67  
hangos hezitációs szünet 52  
határozott névelő 60  
helyesírás 59, 60-61  
hozzátoldásos szerkesztésmód 148-150  
-ik-es ragozás 67-68  
implikáló kérdőszavas kérdés 62, 64  
inessivus és illativus 66, 68-72  
intonációjelölés 3, 59 kk

intonációs átírat 3  
intonációs átírat: fonetikai szempontú 22  
intonációs átírat: fonológiai szempontú 22  
ismételtető kérdés 62, 64  
jártasság szerepe a szünetészlelésben 28, 31  
junktúra 22, 23  
kérdő dallamú felszólító mondat 65  
kézmozgások 165-167  
kognitív jelentés 62  
kommunikatív mondattípusok 63  
kommunikációs helyzetek 161-162  
kötőszó 115-116, 148  
laikus szövegjegyző 32  
langue 76  
langue és parole 159  
magnetofonfelvétel technikai minősége 68  
makrostruktúra 78  
megnyilatkozás 118, 123-153  
megnyilatkozáság 110, 128, 154  
megnyilatkozáscsoport 154  
megnyilatkozássegész 153  
megnyilatkozássegység 112, 114-115, 117, 119-122, 148, 153  
megnyilatkozáshatár 106-108, 113, 115, 153  
megnyilatkozáslánc 140, 154  
megnyilatkozássorozat 154  
megnyilatkozásszerkezet 130, 154  
megnyilatkozásszint 127  
mellékmondatos szerkesztésmód 103-104  
nem-grammatikus szünet 34, 56  
nem-nyelvészek szünetészlelése 25-27  
nem verbális közlések 159 kk  
nyelvészek szünetészlelése 25-27  
nyelvi adatok 1-2  
öltözködés 162  
önállósult "tagmondatok" 148-150  
összetett mondat 129  
partikula 98, 99  
pleonasztikus névmás 94

- pozsonypüspöki nyelvjárás 60  
publikus beszéd 105  
redundancia 90, 92, 94  
rövid szünet 32  
sima kérdés 63, 64  
spontán beszéd 1, 2  
szintaktikai elemzőprogram 65, 67  
szociolingvisztikai interjú 66  
szövegépítkezés 77-88  
szövegszerűség 86  
szünetek 22 kk, 113, 148  
szünet és időtartam 29, 31, 32  
szünet és kötőszó 115, 116  
szünetek hosszúsága 22, 31, 56, 59-61  
a szünetészlelés biztonsága/hatékonyága 28, 30, 31  
a szünetészlelés egyéni adatai 25, 28  
szünetet képviselő fonetikai jelenségek vagy szünethordozók  
26, 31  
szünetjelölési konvenciók 23, 34  
szünetmeghatározások: akusztikus és percepciós 54-55  
tekintet 164  
testmozgások 164-165  
tematikus jelentés 63  
térkihasználás 162-164  
topik 91  
topikismétlő (témaismétlő) névmás 90 kk, 95, 96  
topikkiemelés (kiemelő topikalizálás, nyomatékos topik) 92, 93,  
94, 95  
újsághír 131-132  
vertikális koherencia 160  
virtuális szünet 28, 30, 42  
zárhangok 54  
zérus névelő 65



## Jelmagyarázat

Az alábbiakban minden dallamhordozó szótagfűzért s betűvel jelölünk, az egyedi szótagokat pedig x betűvel.

$\backslash_s, 's, \vee_s, \wedge_s$	az "elől eső" (eső, féleső, eső-emelkedő, illetve eső-emelkedő-eső) karakterdallamok és az őket indító főhangsúlyos szótagok egyesített jelei
$/s, \_s, ^s$	a "nem elől eső" (emelkedő, ereszkedő, illetve emelkedő-eső) karakterdallamok és az őket indító főhangsúlyos szótagok egyesített jelei
$'s$	a skáladallam (féleső skáladallam) és az azt indító főhangsúlyos szótag egyesített jele
$\rightarrow_s$	a függelékdallam jele
NINCS JEL ( <u>x</u> előtt)	az <u>x</u> nem főhangsúlyos szótag
	dallamhídhatar
§	szünet
NINCS JEL (két <u>x</u> között)	nincs szünet
..... (pontoszt aláhúzás)	mély hangfekvésű beszédrészlet
$\wedge_s$	olyan emelkedő-eső karakterdallam, amelynek kezdőpontja olyan magas vagy magasabb, mint az eső szárny kezdete

Az alábbi magasságjelek értelmezéséhez tudnunk kell, hogy a jelek hol fordulnak elő.

a) Féleső dallam ('s, 's]) és "elől eső" dallam között, ha egyik sem mély fekvésű, vagy mindkettő az.

↑ (emelőjel) az ↑ utáni dallam magasabb csúcsmagasságú, mint az előtte álló

= (a lesodródás megtörésének a jele) az = utáni dallam ugyanolyan csúcsmagasságú, mint az előtte álló, de legalábbis magasabb a lesodródásban kívántnál

NINCS JEL a második dallam lesodródott

b) Két azonos, de nem féleső karakterdallam között, ha egyik sem mély fekvésű, vagy mindkettő az.

↑ az ↑ utáni dallam magasabb csúcsmagasságú, mint az előtte álló

= az = utáni dallam ugyanolyan csúcsmagasságú, mint az előtte álló, de legalábbis magasabb a lesodródásban kívántnál

NINCS JEL a második dallam lesodródott

c) Skálakezdet előtt, ha közvetlenül előtte nincs 's], és az előtte álló dallamhíd skálakezdeté emelt csúcsmagasságú, továbbá egyik skálakezdet sem mély fekvésű, vagy mindkettő az.

↑ az ↑ utáni skálakezdet az előző dallamhíd skálakezdeténél magasabb

= az = utáni skálakezdet az előző dallamhíd skálakezdetével egyenlő magasságú

NINCS JEL az új skálakezdet az előző dallamhíd skálakezdeténél valamivel alacsonyabb

d) Skálakezdet előtt, ha közvetlenül előtte nincs 's|, és az előtte álló dallamhíd skálakezdetete nem emelt csúcsmagasságú, továbbá egyik skálakezdet sem mély fekvésű, vagy mindkettő az.

↑ az ↑ utáni skálakezdet az előző dallamhíd skálakezdeténél magasabb

NINCS JEL az új skálakezdet az előző dallamhíd skálakezdetével egyenlő magasságú, vagy annál valamivel alacsonyabb

e) "Elöl eső" karakterdallam előtt, ha közvetlenül előtte nincs vele azonos karakterdallam, sem féleső dallam ('s vagy 's|).

↑ a szóban forgó dallam a normálisnál magasabb csúcsmagasságú

NINCS JEL a szóban forgó dallam normális csúcsmagasságú

f) "Nem elöl eső" karakterdallam előtt, ha közvetlenül előtte nincs vele azonos karakterdallam.

↑ a szóban forgó dallam a normálisnál magasabb csúcsmagasságú

NINCS JEL a szóban forgó dallam normális csúcsmagasságú

g) Skálakezdet előtt, ha közvetlenül előtte nincs 's', és az előtte álló dallamhídban nincsen skála vagy egyáltalán nincs előtte dallamhíd.

↑ a skálakezdet a normálisnál magasabb

NINCS jel a skálakezdet normális magasságú

'x mellékhangsúlyos szótag