

A MODERN SZABÁSZAT TANKÖNYVE

GLOBUS MŰINTÉZET
ÉS KIADÓVÁLLALAT
RÉSZVÉNYTÁRSASÁG



A MODERN SZABÁSZAT TANKÖNYVE

SZERKESZTETTE

az egyesület által kiküldött hetesbizottság: Horváth György, Martha József, Petrás Gyula,
Ungár Ferencz, Pleska János, Wölfling József, Aranyossy Ferencz közreműködésével

FODOR ANTAL



A felállítás technikai. A beosztás a mellbőség
után és a testről levett mérték szerint (övvel)

Ára 15 korona



KIADJA A FÉRFI- ÉS NŐI-RUHA SZABÁSZOK ORSZÁGOS EGYESÜLETE



252995



ÁLLAMTUDOMÁNYI KÖNYVTÁRA
I. Nyomtatványgyártás
1905. é. v. 278. sz.



ELŐSZÓ.

Jelen szakmunka, tekintve a mai viszonyokat, hivatva van szabászatunk terén nagy hiányt pótolni, — mert ha Magyarországon, a szélesebb látkörű szabó-iparos, szabni is akart tanúlni, úgy nem tudta, hogy e végből hova is forduljon. Sokan, akik a hivalkodó öndicséret fonala után indultak, hivatlan s tudatlan szabász-tanítók kezeibe jutottak s ezt a rendszertelen kontár tanítási módszert természetesen működésük egész ideje alatt megsínylették, mert eredmény tekintetében soha sem tudtak a közepes fölé emelkedni.

Jelen szakmunka íróját, aki a szabászegyesületnek három éven át titkára volt s jelenleg nevezett testületnek alelnöke, ez idő alatt szerzett bő tapasztalatai serkentették ezen hézag-pótló szakmunka megírására. De nem csak az a sajnos tény, hogy az egyesületi ingyenes állás-közvetítés idejében megjelent állás-kereső szabóiparosok tudatlansága és jártasság hiánya a rajzban, hanem az is hozzá járult ezen elhatározásomhoz, hogy a Szabászegyesület a modern szabászat elsajátítására szakiskolát kíván létesíteni, amihez első sorban is egyöntetűen kidolgozott tanterven alapuló tankönyvre van szüksége.

A Szabászegyesület vezetősége legnagyobb készséggel fogadta ezen előterjesztésemet és jelen munkám szakszerű megbirálására egy hetes-bizottságot küldött ki, amely elsőrendű és kipróbált tehetségű szabászokból állott. A bizottság úgy munkámat, de főképpen annak új rendszerét, valamint a belőle kiáradó új szellemet osztatlan tetszéssel fogadta és annak az egyesület által való kiadatását egyhangulag és lelkesedéssel határozta el.

Hogy új módszeremet gyakorlatilag is bemutassam a bírálóbizottságnak, a bizottság egyik tagjára vászonkabátot szabtam ki, melyet a bizottság egyhangulag kifogástalannak talált s így új módszerem a nyilvános tűzpróbát is kiállotta.

Az új rendszerem egyöntetű, azonban kétféle felállítással alkalmazható:

1. övvel,
2. öv nélkül.

Az övrendszerhez nagyobb gyakorlat szükséges, miért is egyszerűbb, de azért szintén biztos felállítást is mutattam be.

Rendszerem, mely amint már jeleztem, egészen új, a finom szabóságnak van szánva s meg vagyok győződve, hogy a kivitelben a legkényesebb igényeknek is meg fog felelni, mi által a szabósági iparágat, hogy ne mondjam művészetet, hazánkban magas színvonalra fogja emelni.

Ez célom!

Fodor Antal.

BEVEZETÉS.

Az utolsó évtizedben összes iparágaink óriási haladást mutathatnak fel, sőt még a szabóipar is, mely ugyan még mindig nem részesült az őt megillető méltánylásban, - ujabban szintén nagylendületet vett. A szabászatban azonban egészen másképpen áll a dolog! Törvényeink, sajnos, még mindig igen elnézők és nem kívánják meg mestereinktől annak igazolását, hogy kellő szakképzettség felett tényleg rendelkeznek s így a szabóipar gyakran oly kontrárok kezébe kerül, akik a művészi szempont kellő mellőzésével egyedüli ambíciójukként csupán közepes s éppen csak nem rossz munka révén a felszinen maradást tekintik.

Kiváló szabászaink, — tisztelet a kivételeknek, — nem tudom mi okból titkolódzva tartózkodnak sokszor igen jó rendszerük ismertetésétől és terjesztésétől. — Van ugyan a fővárosban, de talán a vidéken is néhány szabóiparos, aki jobb foglalkozás hiányában a szabászat tanításával foglalkozik, ezen „tanintézetek“ vezetői rendszerint maguk is csak idegen kútfők értelmetlen terjesztői lévén és így ezen áldatlan működésüknek, nem egy szabóiparos esik áldozatul. Ezen a bajon lesz hivatva jelen művem segíteni, melynek célja az is, hogy minden szabó olcsó és biztos sikeres rendszerhez jusson.

Az u. n. s é m a - r e n d s z e r, amely évek hosszú során befészkelte magát, ma már nem igen állhatja meg helyét és ma már alig akad szabócég, amely sémával dolgozó szabászt kíván alkalmazni.

A mi rendszerünk, amely a mai kor sokoldalú kívánatainak teljesen megfelel, kétféleképp állítható fel:

1. mellbőség szerint,
2. öv (Gürtel) segélyével.

Az első rendszer igen praktikus s egyszerű. Ezen rendszert e könyv szerzője évek óta a legjobb sikerrel használja s kivüle csak igen kevés elsőrendű szabász és mester alkalmazza.

Itt a főpontok csupán a mellbőség szerint oszthatók be, ami olyan könnyű, hogy még a kezdő szabó is könnyen megértheti. Egyenesen a szövegre is alkalmazható.

Az övrendszer már bonyolultabb, mert itt a mértékvételt oly pontossággal kell végezni, a mire csak a legjáratosabb szabászok vállalkozhatnak, annyival is inkább, mert a legcsekélyebb mértékhiba sokszor nagy hátrányára van a készülő ruhának. Ezért sokkal jobb, ha a kezdő szabó a mellbőség szerinti beosztást követi. Különbözik a szabásznak nem az a kötelessége úgy szabni, hogy a ruha a mértéknek megfelelően matematikai pontossággal feszüljön a

testhez, hanem arányosan simuljon ahhoz s e mellett az uralkodó divatnak megfelelően olyképpen, hogy a ruhadarabbal a test szépségét emelje s esetleges testi hibákat leplezze.

A mellbőség szerint való rendszernél csupán a felső és alsó bőség, a derék hossza és a testrészek aránylagos kiszámítása szükséges, míg ott, ahol rendkívüli testalkattal találkozunk, okvetlen szükséges az övrendszer alkalmazása, mivel ezen rendszer segítségével tudjuk legalaposabban megállapítani a szabálytalan vagy idomtalan test méreteit.

Az arányos növésű férfit „normális“-nak nevezzük s mivel ezek a legkritikábbak közé sorolhatók, mert legkritikább esetben arányosak minden tekintetben egymással a testtartás, váll, hát, mell, láb és kar s némi aránytalanság csaknem mindenkin észlelhető, azért főtörekvésünk az lesz, hogy új rendszerünket abnormális alakokra is érvényre juttassuk. Már eleve mondhatjuk, hogy biztos módszerünk a legnagyobb könnyűséggel és biztonsággal alkalmazható magas vagy alacsony vállú, előre vagy hátra hajlott, karcsú vagy zömök, háttas, vagy pupos, féloldalú egyénre is.

Sokat hallottunk az utolsó időben, a szabászat terén, az anatómiáról beszélni. Nézetünk szerint egészen felesleges tudomány ez a szabóra nézve, — bár mit is tudnia ebből, semmi esetre sem lehet a szabászat rovására, mégis egészen jól meglehetünk nélküle különösen akkor, ha ilyen rendkívüli esetekben az övrendszert tudjuk helyesen használni, annál is inkább, mert rendszerünk igen tökéletes. Nagy súlyt helyeztünk a próba nélküli kabát kiigazgatására, valamint a próba utáni beigazításra. Rendszerünk különösen hasas alaknak van előnyére föllállítva, amennyiben a konstrukció technikai és ezáltal a hozzáadások elől föleslegesek és annak dacára jobban esik az eleje előre, mint bármely más rendszernél. Nem kell ehhez előbb mintát vágni, amint az még némely külföldi szabászati akadémián még szokásban van, hanem egyenesen a fölszabandó szövetre rajzolható, kevés mérték kell hozzá és nem sok időt igényel, mindezen előnyök pedig első helyet biztosítanak e módszernek az előkelő divattermekben.



A mellbőség beosztásának táblázata.

Félmell- bőség	$1/5$ -öd	$1/6$ -od	$1/8$ -ad	$1/4$ -ed	$1/3$ -ad	$1/2$	A hát- szélesség
centiméterekben							
28	5—6	4—6	3—5	7—	9—	14	11—5
30	6—	5—	3—7	7—5	10—	15	12—
32	6—4	5—4	4—	8—	10—7	16	12—8
34	6—8	5—6	4—2	8—5	11—3	17	13—6
36	7—2	6—	4—5	9—	12—	18	14—4
38	7—6	6—3	4—7	9—5	12—7	19	15—2
40	8—	6—6	5—	10—	13—3	20	16—
42	8—4	7—	5—2	10—5	14—	21	16—8
44	8—8	7—3	5—5	11—	14—7	22	17—6
46	9—2	7—6	5—7	11—5	15—3	23	18—4
48	9—6	8—	6—	12—	16—	24	19—2
50	10—	8—3	6—2	12—5	16—7	25	20—
52	10—4	8—6	6—5	13—	17—3	26	20—8
54	10—8	9—	6—7	13—5	18—	27	21—6
56	11—2	9—3	7—	14—	18—7	28	22—4
58	11—6	9—6	7—2	14—5	19—3	29	22—5
60	12—	10—	7—5	15—	20—	30	22—8
62	12—4	10—3	7—7	15—5	20—7	31	23—
64	12—8	10—6	8—	16—	21—3	32	23—5

 Nagy kabátoknál kisebbre
kell venni a hátszélességet.

A mérték-vétel.

A mérték-vétel a saccó fölállításához olyan egyszerű és könnyű, hogy az ábrákkal bemutatni egyelőre nem tartjuk szükségesnek, de később az övrendszer fejezetében mindazonáltal részletesen és behatóan fogunk reá visszatérni. A mérték kivétel nélkül csak a mellnyre veendő s egyébre mint az egész hossza, mellbőségre és derékbőségre nincsen szükség.

A mellbőséget úgy mérjük, hogy a centiméteres mérőszalagot szorosan a hónalj alá fektetjük, úgy hogy a mérőszalag a testen sem lazán, sem pedig szorosan feküdjék. Ugyancsak ez áll a derékbőségnél is, mely a csipő fölött, ott a hol a test a legkarcsubb, veendő körül. A háthossza ott kezdődik, a hol az alsó gallér varrása van s a derékhajlásig terjed. Ezen mérettel azonban csak a rendes rövid derék hossza van meg, a kabát hosszának 3 cm.-rel ezentul kell lenni, mert ez az u. n. tulajdonképpeni d e r é k h o s s z! A többi beosztások csakis a meghosszabbított derék hossza vonatkoznak. Hogy a saccó egész hossza minő arányban álljon annak derékhosszához, azt az ideiglenesen uralkodó divat határozza meg.

A test részei.

Az ember felső teste szabászati szempontból hat részből áll, u. m.: a két félhátból, a két mellből és a két hónalj átmérőjéből. Arányos növésű férfi két hónalj átmérője ugyan annyit tesz ki, mint a fél mell vagy félhátbőség. Tegyük fel tehát például, hogy valakinek a mellbősége 96 cm., ennek ötöd-része 19 cm. és 2 mm., mert ennyi esik egy fél hátra vagy egy fél mellre s ugyancsak ennyi a két hónalj kerületére s ennek fele 9 cm. 6 mm. esik egy hónaljra.

Ezen² számításon alapszik rendszerünk s ezen számítás teljesen megfelel a férfitest anatómiájának. Mindazonáltal ezen tétel bizonyítékul szolgál ama állításomnak, hogy t. i. az anatómia tudása nem éppen szükséges egy kényelmes ruhadarab előállításánál, mert a hát és mell szélességétől eltekintve a hónalj átmérőjének egy 96 cm.-es alaknál 9 cm. és 6 mm.-terrel kevés lenne, mert a ruha tudvalevőleg nem feszülhet úgy a testhez, mint az anatómiai

számításnak alapul szolgáló felbőr, — hanem a ruházattól megkivánjuk azt, — hogy fesztelenül mozoghassunk benne.

Ezen fejtegetésünkre még visszatérünk ugyan, de előbb szükségesnek tartjuk néhány idevágó ábrát a szükséges beosztásokkal bemutatni.

A beosztás mindig a fél mellbőség után történik. Ime egy 96-os illetőleg 48-as mellbőségű sacco felállítása.

Mérték:

Rövid derékhossza: 43 cm.

Meghosszabbított derékhossza: 46 cm.

Egész hossza: 75 cm.

Mellbőség: 96 cm.

Derékbőség: 86 cm.

Üllep átmérő: 100 cm.

Hátszélesség: (a mellbőség ötödrésze) 19 cm. 2 mm. Beosztandó a fél-mellbőség szerint.

Az 1. ábra magyarázata. (L. ábrát 83. oldalon.)

Huzzunk egy vponalat $D-OO$ -ig és $D-C$ -ig. $D-C$ -ig a fél mellbőség $1\frac{1}{2}$ cm.-rel több $49\frac{1}{2}$ cm. $C-A$ -ig a fél derékhossza. $A-B$ -ig az egész hosszát. a -nál 1 cm.-rel, B -nél 3 cm.-rel megyünk be és most végighúzzuk a vonalat Aa -tól J -ig, amint azt az első ábra mutatja. Aa -tól E -ig egy nyolcad rész 1 cm.-rel több (7 cm); $Aa-F$, a hátszélesség 19 cm; $Aa-G$, a hátmagasság 23 cm., a derék hosszának fele adja meg a hónalj mélységét; vagy hátmagasságot. $Aa-H$ -ig a derék hossza 46 cm; $Aa-J$ -ig az egész hossza 75 cm. Minden egyes megnevezett ponthoz illeszd oda a sarokvonalzót és húzz vízszintes vonalakat és pedig Aa -tól— K -ig, E -től n -ig, F -től L -ig; H -től V -ig és J -től W -ig.

Aa -tól K -ig $\frac{1}{6}$ rész (8 cm.), k -tól kk -ig $1\frac{1}{2}$ cm. E -től n -ig a hátszélesség; n -től nn -ig $1\frac{1}{2}$ cm. Kimérjük $F-L$ -ig a hátszélességet; $H-V$ -ig $\frac{2}{6}$ részt, de 1 cm.-rel kevesebbet (15 cm); J -től W -ig ugyanennyit (15 cm.)

$G-D$ vonaltól mérjük fölfelé elől a hónalj mélységét (23 cm), a derék hosszának a felét, itt $O-P$ R -rel van jelölve; $G-S$ -ig a következőképp számítunk: a hátszélességhez $\frac{1}{4}$ -et hozzá adunk, 19 és 12 összesen 31 cm-t. $S-R$ -ig függőleges vonalat huzzunk. $R-P$ -ig $\frac{1}{5}$ -öd, $P-O$ -ig $\frac{1}{6}$ -öd rész. Vonalaz $O-D$ -ig. $O-X$ -ig $\frac{1}{6}$ -od, $S-T$ -ig 5 cm-rel kevesebb a hónalj mélységnél (18 cm). $P-T$ -ig 1 cm-rel kevesebb, mint $KK-nn$ -ig.

A 2. ábra magyarázata. (L. ábrát 83. oldalon.)

A 2. ábra mutatja a kész rajzot, $T-P$ -ig huzzunk egy egyenes vonalat és a közepén emeld $1\frac{1}{2}$ cm-rel. 3-tól 2-ig a fél mellbőség (48 cm), 2-től WW -ig huz egyenes vonalat lefelé és menjünk 2 cm-rel ki ez az oldalrész határa. $L-m$ -ig 1 cm-rel bemegyünk és az m $1\frac{1}{2}$ cm-rel magasabb legyen mint az L vonal. $L-W$ -ig lemérjük és ugyanaz lesz a $L-WW$ -ig. $O-D-OO$ vonaltól 7 cm-rel kimegyünk és az alsó gomblyuknál $1\frac{1}{2}$ cm-rel bemegyünk. Tedd a sarokvonalzót $WW-Z$ -ig és rajzold le a sacco alját, a többi a rajz mutatja. Vigyázz a rajz alakjára.

A derék és üllep kimérésének fontosságát később fogom magyarázni.

A 3. ábra magyarázata. (L. ábrát 84. oldalon.)

A 3. és 4. ábrában egy kövér alakra mutatunk be egy kövér saccót, hol a hasbőség aránylag nagyobb, mint a felsőbőség.

M é r t é k :

Rövid derékhossz : 44 cm.

Meghosszabbított derékhossz : 47 cm.

Egész hossza : 76 cm.

Hátszélesség : 21 cm. 6 mm. (ötödrész).

Mellbőség : 108 cm. (54 cm.).

Derék, illetőleg hasbőség : 54 cm.

Ülepbőség 128 cm. (64 cm.).

Nagy befolyással bír az alsó bőség a felső bőségre. Legjobban meggyőző bennünket erről a megválasztott példa, mert rögtön látjuk, hogy az illető alak aránytalan s éppen ez az, amire a bevezetésben hivatkoztunk, a mennyiben előszeretettel fogunk foglalkozni olyan alakokkal, ahol a felső bőség nem viszonylik az alsó bőséggel. Ilyenkor ki kell számítanunk a test arányosságát. Hogy ezt elérjük, következőkép járunk el: A rendes, illetve normális alaknak derékbősége 10 cm.-rel kevesebb a mellbőségnél, de ha a derékbőség csak 8—6—4—2 cméterrel kevesebb, ugyanannyi, vagy még talán több a mellbőségnél, akkor a derékbőség már nem arányos a felsőbőséghez s e szerint az alak már nem arányos. Első sorban tehát meg kell állapítanunk hogy mennyivel bővebb azaz mennyivel nem áll arányban a derékbőség a mellbőséghez Ahány centiméterrel a derékbőség kevesebb, mint 10 cm., annyi félcentim. adandó hozzá 4—5-ig, vagyis felét. Például, ha valakinek a mellbősége 96 cm. és a derékbősége 88 cm., e szerint 1 cmétert 5—4-ig be kell állítani, vagy pedig ha a mellbőség 96 és a derékbőség 90, itt az arány 4 cm. többlet, ennek fele 2 cm., tehát 5—4-ig 2 cmétert kell beállítani.

A 3. ábra 108 mell és 108 hasbőség s ha ezen derékbőség arányos lenne, a felső bőséghez csak 98 cm. lehetne, de így 10 cméterrel több a mellbőségnél, tehát ennek felét azaz 5 cmétert kell 5—4-id beállítani. Ezen a gyakorlat által elért eredmény képezi majd a 3. ábrához az összes vonalak alapját.

Az első és második rajzunkban egy saccót mutattunk be 96 cm felső és 86 cm. derékbőséggel. Tehát itt a derékbőség 10 cm.-rel kevesebb volt, mint a mellbőség, e szerint a test arányos volt, mert a hasbőség egészen viszonylik a felső bőséghez. Jelen 3. ábra tehát nem arányos, hasbősége a felsőhöz képest 5 cm. többletet mutat. Állítsuk tehát fel a 3. ábrát, s akkor kitűnik, hogy hová kell azt a többletet alkalmazni.

Húzzunk egy vonalat *D—OO*-ig; *D*-től mérjük 5-ig a félderékhosszát (23½ cm. Az 5 cm. többletet állítsuk be 5—4-ig. 4-től húzzunk egy vonalat *D*-ig, illesszük a sarokvonalzót *4—D* vonalra és húzzunk egy egyenes vonalat *D—G—C*-ig és *4—H*-ig. *D—C*-ig a fél mellbőség 1½ cm.-rel több

(55¹/₂ cm). Illesszük a sarokvonalzót *D—G—C* vonalra és húzzuk *C—A*-ig a fél derék hosszát 23¹/₂ cm. s hosszabbítsuk a *C—A* vonalat *B*-ig és *A—B*-ig az egész hosszát (75 cm.) *A*-nál bemegyünk 1 cm.-rel és *B*-nél 3 cm.-rel. Most rajzoljuk ki a háttarrást: *Aa—K*-ig ¹/₆ rész (9 cméter), *K—KK*-ig 1¹/₂ cm., *Aa—E*-ig ¹/₆ részénél 1 cm.-rel több, *Aa—F*-ig 19 cm. Itt megjegyezzük, hogy *Aa—F*-ig; ha a kabát nagyobb, mint a 48 cm. mellbőség, mindig 19 cm. marad, csak rendkívül nagy kabátoknál van megengedve *Aa—F*-ig 19¹/₂, legfeljebb 20 cm-ért venni. De kabátoknál, melyek a 48-as mellbőségnél kisebbek, *Aa—F*-ig veendő a hátszélesség. *Aa—G*-ig a fél derék hossza 23¹/₂ cm. már meg van. *Aa—H*-ig a derék hossza, *Aa—J*-ig az egész hossza. A nevezett pontoknál keresztvonalat húzunk úgy, hogy a sarokvonalzót mindig *A—B* vonalra kell fektetni. *F—L*-ig a hátszélesség, *E—N*-ig hátszélesség. *N—NN*-ig 1¹/₂ cm-éterrel kell kimenni.

H—V-ig ²/₆-od 1 cm.-rel kevesebb. *J—W*-ig ugyanannyi *D—G—C* vonaltól mérjük az elejénél fölfelé a hónaljmélységet 23¹/₂ cm. Itt *O—P—R*-rel van jelölve. *G—S*-ig a hátszélesség ¹/₄-det hozzáadunk (34¹/₂ cm. *S—R*-ig függőleges vonalat húzunk *R—P*-ig ¹/₅-öd. ¹/₂ cm.-rel több *P—O*-ig ¹/₆-od. Vonalazz *O—D*-ig. *O—X*-ig ¹/₆. *S—T*-ig 5 cm.-rel kevesebb a hónaljmélységre. *P—T*-ig 1 cm.-rel kevesebb mint *KK—NN*-ig.

A 4. ábra magyarázata. (L. ábrát 85. oldalon.)

A 4. ábra már a kész rajzot mutatja be. *P—T*-ig húzzunk egy egyenes vonalat és a közepén emeljük 1¹/₂ cm.-rel 3—2-ig. A fél mellbőség 54 cm., 2—*W—W*-ig húzzunk egy egyenes vonalat, az egyenes vonalnál lent menjünk 2 cm.-rel ki (eleje ez) az oldalrész hatásra *L—M*-ig 1 cm.-rel bemegyünk, az *M* pont 1¹/₂ cm.-rel magasabb legyen mint az *L* vonal, *L—W*-ig lemérünk és ugyancsak annyi lesz a hosszúság *L—W—W*-ig. *O—D*, *O—O* vonaltól 7 cm.-re kimegyünk és tegyük a vonalzót *W—W—Z*-ig s rajzoljuk ki a Sacco alját. A többit úgy kell kirajzolni, amint a rajz mutatja. Meg kell még jegyezni, hogy a façon felső gomblukjánál 1 cm.-rel kell kimenni, az alsó gombluknál pedig 1 cm.-rel bemegyünk. Ha 5—4-ig több jut, mint 5 cm., úgy minden további cm.-ből csak ¹/₄ cm.-re több veendő.

Az ülep és derékbőség alkalmazása a sacconál.

Az előzőleg bemutatott 4 rajznál szándékosan kerültük az ülep és a derékbőség alkalmazását. Tettük pedig ezt azért, mert a példát úgy vehettünk volna hogy fejtegetésünkhöz legjobban megfeleljen, — mert minden alakhoz külön-külön modelt bemutatni lehetetlen s mivel egy példából a figyelmes olvasó könnyen meg fogja találni az esetleg szükséges mértékek alkalmazásával a neki éppen szükséges model rajzolási módját. Már pedig a derékbőséget az ülep-bőséggel csakis egészen rendes növésű embereknél lehet arányba hozni, miért is ennek magyarázatát külön fejezetben kell, hogy ismertessük.

Kényelmes (legere) Zacconál, amint mondtuk, a rendes növésű embernél a hátat az elejéhez illesztve, a derékbőséghez 10 cm-t, az ülepébőséghez 6 cm-t kell hozzáadni. A derékbőségéből 3 cm. a derékhoz felett mérendő az ülepébőség körülbelül 20 cm. a derékhoz alatt. Az itt felállított 48 cm. felső és 86 cm. alsó és 100 cm. ülepébőség egészen rendes és megfelel a fölállított ábrának. Tegyük azonban fel, hogy ezen alaknak mérete a következő: mellbőség 96 cm., derékbőség 78 cm., ülepébőség 106 cm. Ez a mérték már complicált.

Ha a kabátot az említett többletekkel szabnók, a kabát formája nem volna valami nagyon dicséretre méltó, mert nemcsak arra kell ügyelnünk, hogy a kabát jól legyen szabva, hanem arra is, hogy az illető egyének szép formát is adjunk. Egy ily alak okvetlenül kanyarított (schweifolt) kabátot igényel, de mégsem annyira, amint azt a teste megkívánja. Ily esetben a fődolog, hogy az ülepébőség, — mint már előbb említettem — egyezzen a mérettel, t. i. 6 cm.-rel több legyen mint a félülepébőség. A hát közepétől a kantig mérve, a derékbőség csak hozzávetőlegesen egyezzen és ily karcsú alaknál az 12, sőt 14 cm.-rel több is lehet a rendesnél. Ha a méretek megfordítva állanak, azon kell lennünk, hogy a derékbőség hajszálnyira egyezzen a mértékkel. Pl. valakinek van 110 cm. derékbősége és 114 cm. ülepébősége, ekkor az ülepébőség itt aránylag sokkal kevesebb, mint a mennyinek kellene lennie. Ily mértéknél viszont elegendő, ha a derékbőséghez 10 cm. helyett csak 8 cm-t veszünk. A tanulság ily rendkívüli alkalomnál csu abból áll, hogy mindig a nagyobb mérethez kell alkalmazkodni. Kivételt csak az egészen testhez feszülő saccók képeznek, amennyiben ott a derékbőséghez általánosságban csak 8 cm., az ülepébőséghez csak 6 cm. adandó hozzá.

	Meghosszab- bitott derékhossza	Mellbőség	Hátmagasság <i>Aa-g-ig</i>	Hónalj mélység <i>D-S-g</i> vonaltól <i>P-ig.</i>	Hónalj elől <i>g-S-ig</i>
rendes növési egyéneknél	40	40	20	20	26
	41	41	20 ^{1/2}	20 ^{1/2}	26 9 <i>‰</i> _m
	42	42	21	21	27 3 <i>‰</i> _m
	43	43	21 ^{1/2}	21 ^{1/2}	28
	44	44	22	22	28 6 <i>‰</i> _m
	45	45	22 ^{1/2}	22 ^{1/2}	29-3 <i>‰</i> _m
	46	46	23	23	29 9 <i>‰</i> _m
	46	47	23	23	30 - 5 <i>‰</i> _m
	46	48	23	23	31 - 2
	47	49	23 ^{1/2}	23 ^{1/2}	32
	47	50	23 ^{1/2}	23 ^{1/2}	32 ^{1/2}
	48	51	24	24	33
	48	52	24	24	33-8 <i>‰</i> _m
	48	53	24	24	34 · 3 <i>‰</i> _m
	48	54	24	24	34 - 8 <i>‰</i> _m
	48	55	24	24	35 - 3 <i>‰</i> _m
	49	56	24 ^{1/2}	24 ^{1/2}	36
	49	57	25	25	36 - 5 <i>‰</i> _m
	49	58	25	25	37
	49	59	25 ^{1/2}	25 ^{1/2}	38
49	60	26	26	39	

Ez a táblázat főképpen arra való, hogy a szaktárs urak gondolkozás és fáradság nélkül megtalálják a rendes magasságú és szélességű alakra a derék-hosszát, hátmagasságot, hónaljmélységet és hónalj elöl, illetve G—S-ig.

E számokra még a gyakorlott szaktárs is nyugodtan támaszkodhatik. E szerint a rajz a kivitelben biztos és izlésben első helyen fog állani, kivételt csak karcsú, nagyon kicsi és nagyon előre hajlott alakok képeznek, utóbbiakra más helyen fogok rátérni.

Kicsi alaknál a derék hosszának a fele, magas és karcsú alaknál a mellbőségnek a fele 1 cm. kevesebb adja meg a hónaljmélységet, de ilyen alaknál a hónaljmélységet legjobb övvel kimérni.

A zsaket fölállítása.

Az 5. ábra magyarázata. (L. ábrát 86. oldalán.)

Ha a saccó fölállításával tisztában vagyunk, a zsaket fölállítása nem fog nagy nehézséggel járni. A zsaketre azt lehet mondani, hogy ép olyan kabát, mint a saccó, csak éppen, hogy az *L*-pontja kissé magasabbra esik, jobban testhez kell simulnia és az alja le van vágva. De a szerkezete és főpontjai ugyanugy vannak fölállítva, mint a saccónál.

Mérték:

Rövid derékossza: 43 cm.

Meghosszabbított derékossza: 46 cm.

Egész hossza: 90 cm.

Mellbőség: 96 cm., illetve (48 cm.)

Derékbőség: 86 cm. (43 cm.)

Hátszélesség: $\frac{1}{5}$ rész.

Ülep átmérő: 100 cm.

Húzzunk egy vonalat *D—OO*-ig és *D—C*-ig.

D—C-ig a fél mellbőség $1\frac{1}{2}$ cm.-rel több. *C—A*-ig fél derékossza.

A—B-ig az egész derékosszát (46 cm-ért.)

A—Aa-ig 1 cm. *B—J*-ig 3 cm; rajzoljuk végig *Aa—J*-ig, *Aa—E*-ig $\frac{1}{5}$ s. 1 cm.-rel több (7 cm.)

Aa—F-ig $\frac{2}{6}$, 1 cm.-rel kevesebb (15 cm.)

Aa—G-ig, hátmagasság a derékosszának fele (23 cm.) *Aa—J*-ig, mint már megjelöltük az egész derékosszát. Mindegyik vonalnál húzzunk keresztvonalakat előre.

J—V-ig $\frac{1}{6}$ (6 cm.) *F—L*-ig a hátszélesség. (19 cm.)

E—N-ig ugyanannyi. Húzzunk egy egyenes vonalat *L—N*-ig.

N—NN-ig $1\frac{1}{2}$ cm.-rel kimenni.

Aa—K-ig $\frac{1}{6}$ rész (8 cm.)

K—KK-ig $1\frac{1}{2}$ cm.

A háthoz megvannak már az összes pontok jelölve s rajzoljuk ki, mint illusztrálva van.

L—M-ig 1 cm. be.

V—W-ig $2\frac{1}{2}$ cm. be.

W—Z-ig $\frac{2}{8}$ (12 cm.)

4—5-ig $\frac{2}{8}$ 2 cm.-rel több (14 cm.)

G—D vonaltól mérjük fölfelé a hónalj mélységét 23 cm-ért és húzzunk egy vízszintes vonalat, itt **O—P—R**-rel van jelölve.

G—S-ig a hátszélesség és $\frac{1}{4}$ -ed mellbőség (31 cm.) húzzunk **S—R**-ig függőleges vonalat. **R—P**-ig $\frac{1}{5}$ -öd. **P—O**-ig $\frac{1}{6}$ -od. Vonalazz **O—D**-ig **O—X**-ig $\frac{1}{6}$ -od. **S—T**-ig 5 cm.-rel kevesebb a hónaljmélységnél. **P—T**-ig 1 cm.-rel kevesebb mint **KK—nn**-ig. **Z—7**-ig $\frac{1}{8}$ -ad 1 cm. több. (7 cm.) **7—8**-ig $1\frac{1}{2}$ cm. kivenni, tegyük a sarokvonalzót **W—4** vonalhoz és rajzoljuk le a császárvágás alsó vonalát, úgy hogy **W—Z**-ig egy négyszöget képezzen, **Z—7**-ig ugyanígy. Tegyük a vonalzót **8—D**-ig és ebben az irányban csináljuk a bevágást. Mérjük **P—W**-ig, **P**-nél tartunk a centimétert és mérjük ezt a mennyiséget **3**-ig. **O—D—oo** vonaltól 7 cm. kimenni, húzzunk **P—T**-ig egy vonalat és emeljük a közepén $1\frac{1}{2}$ cm.-rel, **10—10**-ig keresztül mérjük a derekat, a kivett részeket és varrásokát le kell számítani, s ha le van mérve, adjunk az alsó bőséghez 4 cm-ért hozzá (47 cm.) annynak kell lenni **10—10**-ig, de ismételjük a varrások leszámításával.

Az alja.

Az alja kiszabása igen egyszerű, de nagyon sok szabó csak azért rontja el, mert nincsen tisztában azzal, hogy mi tulajdonképpen egy derékbe vágott kabátnak az alja. Az alj nem más, mint a felső résznek a folytatása. Az aljának a felső része ugyanígy kell szaladnia, mint a deréknek levágott alsó része. Csak az van megengedve, hogy elől valamivel többet vegyünk le, de legfeljebb 1 cm.-rel, hogy azáltal jobban a testhez simuljon a ruha.

Tegyük a sarokvonalzót **W—4**-ig, húzzuk egyenesen **1—3**-ig. **3**-nál ki-megyünk **4**-ig $\frac{1}{8}$. 1 cm. több. **4—1**-ig rajzoljuk le kissé ívalakban, a többi mutatja az illusztráció. Itt még az a megjegyzésem, hogy **1—4**-ig és elől meg-lehetősen hajtást hagyjunk, külön-külön legalább 3 cm-t.

A 6. ábra magyarázata (L. ábrát 87. oldalon.)

A hatodik ábra egy kövér alakra való zsaketet mutat. A fölállítása ugyan-azon rendszer szerint történik, mint a kövér saccó.

Mérték:

Rövid derékhossza: 44 cm.

Meghosszabbított derékhossza: 47 cm.

Egész hossza: 92 cm.

Mellbőség: 108 cm. (54 cm.)

Derékbőség: 110 cm. (55 cm.)

Hátszélesség $\frac{1}{5}$ (21 cm. 6 mm.)

Jelöljük meg a *D* pontot és húzzunk le *OO*-ig egy egyenes vonalat.

Mérjük *D*-től—13-ig a fél derékhosszát ($23\frac{1}{2}$ cm.)

Számítsuk ki a viszonylatot, hogy mennyivel különbözik a felsőbőségtől a derékbőség. A mellbőség 108, a derékbőség 110. Ha ez az alak normális volna, úgy a derékbőség 10 cm.-rel kevesebb lenne a mellbőségnél, azaz 98 cm., de miután a derékbőség 110 cm.; tehát világos, hogy a derékbőség aránylag 12 cm., több a mellbőségnél, ennek a fele 6 cm.

Tegyünk itt úgy, mint azt a saccónál magyaráztam, vonalozz *D—OO*-ig *D—12*-ig a fél derékhossza és ezt a 6 cm. különbözetet mérjük be 12—13-ig.

Húzzunk 13-tól egy vonalat *D*-ig, tegyük a sarokvonalzót *13—D*-ig és húzzunk *G—C*-ig egy vonalat. *D—C*-ig a fél mellbőség $1\frac{1}{2}$ cm-rel több ($55\frac{1}{2}$ cm.). Tegyük most a sarokvonalzót a *D—G—C* vonalra, húzzunk fölfelé *A*-ig és lefelé *B*-ig egy vonalat.

Mérjük *C—A*-ig a hátmagasságot ($23\frac{1}{2}$) és *A—B*-ig az egész derékhosszát (47 cm.). *A—Aa*-ig 1 cm. bemenni, *B—J*-ig $2\frac{1}{2}$ cm.

Rajzoljuk le *Aa—J*-ig.

Aa—K-ig $\frac{1}{6}$ (9 cm.) *Aa—E*-ig $\frac{1}{8}$ 1 cm.-rel több, *Aa—F*-ig $\frac{2}{8}$ 1 cm.-rel kevesebb.

Húzzunk a megjelölt pontoktól befelé sarokvonalat, *K—KK*-ig $1\frac{1}{2}$ cm. *F—L*-ig a hátszélesség.

E—N-ig ugyanannyi *N—NN*-ig $1\frac{1}{2}$ cm. kimérni *J—V*-ig $\frac{1}{8}$.

Rajzoljuk ki a hátat, mint illusztrálva van. Mérjük fel az elejénél a hónaljmélységet. *D—G—C* vonaltól, t. i. itt is az egész derékhosszának a fele adja meg a hónaljmélységet. Húzzunk fent egy vonalat itt *O—P—R*-rel van jelölve. *L—M*-ig 1 cm. be és *V—W*-ig 2 cm. bemenni. *G—S*-ig a hátszélesség és $\frac{1}{4}$ -ed mellbőség ($34\frac{1}{2}$ cm.). *S—R*-ig húzzunk egy függőleges vonalat. *R—P*-ig $\frac{1}{8}$ -öd, *P—O*-ig $\frac{1}{8}$ -od vonalazz *O—D*-ig. *S—T*-ig 5 cm.-rel kevesebb, mert a hónaljmélység, *P—T*-ig 1 cm.-rel kevesebb, mint *KK—NN*-ig. *O—X*-ig $\frac{1}{6}$ (9 cm.).

W—Z-ig $\frac{2}{8}$ és *4—5*-ig 2 cm.-rel több, mint $\frac{2}{8}$.

Húzzunk *Z—5*-ig egy egyenes vonalat és vegyünk lent derékban 1-1 cm. ki, mint illusztrálva van.

Tegyük a s. vonalzó *D—4*-re és rajzoljuk ki a császárvágás alját úgy, hogy mindig és mindenütt négyszöget képezzen.

Az *O—D—OO* vonaltól 7 cm.-rel kimegyünk, tegyük a cmt *P*-re és mérjük *W*-ig, ugyanezt a mennyiséget mérjük le *P—3*-ig.

Csináljunk egy hasbevágást olyképen, hogy *3—7*-ig $\frac{2}{8}$ legyen. *7—8*-ig $1\frac{1}{2}$ cmt. kiveszünk, *Z—7*-ig az elejét kicsit kikanyarítani *P—T* vonalat a közepén $1\frac{1}{2}$ cm.-rel emeljük és rajzoljuk ki úgy, mint illusztrálva van. Ha *12—13*-ig több jut mint 5 cm., úgy minden további cm.-ért csak $\frac{1}{4}$ -ed cm. veendő.

Az alja.

Tegyük a sarokvonalat **W**—4-ig és rajzoljunk 1—3-ig. 1—2-ig a derék után az alját kirajzoljuk úgy, hogy 3—2-ig 2 cm-rel mélyebb legyen, mint **W**—1-ig. 3—4-ig $\frac{1}{8}$. 4—1-ig rajzoljuk le az alját fönt kiírt ívalakuan többit, mutatja a rajz. 1—4-ig és 2-nél elől 3—3-cm. hajtást hagyni.

Megjegyzés a derékhez:

10—10-ig keresztül mérjük a levágott részeket és mindenütt egy varrást leszámítva, amennyiben derékban bővebb lenne a mértéknél, úgy a fölösleg **W**-nél és 15-nél felvenni. Elöl szintén, mint azt ennek előtte kifejtettem. A kant behajtására egy varrás, de ha a szövet foszlik, több adandó hozzá.

Előre hajlott testek.

Az „előre hajlott“ fogalom alatt nagyon téves felfogás uralkodik a szabók között. Ha előrehajlott alakról van szó, úgy ezen alakot mindenki úgy képzele magá elé, hogy ennek gömbölyű és széles háta és lapos melle van.

Ha a régi közmondást, hogy „nincsen szabály kivétel nélkül“ alkalmazni akarom, amelyre nekünk amúgy is igen gyakran van szükségünk, úgy az előrehajlott testekre bátran lehet mondani, hogy ezeknek legalább 80%-a kivétel. Van igen sok előrehajlott ember, kinek egészen rendesen kifejlődött melle van. Ha előrehajlott testű egyéneknek szabunk, az alakot jól meg kell szemlélnünk, hogy tényleg domború hátú-e az illető? Mert domború hátú nem az, aki előrehajlottsága által ilyen benyomást kelt, hanem az, akinek a hátközepe domború, és magasabban csúcsosodik ki a lapockánál, vagy a lapockával egyenletes. Ilyen alaknál helyénvaló, ha a hát közepét egy kissé domború alakban szabjuk, de ismételjük, csak kissé, mert rút dolog, kissé hajlott emberből mindjárt púpos embert formálni. Vannak esetek, ahol az előrehajlottság csak abból áll, hogy a fej előrehajlik, a hátközép pedig nem domború, inkább üres, a lapoczka erősen ki van fejlődve s kissé domborúan kifelé áll. Ilyen alaknál a hát közepét ellenkezőleg kell szabni, nem gömbölyűre, hanem a közepét ki kell vajúlni. (kisveifolni.) Csak abban egyezik a két nevezett alak, hogy a hónaljmélysége, elől rövidebb a rendesnél és a hátmagassága hosszabb. Van előrehajlott alak, kinek hónaljmélysége elől is, hátul is egyforma, s előrehajlottsága csak abból áll, hogy a fejét hanyagul előrehajtva, viseli. Ezek a mai világban a rendes alakok.

Ilyen alaknak lehet széles vagy keskeny háta, lehet széles vagy keskeny melle, lehet gyenge vagy erős karja. Az igazi előrehajlott alak, mint azt az akadémiákban a tudomány alapján tanítják, az, kinek domború széles háta, lapos melle van, s a hónaljmélysége elöl sokkal rövidebb mint a hátmagasság. Ennyire és így előrehajlottak legtöbbször csak öreg emberek, de azért előfordul fiatal embereknél is. A koros emberek előrehajlottsága azért van, mert az ember mellkasa úgy szélességben, mint hosszúságban regenerálódik, a háta hosszában domborúbb lesz, a korral kissé hosszabbodik, a melle viszont rövidebb lesz, azaz összezsugorodik. Ilyen alaknál helyénvaló, ha a hátat domborúra és szélesre szabjuk s a mennyivel a hátat szélesebbre szabtuk, annyival kell a mellett keskenyebbre szabnunk. A fent említett fejtegetések nagy fontossággal bírnak a szabászatban és abban rejlik a szabásznak ügyessége, hogy az ilyen alakot helyesen felismerje és ép azért mindenkinek különös figyelmébe ajánljuk ezen fejezetet.

A 7. ábra magyarázata.:(Lásd ábrát 88 oldalon).

A hetedik ábra egy előrehajlott zsakettet ábrázol a következő méretekkel:

Rövid derékhossz: 45 cm.

Meghosszabbított derékhossz: 48 cm.

Mellbőség: 96 cm. (48 cm.)

Derékbőség: 86 cm. (43 cm.)

Hátszélesség: $1\frac{1}{2}$.

Az előrehajlott alak kabátjának a fölállítása teljesen hasonlít a kövér alak kabátjának fölállításához. Az előrehajlott kabátot, mint ezt minden szabó tudja, jól nyakhoz kell állítani, a hasas egyén kabátját szintén. Az előbbi azért, mert azt a test úgy kívánja, az utóbbi azért, hogy a hasnál jól összetartson. A 7-ik ábra egy zsakettet ábrázol, mely 2 cm-terrel előrehajlott. Ez annyit jelent, hogy a hónaljmélysége elöl 2 cm.-rel rövidebb, vagy a hátmagasság 2 cm.-rel hosszabb. Előrehajlott alakot kivétel nélkül következőkép kezdünk szabni:

Húzzunk egy egyenes vonalat $D-OO$ -ig, D -től lemérjük 12-ig a fé derékhosszát és bemegyünk 12—13-ig, 3 cm.-rel 13-tól húzzunk egy egyenes vonalat D -ig. D -hez illesszük a sarokvonal sarkát (l. III. ábra) és húzzunk kifelé $G-C$ -ig egy vonalat.

$D-C$ -ig a fél mellbőség $1\frac{1}{2}$ cm.-rel több.

$C-A$ -ig a fél derékhossza 24 cm.

$C-B$ -ig ugyanúgy (24 cm.)

$B-J$ -ig 3 cm.

$A-Aa$ -ig 1 cm.

Rajzoljuk ki $Aa-J$ -ig (lásd az ábrát).

$Aa-E$ -ig $\frac{1}{8}$. 1 cm.-rel több. 7 cm.

$Aa-F$ -ig $\frac{2}{8}$. 1 cm.-rel kevesebb. 15 cm.

Húzzunk **Aa—E—F** és **J**-től vonalat úgy, hogy a sarokvonal mindég **A—B** vonalhoz legyen fektetve.

Aa—K-ig $\frac{1}{6}$ (8 cm.) **K—KK**-ig $1\frac{1}{2}$ cm.

F—L-ig a hátszélesség.

E—N-ig ugyanígy.

N—NN-ig $1\frac{1}{2}$ cm.-rel kimegyünk.

J—V-ig $\frac{1}{8}$ (6 cm.)

Rajzoljuk ki a hátat, mint illusztrálva van.

L—M-ig $1\frac{1}{2}$ cm. és **V—W**-ig $2\frac{1}{2}$ cm.-rel bemegyünk.

Mérjük **D—G** vonaltól elől a hónaljmélységet fölfelé 2 cm.-rel kevesebb, mint a hátmagasság, illetve fél derékossza (22 cm.) Húzzunk fent egy vonalat itt **O—P—R**-rel van jelölve, de úgy hogy ez a vonal a **D—G—C** vonalal párhuzamosan haladjon.

G—S-ig a hátszélesség és $\frac{1}{4}$ -ed mellbőség. Vonalazz **S—R**-ig.

R—P-ig $\frac{1}{5}$ -öd. 1 cm. több. **P—O**-ig $\frac{1}{6}$ -od. Vonalazz **O—D**-ig. Megjegyzés, előrehajlottaknál **R—P**-ig aszerint, mennyire megy előre, $\frac{1}{2}$ —1 cm. több veendő mint $\frac{1}{5}$ -öd.

S—T-ig 5 cm.-rel kevesebb, mint a hónaljmélység elől. (17 cm.)

P—T-ig 1 cm.-rel kevesebb, mint **KK—NN**-ig.

P—T vonalat emeljük a közepén $1\frac{1}{2}$ cm.-rel.

W—Z-ig $\frac{2}{8}$. (12 cm.)

4—5-ig 2 cm.-rel több.

Z—7-ig $\frac{1}{8}$. 1 cm.-rel több (7 cm.)

7—8-ig 1 cm-ért kivenni.

Tegyük a sarokvonalzót **W—4**-ig és rajzoljuk ki a császárvágás alját úgy, hogy egy négyszöget képezzen.

Z—7-ig ugyanígy.

O—X-ig $\frac{1}{6}$.

O—D—OO vonaltól 7 cm. kimegyünk.

Tegyük a vonalzót **8—D**-ig s ebben az irányban csináljuk a bevágást.

Tegyük a cmt **T—W**-ig, tartsuk szorosan **T**-nél és ugyanezt a mennyiséget mérjük **T—3**-ig. Rajzoljuk ki, amint az ábra mutatja.

Mérjük a derekat **10—10**-ig a kivágott részek s mindenütt egy-egy varrást leszámítva, tegyünk áthajtásnak 4 cmt a derékbőséghez, itt 43 cm. és 4 cm. hozzá az 47 cm. A mennyiben derékban bővebb lenne a mértéknél, úgy a fölösleg **W**-nél és **15**-nél redukálendő.

Megjegyzés: A 3-dik ábránál bőven megmagyaráztuk, hogyan kell a felső és derékbőség viszonylatát egymáshoz fölfedezni és kiszámítani. De a test arányossága nemcsak a bőségben rejlik, hanem a test hosszában is, mert ki kell mérni hosszában is, mennyiben áll arányban a hátmagasság a hónaljmélységgel.

Rendes alaknál, — eltekintve attól, hogy a derékbőség a mellbőséggel arányban áll-e vagy nem — a hónaljmélységnek elől ugyanannyinak kell lenni, mint a hátmagasságnak, ha elől kevesebb, ez az alak előre megy, és a hány cm.-rel kevesebb, ugyanannyi cm.-rel megy az illető előre. Csakis előrehajolt embernél kevesebb a hónalj mélysége elől, mint hátul, ha több, akkor hátra megy. Ezt pontosan kimérni csakis övvel lehet (lásd övrendszer

magyarázatot 13—14. ábra előtt), ha ezt nem tesszük, egy gyakorlott szem ezt úgyis megtalálja.

Megjegyzés: Minden előre hajlott és kövér alaknál *R—P*-ig $\frac{1}{2}$ —1 cm. több veendő, mint rendes alaknál az $\frac{1}{5}$ -öd és a hónalj anyival *S—R* vonalon túl rajzolendő.

A 8. ábra magyarázata. (L. ábrát 88. oldalon.)

A nyolcadik ábra egy előrehajlott saccót ábrázol, melynek hónaljmélysége elől 2 cm.-rel rövidebb, mint a hát magassága.

Előrehajlott alakról még sok szó fog esni később. Itt csak figyelmeztetni akarjuk a t. olvasót, hogy rendszeresen csak hanyagul álló alakoknál, kiknek teste nem annyira előrehajlott, mint inkább hanyag magatartásuknál fogva azt a benyomást teszik ránk, mintha előrehajlottak volnának; vagy alakoknál, kik csak a látszatot keltik bennünk, hogy inkább előre hajolva mennek, mint egyenesen, ott kivétel nélkül, bármilyen alakú kabátnál *5—4*-ig 3 cm.-rel bemegyünk. Itt a test arányosságát kiszámítani csak azon esetben szükséges, ha *5—4*-ig több kívánkozik, mint 3 cm. Természetes, hogy utóbbi csak hasas alakok kabátjainál fordul elő.

M é r t é k :

Rövid derékhossza : 44 cm.

Meghosszabbított derékhossza : 47 cm.

Egész hossza 75 cm.

Mellbőség : 48 cm. (96 cm.).

Derékbőség : 43 cm.

Hátszélesség $\frac{1}{5}$ (19 cm. 3 mm.).

Ülepátmérő : 100 cm.

Húzzunk egy egyenes vonalat *D—OO*-ig.

D—5-ig fél derékhossza (23 $\frac{1}{2}$ cm.).

5—4-ig 3 cm.

4—D-ig egyenes vonalat húzzunk. Tegyük a sarokvonalzó sarkát *D*-ig, az oldalát *4*-ig, húzzunk *G—C*-ig egy vonalat és mérjük *C*-ig fél mellbőséget 1 $\frac{1}{2}$ cm.-rel több (49 $\frac{1}{2}$ cm.).

Tegyük a sarokvonalzót a *D—C* vonalra és húzzunk egy vonalat *A*-ig és mérjük *C—A*-ig a fél derékhosszát. Húzzuk az *A—C*- vonalat *B*-ig, az egész hosszát (75 cm.).

A—Aa-ig 1 cm. és *B—I*-ig 3 cm.-rel bemegyünk *Aa—I*-ig rajzoljuk ki. *Aa—E*-ig $\frac{1}{8}$ 1 cm.-rel több. *Aa—F*-ig a hátszélesség. Húzzunk *Aa—E—F—I*-nél keresztvonalakat előre. *Aa—K*-ig $\frac{1}{6}$, *K—KK*-ig 1 $\frac{1}{2}$ cmt. *F—L*-ig hátszélesség 19·3 cm. *E—N*-ig ugyanigy *L—N*-ig egy egyenes vonalat húzni, *N—NN*-ig. 1 $\frac{1}{2}$ cm.-rel kimegyünk *H—V*-ig $\frac{2}{6}$ 1 cm.-rel kevesebb (15 cm.).

I—W-ig ugyanannyi.

Rajzoljuk a hátát készen:

D—G—C vonallal mérjük elől fölfelé a hónaljmélységet, itt *O—P—R*-rel van jelölve. *O—P—R* vonal párhuzamosan haladjon *D—G—C* vonallal

G—S-ig a hátszélesség és $\frac{1}{4}$ -ed mellbőség. Vonalozz *S—R*-ig függőleges vonalat. *R—P*-ig $\frac{1}{5}$ -öd $\frac{1}{2}$ cm. több *P—O*-ig $\frac{1}{6}$ -od. Vonalozz *O—D*-ig *S—T*-ig 5 cm.-rel kevesebb, mint a hónaljmélység (17 cm.) *P—T*-ig 1 cm.-rel kevesebb, mint *KK—NN*-ig *P—T*-ig egy egyenes vonalat húzni és a közepén emeljük $1\frac{1}{2}$ cm.-rel *O—X*-ig. $\frac{1}{6}$.

O—D—OO vonaltól 7 cm.-rel kimegyünk.

L—M-ig 1 cm. be. *M* vonalat az elejénél $1\frac{1}{2}$ cm.-rel tegyük magasabbra mint a háta *L* pontja *3—2*-ig fél mellbőség (48 cm.) *2—W*-ig egy vonalat lehúzni. *L—V*-ig lemérjük s ugyanezt a hosszát *L—W—W*-ig *W—W*-nél $1\frac{1}{2}$ cm.-rel kimegyünk.

Rajzoljuk ki az eleje oldalát.

Tegyük a sarokvonalzót *W—W—Z*-ig, rajzoljuk le az alját, a többit mutatja az illusztráció. Az alsó gomblyuknál $1\frac{1}{2}$ cm. bemegyünk és fönt a façonál 1 cm. ki, hogy elég széles legyen.

A 8-ik ábra első tekintetre elárulja nekünk, hogy előrehajlott alakra van szabva, mert az mindenkinek rögtön szemébe ötlük, hogy a felső része előre esik, ép úgy, mint egy előrehajlott alaknak a magatartása.

A 9. ábra magyarázata. (L. ábrát 89. oldalon.)

A 9-ik ábra egy kétsoros rendes saccót ábrázol. A kétsoros sacco ugyanúgy lesz fölállítva, mint egy egysoros. A kilencedik ábra világosan tünteti fel, hogy az egész sacco *O—D—OO* vonalig teljesen azonos az első ábrával és csak abban különbözik meg az első ábrától, hogy *O—D—OO* vonaltól 7 cm. helyett, 13 cm.-t megyünk ki.

M é r t é k :

Rövid derékhossz : 43 cm.

Meghosszabbított derékhossz : 46 cm.

Egész hossz : 75 cm.

Mellbőség : 96 cm.

Derékbőség : 86 cm.

Hátszélesség : $19\frac{3}{4}$ cm.

Ülep-átmérő : 100 cm.

Vonalozz *D—OO*-ig és *D—C*-ig. *D—C*-ig a fél mellbőség $1\frac{1}{2}$ cm., több *C—A*-ig a hát-magasság *A—B*-ig egyenes vonalat húzzunk. *A*-nál 1, *B*-nél 3 cm.-rel bemegyünk.

Húzzunk egy vonalat *Aa—J*-ig.

Aa—E-ig $\frac{1}{8}$ 1 cm.-rel több.

Aa—F-ig 19 cm.

Aa—G-ig hátmagasság (23 cm.)

Aa—H-ig derékhossza.

Aa—J-ig egész hossza.

Húzzunk minden egyes pontnál vonalat előre.

Aa—K-ig $\frac{1}{6}$.

K—KK- $1\frac{1}{2}$ cm.

F—L-ig hátszélesség.

E—N-ig ugyanígy.

N—NN-ig $1\frac{1}{2}$ cmt kimegyünk.

H—V-ig $1\frac{2}{6}$ cm.-rel kevesebb.

J—W-ig ugyanannyi.

G—S-ig a hátszélesség és $\frac{1}{4}$ -ed mellbőség, vonalozz *S—R*-ig függőleges vonalat *R—P*-ig $\frac{1}{5}$ -öd *P—O*-ig $\frac{1}{6}$ -od. Vonalozz *O—D*-ig.

G—D vonaltól fölfelé hónaljmélységet.

O—X-id $\frac{1}{6}$ -ig.

S—T-ig 5 cm.-rel kevesebb a hónaljmélységnél.

P—T-ig 1 cm.-rel kevesebb, mint *KK—NN*-ig.

T—P-ig egyenes vonalat húzunk és közepén emeljük $1\frac{1}{2}$ cm.-rel.

O—D—OO vonaltól 2-ig fél mellbőség 7-cm.-rel kevesebb és húzunk 2—*WW*-ig egy vonalat lefelé.

W—W-nél 2 cm.-rel kimegyünk,

L—M-ig 1 cm. bemegyünk.

M $1\frac{1}{2}$ cm.-rel magasabb legyen, mint *L*-vonal *L—W*-ig mértünk és ugyanazt a hosszát *L—W—W*-ig *O—D—OO*-vonaltól minden kétsoros saccónál 13 cmt. kimegyünk.

Húzzunk egyenes vonalat és 19—20-ig 3 cm.-rel bemenni.

$\frac{1}{4}$ részt vegyünk *P*-hez és mérjük 21-ig a fél mellbőséget (24 cm.) 21—22-ig 7 cm. és rajzoljuk ki mint illusztrálva van.

Kétsoros saccónál az alsó gomblyuk ne legyen magasabb, mint a zseb iránya és a felső gomblyuk a hónaljmélységgel (*D*-vel) szemben legyen.

A nyaka *X*-nél 1 cm.-rel mélyebb legyen, mint egysoros saccónál.

A 10. ábra magyarázata. (L. ábrát 90. oldalon)

A 10-ik ábra egy kétsoros saccó erős alakra és ugyanúgy állítandó föl, mint a III. ábra.

Mérték :

Rövid derékhossz : 44 cm.

Meghosszabbított derékhossz : 47 cm.

Egész hossza : 76 cm.

Hátszélesség : 21 cm. 6 mm.

Mellbőség : 54 cm.

Hasbőség : 54 cm.

Ülep-bőség : 60 cm.

D—OO-ig egyenes vonalat húzunk.

D—5-ig fél derékhossza,

5—4-ig 5 cm. aránylag annyival több a derékbőség a mellbőségnél.

Tegyük a sarokvonalzót *D*-hez, az oldalát 4-hez és húzzunk *D*-től *G—C*-ig egy vonalat.

D—C-ig a fél mellbőséget $1\frac{1}{2}$ cm.-rel több.

Illesszük a sarokvonalzót *D—G—C*-vonalra és húzzunk vonalat fölfelé

A-ig a fél derékhosszát, *A—B*-ig egész hosszát.

A—Aa-ig 1 cm. és *B—I*-g 3 cmt. bemenni.

Rajzoljunk *Aa—I*-ig egyenesen le.

Aa—K-ig $\frac{1}{6}$.

K—KK-ig $1\frac{1}{2}$.

Aa—E-ig $\frac{1}{3}$ egy cm.-rel több.

Aa—F-ig 19 cm.

F—L-ig a hátszélesség.

E—N-ig ugyanígy.

N—N—N-ig $1\frac{1}{2}$ cmt. kimenni.

K—V-ig $\frac{2}{6}$ egy cm-rel kevesebb.

J—W-ig ugyanannyi.

D—G—C vonaltól mérjük az elejénél fölfelé a hónaljmélységet, itt *O—P—R*-rel van megjelölve.

G—S-ig a hátszélesség és $\frac{1}{4}$ -ed mellbőség, *S—R*-ig függelékes vonalat húzni *R—P*-ig $\frac{1}{5}$ -öd.

P—O-ig $\frac{1}{6}$.

Húzzunk *O—D*-ig egy vonalat.

O—X-ig $\frac{1}{6}$.

S—T-ig 5 cm-rel kevesebb a hónaljmélységnél.

P—T-ig 1 cm-rel kevesebb, mint *K—K—NN*-ig.

T—P-ig húzzunk egyenes vonalat s a közepén emeljük $1\frac{1}{2}$ cm-rel.

O—D—OO vonaltól 2-ig a fél mellbőséget 7 cm-rel kevesebbre vesszük.

2—*WW*-ig egy egyenes vonalat húzzunk és *WW*-nél $1\frac{1}{2}$ cm-rel kimegyünk.

L—M-ig 1 cmt. beveszünk.

Az *M* vonal $1\frac{1}{2}$ cm-rel magasabb legyen mint az *L* vonal.

L—W-ig lemérjük ugyan azt a hosszát *L—WW*-ig.

Tegyük a sarokvonalzót *WW—Z*-ig és rajzoljuk le az alját.

O—D—OO vonaltól 13 cmt. kimegyünk 19—20-ig 4 cmt. elveszünk.

Számítsunk le $\frac{1}{6}$ részt és tegyük *P*-ig és mérjük ki a nyakbőséget 21-ig, a fél mellbőséget 27 cm. 21—22-ig 7 cm.

X vonalnál 1 cm. leme gyünk és rajzoljuk ki, mint illusztrálva van.

A felső gomblyuk rendszeren *D* ponttal szembe esik s az alsó gomblyuk a zsebbel szembe, de helyesebb még 2 cm, lejjebb tenni az alsó gomblyukat.

Az övrendszer.

Minden szabászati akadémián övrendszer szerint tanítanak. Csak-hogy a külföldi akadémiákban, ahol csak tudományos alapon — főképen elméletileg — tanítanak, azt hiszik, hogy elegendő, hogy egy kezdő szabász e szerint szabni tudjon. Az övvel mértéket venni nem nehéz ugyan, de tekintettel arra, — mint azt már említettük a bevezetésben — hogy minden egyes mértékre roppant nagy súlyt keil fektetni, ez kezdő szabásznak mégis igen nehéz.

Mi ezzel senkit sem akarunk ijesztgetni, mert utóvégre is mindent megtanulhat az ember, ha erős akarata van, de a tényleges és praktikus szabász, aki úgy az övrendszert, valamint a szabad rendszert évek óta használja és tanulmányozza s aki mindkét elméletnek az összes előnyeit, valamint hátrányait ismeri, bizonyára helyesli, hogy szükségesnek találtuk, először egy egyszerű rendszert bemutatni, mely fölülmul bármely más rendszert s mely legkevésbé iskolázott szabó által is könnyen elsajátítható. Ez a rendszer nem sablón és confectió rendszer, noha arra is alkalmas. Ez a rendszer főképen

mérték utáni, finom szabóságra való és a beosztása, a praxis által elért eredmény folytán, oly előnyöket nyújt, mely nemcsak biztos, de a rendelőnek szép formát is kölcsönöz. A mint előzőleg mondtuk, mi sem akarunk a külföldiektől hátra maradni, mi is övrendszer szerint akarunk tanítani, de nemcsak elméletileg, hanem gyakorlatilag is. Sorrendben ki fogjuk emelni mi az övrendszer előnye és mi a hátránya. Bevezetésünkben rámutattunk, hogy vannak alakok, ahol az övrendszernek nagy hasznát vehetjük, sőt anélkül alig szabhatunk, viszont vannak alakok, kikre az övrendszert nem alkalmazhatjuk. Erre azonban később fogunk rátérni, mert előbb ismertetni akarjuk az övrendszert, annak mértékeit és alkalmazását.

Mértékvétel övvel.

A 11. és 12. ábra magyarázata. (Lásd ábrát 91 oldalon).

Rendszerünk szerint (akár övvel, akár a nélkül szabunk) az összes mértékek a mellényre veendő. Olyan mérték, mint a kabáthossza, hátszélesség és ujjahossza a kabáton felül is veendő, mert a kabát és ujjahosszánál nagy befolyása van a divatnak, egyéni izlésnek és az illető kívánságának. A hátszélesség nem függ ugyan a divattól, de ha az illetőn egy jó szabásu kabát van, a szabó jól eligazodhatik a hátszélességre nézve. Ellenkező esetben csupán mellényre veendő a mérték. Övrendszerrel tudomásunk szerint hazánkban igen kevesen szabnak. Sokan arra hivatkoznak, hogy az övet mértékvétel nélkül alkalmazni nem is lehetséges, mert a vevő nem tűri, hogy rajta annyit mérgezzünk — sőt még a kabátját is levesse!

Csak igen kis százaléka az embereknek ilyen türelmetlen s a legnagyobb része szívesen leveti kabátját, sőt még az ingét is, csak hogy drága pénzéért kevés bosszúsággal jó ruhát kapjon!

Vannak, kik az övet olyan tárgynak tekintik, mely külföldről szerezhető csak be, pedig az öv egy közönséges nadrágszíj is lehet! Sőt egy vastag, egyenesre vágott posztószél is, melyre elől csatot varrunk. Az öv szorosan a hónalj alá lesz téve úgy, hogy köröskörül vízszintesen feküdjék a testen, elől összecsatolva és összehúzva, nehogy félrecsússzék. Ha össze van csatolva, nézzük jól körül, vajjon egyenesen illetve vízszintesen fekszik-e mindenütt? Ha ez megtörtént. a mértékvételt úgy kezdjük el, hogy először az általános mértékeket vesszük. (A nyakcsigolyától kezdve, ott a hol az alsó gallérvarrás szalad, mérjük a derék hosszát, aztán a kabáthosszát, a mellbőséget szorosan a hónalj alatt és a derék bőséget ott, hol az ember legkarcsubb, a kövér embernél pedig ott, a hol legerősebb. A hátszélességet leginkább úgy lehet megállapítani, (l. a 11-ik ábrát,) ha ott, hol a hátszélesség végződik, az öv alá egy irónt teszünk oda, a hol a kar a háttól elválik (lásd a 11-ik ábrát.)

2—9-ig, 2—10-ig könyökhossza és 11-ig az ujjahossza. Az ujjahossza rendes körülmények közt a kézcsuklógig terjed. Az ülepbőséget ott vesszük, a hol legerősebb. Ha az öv jól van felcsatolva, már nagyon könnyen lehet a hónalj-mélységet kimérni. A hónalj-mélység igen nagy szerepet játszik a kabátnál, azért ez nagy figyelemmel határozandó meg. A hátmagasságot az alsó gallérvarrástól az öv felső széléig mérjük. 1—3-ig (11-ik ábra). A hónalj átmérőt, illetve a hát közepétől kezdve odáig, a hol a hónalj elöl ki van vágva, a hát közepétől kezdjük 3-tól (11-ik ábra) szorosán a hónalj alatt s tegyük elöl, hol a kar a mellől elválik, az öv alá egy irónt, vagy más vékony tárgyat (l. a 12-ik ábrát). **B**-ig. Ezt úgy nevezzük: „**mellső hónalj kivágás**“ elöl, vagy hónalj elöl. A hónalj-mélységet elöl úgy mérjük, hogy a nyakcsigolyától mérünk a váll varrásig át **D**-ig (l. 12-ik ábra.) **D**-nél eleresztjük a cmt. és mérjük újra a nyakcsigolya közepétől tartjuk a cmt. és mérjük át **B**-ig. **D**-ig megvan az egyenes és **B**-ig a rézsutos hónalj-mélység elöl.

A vállmagasságot úgy mérjük: a hát közepétől 3-nál (11-ik ábra) mérjük fel a vállcsonton keresztül (12-ik ábra) 7-ig és 7—**B**-ig. Mellénykivágás **O**-ig, de ez különben divat és izlés dolga. A mellény egész hosszát, úgy mint azt a vevő kívánja, szintén a nyakcsigolyától kezdve mérjük. A nyakcsigolyától **R**-ig, odáig, hol az alsótest a felsőtől elválik, a derék-hossza, a mely a mellény-hez szükséges.

Összefoglalás.

A mértékek nevei:

1—3-ig hátmagasság.

1—**D**-ig hónalj-mélység elöl.

1—8—**B**-ig rézsutos hónalj-mélység.

3—7-ig és **B**-ig, vállmagasság.

3—**B**-ig hónalj-elöl.

A többi mérték ismeretes.

Ha a hónalj-mélységből elöl $\frac{1}{6}$ részt leveszünk és egyenlő a hátmagassággal, ez az alak egyenes, illetve rendes, ha elöl kevesebb: előrehajlott, ha a hónalj-mélység elöl több, hátrahajlott.

Az övvel legbiztosabban lehet kimérni, illetve az arányt megtalálni, a test magatartására nézve, nevezetesen mennyiben viszonylik hátulsó a hossza az elülsőhöz, vagy a hónalj-mélység elöl és hátul különbözik vagy egyezik.

A 13. ábra magyarázata. (L. ábrát 91. oldalon.)

A 13-ik ábra zsakettet mutat övvel felállítva. A bekezdés ugyanazon módszer szerint történik, melyet már ismertettem. De itt nem annyira a beosztások, mint inkább a testről levett mértékek szerint lesz kiszabva.

Mé r t é k :

Hátmagasság: 23 cm.

Rövid derék-hossz: 43 cm.

Egész derék-hossza: 46 cm.

Egyenes hónaljmélység elől : 31 cm.

Rézsút hónaljmélység elől : 32 cm.

Hónalj elől : 31 cm.

Vállmagasság : 44 cm.

Mellbőség : 48 cm.

Derékbőség : 43 cm. Vonalazz *D—oo*-ig. *D—C*-ig a fél mellbőség $1\frac{1}{2}$ cm. több, *C—A*-ig a hátmagasság.

Húzzunk egy vonalat *A—B*-ig, az egész derékhosszát.

A—Aa-ig 1 cm.

és *B—J*-ig 3 cm. bemenni.

Húzzunk egy vonalat *Aa—J*-ig.

Aa—E-ig $\frac{1}{8}$ 1 cm.-rel több. (7 cm.)

Aa—F-ig ($\frac{2}{6}$) 1 cm.-rel kevesebb (15 cm.)

Aa—G-ig hátmagasság (23 cm., a hogy a testről levettük.)

Aa—H-ig derékhossza.

Aa—J-ig egész derékhossza.

Húzzunk a nevezett pontok mindegyikétől keresztvonalat előre.

Aa—K-ig $\frac{7}{6}$

K—KK-ig $1\frac{1}{2}$ cm.

F—L-ig hátszélesség.

E—N-ig ugyanigy.

L—N-ig vonalat húzzunk.

N—NN-ig $1\frac{1}{2}$ cm-ért ki.

J—V-ig $\frac{1}{8}$.

Rajzoljuk ki a hátát mint illusztrálva van.

G—S-ig hónalj elől (31. cm.) 1 cm.-rel több.

16—P-ig egyenes hónaljmélység elől (31 cm.).

$\frac{1}{6}$ -od leszámítva (23) és egy varrást hozzáadni.

S—17-ig rézsút hónaljmélység (32) $\frac{1}{6}$ leszámítandó és egy varrás.

A nyakpont oda esik, a hol az egyenes hónaljmélység a rézsút hónalj-mélységgel (*P*-nél) találkozik.

Vállmagasságot mérd ki *G—19*-ig, tedd ezt a mennyiséget *S*-hez és mérd fölfelé *18*-ig. (44 cm.)

Húzzál *P—18* és *T*-ig és menj *T*-nél $2\frac{1}{2}$ cm.-rel le *20*-ig. *P—O*-ig $\frac{1}{6}$.

O—X-ig $\frac{1}{6}$.

Vonalozz *O—D*-ig.

P—20-ig $1\frac{1}{2}$ cm.-rel kevesebb, mint *KK—N—N*-ig.

L—M-ig 1 cm. be.

V—W-ig $2\frac{1}{2}$ cm. be.

O—D—OO vonaltól 7 cm. ki.

A császárvágást, alját, bevágást és a többit rajzold ki az ismeretes módon, mint azt az 5-ik ábránál magyaráztam és mint azt a 13-ik ábra illusztrálja.

A 14. ábra magyarázata. (L. ábrát 92. oldalon.)

A 14-ik ábra szintén övrendszer szerint van fölállítva. A bekezdés ugyanigy kezdődik, mint egy rendes vagy úgy pl. mint a 6-ik ábra mutatja.

Számítsuk ki a testbőség arányát és amennyiben az alsó bőség nem áll arányban a felső bőséggel, illetve, ha a derékbőség nem viszonylik a felső

bőséghez, számítsuk ki, hogy mennyiben nincs arány és a többletet állítsuk be **12—13**-ig.

M é r t é k :

Hátmagasság : 23 cm.

Derékhossza : 43 cm.

Meghosszabbított derékhossza : 46 cm.

Egyenes hónalj mélység elől : 31 cm.

Rézsut „ „ „ : 32 cm.

Vállmagasság : 45 cm.

Mellbőség : 54 cm.

Derékbőség : 52 cm.

Hónalj elől : 34 cm.

Hátszélesség : 21 cm.

Lássuk most mennyiben viszonylik a derékbőség a mellbőséghez. **108.** a mell- és **104.** a derékbőség. Normális alaknál a derékbőség 10 cm.-rel kevesebb lenne, azaz 98 cm., de itt **104.** aránylag 6 cm.-rel több a mellbőségnél, annak a felét beállítjuk **12—13**-ig.

Húzzunk egy vonalat **D—00**-ig.

D—12-ig a fél derékhossz.

12—13-ig a fent kiszámított 3 cm. beállítani.

13—D-ig egy vonalat húzunk.

Tegyük a sarokvonalzót **13—D**-ig és vonalozzunk **G—C**-ig.

D—C-ig a fél mellbőség $1\frac{1}{2}$ cm.-rel több ($55\frac{1}{2}$ cm.).

Tegyük a sarokvonalzót **C—D** vonalra és húzzunk vonalat **C—A**-ig, a hátmagasságot 23 cm.

A—B-ig az egész derékhosszát.

A—Aa-ig 1 cm. — **B—I**-ig 3 cm. bemenni.

Vonalozzunk le **Aa—I**-ig.

Aa—E-ig $\frac{1}{8}$ -ad 1 cm.-rel több.

Aa—F-ig $\frac{2}{6}$ -od 1 cm.-rel kevesebb.

Vonalozzunk az említett pontoktól befelé.

Aa—K-ig $\frac{1}{6}$ -od.

K—KK-ig $1\frac{1}{2}$ cm.

F—L-ig hátszélesség.

E—N-ig ugyanígy.

Vonalozzunk **L—N**-ig.

N—NN-ig $1\frac{1}{2}$ cm.

I—V-ig $\frac{1}{8}$ -ad.

Rajzoljuk ki a hátát, mint illusztrálva van.

G—S-ig hónalj elől (34 cm.). 1 cm.-rel több.

16—P-ig egyenes hónaljmélység elől 31 cm.

$\frac{1}{6}$ -od leszámítandó és **O—P—R** közt vonal húzandó.

S—17-ig rézsut hónaljmélység 32 cm.

A nyakpont oda esik, ahol az egyenes hónaljmélység, a rézsut hónaljmélységgel **P**-nél találkozik, a vállnál egy varrást hozzáadni.

Vállmagasságot mérjük ki **G—19**-ig. Tegyük ezt a mennyiséget **S**-hez és a megmaradt mennyiséget mérjük fel **18**-ig.

Vonalozzunk $P-18-T$ -ig.

$T-20$ -ig $2\frac{1}{2}$ cm.-rel lemenni.

$P-O$ -ig $\frac{1}{6}$ -od 1 cm.-rel kevesebb.

$O-D-OO$ vonaltól 7 cm. ki.

$L-M$ -ig 1 cm. és $V-W$ -ig 2 cm. be.

A császárvágást, bevágást és aljat rajzoljuk, mint illusztrálva van, úgy mint azt a 6-ik ábránál leírtam.

Kinek lehet övvel szabni?

Ezen témáról már egy előző fejezetben beszéltünk, de ott nem mondhattunk el mindent, mivel az olvasót előbb általánosságban akartuk az övrendszerral megismertetni.

Amint láttuk, a testet tökéletesen ki lehet mérni az övvel. A szabásnál nem kell beosztás, csak átvisszük a mértéket a rajzra, úgy ahogyan azt a testről levettük. A mérték levevéséhez nagy jártasság kell, amit megszerezni nemis olyan nehéz. Az illető szabó eleinte többször vesz barátainak, vagy hozzátartozóinak övvel mértéket és ezáltal nagy gyakorlatra tehet szert, anélkül, hogy valamit elrontott volna. Természetes, hogy e mértékvételeket mindig rajzra kell átvinni és megfigyelni, hogy az miként esik ki.

Ilyen mértékvétel igen fontos, mert tudjuk, hogy az ember nyugtalanul áll, beszél, mozog és épen ez gátolja a szabót, hogy ilyenkor pontos mértéket vegyen. Az övvel levett mértéknek pedig pontosnak kell lennie, mert amint már tudjuk, itt beosztás nincs s csak méretek lesznek felhasználva, úgy ahogyan azokat a testről lemértük.

De fontosabb a fent említetteknel az, milyen alakzatú az illető rendelőnek a teste?

Ha a háta vagy melle domború vagy egyenes, úgy a testet a legnagyobb alapossággal ki lehet mérni és egy alapos kabátot is szabni utána, t. i. a hátmagasságot hátul a hát közepén mérjük. Ha azonban egy embernek a háta közepe üres, mint az sovány fiatal embereknél előfordul, ott az öv hasznavehetetlen, mert ott a hol a háta közepe üres, ott bizonyára a lapocka magas. A lapocka magassága pedig ugyanannyit vesz fel, mint egy domború hát. Ha tehát üres hátú, magas lapockájú egyénnek övvel szabunk, a kabát el lesz rontva. Ilyen alaknál az övet csak mint segédeszközt lehet használni.

Az övet mindamellett nem szabad kicsinyíteni. Gyakorlott szabász, ennél fogva nem akarhatja, hogy tanítványa csak elméletileg tudjon szabni s minden alakra alkalmazza az öves rendszert, úgy mint azt a külföldi akadémiák teszik, illetve tanítják.

Az öv gyakorlott szabász kezében igen fontos, sőt nélkülözhetetlen. Egy gyakorlott szabász vagy szabó használhatja az övet, de előbb tisztában legyen vele, hogy hol szabad és hol kell azt használnia. Alakoknál, — amint emlí-

tettük, — hol a testet alaposan kimérni lehet, ott csakis övvel szabjuk, de azt olyan alaknál, amint kimutattuk, az öv csak hátrányos volna egy jó ülő kabát konstruálásához, itt az övet szintén csak mint segédeszközt használjuk, hogy azzal mérjük ki a vállmagasságot, a hónaljt elöl, a hónaljmélységet elöl és rézsúthónaljmélységet. Ezt a négy mértéket mindenütt alkalmazni lehet, a a többi pont úgy állítandó fel, amint az I. és IV-ik ábrában magyaráztuk. A hónaljmélységet $G-S-D$ vonaltól elöl fölfelé és P -ig nem kell kiszámítani, hanem úgy állítjuk fel, amint azt a 13. és 14-ik ábránál mutattam. A vállmagasságot szintén, amint a 13. és 14-ik ábrában mutattam.

$G-S$ -ig vesszük a hónalj elöl, tehát csak segédeszköznek vesszük ilyen alaknál. Megjegyzem, hogy a fentebb említett három mérték igen fontos és jól alkalmazható. Különösen magas és leesett vállu, vagy erős lapockával bíró embereknél melegen ajánlom a vállmagasságot, valamint a hónalj elöl kimérni.

Alakok felismerése.

Oly alakoknál, kiknél az övrendszer alkalmazható, a levett mérték mutatja nekünk az alak helyes állását. Pl. ha egy 48-as rendes alaknak hónaljmélységét vesszük elöl és hátul, mint azt a 11. és 12. ábránál bemutattam és ha

hónaljmélységnek $\frac{1}{6}$ -od részét leszámítjuk, akkor annak ugyanannyinak kell lennie alól, mint hátul. pl.:

hónaljmélység hátul 23 cm.

„ elöl 30 cm.

elöl $\frac{1}{6}$ -od leszámítva, marad 22 cm., ez elöl 1 cm.-rel kevesebb, ami azt mutatja, hogy 1 cm.-rel előrehajlott; szóval ahány cm.-rel elöl kevesebb esik ki, mint hátul, vagy ahány cm.-rel hátul több mint elöl, annyi cm.-rel előrehajlott az illető. A hátrahajlott alaknál megfordítva van. A hónaljmélység elöl mindig több, mint hátul. Pl.:

hónaljmélység hátul 23 cm.

„ elöl 32 cm.

$\frac{1}{6}$ -od leszámítva marad 24 cm.

Az eredmény az, hogy az illető egy cm.-rel hátrahajlott. (Ezt a rajzot később mutatjuk be.)

Az előrehajlott alakok úgy lesznek felállítva, akár övvel, vagy anélkül, amint azt a 7. ábrán bemutattuk. Ha övvel állítjuk az előrehajlott alakot, úgy kezdjük, mint azt a 7-ik ábra mutatja 12—13-ig bemegeyünk 3 cm.-rel, a sarokvonalán 13— D -re tesszük és C -ig vonalat húzunk; C -ig a fél méh-bőségénél $1\frac{1}{2}$ cm.-rel többet veszünk. Ha övvel történik a beosztás, akkor a 13. és 14. ábra igazít útba.

Egy saccó övrendszerrel felállítva.

A 15. ábra magyarázata. (L. ábrát 92. oldalon.)

Mérték :

Meghosszabbított derékossza : 45 cm.

Egész hossza : 70 cm.

Mellbőség : 90 cm. — 45 cm.

DeRék bőség : 80 cm. — 40 cm.

Hátmagasság : 22 cm.

Hónalj mélység elől : $29\frac{1}{2}$ cm.

Hónalj mélység rézsút : 31 cm.

Hónalj elől : 29 cm.

Vállmagasság : 42 cm.

Hátszélesség : 18 cm.

Huzzunk egy vonalat $D-OO$ -ig és $D-C$ -ig.

$D-C$ -ig a fél mellbőség $1\frac{1}{2}$ cm. több. $C-A$ -ig hátmagasság.

Vonalozzuk $a-B$ -ig egész hosszát 70 cm.

$a-A$ -ig 1 cm. $B-I$ -ig 3 cm.

$Aa-E$ -ig $\frac{1}{8}$. 1 cm-rel több.

$Aa-F$ -ig 18 cm.

$Aa-H$ -ig derékossza.

Vonalozz $Aa-E-F-H$ és I pontoktól befelé.

$Aa-K$ -ig $\frac{1}{6}$ -od $K-KK$ -ig $1\frac{1}{2}$ cm.

$F-L$ -ig Hátszélesség (18 cm.)

$E-N$ -ig ugyanigy.

Vonalozzuk $L-N$ -ig és $N-NN$ -ig $1\frac{1}{2}$ cm.

$H-V$ -ig $\frac{2}{6}$ -od. 1 cm-rel kevesebb.

$J-W$ -ig ugyanigy.

Rajzoljuk készen a hátát.

$G-S$ -ig hónalj elől mérték szerint 29 cm. 1 cm.-rel több.

Hónalj mélység elől, mérték szerint 16—15-ig $29\frac{1}{2}$ cm.

$\frac{1}{6}$ -odot számítsunk el és csináljunk ott egy kis vízszintes vonalat $S-17$ -ig rézsút hónalj mélység, $\frac{1}{6}$ -odot elvenni s ott a hol a rézsút vonal az egyenes vonallal találkozik, ez a nyakpont.

Mérjük ki a hátát $C-19$ -ig, tegyük ezt a mennyiséget S -re s a mennyi még a vállmagassághoz hiányzik, mérjük föl 18-ig.

Vonalozzuk $P-18$ -en túl T -ig.

$T-20$ -ig $2\frac{1}{2}$ cm.

$P-20$ -ig 1 cm. kevesebb, mint $KK-NN$ -ig.

$P-O$ -ig $\frac{1}{6}$ -od.

Vonalozzuk $O-D$ -ig.

$O-X$ -ig $\frac{1}{6}$ -od.

$O-D-OO$ vonaltól 7 cm. kimenni.

$3-2$ -ig félmellbőség, vonalozzuk $2-WW$ -ig.

$L-M$ -ig 1 cm-rel bemenni.

Emeljük M pontot $1\frac{1}{2}$ cm-rel

$M-WW$ -ig ugyanez a hossza, mint $L-W$ -ig.

Rajzoljuk oldalt, kissé kikanyarítva.

Tedd a sarokvonalzót *WW—Z*-ig és rajzold le az alját.
Tedd a hátszélességet *P*-hez 18 cm. és rajzold le a zsebét. 2-cm-rel kevesebbet, mint az ujjá hossza. (Paletónál az egész ujjá hosszát a zsebig.)
Rajzoljuk készen, (lásd az illusztációt.)

Saccó kövér alakra övrendszer szerint.

A 16. ábra magyarázata. (L. ábrát 93. oldalon.)

Mé r t é k :

Meghosszabbított derékossza : 47 cm.

Egész hossza : 75 cm.

Mellbőség : 54 cm.

Derékbőség : 54 cm.

Hátmagasság : $23\frac{1}{2}$ cm.

Hónaljmélység elől : $32\frac{1}{2}$ cm.

Hónaljmélység rézsut : 33 cm.

Hónalj elől : 35 cm.

Vállmagasság : 48 cm.

Hátszélesség : 21 cm.

Vonalozzuk *D—OO*-ig és számítsuk ki, mennyiben viszonylik a felső bőség az alsóhoz.

Itt a különbség 4 cm.

Mérjük tehát *D—5* derékosságát és menjünk be *5—4*-ig 4 cm.

Tegyük a sarokvonalzót *4—D*-ig és vonalozzuk *D—C*-ig fél mellbőséget $1\frac{1}{2}$ cm. több. Vonalozzuk *C—a*-ig hónaljmélység mérték szerint és *a—B*-ig egész hosszát.

a—Aa-ig 1 cm. és *B—J*-ig 3 cm.

Vonalozzuk *Aa—J*-ig.

Rajzoljuk a hátát készen, mint ismeretes. Mérjük elől fölfelé hónalj-mélységet mérték szerint. Számítsunk le $\frac{1}{6}$ -dot és vonalozzuk *P*-nél egy kis vonalat.

G—S-ig hónalj elől mérték szerint (35 cm.) 1 cm. több.

S—17-ig rézsut hónaljmélység $\frac{1}{6}$ -dot levenni s ott, hol a rézsut az egyenes vonallal találkozik, ez a *P* illetve a nyakpont.

Mérjük le *G—19*-ig, tegyük ezt a mennyiséget *S*-re és mérjük fel *18*-ig, a mi még a vállmagassághoz hiányzik. A többit rajzoljuk ki az ismeretes módon. Nem szabad figyelmen kívül hagyni, hogy a kanthoz annyit kell hozzá engedni, a mennyi a bevarráshoz szükséges.

A 17. ábra magyarázata. (L. ábrát 94. oldalon.)

A 17-ik ábra Ferencz József kabát (Redingot) ábrázol. A felállítás teljesen úgy megy végbe, mint a zsaketé, csak elől történik egy kis változás, a mennyiben a nyakat 1 cm.-rel lejjebb vágjuk az *X* vonalnál és az *O—D—OO* vonaltól fönt a faconnál $5\frac{1}{2}$ és lennt a gomblyuknál csak 5 cm-ért kimegyünk.

A ravue (revér) rajzolása egyszerű. **21—23** le ke₌₌ vonalozni. **21—22**-ig 7 cm.

A felső gomblyuknál $7\frac{1}{2}$

és az alsó gomblyuknál **23—24**-ig $6\frac{1}{2}$ cm.

Legyen a ravue szélessége, a többit a rajz mutatja.

A 18 ábra magyarázata. (Lásd ábrát 94 oldalon).

A 18-ik ábra egy erős alakra való Ferencz József kabátot ábrázol. A fölállítása ugyanugy történik, mint a zsaket fölállítása kövér alakra; a kivitele, a kant széle és ravue, ép ugy történik, mint azt a 17. ábránál leirtam. A többit a rajz mutatja.

A 18-ik ábránál az alj felső része is hozzá van rajzolva, utmutatásul, hogy egy Ferencz József kabát alja (Saosz) sem más, mint a kabát kiegészítő része és ép ugy lesz hozzá rajzolva, mint az 5 és 6. ábrán mutattam, csak azon különbséggel, hogy elől egyenes. Az alj felső bőségének 11 cm.-rel többnek kell lenni mint a derékbőség!

A frak.

A 19. ábra magyarázata. (Lásd ábrát 95. oldalon).

A frak az igazi farsang és szalondarab. Az előkelőség csakis frakban megy elite táncmulatságra. Ilyen alkalomra a frak igen kedvelt darab és az is fog maradni, mert az az előnye, hogy tánc és járás közben is, oly elegáns és kényelmes, hogy ezen tekintetben minden más kabátot fölülmulja. Az embernek térde egészen szabad benne és úgy kell szabni, hogy elől a két ravue széle alig találkozzék egymással, olyan bőre szabni azonban, hogy a két széle esetleg egymásra feküdjék, semmi esetre sem szabad.

A frak fölállítása **O—D—OO**-ig úgy történik, mint a zsaketé. A különbség csak az, hogy itt **D**-nél kimegyünk 5 cm. **x**-nél csak 5 cm. és **OO**-nál semmit. **D** és **X** között csinálunk egy bevágást. A derékbőség különben kimérendő és **10—10**-ig kivágások és varrások leszámítva 2 cm.-rel kevesebb legyen a derékbőségénél. A nyakat 2 cm.-rel vágjuk lejjebb az **X** vonalnál.

A ravue kirajzolása itt is egyszerű.

Vonalozz **21—23**-ig egyenesen le.

21—22-ig 5 cm.

A felső gomblyuk **25**-nél 4 cm.

Az alsó gomblyuknál **23—24**-ig 3 cm. legyen a ravue szélessége, a többit lásd az illusztráción.

Az alja.

Az alj felső része úgy haladjon, mint a derék alsó varrása.

1—5-ig vonalozzuk le és mérjük odáig az aljhosszat.

5—4-ig $\frac{1}{8}$ -ad 1 cm.-rel több.

2—7-ig $\frac{2}{6}$ vagy izlés szerint.

5—8-ig $\frac{2}{6}$ vagy izlés szerint.

A 20. ábra magyarázata. (L. ábrát 96. oldalon.)

Egy erős alakra való frak.

A magyarázat itt egészen fölösleges.

O—D—OO-vonalig ez is úgy állítandó fel, mint egy zsaket. Ha előre hajlott az alak, úgy 12—13-ig be kell menei 3 cm.-rel. Eltekintve attól, hogy vajjon Ferenc József-kabát, zsaket vagy frak szabandó-e ki, erős alaknál az arányosságot ki kell számítani, s a mennyivel a derékbőség több lenne, úgy mint azt a 3. és 4. ábránál taeultuk, annyi cmt kell 12—13-ig beállítani és onnan kezdeni a kabát fölállítását.

A 20-dik ábránál O—D—OO-vonaltól felül kimegyünk 5 cm.-rel. OO-nál $3\frac{1}{2}$ cm.-re. A derékbőség ép úgy mérendő ki és 2 cm.-rel kevesebb veendő a mértéknél; a többbit úgy csináljuk, mint azt a 19. ábránál magyaráztak s mint azt a 20 ábra világosan mutatja.

Az egysoros paletót felállítása.

A 21. ábra magyarázata. (L. ábrát 97. oldalon.)

A paletó, legyen az téli kabát, vagy felöltő, avagy városi bunda, majdnem azonos a saccó felállításával. A különbség csak az, hogy a paletót bővebbre kell szabni, mint a saccót.

A hossza mindég a divatnak van alávetve, sőt az alakja is. A mérték mindig csak a mellényre lesz véve. Vékony szövetű paletóhoz — mivel az mindig kabáton felül lesz viselve, következő hozzáadások szükségesek: Felöltő vékony béléssel, vagy bélés nélkül; a háthoz $\frac{1}{2}$ cm., az elejéhez 2 cm. lesz hozzáadva azonkívül elől 5—6 cm.

Paletó vastag szövetből, rendes vastag béléssel; a háta 1 cm., az eleje $2\frac{1}{2}$ cm.-rel bővebbre csinálendő. Paletó rendkívüli vastag szövetből és rendkívüli vastag béléssel — lehet szőrme is: hát $1\frac{1}{4}$ cm.-rel és eleje $2\frac{3}{4}$ cm.-rel bővebbre csinálendő a rendes mértéknél.

M é r t é k :

Rövid derékhossza : 43 cm.

Meghosszabbított derékhossza : 46 cm.

Egész hossza : 105 cm.

Felső bőség : 48 cm.

Derékbőség : 43 cm.

Hátszélesség 19·3 cm.

Ülepbőség : 50 cm. Vonalozz *D—OO*-ig. *D—C*-ig a fél mellbőség 4 cm. több. *C—A*-ig a fél derékhossza 1 cm. több.

A—B-ig egyenes vonalat húzzunk.

A—Aa-ig 1 cm. és *B—I*-ig 4 cmt. bemenni.

Rajzoljuk ki *Aa—I*-ig.

Aa—E-ig $\frac{1}{8}$ 1 cm-rel több.

Aa—F-ig hátszélesség $\frac{1}{2}$ cm-rel több 19·8).

Aa—g-ig hátmagasság derékhosszának a fele 1 cm-rel több.

Aa—I-ig egész hossza. *Aa—H*-ig derékhossza.

Vonalozzunk *Aa—E—F—G—H* és *I* pontoktól előre.

Aa—K-ig $\frac{1}{8}$ -od.

K—KK-ig $1\frac{1}{2}$ cm.

F—L-ig hátszélesség $\frac{1}{2}$ cm-rel több 19·8 cm.

E—N-ig ugyanígy.

L—N-ig vonalozzunk fel.

N—NN-ig $1\frac{1}{2}$ cm. kimenni.

H—V-ig $\frac{2}{6}$ -od (16 cm.)

J—W-ig $\frac{2}{6}$ -od 1 cm-rel több 17 cm.

Rajzoljuk ki a hátát illusztráció után.

G—D vonaltól mérjük fel a hónaljmélységet elől, itt *O—P—R*-rel van megjelölve. (24 cm.) 1 cm.-rel több, mint félderékhossza.

G—S-ig a hátszélesség $\frac{1}{4}$ -ed mellbőség hozzá és azonkívül $2\frac{1}{2}$ cm. hozzá. *S—R*-ig függelékes vonalat húzni, *R—T*-ig $\frac{1}{5}$ -öd. 1 cm-rel több. *

P—O-ig $\frac{1}{6}$ -od.

Vonalozzunk *O—D*-ig.

S—T-ig 5 cm-rel kevesebb, mint a hónaljmélység elől. (19 cm.)

P—T-ig $1\frac{1}{2}$ cm-rel kevesebb, mint *KK—NN*-ig.

P—T vonalat emeljük a közepén $1\frac{1}{2}$ cm-rel.

5—5-ig fél mellbőség $4\frac{1}{2}$ cm-rel kevesebb.

Vonalozzunk *5—WW*-ig és eresszünk ki *WW*-nél 5 cmt.

O—D—OO vonaltól menjünk ki 13 cm-rel.

O—X-ig $\frac{1}{6}$ -od.

19—2O-ig 3 cmt. elvenni. *P—WW*-ig mérni, ugyanez a hossza

P—OO-ig. Rajzoljuk készen. Ha a felöltő rendelője előre hajlott, úgy állítandó fel, mint azt a többi kabátnál már mutattam.

Paletó kövér alakra.

A 22. ábra magyarázata. (L. ábrát 98. oldalon.)

A jelenlegi ábra fölállítását bemutatni majdnem fölösleges, mert a hozzáadás úgy történik, a mint azt a 21. ábránál kifejtettük.

A fölállítása pedig úgy történik, amint azt a kövér alakok fölállításánál elég bőven megmagyaráztuk. Ki kell számítanunk itt is, mennyiben viszonylik a derékbőség a mellbőséghez, s amennyiben a derékbőség nem áll arányban a mellbőséghez, azaz a hány cm-rel a derékbőség aránylag több a mellbőség-nél, ugyanannyi cm. állítandó be 5—4-ig.

Innét kezdjük a kabát szerkezetét.

Mé r t é k :

Rövid derékhossza : 44 cm.

Meghosszabbított derékhossza : 47 cm.

Egész hossza : 110 cm.

Hátszélesség : 21 cm. 6 mm.

Mellbőség : 54 cm.

Derékbőség : 55 cm.

Ülepbőség : 64 cm.

Itt a derékbőség nem áll arányban a felső bőséggel, a felső 108., derékbőség 110. Tehát 12 cm-rel több, mint a mennyinek aránylag lennie kell, ennek a fele 6 cm. A derékbőség ennélfogva 6 cm-rel több.

D—OO-ig huzzunk egy egyenes vonalat.

D—5-ig a fél derékhosszát.

5—4-ig 6 cmt. bemenni (a hogy fent kiszámítottuk).

4—D-ig vonalozzuk fel, tegyük a sarokvonalzót *4—D* vonalra és vonalozzuk kifelé *G—C*-ig, a fél mellbőség 4 cm-rel több.

C—A-ig fél derékhosszát 1 cm-rel több (24½ cm.)

A—B-ig egész hossza.

A—Aa-ig 1 cm. *B—I*-ig 4 cm. lemenni.

Vonalozzuk le *Aa—I*-ig.

Aa—E-ig ⅙-ad. 1 cm-rel több.

Aa—F-ig 19½ cm.

Húzzunk *Aa—E—F* és *I*-től vonalat befelé, úgy, hogy *D—g* vonallal párhuzamosan haladjon.

Aa—K-ig ⅙-od 9 cm.

K—KK-ig 1½ cm.

F—L-ig hátszélesség ½ cm. több (22 cm.)

E—N-ig szintén úgy.

Vonalozzuk *L—N*-ig.

N—NN-ig 1½ cm.

H—V-ig ⅔-od 18 cm.

I—W ⅔-od 1 cm-rel több. Rajzoljuk készen a hátát.

Mérjük *G—D* vonaltól elől a hónaljmélységet fölfelé 24½ cm. Itt az *O—P—R*-rel van megjelölve.

G—S-ig a hátszélesség $\frac{1}{4}$ -ed mellbőség és azonkívül $2\frac{1}{2}$ cm. *S—R*-ig függelékes vonalat húzni. *R—P*-ig $\frac{1}{5}$ -öd 1 cm-rel több.

P—O-ig $\frac{1}{6}$ -od.

Vonalozzuk *O—D*-ig.

S—T-ig 5 cm-rel kevesebb, mint a hónaljmélység (19 cm.)

P—T-ig $1\frac{1}{2}$ cm-rel kevesebb, mint *KK—NN*-ig.

Vonalozzuk *P—T*-ig és a közepén emeljük 1 cm-rel.

5—5-ig fél mellbőség $4\frac{1}{2}$ cm-rel kevesebb.

Vonalozzuk *5—WW*-ig.

WW-nél menjünk ki 5 cm-rel.

O—X-ig $\frac{1}{6}$ -od.

O—D—OO vonaltól 13 cmt. kimenni.

P—W—W-ig mérni és ugyanezt a hosszát *P—OO*-ig.

19—20-ig lent 5 cmt. elvenni.

Rajzoljuk készen és ügyeljünk a formára.

M e g j e g y z é s : Ügyelni kell, hogy felöltöknél *G—D*-ig $2\frac{1}{2}$ cm-re több legyen a mellbőségnél. Ha a szövet vastag, vagy vastagon lesz bélelve úgy a többletnek *G—D*-ig ($3\frac{1}{2}$ cm.) kell lenni. Hogy mennyi legyen a többlet, azt már a 21-ik ábránál kifejtettük. Itt még csak azt akarjuk hozzátenni, ha a paletót *G*-től a kabát széléig (kantig) mérjük, — a mi a próba után történik — s a *D* pont persze nem látható, csak összegezni kell a mellbőséget a hozzáadásokkal, pl :

Mellbőség 54 cm.

Hozzáadás $2\frac{1}{2}$ cm.

O—D—OO-ig 13 cm.

Összesen = $69\frac{1}{2}$ cm. *G*-től a kabát széléig.

Igy kell minden néven nevezendő kabát méretét kiszámítani, s akkor könnyen fogjuk tudni, mennyi legyen a fél kabát bőség a hátvarrástól a kantig.

II. Paletó övvel felállítva.

A 23. ábra magyarázata. (L. ábrát 99. oldalon.)

M é r t é k :

Derék hossza : 46 cm.

Egész hossza : 110 cm.

Mellbőség : 48 cm.

Derékbőség : 43 cm.

Hátmagasság : 23 cm.

Hónalj mélység elől : 31 cm.

Hónalj mélység rézsut : 33 cm.

Hónalj elől : 31 cm.

Vállmagasság : 45 cm.

Hátszélesség : $19\frac{2}{3}$ cm.

D—OO-ig huzunk egy egyenes vonalat. Vonalazz *D—c*-ig.

D—c-ig a fél mellbőség 4 cm.-rel több.

c—A-ig a fél derékhossza 1 cm.-rel több.

a—B-ig az egész hosszát.

a—Aa-ig 1 cm.; *B—J*-ig 4 cm.

Vonalozzunk *Aa—J*-ig.

Aa—E-ig $\frac{1}{6}$. 1 cm.-rel több.

Aa—F-ig 19 cm.

Aa—H-ig derékhossza.

Vonalozzunk a megnevezett pontoktól előre.

Aa—K-ig $\frac{1}{6}$, *K—KK*-ig $1\frac{1}{2}$ cm.

F—L-ig a hátszélességnél 1 cm.-rel több (20 cm.)

E—N-ig ugyanigy; *N—NN*-ig $1\frac{1}{2}$ cm.

H—V-ig $\frac{2}{6}$ -od.

J—W-ig $\frac{2}{6}$, 1 cm.-rel több.

Rajzoljuk ki a hátat.

Egyenes hónaljmélység 1 cm.-rel több, mint a hátmagasság.

Hónalj elől *G—S*-ig 3 cm.-rel több, 34 cm.

S—17-ig rézsúthónaljmélység 1 cm.-rel több, 34 cm.

16—15-ig hónaljmélység $1\frac{1}{2}$ cm. kevesebb mint $\frac{1}{6}$ -dot elvenni és ott a hol a két vonal találkozik, az a nyakpont; *P*.

Mérjük *19—G*-ig, tegyük ezt a mennyiséget *S*-re és mérjük fölfelé *18*-ig a vállmagasságot, de 2 cm-ért hozzáadunk.

Vonalozzunk *P—18* keresztül *T*-ig.

T—20-ig 2 cm.

P—20-ig $1\frac{1}{2}$ cm.-rel kevesebb, mint *KK—NN*-ig.

P—O-ig $\frac{1}{6}$ -od, 1 cm.-rel kevesebb. *L—M*-ig 1 cm.-rel bemegyünk.

Vonalozzunk *O—D*-ig és *S—R*-ig.

O—D—OO vonaltól 15 cm-ért ki.

O—X-ig $\frac{1}{6}$ -od.

Nyakhossza a hátnyakkal együtt *21*-ig a fél mellbőség, 1 centiméter-rel több.

21—22-ig 8 cm.

5—5-ig a fél mellbőségénél 5 cm.-rel kevesebb.

Vonalozzunk *5—WW*-ig.

WW-nél 4 cm.-rel kimenni.

L—W-ig mérni, ugyanez a hossza *L—WW*-ig.

Tegyük a sarokvonalat *WW—L* vonalra és rajzoljuk le az alját.

Rajzoljuk készen a kabátot. (l. rajzot.)

Ha hasas paletot szabunk, úgy a felállítási vonalak (l. 22 ábra) *D—OO* vonal, *4—D*-ig és *D—G—E*-ig fel kell állítani s azután övvel folytatni.

Hamilton.

A 24. ábra magyarázata. (L. ábrát 100. oldalon.)

Mé r t é k :

Derékhossza : 43 cm.

Meghosszabbított : 46 cm.

Egész hossza : 110 cm.

Mellbőség : 48 cm.

Derékbőség : 43 cm.

Hátszélesség : 19^3 cm.

Vonalazz *D—OO*-ig és *D—G*-ig a fél mellbőség $2\frac{1}{2}$ cm. több.

G—A-ig fél derékhossza 1 cm. több.

Vonalozzuk *A—B*-ig az egész hosszát.

A—E-ig $\frac{1}{8}$ -ad, 1 cm.-rel több.

A—F-ig $\frac{2}{6}$ -od (16).

A—G-ig fél derékhossza, 1 cm.-rel több.

A—H-ig derékhossza.

Vonalozzuk megnevezett pontoktól előre.

A—K-ig $\frac{1}{6}$ -od. *K—KK*-ig $1\frac{1}{2}$ cm.

F—L-ig hátszélesség.

E—N-ig ugyanigy.

Vonalozzuk *L—N*-ig ; *N—NN*-ig $1\frac{1}{2}$ cm.

H—V-ig $\frac{2}{6}$ -od, 1 cm.-rel kevesebb.

B—W-ig $\frac{2}{6}$ -od.

Hátat rajzoljuk ki. *V—W*-ig, 4 cm.-nyi hajtást hagyunk.

G—D vonaltól mérjük elől fölfelé *P*-ig a hónaljmélységet, fél derékhossza 1 cm.-rel több.

G—S-ig 33 cm. azaz a háta szélesség $\frac{1}{4}$ -ed mellbőség és $2\frac{1}{2}$ cm. hozzá adni.

Vonalaz *S—R*-ig.

R—P-ig $\frac{1}{8}$ -od.

P—O-ig $\frac{1}{6}$ -od.

Vonalozzuk *O—D*-ig.

S—T 5 cm. kevesebb, mint a hónaljmélység (19).

Vonalozzuk *P—T*-ig 1 cm.-rel kevesebb, mint *KK—NN*-ig.

Emeljük *P—T* vonalat a közepén $1\frac{1}{2}$ cm.-rel.

L—M-ig 1 cm.-rel bemegyünk.

V—S-ig 2 cm.-rel be.

IO—WW-ig fél mellbőség, 2 cm.-rel több.

O—D—OO vonattól 13 cmt kimenni.

O—X-ig $\frac{1}{6}$ -od.

Tegyünk a sarokvonalzót *WW—Z*-ig és rajzoljuk le az aljat és ügyeljünk a formára.

Ferenc József-felöltő.

A 25. ábra magyarázata. (L. ábrát 101. oldalon.)

Szükségesnek találtam a Ferenc József-kabátot bemutatni, már azért is mert a londoni divatlapok már évek óta kísérlik ennek a kabátnak a divatba hozását, úgy őszi, valamint téli használatra. A fölállításása úgy történik, mint a rendes redingoté s azért a felállítását nem is fogom részletesen magyarázni, csak az eltéréseket.

Legyen az a kabát őszi vagy téli használatra, nagy súlyt kell arra helyezni, hogy a kabát széjjel ne menjen. Ha kövér a kabát, csak az arányt kell kiszámítani, ugyanis mennyivel kell 12—13-ig bemenni.

De ha a derékbőség arányban áll a felső bőséggel és a rendelő, akire ezt a kabátot szabjuk, a legcsekélyebb gyanút kelti bennünk, hogy egy kissé előre megy, azért nagyon ajánlatos, 12—13-ig 1—2 cmt beállítani. Ez utolsó magyarázat minden néven nevezendő kabátra érvényes.

Lássuk az eltéréseket. Tegyük fel, hogy alakunk egy kissé hanyag, inkább előrehajló, mint egyenes teste van, akkor 12—13-ig 2 cmt bemegyünk.

Vonalozzunk *D*—12-ig.

12—13-ig 2 cm.

Tegyük a vonalzó *13*—*D*-ig és vonalozzuk ki *G*—*C*-ig a fél mellbőséget 3½ cm.-rel többet. Ha a szövet vagy a bélése túl vastag, 4½—5 cm. több.

A hát szélességét *F*—*L*-ig ½—1 cm. szélesebbre csinálendő, mint a mérték. *G*—*S*-ig 3 cm.-rel több mind a rendes Ferenc József-kabátnál.

A hónaljmélysége 1 cm.-rel mélyebb legyen, a derékossza 1 cm.-rel hosszabb.

10—10-ig 7 cm.-rel több legyen, mint a mérték.

A többi pontokat úgy felállítani és kirajzolni, amint azt a Ferenc József-kabátoknál elég bőven magyaráztam.

A ravue 1 cm.-rel szélesebb legyen, mint a rendes ravue.

Az alja a derék után rajzolendő s ügyelni kell, hogy szűk ne legyen. 3—2-ig 15 cm.-rel több legyen, mint a fél derékbőség, a többi ismeretes. Ha harangaljúnak kívánjuk a kabátot, akkor l. a harang alj külön fölállítását.

Tanulmány.

A különféle kabátoknál mennyi legyen a mellbőség a szükséges áthajtással (Überschlag vagy gombstraf) együtt, a hát közepétől mérve, a kantig.

Saccóhoz.

A hónalj kivágás alatt mérve, a hát középső varrásától a kantig 7 cm.-rel több, mint a mérték. Azonkívül elől a kanthoz 1 cmt hozzá kell engedni bevarráshoz.

Zsakethez.

Ha a császárvágás rá van varrva, a hát középső varrásától a kantig, 7 cm.-rel több, mint a mérték. Azonkívül a kanthoz 1 cm.-t hozzá kell engedni a kant bevarrásához.

Ferenc József kabát vagy redingóthoz, mely kényelmesen begombolva lesz viselve, a hát középső varrásától ravaué varrásáig 7 cm.-rel több, mint a mellbőség. Nyári redingót, mely elől gombolva nem lesz, vagy feszesen hordható 5 cm.

Frakhoz.

A hát közepétől a császárvágás rávarrva a ravue felvarrásáig 4 cm.-rel több, mint a mellbőség.

II. Saccó.

A hát közepétől a kantig 13 cm.-rel több, mint a mellbőség.

Felöltőhöz.

A hát közepétől a kantig 15 $\frac{1}{2}$ cm.-rel több, mint a mellbőség.

A mellbőség a hónalj kivágástól a kantig mérve, egy varrás a hónaljba, és egy varrás a kantnál leszámítva.

Rendes saccónál: a fél mellbőség.

Hasas saccónál a fél mellbőség 1 cm. kevesebb.

Ugyanannyi a rendes és kövér alaku zsakethez. Kétsoros saccóhoz azonkívül még 5 cm.

Felöltőhöz: a fél mellbőség és 5 cm. hozzá.

Téli kabáthoz: a fél mellbőség és 6 cm.

Kétsoros télikabáthoz 8 cm.

Redingóthoz: ravuevarrásig a fél mellbőség 1 cm. kevesebb.

Frakhoz 2 cm. kevesebb.

Téli kabáthoz.

16 cm.-rel több, két soros téli kabát 18. cm.-rel több.

A derék és ülepbőség kimérését más helyen már magyaráztuk, itt meg akarjuk toldani azzal, hogy a saccónál a derék és ülepbőséget csak próba utáni számítjuk ki pontosan, vagy ha az eleje már be van vasalva. A kiszábsáznál a két mértéket okvetlen tekintetbe kell venni, csak mint mondtuk, pontosan kiszámítani nem szükséges. Tudvalevő, hogy a szövet munka közben

változik, húzódik, nyúlik, az eredeti formából kivetkőzik. Azért szükséges, amint azt egy helyen megírtuk, próba után, vagy ha próba nélkül készül a kabát, a hátát az elejére tenni, az összes pontokat megkeresni, a helyére tenni s az egész hossz és szélességi méreteket pontosan kimérni és kirajzolni. Erről bővebben más helyen lesz szó.

A raglán felállítása.

A 26—27. ábra magyarázata. (L. ábrát 102—103. oldalon.)

A raglán eleje és hátának felállítása ugyanaz, mint a rendes felöltőé.

Nem is fogjuk az olvasót ennek felállításával fárasztani, csak rá fogunk mutatni, hogy hol és mennyiben különbözik a rendes felöltőtől.

A háta **9—W**-ig legalább 8 cm.-rel bővebb legyen a rendes hátnál, ez azonban csak úgy szép, ha a háta fent is szélesebb a rendesnél. Csináljuk tehát a hátat fent is 2—3 cm.-rel szélesebbre, de nem **F—L**-nél, hanem menjünk **L** ponttól 2—3 cm.-rel lejjebb. Ezáltal a háta szélesebb lett s ugyanannyival lett az eleje fent keskenyebb. Az eleje szélessége **19—WW**-ig, illetve **WW**-nél csak 2 cm.-rel legyen szélesebb a rendesnél. **19**-nél nem veszünk el semmit.

Igy kell szabni a raglánt vagy a paletót harangaljjal.

A hátból levágunk **L—KK**-ig s az elejénél **S—P**-ig izlésesen.

A mit a hátból elvágunk, azt elveszük az ujjá hátulsó részére s amit az elejéből elvágunk, illesszük az ujjá elülső oldalára.

Az ujján **6—7**-ig és **3—4**-ig nagy hézag támad, vágjunk fehat **6—3—5**-ig és **7—4—5**-ig.

E z s a k i s m i n t á v a l v é g z e n d ő.

A raglán, amint látjuk, nem más, mint egy paletó, csak a varrások el vannak helyezve. Amit az egyik oldalból elvágunk, azt a másikhoz hozzáadjuk.

A rajz különben megmagyaráz mindent.

Hasas alakok.

A 28 - 29. ábra magyarázata. (L. ábrát 103—104. oldalon.)

A 28. ábra hasas alaknak való saccó, s itt alkalom nyílik a hasbevágás eszközlésének bemutatására. A bevágás csak papírmintával csinálható s nagyon egyszerű. A mintát **S—5—4**-ig széjjelvágjuk, **4—3**-ig kivesszünk 3—4 centimétert. Tüzzük elől **3—4**-ig össze, úgy hogy **6**-ig, vagyis a zseb nyílásáig

egész legyen, ezáltal hátul **6—7**-ig és **S—L**-ig széjjelnyilik. Lásd 29. rajzot. **S—L**-nél egy varrást hozzá kell adni és a fölösleget **6—7**-ig és **S—L**-ig kivágni, **6—7**-ig és **S—L**-ig összevarrva, **7—8**-ig be lesz csinálva a zseb. Ezen bevágást nagyon melegen ajánlom. Sok szabó fél tőle, de a ki még eddig nem csinálta, csak próbálja meg bátran, az eredmény kielégítő lesz és a kabát igen sikkes lesz, fáradságunk tehát nem lesz hiábavaló.

A 30. ábra magyarázata. (L. ábrát 105. oldalon.)

A 30. ábra II. paletót hasbevágással ábrázol, s ép úgy csinálendő, mint azt a 28. és 29. ábránál bemutattam.

Pupos vagy gömbölyűhátú zsaket.

A 31. ábra magyarázata. (L. ábrát 106. oldalon.)

A gömbölyű vagy pupos hátú embernek ajánlatos övvel mértéket venni és szabni, a mint azt a 13. és 14. ábránál bemutattuk. Erősen domboru vagy pupos hátú embernél a mértékvételre nagy figyelmet kell fordítani. Akár övvel vagy anélkül vesszük a mértéket, pontosan meg kell mérni a hát szélességét és a nyakcsigolyától a hát legmagasabb csucsáig a mértékhez feljegyezni és ezt a domboruságot átvinni a rajzra. **2**-nél van a legmagasabb csucs. Mérünk **1—2**-ig, mondjuk 15 centimétert és oda helyezük a rajzra a legnagyobb domboruságot. Pupos alaknál a felső testbőséget alaposan kimérni nem lehet, mert a pup rendszeren magasabban fekszik a hónaljmélységnél, s a mint tudjuk a mellbőséget csak a hónalj alatt lehet körül mérni. — A kabát a felsőbőség szerint lesz fölállítva, erősen előrehajlott **12—13**-ig bemegyünk 4 centimétert, esetleg 5—6 centimétert, a hát szélessége a fölállításhoz csak $\frac{1}{5}$ -öd legyen, mint a rendes kabátnál. Ha a kabát ki van rajzolva, adjunk a hát közepére, — oda a hová a legmagasabb csucsot lemértük, azt a többletet, a mi a puphoz szükségeltetik. **L—N**-től kifelé mérték szerint, vagy ha az nincs, szemmérték szerint.

A fölállítása alig különbözik a már ismert rendszertől.

M é r t é k :

Pup legmagasabb csucsig : 13 cm. (I. ábrát.)

Hátmagasság : 24 cm.

Derékossza : 44 cm.

Megh. derékossza : 47 cm.

Mellbőség : 48 cm.

Derékbőség : 43 cm.

Hátszélesség beosztáshoz : 19·3 cm. és $\frac{1}{5}$.

Eredeti hátszélesség : 22 cm.

Hónaljmélység : 28 cm.

Hónalj elől : 33 cm.

Vállmagasság : 49 cm.

Rézsut hónaljmélység : 29 cm.

Beosztás öv nélkül.

D—12-ig fél derékhossza.

Vonalozzuk **D—OO**-ig.

12—13-ig 4 cm.

Tegyük a sarokvonalzót **13—D**-ig és vonalozzuk **G**-ig (fél mellbőség.) 1 cm.-rel több.

Tegyük a sarokvonalzót **D—G**-ig és vonalozzuk.

Aa-ig hátmagasságot 24 cm.

Aa—B-ig derékhossza.

B—A-ig függőleges vonalat húzzunk (ügyeljünk! e vonal fontos!)

Aa—E-ig $\frac{1}{8}$ -ad 1 cm.-rel több.

Aa—F-ig $\frac{2}{6}$ -od 1 cm.-rel kevesebb.

F—L-ig $\frac{1}{5}$ -öd (19:3 cm.) az egész mellbőségtől

E—N-ig ugyanígy.

N—NN-ig $1\frac{1}{2}$ cm.-rel ki.

Aa—K-ig $\frac{1}{6}$.

K—KK-ig $1\frac{1}{2}$ cm.

B—V-ig $\frac{1}{8}$ -ad.

Rajzoljuk ki a hátat és **F—13**-ig engedjük annyit ki, a mennyivel az eredeti háta szélesebb 19 cm.-nél.

L—M-ig $1\frac{1}{2}$ cm.

V—W-ig 3 cm.

Mérjük a hónaljmélységet **G—D** vonaltól elől fölfelé 20 cm.-re.

Megjegyzés: Pupos alaknál a hónaljmélység elől 3—4 cm.-rel mindig kevesebb lehet mint a hátmagasság!

G—S-ig a hátszélesség és $\frac{1}{4}$ -ed mellbőség.

S—R-ig függőleges vonalat húzni. **R—P**-ig $\frac{1}{5}$ -öd 1 cm.-rel több.

P—O-ig $\frac{1}{8}$ -od.

Vonalozzuk **O—D**-ig s végezzük be az ismeretes módon.

Ugyanezen rajz övvel felállítva:

A fönnt leirt mértékre.

Vonalozzuk **D—OO**-ig.

12—13-ig 4 cm. be.

Vonalozzuk **D—G**-ig a fél mellbőséget, 48 cm.

G—Aa-ig vonalozzuk fel a hátmagasság,

Aa—B-ig a derékhosszát.

B—A-ig függőleges vonalat húzzunk.

A hátat osszuk be és rajzoljuk ki, a hogy ezt már magyaráztam (övvel is így van a beosztás.)

G—S-ig hónalj elől (33 cm.)

G—D vonaltól egyenesen fölfelé **P**-ig hónaljmélység elől $\frac{1}{8}$ -od leszámítva 20 centimétert.

Rézsut **S—P**-ig $\frac{1}{8}$ -od, leszámítva 21 centimétert.

A hol az egyenes hónaljmélység a rézsut hónaljmélységgel találkozik, az a **P** pont.

Mérjük ki $19-G$ -ig, tegyük ezt a mennyiséget S -hez és mérjük 18 -ig fölfelé a vállmagasságot.

$P-O$ -ig $\frac{1}{6}$ -od. Rajzoljuk készen az ismeretes módon és ügyeljünk a kivételre! Lásd a rajzot. — Ügyelni kell, hogy az $Aa-E-F'$ vonalak párhuzamosan haladjanak a $G-D$ vonallal.

Pupos saccó.

A 32. ábra magyarázata. (L. ábrát 106. oldalon.)

A 32-ik ábra pupos saccó ugyanazon mértékre, mint a zsaket. A hónalj-mélység elől itt is 4 cm.-rel kevesebb, mint a hátmagasság. Teljesen úgy lesz felállítva, — akár övvel, akár a nélkül — mint a zsaket, vagy mint egy más erősen előrehajlott saccó. A hátszélesség $L-T$ -ig csak az egész mellbőségnek az ötöde veendő s a mennyit a pup felvesz, vagy kitesz, az külön kieresztendő, ugymint azt egy hasonló ábránál ($F'-13$ -ig) magyaráztam. Itt is nagy súly helyezendő arra, hogy az $Aa-E-F'$ vonalak párhuzamosan haladjanak $G-E$ vonallal. G -nél úgy lefelé B -ig, valamint fölfelé a -ig, azaz az $A-B$ vonal függőlegesen legyen rajzolva. $W-W$ -nél semmit sem kell kimenni. A többit a rajz világosan mutatja.

A féloldalu test.

A 33. ábra magyarázata. (L. ábrát 107. oldalon.)

Nagyon gyakori a szabó gyakorlatában a féloldalu test.

Sokat ülő és író embernek rendesen a jobb váll lejjebb van, mint a bal, mert írás közben jobb vállat az asztalon tartja, s ekkor bal váll önmagától magasabbra emelkedik, mint a jobb. Idővel a test álló helyzetben is annyira hozzászokik a féloldalas tartáshoz, hogy annyira degenerálódik, hogy a szabónak egy teljesen féloldalu testtel van dolga.

A féloldalu test erőteljes embernél is előfordul, főképen a kik sokat vivnak. Legtöbbnyire, — elég nem helyesen — csak a jobb karral szoktak vivni, ezáltal a jobb kar, mell, hát annyira kifejlődik, hogy egy rendesen egyformán szabott kabát az egyik oldalon szűk és a másik oldalon bő lesz.

Vannak született féloldalu testek is. Van továbbá olyan test, melynek az egyik oldala egészen rendes s a másik oldala pupos. Ilyen test a szabónak kissé kellemetlen. Eltekintve attól, hogy komplikált az alakja, de sokkal öbbs dolgot is ad, pedig ilyen alakra a kabát kiszabása egészen egyszerű. Ilyen alaknál legjobban és legokosabban cselekszünk, ha a mértéket övvel

vesszük a két fél testre, mindegyik mértéket külön-külön vesszük, mindegyik fél testre külön-külön egy mintát kiszabunk s úgy a jobb, valamint a bal fé háfot külön szabjuk.

Ha valakinek az egyik fél teste különbözik a másiktól, úgy a kisabásnál is meg kell lennie a különbségnek.

A 33-ik ábra oly kabátot mutat, melynek egyik fele rendes, másik pupos. Mindegyik fél kabátra külön kabát van szabva s csak arra kell ügyelni, hogy a hát közepe és a két eleje egyforma hosszú legyen.

A 34. ábra magyarázata. (L. ábrát 108. oldalon.)

Itt bemutatjuk, hogyan kell egy egyenesen kivágott hátból gömbölyű hátat csinálni. **Aa—5** hátmagasság 14 cm. **5—7**-ig keresztül kell vágni, **7—8**-ig 2 cm. összetűzni, ezáltal **5—6**-ig széjjelmege. (l. az ábrát).

A 35. ábra magyarázata. (L. ábrát 108. oldalon.)

Ez az ábra azt mutatja, hogyan kell egy egyenes alakra szabott mintát, egy előrehajlott alakra felhasználni. Tűzzük a mintát **2—D**-ig 3 cm.-rel össze, de a hónaljnál végződjk.

Ezáltal az eleje felső része rövidebb lesz és előre bukik.

A 36. ábra magyarázata. (L. ábrát 108. oldalon.)

Ha valakinek erős melle van és a szövet kockás s elöl bevasalni nem szabad, vágjuk a mintát **D—3**-ig keresztül. Tűzzük alól **D—2**-ig 2 cm.-re össze, úgy hogy **3**-nál 2 cm.-rel széjjel menjen. Csináljunk **3**-nál egy rövidke bevágást vagy vasaljuk be, úgy mint azt ez az ábra mutatja.

Zubbony.

A 37. ábra magyarázata. (L. ábrát 109. oldalon.)

Ez az ábra csak mutató és utmutató, hogyan kell egy zubbonyt vagy ehhez hasonló kabátot szabni.

Zubbony sokféle van, de bármennyi is van, a felállításá ugyanaz, mint a saccóé, csak rövidebb s jól testhez illően van szabva.

A háta derékban keskenyebbre lesz csinálva, egy bevágás jön a mellközépig és sokat kell kikanyarítani. — Azonkívül derék és ülepbőséget alaposan kimérni. — Zubbonynál a kannt a mell közepén fekdjk. Ezt elérjük azáltal, hogy **O—D** vonaltól a bal eleje részére csak 4 cm.-rel kimegyünk, de a jobb elején gombstráfnak azonkívül 4 centimétert hozzá adunk.

A gallér hosszára külön mértéket venni nem szükséges. Mérjük a gallérvarrásba **21**-ig 1 cm.-rel kevesebbet a fél mellbőségénél, ez a legbiztosabb mérték.

A nyaka **X**-nél 1 cm.-rel mélyebbre vágandó.

Sport vagy vadászsaccó.

A 38. ábra magyarázata. (L. ábrát 109. oldalon.)

Ez is rendes saccó. A kivitele rendszeren a divatnak és izlésnek van alávetve. Derékban övvel és 2 nagy lyukat kell bele csinálni, vagy pedig csattal kell ellátni, hogy alkalomadtán össze lehessen huzni.

Rendszerint rendes faconnal lesz csinálva, de előfordul álló mellel és áthajtó gallérral is. — Ha áthajtó gallérral lesz, úgy a nyak **X**-nél 1 cm.-rel lejjebb vágandó és a nyakhossza **21**-ig, varrásban mérve, 1 cm.-rel kevesebb legyen, mint a fél mellbőség, 23 cm., 48 cm. mellbőségénél.

Itt megjegyezzük, hogyha a vadász kabát a saccó felett lesz viselve, a felállítás úgy történik, mint egy paletónál s a nyakbőség a varrásban mérve **21**-ig 1 cm.-rel több legyen, mint a fél mellbőség.

Ezen az ábrán az eleje és háta **7—G**-ig szép cakkival keresztül van vágva.

Egy ilyen operáció igen egyszerű. A mintát széjjel vágjuk, rátesszük a szövetre és az elvágott részeket annyival széjjel toljuk, a mennyi a varrásokra szükséges.

4—6-ig is keresztül van vágva üres ráncnak. (Hohlfalten) (lásd ugyan-
ezt a saccót.)

A 39. ábra magyarázata. (L. ábrát 110. oldalon.)

Itt már széjjel van vágva s a mennyi a ráncnak szükséges, széjjel tolva. Ott, a hol a minta el van vágva, rajzoljuk le az elejére. Huzzunk fércet belé és férceljük össze, úgy hogy a kabát az eredeti formáját megkapja. Ráncra **4—8**-ig és **5—9**-ig 5 cm. szükséges; a mintát széjjel kell tolni.

Legyen a kabát bármely szokatlan részén elől vagy hátul, vagy keresztbe varrás, vagy ránc, a mintát csak egyszerűen széjjel kell vágni, ott a hol varrást vagy ráncot akarunk csinálni, széjjel toljuk annyival, a mennyi a varrás vagy ráncra szükséges és rajzoljuk le a szövetre.

A 40. ábra magyarázata. (L. ábrát 00. oldalon.)

Ez az eleje felső része. A mell keresztül van vágva, úgy hogy a szivar-
zseb battnija rá van hagyva.

A 41. ábra magyarázata. (L. ábrát 111. oldalon.)

Ha valakinek az egyik oldala rövidebb, mint a másik (legyen az bármilyen szabásu kabátnál) hajtsuk a mintát **4—5**-ig össze, annyival a mennyivel az egyik oldala rövidebb, mint a másik.

Ha tudni akarjuk, hogy mennyivel rövidebb az egyik oldala, mint a másik, mérjük le a nyakcsigolyától a csipőig mind a két oldalt.

A smocking.

A 42. ábra magyarázata. (L. ábrát 112. oldalon.)

Ez az ábra smockingot vagy ugynevezett estély saccót ábrázol és övvel van felállítva. De akár övvel vagy anélkül állítjuk fel $O-D-OO$ vonalig teljesen úgy lesz felállítva, mint egy rendes saccó. Figyelmet érdemel azonban, hogy kissé rövidebb és derékben kissé jobban legyen kikanyarítva mint a rendes saccó. Zseb, facon és gallér alá van vetve a folyton változó divatnak. Az alsó gomblyuknál 4—5 cm.-rel megyünk ki az $O-D-OO$ vonaltól és onnét ivalakuan rajzoljuk tovább, jó szélesen és izlés szerint a nyakvágásig. D pont felett egy mellbevágást csinálunk.

Az előmutatott ábra különben mindent megmagyaráz.

A saccó elejének és hátának külön-külön való felállítása.

A 43. ábra magyarázata. (L. ábrát 113. oldalon.)

Az eddigi összes kabátok összefüggően voltak rajzolva, nevezetesen az eleje a hátával együtt. A szabónak, a ki e szerint kezd rajzolni, ajánlatos e módszer, (de még a jártas szabónak is) mert átnézheti az egész kabátot és jobban tud a formán eligazodni, mintha külön van szabva. A derékbe vágott kabátnak különösen nagy előnye van így összefüggően kirajzolva, sokkal könnyebb és sokkal biztosabb. Természetes, hogy előbb mintát kell szabni; derékbe szabott kabátot nem is ajánlatos másképen kiszabni. A saccó vagy paletó e szerint szintén mintával szabható olyképen, hogy az elejét kiszabjuk egészen, a hátának a legfontosabb része fönnnt egybe marad, azt tesszük ki a szövetre és rajzoljuk ki a szöveten az alsó részét; vagy úgy is lehet tenni, hogy az elejét rajzoljuk le a szövetre minta szerint, azután vágjuk le a hátára való részt; azt illesszük a háthoz, rajzoljuk le a szövetre és szabjuk ki.

Ez igen egyszerű dolog és a külön fölállítások csakis azért mutatjuk be, mert ezt több oknál fogva tudni kell a szabónak. A látóköre tágu, szakismerete nagyobbodik s e nélkül a tanítás nagyon egyoldalú volna.

M é r t é k :

Rövid derékossza 43 cm.

Megh. derékossza: 46 em.

Egész hossza: 75 cm.

Mellbőség: 48 cm.

Derékbőség: 43 cm.

Hátszélesség: 19·3 cm.

Ülepátmérő: 50 cm.

A hát.

Húzzunk függőleges és vonalat $A-B$ -ig, a hossza 75 cm.

$A-Aa$ -ig 1 cm. és $B-J$ -ig 3 cm. bemenni.

$Aa-E$ -ig $\frac{1}{8}$ -ad, 1 cm.-rel több.

$Aa-F$ -ig 19 cm.

$Aa-G$ -ig hátmagasság (23 cm.)

$Aa-H$ -ig derékhossza.

Vonalozzuk $Aa-E-F-G-H-J$ -től vízszintesen befelé.

$Aa-K$ -ig $\frac{1}{6}$ -od.

$K-KK$ -ig $1\frac{1}{2}$ cm.

$F-L$ -ig hátszélesség.

$E-N$ -ig ugyanigy.

$N-NN$ -ig $1\frac{1}{2}$ cm. kimenni.

$H-V$ -ig $\frac{2}{6}$ -od. 1 cm.-rel kevesebb.

$J-W$ -ig ugyanigy és rajzoljuk ki a hátát.

44. és 45. ábra magyarázata. (L. ábrát 113—114 oldalon.)

Az eleje.

$D-OO$ -ig függőleges vonalat húzunk.

$D-G$ -ig a fél mellbőség.

$G-U$ -ig a hátszélesség.

$G-S$ -ig a hátszélesség és $\frac{1}{4}$ -ed mellbőség. $S-R$ -ig függőleges vonalat húzni

$R-P$ -ig $\frac{1}{6}$ -öd $G-D$ vonaltól P -ig a hónaljmélység (fél derékhossza.)

$P-O$ -ig $\frac{1}{6}$ -od. Vonalazz $O-D$ -ig.

Tegyük a hátát az elejére, úgy, hogy a hát középső varrása $O-OO$ vonallal párhuzamosan haladjon és Aa pontját P -re tenni és jegyezzük meg az oldalmagasságot M és menjünk be M -nél 1 cm-ért.

Vegyük le a hátát $O-X$ -ig $\frac{1}{6}$ -od.

$S-T$ -ig 5 cm. kevesebb mint a hónaljmélység.

$P-T$ -ig 1 cm. kevesebb mint $KK-NN$ -ig.

$O-O$ vonaltól 7 cm. kimérni és egy jó varrást még hozzá adni. A kanttól 2 -ig a fél mellbőség. $2-WW$ -ig függőleges vonalat húzni és WW -nél 2 cm. kimenni.

Mérjük a hátát $L-W$ -ig és ugyan azt a hosszát WW -ig.

$P-WW$ -ig mérni és ugyan azt a hosszát.

$P-44$ -ig. Rajzoljuk készen lásd 45. ábrát.

Előrehajlott saccó.

A 46. és 47. ábra magyarázata. (L. ábrát 114—115. oldalon.)

Az előrehajlott saccó háta, — a mennyiben nem domború hátú, — úgy állítandó fel, a mint azt a 43. ábra mutatja.

Az eleje némileg különbözik a rendes elejének felállításától. Itt első sorban ki kell számítani mennyiben viszonylik a hátmagasság a hónaljmély-

séghez. A hány cm-rel a hónaljmélység rövidebb elől, mint a hátmagasság, annyi cm-rel kell az **M** pontot magasabbra tenni az elejénél, mint az **L** pont van a hátán. Ezen két pont főoka annak, hogy az elejét és a hátát külön kell tudni felállítani. Vegyük pl. hogy a kabát már ki van szabva s tévedtünk. Ezen esetben tegyük csak észszerűen a hátát az elejére. Vizsgáljuk meg, vajjon az elején helyén van-e **P** és **M** pont? Ha nincs a helyén, a hát balancirozása által okvetlen megtudjuk, hol tévedtünk s hová kell az áthelyezni?

M é r t é k :

Rövid derékhossza: 44 cm.

Meghosszabbított derékhossza: 47 cm.

Egész hossza: 75 cm.

Mellbőség: 48 cm

Derékbőség: 43 cm.

Hátszélesség: 19 $\frac{3}{4}$ cm.

Ülepbőség: 50 cm.

D—OO ig huzunk függőleges vonalat.

D—S-ig fél derékhossza. **5—4**-ig 3 cm.

Tegyük a sarok-vonalzót **4—D**-ig és huzunk egy vonalat **D—G**-ig **D—G**ig fél mellbőség. **G—U**-ig hátszélesség. **G—S**-ig hátszélesség és $\frac{1}{4}$ -ed mellbőség. **S—R**-ig függőleges vonalat huzni **R—P**-ig $\frac{1}{5}$ -öd. $\frac{1}{2}$ cm. több. **P—O**-ig $\frac{1}{6}$ -öd. $\frac{1}{2}$ cm kevesebb. **D—G** vonaltól **P**-ig a fél derékhossza. Vonalazz **O—D**-ig. Tegyük a hátát az elejére, úgy hogy a középső varrása **O—4** vonallal párhuzamosan haladjon. Buktatva, lásd rajzot. **Aa** pontot **P**-re és jegyezd meg az oldalmagasságot. **M**-nél 1 cm. bemenni. E magyarázat rendszeren előrehajlott alakra szól. Ha rendkívüli, úgy **M** pontot magasabbra kell helyezni annyi cm-rel, a mennyivel a hátmagasság hosszabb a hónalj-mélységnél. Ebben az esetben a hónalj-mélységet rövidebbre kell venni, minden cm. után $\frac{1}{2}$ m-rel. Vegyük le a hátát. **O—X**-ig $\frac{1}{6}$ -ad. **S—T**-ig 5 cm. kevesebb, mint a hónalj-mélység.

PT-ig $1\frac{1}{2}$ cm-rel kevesebb, mint **KK—NN**-ig. Vonalozzunk **PT**-ig és emeljük a közepét 1 cm-rel. Mérd a hátát **LW**-ig, ugyanaz a hossza az elejénél **M—WW**-ig. A kanttól **2**-ig fél mellbőség.

WW nél 2 cm-rel kimenni.

P—W-ig mérni, ugyanez a hossza **P—44** ig.

O—D—OO vonaltól 7 cm. kimenni.

Ha a hónalj-mélységét övvel mérjük, nem kell semmit sem számítani, csak a hátát az oldalhoz illeszteni és a hónalj-mélységet összeilleszteni a hátmagassággal, a többit úgy, a mint azt az övrendszer felállításánál magyaráztam. A derékbőség **A** rövid derékhossza körül mérendő és 10 cm-rel több legyen az eredeti mértéknél. Az eredeti 43 cm., tehát 53 cm. veendő. Az ülep mértéket pedig 10—12 cm. a derékhossza alatt mérjük s 6 cm rel több legyen az eredeti mértéknél. Itt pl. 50 cm. és 6 cm. tehát 56 cm. veendő.

Saccó kövér alakra.

A 48. és 49. ábra magyarázata. (L. ábrát 115. oldalon.)

Mérték:

Rövid derékhossza: 44 cm.

Meghosszabbított derékhossza: 47 cm.

Egész hossza: 75 cm.

Hátszélesség: $21\frac{1}{6}$ cm.

Mellbőség: 54 cm.

Derékbőség: 55 cm.

Ülepátmérő: 64 cm.

A háta.

Vonalazzuk $A-B$ -ig az egész hosszát.

$A-Aa$ ig 1 cm. és $B-c$ -ig 3 cm. bemenni.

$Aa-E$ ig $\frac{1}{8}$ -ad, 1 cm-rel több.

$Aa-F$ ig 19 cm.

$Aa-G$ -ig hónaljmélység $23\frac{1}{2}$ cm.

$Aa-H$ -ig derékhossza.

$Aa-I$ -ig egész hossza.

Vonalazzunk minden megnevezett pontnál befelé.

$Aa-K$ -ig $\frac{1}{6}$ -od és $K-KK$ $1\frac{1}{2}$ cm.

$F-L$ -ig hátszélesség.

$E-N$ ig ugyanígy.

Vonalozz $L-N$ -ig.

$N-NN$ -ig $1\frac{1}{2}$ cm.

$H-V$ -ig $\frac{2}{6}$, 1 cm. kevesebb.

$S-W$ -ig szintén úgy.

Az eleje.

A 49. ábra magyarázata. (L. ábrát 116. oldalon.)

Huzzunk egy függőleges vonalat $D-OO$ -ig. $D-5$ -ig fél derékhosszát. $5-4$ -ig 5 cm. Itt a derékbőség aránylag 5 cm-rel több a mellbőségnél. Huzzunk egy vonalat $4-D$ -ig. Tegyük a sarokvonalzót $4-D$ -ig és vonalozzuk $D-G$ -ig. $D-G$ -ig fél mellbőség. $G-U$ -ig hátszélesség. $G-S$ -ig a hátszélesség és $\frac{1}{4}$ -ed mellbőség $S-R$ -ig függőleges vonalat húzni. $R-P$ ig $\frac{1}{6}$ -öd. $\frac{1}{2}$ cm. több. $P-O$ -ig $\frac{1}{6}$ -od. $D-G$ vonaltól P -ig a hónalj mélység. Tegyük a hátát az elejére, úgy hogy a középső varrása $O-4$. vonallal párhuzamosan haladjon. Buktatva, lásd rajzot Aa pontot P -re tenni. Jegyezzük a háta L pont szerint, az eleje oldal magasságot M és vegyük M -nél 1 cm. be és a kirajzolásnál M pontot $1\frac{1}{2}$ cm-rel magasabbra tenni. $S-T$ -ig 5 cm. kevesebb, mint a hónalj mélységét.

Vonalazzunk $P-T$ -ig, 1 cm-rel kevesebb, mint $KK-NN$ -ig s emeljük a közepén 1 cm-rel WW -nél 2 cm-t kimenni.

$O-D-OO$ vonaltól 7 cm. kimenni. A kanttól 2 -ig a fél mellbőség. Mérjük $P-WW$ -ig s ugyanez a hossza $P-44$ -ig $O-X$ -ig $\frac{1}{6}$ -od.

Az 50. ábra magyarázata. (L. ábrát 117. oldalon.)

Az 50. ábra egy hátrahajlott alakra való saccó. Az eleje a hátával összefüggően van fölállítva, de ugyanabban a rajzban be van mutatva, hogyan kell az elejét külön felállítani.

Magyarázat az összefüggő felállításhoz:

M é r t é k:

Rövid derékhossza : 42 cm.

Meghosszabbított derékhossza : 45 cm.

Egész hossza : 70 cm.

Mellbőség : 48 cm.

Derékbőség : 43 cm.

Hátszélesség : 18 cm.

Ülep-átmérő : 52 cm.

Vonalozz *D—OO*-ig.

D—4-ig fél derékhossza.

4—5-ig 3 cmt kimenni.

Tegyük a sarokvonalzót *5—D*-ig és vonalozzuk *G*-ig félmellbőség (48 cm.).

Tegyük a sarokvonalzót *G—D*-vonalra és vonalozzuk *Aa*-ig a fél derékhosszát kissé kikanyarítva.

Aa—A-ig 1 cm. s vonalozzuk *A—B*-ig függőleges vonalat és jelöljük az egész hosszát. *B—I*-ig $3\frac{1}{2}$ cm.

Vonalozzuk *G—I*-ig.

Aa—E-ig $\frac{1}{8}$ -ad 1 cm.-rel több.

Aa—F-ig 19 cm.

Aa—H-ig derékhossza.

Vonalozzuk *Aa—E—F*-től előre, de úgy, hogy a vonalak *G—D* vonallal párhuzamosan haladjanak.

H—I-vonal rendes.

Aa—K-ig $\frac{1}{6}$ -od

K—KK-ig $1\frac{1}{2}$ cm,

F—L-ig hátszélesség.

E—N ugyanúgy s vonalozzuk *L—N*-ig.

N—NN-ig $1\frac{1}{2}$ cm.

H—V-ig $\frac{2}{6}$ -od, 1 cm.-rel kevesebb.

J—W-ig ugyanúgy.

Rajzoljuk készen a hátat.

Mérjük ki elől *G—D* vonaltól fölfelé a hónaljmélységet.

G—S-ig a hátszélesség és $\frac{1}{4}$ -ed mellbőség.

Vonalazz *S—R*-ig. *R—P*-ig $\frac{1}{5}$ -öd, *P—O*-ig $\frac{1}{6}$ -od.

Vonalozzuk *O—D*-ig.

S—T-ig 5 cm.-rel kevesebb, mint a hónaljmélység. Vonaltól *P—T*-ig 1 cm.-rel kevesebbet mint *KK—NN*-ig.

Emeljük *P—T*-vonalat a közepén 1 cm.-rel.

L—M-ig 1 cm.-rel be, s emeljük *M* vonalat 1 cm.-rel.

O—X-ig $\frac{1}{6}$ -od.

O—D—OO vonaltól 7 cm. kimenni.

3—2-ig fél mellbőség.

Vonalozzuk le 2—*WW*-ig.

WW-nél $1\frac{1}{2}$ cmt kimenni.

Mérjük *M—W*-ig s ugyanez a hossza *M—WW*-ig.

Mérjük *P—WW*-ig és ugyanezt a hosszát *P—44*-ig.

Rajzold készen és lásd illusztrációt.

Külön az eleje és külön a hát fölállítása.

A háta.

Vonalozzuk *a—B*-ig függőleges vonalat.

a—Aa-ig 1 cm. *B—I*-ig $3\frac{1}{2}$ cmt bemenni.

Osszuk be a hát pontjait és rajzoljuk ki, a mint magyaráztam.

Áz eleje.

Előrehajlott alaknál bemegyünk 5—4-ig, ezáltal a kabát előrehajlott alakot nyer. A felső rész ezáltal előre bukik, épen úgy, amint egy előrehajlott ember áll.

A hátrahajlott alaknál ezen procedurát épen fordítva kell csinálni. Kimegyünk 3 cm.-rel 4—5-ig. Ép úgy mint az előrehajlott saccónál 4—*D* bázisa a többi pontnak, viszont itt 5—*D*-vonal a bázisa a fölállított főpontoknak.

Ezáltal, hogy 4—5-ig kimegyünk a saccó (l. 50. ábrát) hátrahajlott alakot nyer. Mert míg az előrehajlott kabátnál, ha 5—4-ig 3 cmt bemegyünk s ennek alapján állítjuk föl a kabátot, a háta *Aa* pontja sokkal magasabbra esik, mint az eleje *P* pontja (l. 8. ábrát) addig a 50. ábránál, miután hátrahajlott a háta, *Aa* pontja sokkal mélyebbre esik, mint az eleje *P* pontja. Ezek az ábrák és magyarázatok világos bizonyítéka annak, hogy sikerült a különböző alakokra a helyes rendszert eltalálnunk.

Vonalozzuk *D—OO*-ig.

D—4-ig a fél derékhossza.

4—5-ig 3 cmt kimenni.

D—G-ig félmellbőség, *G—U* vonalig a hátszélesség, *G—S*-ig a hátszélesség és $\frac{3}{4}$ -ed mellbőség, *S—R*-ig függőleges vonalat húzzunk, *G—D* vonaltól fölfelé a honaljmélységet mérni a fél derékhossza 1 cm.-rel több. *R—P*-ig $\frac{1}{5}$ -öd, *P—O*-ig $\frac{1}{6}$ -od, vonalozz *O—D*-ig.

Tegyük a háta *Aa*-pontját az eleje *P*-pontjára úgy, hogy a háta közepe *Aa—I*-vonal kifelé feküdjék, azaz *D—5*-vonallal párhuzamosan haladjon. Jegyezzük meg *M*-nél a honaljmélységet és a többit úgy kell beosztani, mint az már ismeretes.

Az 51. ábra magyarázata. (Lásd ábrát 118. oldalon)

Az 51-ik ábra fokozatosan mutatja az előre hajlott alaknak fölállítását

5—4-ig bemegyünk 3 cm-rel. A háta középső varrását úgy fektessük le, hogy *D—4* vonallal párhuzamosan haladjon. Ha annyira előre hajlott, hogy a háta 1—2—3 vagy 4 cm-rel magasabb, mint az eleje, úgy annyi cm-rel följebb megyünk a háttal a *P* pontnál. A *P* pont az elejénél a helyén marad, csak 1 cm-rel előbbre kell tenni, mint rendszeren. A mennyivel a hátát följebb toljuk, ugyanannyival magasabbra esik az elejének oldalmagasság azaz *M* pontja.

Egészen egyre megy, akár a hátát magasabban engedjük *P* ponton túl s ott jelöljük meg az eleje oldalmagasságát, a hol ezt az *L* pont mutatja, vagy *Aa* pontot fektetjük le *P*-re s az eleje oldalmagasságát annyi cm-rel jelöljük magasabbra, a hány cm-rel az illetőnek a háta magasabb, mint az eleje, vagyis a hány cm-rel előre megy.

Az 52. ábra magyarázata. (Lásd ábrát 118. oldalon)

Az 52-ik ábrában egyszerű balancirozás a háttal. A mennyivel nagyobb az arány derék és mellbőség között, ugyanannyi cm-rel megyünk be 5—4-ig.

A kik eddig rendszerünket áttanulmányozták, joggal kételkedhetnek, hogy a kabát a hasnál eléggé összejön-e? Ezt a magyarázatot a 52-ik ábrának tartottam fenn.

Ha az elejét és hátát összefüggően állítjuk fel hasas kabátnál 5—4-ig bemegyünk annyi cm-rel, a mennyit az aránytalansága (— a mi már ismeretes —) előír. Mennél többet megyünk be 5—4-ig, (— a sarokvonalat 4—*D*-ig teszszük és *G—C*-ig huzzuk —) annál magasabbra esik az eleje oldalmagassága. Ha pedig — mint azt a 52-ik ábra mutatja, a háta *Aa* pontját az eleje *P* pontjára tesszük, úgy, hogy a hát középső varrása párhuzamosan szaladjon *D—4* vonallal, az az, mennél erősebb a hasa az illetőnek a felsőbőséghez viszonyítva, annál beljebb lesz beállítva a 4-ik pont az *O* vonaltól s annyival hátra jön a hát *I* pontja az eleje *OO* vonaltól és evvel egyidejűleg magasabbra esik *L* pont az elejére.

Oda, a hova az *L* pont esik, oda lesz az oldalmagasság az elejére lejegyezve. Nézzük most jól a 52-es ábrát. Ez az a bizonyos technika a szabászatban, a mire sokan hivatkoznak, de a mit még többen nem értenek. Azáltal, hogy az eleje oldalmagassága feljebb jön, a kabát hátulról előre esik. Az összefüggő kabátunk is ilyen technikával van fölállítva s ez a magyarázata annak, hogy ilyen rendkívüli alakoknál a vízszintes vonal ugyanmint nyak és hónalj látszólag rézsutosan esik. Ez azonban még nem minden. Hozzájárul még az is, hogy a nyak is kitűnő technikával van felállítva. A nyakpont jól előre esik s ezáltal a kabátot elől jól fölemeli. Természetes, hogy ilyen alaknál a has és ülep bőségét pontosan ki kell mérni, úgy mint azt már egy helyen megmagyaráztuk. A hasbőségnek 10 cm. és az ülep-bőségnek 6 cm-rel többnek kell lennie, mint a mennyi a mérték. (Természetes fél has és fél ülep.) Ha szűk, oldalt kibocsátandó, ha bő reducálni kell ugyanott.

Az 53. ábra magyarázata. (L. ábrát 119. oldalon.)

Az 53-ik ábránál másképp balancirozok a hátával, de a cél körülbelül ugyanaz, mint a 52-ik ábránál.

A hát ilyen balancirozása rendkívül fontossággal bír. Itt épp úgy, mint azt az 52. ábránál mutattuk. A hát I pontjával fokozatosan hátrább megyünk, de a hát L pontja egy helyen marad. De viszont a hát Aa pontja ép oly fokozatosan bukik előre és lejjebb, mint a milyen mértékben I hátrább esik.

Ez a balancirozás főképen kiszabott kabátokra vonatkozik, hogy ha esetleg, — a mi könnyen megtörténhet, — tévedtünk és L ponttal több előfordulható okból nem mehetünk magasabbra. Oka lehet az is, hogy M -nél nincs hajtás, vagy a hónalj mély, vagy jó a hónaljmélysége s nem mehetünk fel a magassággal, mert mennél magasabbra helyezzük az oldalmagasságot, annál mélyebb lesz a hónalj. Féltő tehát, hogy mély lesz, vagy a nyaka rosszul van felállítva s a kabát elől széjjel megy. Ilyen és hasonló eseteknél tartjuk a hátat az L pontnál és az I ponttal menjünk hátra, ezáltal a hát Aa pontja előre bukik. A hová az Aa pontesik, oda jelöljük meg az eleje P -t, illetve a nyakpontot. Ilyen módon kell a kabátot előre állítani, ez azonban még nem minden. I pontot természetesen annyival kell hátrafoltni, a mennyivel $4-5$ -től beljebb áll, úgy hogy $I-Aa$ vonal $4-D$ vonallal párhuzamosan haladjon. Ha a hátat lefektetjük, a többi pontokat újra fel kell állítani, az elejét a háta szerint, teljesen úgy, mintha a kabátot csak most kezdenők kiszabni, A magyarázat itt fölösleges, mert teljesen úgy kell beosztani mint azt a 29. ábrától a 40. ábráig magyaráztam.

Az 54. ábra magyarázata. (L. ábrát 119. oldalon.)

Karcsu és magas nyaku egyéneknél csak a hát különbözik némileg a rendes saccótól. Még pedig annyiban, hogy $Aa-E$ -ig 1—2—3 és 4 cm-rel többet veszünk, mint rendszeren és a vállat fönt K -nál jól kikanyarítjuk. Ennél az ábránál $Aa-E$ -ig 10 cm. Az eleje marad rendszeren, csak a vállat ki kell egy kissé nyújtani fönt a nyaknál. Azonkívül a vállat P és T -nél egy kissé szélesebben kell csinálni. A hónaljmélységet vagy övvel kimérjük, vagy a fél mellbőséget vesszük, 1 cm-rel kevesebbet. Ez csakis karcsu alakra vonatkozik. Itt különösen sulyt kell fektetni arra, hogy a derék- és ülep bőséget a mértékkel összhangba hozzuk.

Az 55. ábra magyarázata. (L. ábrát 119. oldalon.)

Ha valakinek az egyik válla és oldala lejjebb van, mint a másik, igazítsuk úgy le, a mint ez az ábra mutatja.

Ezt meghatározni legokosabb, ha övvel mind a két vállmagasságot kimérjük.

Hajtások.

Minden finom, vagy mérték után dolgozó szabó a próbához hajtást hagy (l. 41. ábra) elől nyaknál hónaljban hátul s oldalt próba után, ha a hajtás nem szükséges, elvágható.

A hajtás azért szükséges, mert próbánál előfordul, hogy a vevő bővebbre óhajtja a kabátot, mint rendszeren, de főképp azért, mert a kiszabott szövet kabát nagyon elváltozik, a míg próbára készül. Próba után megint endbe kell hozni, úgy hogy a hátát elejére tesszük s az elváltozott pontokat. helyükre tesszük és úgy a felállítást, valamint a hossz és bőségmértéket összhangzásba hozzuk.

A 56. ábra magyarázata. (L. ábrát 120. oldalon.)

Domboru hátu vagy púpos hátu alaknál az eleje úgy állítandó fel, a mint azt a 46 és 47 vagy 31—32 ábránál mutattam.

Ha a melle domboru, nem kell egyebet csinálni, csak *D—OO*-ig elveszünk 2—3 cmt.

De a domboru vagy púpos hátu külön vágva már másképp történik. *A—G*-ig hátmagasság.

A—Aa-ig 4 cm. bemenni.

Ha nagyon domboru *B—I*-ig 2 cm. bemenni.

Vonalozzunk *Aa—G*-ig és *B—I*-ig.

Aa—E-ig $\frac{1}{8}$ -ad 1 cm.-rel több.

Aa—F-ig 19 cm.

Aa—H ig derékossza.

Aa—I ig egész hossza.

Vonalozzunk *Aa—E—F*-ig befelé, de úgy, hogy a sarokvonalzót *Aa—G* ig kell illeszteni.

H—V-ig és *I—W*-ig rendes vonalat húzni.

Aa—K-ig $\frac{1}{6}$ od. *K—KK*-ig $1\frac{1}{2}$ cm. *E—N*-ig 19.

F—L-ig ugyanúgy *N—NN*-ig $1\frac{1}{2}$ cm. *H—V*-ig $\frac{2}{6}$ -od 1 cm.-rel kevesebb, *I—W*-ig ugyanúgy.

Az ujj konstruálása.

Az 57—58. ábrák magyarázata. (L. ábrák 120. oldalon.)

M é r t é k:

Egész hossza : 75 cm.

Mellbőség : 44 cm.

Hátszélesség 17⁶ cm.

Könyök : 45 cm.

Vonalozzuk 2—3-ig és 2—4-ig.

2—5-ig $\frac{1}{6}$ -od 1 cm.-rel több.

Mérjük 5—4-ig a fél mellbőséget.

Vonalozzuk 4—6-ig a könyökhosszát.

8-ig az egész hosszát.

7-nél 2 cm.-rel bemegyünk.

3-nál 1 $\frac{1}{2}$ cm. kimegyünk.

9-nél a fele 2—4-ig való távolságnak.

9—10-ig 4 cm.

Vonalozz 5—10-ig és 10—4-ig

Tegyük a sarokvonalat 8—6-ig és vonalozzuk le az ujjá alját, a bőséget elől divat és ízlés szerint. Rajzold készen (l. az 58. ábrát).

Az alsó ujját teljesen a felső ujjá után kell szabnunk. 4—12-ig 2 $\frac{1}{2}$ cmt bemenni. Az ujjá kirajzolásánál a fő, hogy a lapdája (ballni) mindenütt szép formásan és kereken szaladjon. — Az ujjá minden alaknál egyformán lesz kiszabva, csak erősen előrehajlott egyéneknél 4-nél egy kis ($\frac{1}{2}$ vagy 1 cm.-rel) följebb megyünk. Magas vállu és hátrahajlottaknál 4-nél $\frac{1}{2}$ —1 cm.-rel lejjebb megyünk. Az ujjá bősege 5—4-ig, mindig a fél mellbőségnek a fele, kivéve kissé kövér alaknál 1—1 $\frac{1}{2}$ cm.-rel szűkebbre csinálendő.

A felsőkabát ujjá.

Az 59. ábra magyarázata. (L. ábrát 120. oldalon.)

A felsőkabát ujjá ugyanúgy lesz felállitva, mint azt a 57—58. ábránál magyaráztuk. Csak 5—4-ig 1 $\frac{1}{2}$ cm.-rel bővebbre. Vastag szövetnél 2 cm. esetleg 2 $\frac{1}{2}$ cm.-rel bővebbre s a könyöknél kimegyünk 1 $\frac{1}{2}$ cm.-rel. Az ujjá alól 2 cm.-rel bővebb legyen, mint a rendes ujjá.

A zsaket felállítása.

A 60., 61. 62.. ábra magyarázata (Lásd ábrát 122. oldalon.)

A zsaketnél — illetve derékbe vágott kabátoknál ugyanezek a szabályok érvényesek, mint a saccónál, a hogyan ezt eddigelé elég bőven kifejtettük az összefüggő ábráknál.

M é r t é k:

Rövid derékhossza: 43 cm.

Meghosszabbított derékhossza: 46 cm.

Mellbőség: 48 cm.

Derékbőség: 43 cm

Hátszélesség: 19¹³ cm.

A háta.

A 60. ábra magyarázata. (Lásd ábrát 121. oldalon.)

Vonalozzuk *A—B*-ig a derékhosszát.

A—Aa-ig 1 cm. *B—I*-ig 3 cm.

Aa—E-ig $\frac{1}{8}$ -ad 1 cm-rel több.

Aa—F-ig $\frac{2}{6}$ -od 1 cm-rel kevesebb.

Aa—G-ig fél derékhossza.

Vonalozzuk a megnevezett pontoktól vízszintesen befelé.

Aa—K-ig $\frac{1}{6}$ -od.

K—KK-ig $1\frac{1}{2}$ cm.

F—L-ig hátszélesség.

E—N-ig ugyanugy.

Vonalozzuk *L—N*-ig és *N—NN*-ig $\frac{1}{2}$ cm. kimenni. *J—V*-ig $\frac{1}{8}$ -ad.

Az eleje.

A 61. ábra magyarázata. (Lásd ábrát 121. oldalon.)

Vonalozzuk *D—OO*-ig és *D—G*-ig.

D—G-ig a fél mellbőség. 1 cm. több.

G—U ig a hátszélesség.

G—S ig a hátszélesség és $\frac{1}{4}$ -ed mellbőség.

S—R ig függélyes vonalat huzni.

R—P-ig $\frac{1}{5}$ -öd, *P—O*-ig $\frac{1}{6}$ -od, *G—D* vonaltól *P*-ig a hónaljmélységet.

Vonalozzuk *O—D*-ig.

Tegyük a háta *Aa* pontját *P* pontra.

A hát középső varrása párhuzamosan haladjon *O—D—OO* vonallal.

Jegyezzük le az oldalmagasságot *M—U* vonaltól *M*-ig $1\frac{1}{2}$ cm.

bemenni *O—X*-ig $\frac{1}{6}$ -od, *S—T*-ig 5 cm. kevesebb, mint a hónaljmélység.

P—T-ig 1 cm. kevesebb, mint *KK—NN*-ig.

W—Z-ig $\frac{1}{4}$.

Z—7-ig $\frac{1}{8}$ -ad, 1 cm-rel több.

7—8-ig $1\frac{1}{2}$ cmt. kivenni.

Tegyük a sarokvonalzót $W-G$ vonalig és rajzoljuk ki a császárévágást alól úgy, hogy négyszöget képezzen.

Z 7-ig ugyanugy. Itt az eleje $\frac{1}{2}$ cm-rel hosszabb legyen, mint a császárévágás

$O-D-OO$ vonaltól 7 cmt. kimenni.

Mérj $P-W$ -ig és ugyanezt a hosszat $P-3$ -ig.

Rajzoljuk készen (lásd 62. ábrát).

Az alj külön felállítása.

63. ábra magyarázata. (Lásd ábrát 122. oldalon)

Vonalozzunk $1-2$ -ig és $2-3$ -ig.

$1-2$ -ig a fél derékhossza 4 cm.-rel több.

$1-6$ -ig $4\frac{1}{2}$ cm. $2-4$ -ig a zsaket hossza. A derékhosszát leszámítani.

$4-5$ -ig $\frac{1}{8}$ -ad, 1 cm rel több.

A magyarázat zsaketre szól, rajzoljuk ki izlésesen. A frak aljának felállítása ugyanaz.

$6-7$ ig és $7-8$ -ig nem szükséges beosztás, csak izlésesen kivágni. A kinek szüksége van rá, vegyen $6-7$ -ig $\frac{3}{4}$ -et a mellbőségnek, 2 cm. kevesebbet és $4-8$ -ig $\frac{1}{4}$ -et 2 cm-rel többet.

A Ferencz-József kabát alja.

Vonalozzunk $1-9$ -ig 6-nál 1 cm-rel följebb menni és $1-9$ vonaltól 7 cmt. kimenni, $6-9$ -ig ezt a hosszát v venni, mint $2-3$ -ig, a többbit a rajz mutatja világosan. E három különböző aljat csak azért állítottuk föl egy rajzban, hogy mindenki lássa, hogy minden aljnak a fölállítása egy beosztás szerint történik s csak a formára nézve változik.

Rendkívüli kövér alaknál $1-6$ -ig $\frac{1}{2}$ vagy 1 cm-rel több elveendő.

A harangalj.

A 64. ábra magyarázata. (Lásd ábrát 122. oldalon).

Vonalozzunk $1-2$ -ig a félderékbőségénél 11 cm-rel többet. $2-4$ -ig a harmadrésze $1-2$ -ig terjedő távolságnak.

$4-5$ -ig 3 cm. ki kell venni és vonalozzunk $2-5-1$ -ig.

Tegyük a sarokvonalzót $2-5$ vonalra és vonalozzunk le 3 -ig. Tegyük a sarokvonalzót $1-5$ vonalra és vonalozzunk $1-6$ -ig. $3-6$ vonal párhuzamosan haladjon $2-5-1$ vonallal.

$1-6$ -ig ugyanazt a hosszát vesszük, mint $2-3$ -ig.

$2-3$ -ig a hossza ugy intézendő, hogy a derékhosszát 2-re tesszük és mérünk le 3-ig.

Rajzoljuk ki, a mint azt a rajz vitágosan mutatja.

A 65. ábra magyarázata. (L. ábrát 123. oldalon.)

Ez a saccó oldalbevágással van bemutatva. A felállítása ugyanaz mint más saccóál. Csak figyelemmel kell a bevágásra lenni, mert ezáltal, nemcsak derékben, de mellben is szűkül a kabát. — Ezért kell ilyen saccónál *OU*-ig 2 cm.-rel többet venni s úgy kirajzolni, a mint azt az ábra mutatja. Derékben, ha azt akarjuk, hogy a saccó testhez álló legyen, többet is kikanyaríthatunk.

Invernesz (félszárnyas kabát.)

A 66. ábra magyarázata. (L. ábrát 124. oldalon.)

Az invernesz kabát nálunk opera kabát néven ismeretes elegáns szalon darab.

Az invernesz kabátot csak szalon illetve frak és smocking ruhán fölül szokás felvenni. Hogy a szalonruhát össze ne gyűrje, rendszeren ujjá nélkül készül,

A kabát egy rendes felöltő s csak az eleje hónalját jobban ki kell vágni, ha ujjá nélkül készül. Körül van pontozva a kivágandó rész.

A félszárny felállítása.

O—D—OO vonaltól 4 cm.-rel kimenni.

P—6-ig a hosszát (50 cm.)

P—7-ig és *P—8*-ig ugyanugy.

P—9-ig 5 cm.-rel több, mint *P—6*-ig.

Illesszük a hát vállát az eleje vállához *P—T*-ig.

Rajzoljuk a háta *NN—L* részét *T—L*-ig.

L folytatólagosan 9-ig.

Rajzoljuk ki *6—7*, *8—9*-ig szép kerekésséggel.

Nézzük meg jól az illusztrációt s e szerint rajzoljuk készen.

A kétsoros havelok és mencsikoff (eső kabát) kapucznival.

A 67., 68 és 69. ábra magyarázata. (Lásd ábrát 125, 126, 127. oldalon.)

A háta (67 ábra.)

Mé r t é k :

Derék-hossza : 46 cm.

Egész hossza : 112 cm.

Mellbőség : 48 cm.

Derékbőség : 43 cm.

Hátszélesség : 19·3 cm.

Pelleringallér hossza : 54 cm.

Vonalozzuk *a—B*-ig egész hosszát.

a—Aa-ig és *B—J*-ig 5 cm. ráncnak.

Aa—E-ig $\frac{1}{6}$ -ad 1 cm.-rel több.

Aa—F-ig 19 cm.

Aa—H-ig derékossza.

Vonalozzuk minden megnevezett ponttól befelé. *Aa—K*-ig $\frac{1}{6}$ -od.

K—KK-ig $1\frac{1}{2}$ cm.

F—L-ig a hátszélességnél 1 cm.-rel több.

E—N ugyanigy.

Vonalozzuk *L—N*-ig. *N—NN*-ig $1\frac{1}{2}$ cm.

H—V-ig $\frac{3}{6}$ -od.

J—W-ig $\frac{2}{6}$. 1 cm.-rel több.

Rajzold ki a hátat!

A pellerin gallér a háta szerint lesz rajzolva.

Mérjük a hosszát *Aa—2*-ig.

Rajzoljuk a pellerint *Aa—2*-ig és *Aa—KK*-ig és vállát, valamint a hátát, a pellerini vállát *N*-nél kissé lejjebb.

2—3-ig $\frac{1}{6}$ -dal kevesebb, mint a mellbőség.

Mérjük *Aa—2*-ig és ezt a hosszát üssük át.

Aa—3-ig, rajzoljuk ki. (L. 53. ábra.)

A rajz így tökéletesen fölállítva mentsikoff vagy esőkabát. A havelok ép úgy állítandó fel, csak ráncz és szorító nélkül. Miután a havelok rendesen ujjá nélkül lesz szabva, *4—5*-ig elvágni kell.

Az eleje.

A 68. ábra magyarázata. (Lásd ábrát 126. oldalon.)

Vonalozzuk *D—OO*-ig és *D—O*-ig hónaljmélységet, fél derékossza 1 cm.-rel több. *D—M*-ig fél mellbőség 5 cm.-rel kevesebb.

Vonalozzuk *M—W*-ig.

Vonalozzuk *O—U*-ig $\frac{3}{4}$ -ed, 5 cm.-rel kevesebbet, azonban ha a szövet és bélés vastag, csak 4 cm.-rel kevesebbet.

O—P-ig $\frac{1}{6}$ -od 1 cm.-rel kevesebb.

P—R-ig $\frac{1}{5}$ -öd.

Vonalozzuk *R*-től lefelé *S*-ig.

Tegyük a hátát az elejére és jegyezzük meg. *M—t*-nél az eleje oldal-magasságot.

WW-nél, ha a szövet és bélés vastag, 5 cm.-rel kimegyünk.

Mérjük a hátát *L—W*-ig és ugyanolyan hosszúra csináljuk az eleje oldalát *M—WW*-ig.

Tegyük a sarokvonalzót *WW* és oldalvonalra s rajzoljuk le az alját. Az alját paletónál ugy is lehet mérni:

P—WW-ig mérünk és ugyanezt a hosszát *P*-től egyenesen le.

S—T-ig 5 cm.-rel kevesebb, mint a hónaljmélység elől.

P—T-g 1 cm.-rel kevesebb, mint *KK—NN*-ig.

Emeljük *P—T* vonalat a közepén 1 cm.-rel.

O—X-ig $\frac{1}{6}$ -od.

O—D—OÖ vonaltól 14 cm-rel kimegyünk, vastag szövethél 15—16 cm-rel.

Mérjük a nyakat 21-ig, 1 cm-rel többre a fél mellbőségénél (25 cm.)

21—22 ig 8 cm., 21 pontot 1 cm-rel lejjebb, mint *X*.

Rajzold készen az illusztráció szerint.

A pellerin itt is az eleje után lesz szabva. A pellerint állítsuk *O—D* vonaltól 4 cm-rel ki. *T*-nél 1 cm-rel lejjebb, *P—8*-ig a hosszát. *P—7*-ig ugyanaz a hossza.

6—7-ig $\frac{1}{6}$ -dal többet, mint a mellbőség. Rajzoljuk ki illusztráció szerint.

Ha akarjuk, hogy ujjanélküli havelock legyen. vágjuk el a hónalj körül, úgy mint azt itt a *9—10* megjelölt vonal mutatja.

Kapuczni.

A 69. ábra magyarázata. (Lásd ábrát 127. oldalon.)

A kapuczni teljesen a nyak után lesz vágva.

Ez az ábra világosan mutatja a kabátrajzot rátéve a kapuczniira.

Tegyük a háta vállát az elejének vállával össze és rajzoljuk ki a nyakat.

2—4 a hát közepén a hossza 27—27 cm. legyen, vagy 2 cm-rel kevesebb mint $\frac{5}{6}$ -od.

2—3-ig 2 cm-rel kevesebb, mint *3—4*-ig.

Szabás magas vagy lecsapott vállra.

Bevezetésünkben rámutattunk, hogy különleges alakokra az övrendszer nélkülözhetetlen. A magas vagy lecsapott vállú ember ugyan nem rendkívüli alak, mégis szükségesnek találjuk kiemelni, hogy ilyen alakoknál az öv rendkívüli jó szolgáltatásokat tesz. Az övvel vett mérték maga mutatja, hogy a fő és mellékpontokat hová kell helyezni?

Itt csak az szükséges, hogy *Aa—E*-ig terjedő vonalat magas vállú egyéneknél 1—2 cm-rel magasabbra, viszont lecsapott vállú egyéneknél *Aa—E*-ig terjedő vonalat 1—2 cm-rel és *Aa—F*-ig terjedő vonalat pedig 1 cm-rel lejjebb tegyük.

Előfordulhat, hogy ilyen alakra valamely ok miatt nincs módunkban a mértéket övvel levenni. Ebben az esetben magasvállú egyéneknél *Aa—E* vonalat 1—2 cm-rel magasabbra tesszük, hasonlóan *S—T*-ig szintén 1—2 cm-rel magasabbra tesszük a szerint, a mennyivel magasabb a váll.

Magas vállú egyéneknél a hónalj is 1—2 cm-rel magasabbra teendő, mint rendes alaknál.

A lecsapott vállú alaknál épen megfordítva kell tennünk; a vállat *S—T*-ig 1—1 $\frac{1}{2}$ cm-rel lejjebb, a hónaljmélységet szintén 1 $\frac{1}{2}$ cm-rel lejjebb helyezzük, mint a rendes vállú alaknál.

A mint látjuk ez a kis fejezet igen fontos, mert mennél magasabbra tartja valaki a vállát, annál magasabban fekszik a hónalj is s mennél lejjebb fekszik valakinek a válla, annál mélyebben fekszik a hónalj.

A próbanélküli kabát vagy a próbált kabát leigazítása.

Jelen fejezet művemnek legértékesebb része. A tartalma folyamán már többször volt alkalmam szaktársaim figyelmét felhívni, hogy bármily pontos beosztással is rajzoljuk ki a kabátot, a míg az a munkás kezébe jön öltést huz és csak egy kissé bevasalja, annak minden egyes pontja ki van emelve eredeti fekvéséből. Próbáljuk csak a bevasalt kabát elejére az eredeti mintát rátenni, olyan elváltozást fogunk tapasztalni, mintha a kabát nem is lett volna e minta után szabva. Tekintetbe kell továbbá azt is venni, hogy a munkások nem dolgoznak egyöntetűen. Az egyik jobban, a másik pedig kevésbé vasalja azt be; hol többé, hol kevésbé változik a kabát, azért a szabásznak bármily rendszerrel és bármily kitűnően szabjon is, evvel a körülménnyel számolnia kell. A helyes szabászat lényege nem abban rejlik, hogy tudjuk a kabátot jól kiszabni, hanem abban, vajjon tudjuk-e a kabátot próba után jól kiszabni, vagy a hogy mondani szokás jól leigazítani.

A kabát próba után való leigazításának bizonyos rendszer szerint kell történnie, a mely ép oly fontos, sőt talán még fontosabb, mint a kabát konstruálása. A kabátot az igazi formába önteni csak próba után lehet, a mikor a kabát eleje a munka által a természetes változáson már keresztül ment. Számtalan példával tudnám álláspontomat igazolni, de mindegyikre ki nem terjeszkedhetek, csak egy-kettőt hozok fel.

1. példa: A hónalj szorít, azért kissé kivágjuk. Ez nagyon egyszerű, de nem helyes, mert avval, hogy a hónalj kivágjuk, a hónalj átmérője nagyobb lett a kellenél. A kabát ezáltal oldalt bő lesz, viszont a melle ugyanannyival szűkül s mennél jobban vágjuk ki a hónaljt elől, annyival hátrább esik a nyakpont. A gallér el fog állani és a kabát hátra fog esni. Ime egy nagyon kicsi, látszólag értéktelen operációnak a következménye.

2. példa: A váll nem fekszik simán, azért a nyakpontot előbbre kell helyezni, a miáltal a hónaljban sok lesz a szövet. Ha kivágjuk, ezáltal meg. oldalban lesz a kabát bővebb s a melle szűkebb.

A saccó bemutatása próba nélkül. (4 ábrában.)

A 70., 71., 72., 73. ábra magyarázata. (L. ábrát 128., 129., 130. oldalon.)

Ha a saccó próba nélkül készül, a hátat szigoruan az ismert beosztás és forma szerint kell kiszabni. A hát közepén és nyaknál egy-két cm. hajtást kell hagyni, (lásd 71. ábrát). Az elejéhez körül egy kis hajtást hagyunk, főképp elől a nyak- és hónaljnál. Én a hónaljt csak bevágtam, de az eleje csekély

bevasalás után annyira széjjel nyílik a hónaljban, a mennyire ez a 71. ábrában látható. Legjobb a rajzot a szövettől teljesen kitörölni, hogy az bennünket félre ne vezessen. Ha a szövet csikos, szükséges egy oldalbevágást csinálnunk, a mellet oldalból bevasalni, hogy a csik elől egyenesen szaladjon és a bevágást összevarrni. Ha a szövet rendes, akkor csak annyit kell bevasalni, a mennyire a vevő teste azt igényli. Ha az illető hasas, akkor természetesen, hogy előbb csináljuk a hasbevágást és összevarrjuk; vagy pedig a hasat bevasaljuk és azután kezdjük beosztani,

Mé r t é k :

Derék hossza : 46 cm.

Egész hossza : 75 cm.

Mellbőség : 48 cm.

Derékbőség : 43 cm.

Ülepbőség : 50 cm.

A 71. ábra magyarázata. (L. ábrát 128. oldalon.)

Vonalozzuk a kanttól végig és hagyjunk a kant bevarrásához egy centimétert.

A kantvonalról *U*-ig $\frac{3}{4}$ -ed (36 cm.).

U—S-ig $\frac{1}{4}$ -ed 12 cm.

S—P-ig $\frac{1}{5}$ -öd 9—6 cm. Vonalozzunk *U—S—P*-től fölfelé, hogy a vonalak a kantvonallal párhuzamosan szaladjanak.

A 72. ábra. magyarázata. (L. ábrát 129. oldalon.)

Tegyük a hátat az elejére, *Aa*-t—*P* vonalra és *L*-t—*U* vonalra.

Aa—X-ig $\frac{1}{6}$ -od.

Aa—G-ig hónalj mélység.

Vonalozzuk *X*-től előre és *G*-nél előre és hátra.

L-nél hátra vonalozni.

A nyak illetve *P* pont oda jelölendő, a hol a hát. *Aa* pontja fekszik. Vegyük le a hátat az elejéről és egészítsük ki az *M* és hónalj mélység vonalat.

S—T-ig 5 cm.-rel kevesebb, mint a hónalj mélység. *P—T*-ig $1\frac{1}{2}$ cm.-rel kevesebb, mint a hát vállhossza.

Tegyük a 15 cm. hátszélességet a kantvonalhoz, mérjük ki a derékbőséget és adjunk hozzá 10 cm. 43 és 10 cm. az 53 cm.

Tegyük a 15 cm. hátszélességet az alsó gomblyukhoz, 2 cm.-rel lejjebb és mérjük részatosan 20 cmt. a derék hossz alatt az ülepbőséget és adjunk hozzá 6 cmt (50 és 6 cm. az 56 cm.).

Tegyük a hát *L* pontját *M*-hez és rajzoljuk le az eleje hosszát.

Rajzoljuk ki, mint azt a felállításnál mutattam és lásd illusztrációt.

A hátat az elejére úgy kell fektetni, a hogy ezt a felállításnál részletesen megmagyaráztam.

Ki kell számítani arányban áll-e a derékbőség a mellbőséggel és e szerint kell a hátat az elejére fektetni. Előre és hátrahajlott egyéneknél itt azok a szabályok érvényesek, a melyeket a felállításnál magyaráztam. — A leigazításnál az *U—S—P* vonal úgy osztandó be, mint itt mutattam, kivéve, hogy

oly egyéneknél, hol a háta szélesebb a rendesnél, ott annyival keskenyebbre kell csinálni az elejét s a hol a háta keskenyebb a rendesnél, ott az elejét kell annyival szélesebbre csinálni, amennyivel a háta keskenyebb. Természetes, hogy az eleje *M* pontja előrehajlottaknálannyival magasabbra helyezendő az *L* vonalnál, a hány cm.-rel az illető előre megy, hátrahajlottaknál megfordítva.

Ha a kabát próbálva lesz, úgy kell azt leigazítani, a mint azt a 4. ábrával magyaráztam. A pontokat s vonalakat összhangzásba kell hozni, ha egy pontot vagy vonalat a helyéről elmozdítunk, akkor a többi pontokkal és vonalakkal ugyanezt kell cselekednünk.

Zsaket leigazítása próba nélkül vagy próba után.

Bemutatom 74., 75. 76., 77., 78. ábrákkal. A 74. ábra a háta, rendesen kiszabva, a közepe összefércelve.

A 75. ábra magyarázata. (L. ábrát 131. oldalon.)

Az eleje körül egy kis hajtással kiszabva, a császárvágás rávarrva, az oldalvarrás összevarrva, a kant egy kissé bevasalva.

Mérték:

Derékhossza: 46 cm.

Egész hossza: 88 cm.

Mellbőség: 48 cm.

Derékbőség: 43 cm.

Vonalozzuk a kanttól végig s hagyjunk egy cm. behajtani valót.

A kantvonalról *U*-ig $\frac{3}{4}$ -ed rész, 36 cm.

U—*S*-ig $\frac{1}{4}$ -ed (12 cm.)

SP-ig $\frac{1}{5}$ -öd 9—6 mm.

Vonalozzuk *U*—*S*—*P* fölfelé, de úgy, hogy a vonalak a kantvonalal párhuzamosan szaladjanak. 76. ábra. Tegyük a hátát az elejére, úgy hogy a középvarrás a kantvonalal párhuzamosan haladjon. *Aa* pontot *P* vonalra és *L* pontot *U* vonalra.

A hol *Aa* fekszik, jegyezzük az elején a nyak, illetve *P* pontot és a hol *L* van az eleje oldalmagasságát, azaz *M* pontot.

P—*X*-ig $\frac{1}{6}$ -od.

P—*G*-ig a fél derékhossza, azaz a hónaljmélységet. Vonalozzunk *X*-nél előre és *G*-nél jobbra és balra. Vegyük le a hátát az elejéről és egészítsük ki *G* és *M* vonalat.

A 76. ábra magyarázata. (L. ábrát 132. oldalon.)

Tegyük a háta *L* pontját *M*-hez az *U* vonalig. Mérjük a kantvonalról *S* ponton keresztül *G*-ig a fél mellbőséget 7 cm. hozzá 55 cm. és jegyezzük meg a császárvágás oldalvarrását.

U vonalnál $L—M$ -ig 1 cm.-ert bemenni.

Az eleje oldalhossza 1 cm.-rel hosszabb legyen, mint a háta oldalhossza.

Mérjük ki az alsó gomblyuktól a derékbőséget és adjunk hozzá 4 cm.-t.

P -től az oldalsarokig mérni és ugyanez adja meg a hosszát P -től az eleje sarkáig. Vigyázni kell, hogy a császárvágás alól egy négyszögbe valamint az eleje az oldalvarrástól elől egyenesen szaladjon.

A 78-ik ábra a kész rajzot mutatja.

A különféle alakokra ugyan ezek a szabályok érvényesek, a mint már a elállításnál ismertettem, ha pedig próbálva lesz és az eredetén változtatunk, különös sulyt kell arra fektetnünk, hogy a főpontok és vonalak egymástól mindég aránylag abban a távolságban legyenek, a hogyan ezt itt bőven bemutattam.

Külön megjegyzést érdemel, hogy $S—P$ -ig próba után is, bárhogyan is állott a kabát $\frac{1}{5}$ -ödnek kell lenni, abban az esetben, ha kevesebb, annyival a P vonal a kant felé helyezendő át.

A felső kabát leigazítása.

A felső kabát leigazítása ugyanilyen módszer szerint történik. A különbség csak abban rejlik, hogy itt a hozzáadásokat a kellő helyre kell tenni. A kanttól végig vonalozunk a szerint, a milyen a felső kabát szövete, vagy célja 5—6—7 cm., kétsorosnál 8 cm-t lerajzolni áthajtásnak. Onnét mérjük U vonalig $\frac{3}{4}$ rész a fél mellbőségtől. 2 cm.-rel több. $U—S$ vonalig $\frac{1}{4}$ 2 cm.-re több és $S—P$ vonalig $\frac{1}{5}$ -öd 1 cm.-rel több. A többi beosztás épügy történik, mint azt a felállításnál mutattam.

Derék és ülepbőség itt épügy kimérendő, mint a saccónál, csak annyival kell bővebbre csinálni, a mennyivel a felső kabát általában nagyobb. A felső kabát rendesen $7\frac{1}{2}$ cm.-rel szélesebb mint a saccó, e szerint annyi számítando hozzá a deréknél, épügy mint az ülepbőségnél, pl. a derékbőség 43, a rendes hozzáadás 10 cm., a felöltő $7\frac{1}{2}$ cm.-rel bővebb, az $17\frac{1}{2}$ cm. összesen $60\frac{1}{2}$ cm. Az ülepbőség 50 cm., a rendes hozzáadás 6 cm, a felöltő $7\frac{1}{2}$ cm.-rel bővebb, összesen $63\frac{1}{2}$ cm.

Mellények.

A mellényt övvel felállítani komplikált és hosszadalmas. Kezdő tanulóknak rendkívül nehéz s bizonytalan. Itt ugy mint a kabátoknál is, egy egyszerű praktikus rendszert mutatunk be; könnyen megtanulható s meg vagyunk róla győződve, hogy a ki ezután fog szabni, csak hálával fog ránk emlékezni.

A fősúlyt itt is arra fektettük, hogy a nyakpont jó helyen legyen, mert attól függ a mellény jó vagy rossz állása.

A 79. ábra magyarázata. (L. ábrát 134. oldalon.)

Mérték:

Mellbőség: 48 cm.

Derékbőség: 43 cm

Kivágás: 28 cm.

Mellényhossza: 64 cm.

Csipőig: 52 cm.

Derékossza: 46 cm.

Hátszélesség: 19 cm.

Vonalozzuk $O-D$ -ig a fél derékosszát 1 cm-rel több.

Vonalozzuk $D-OO$ -ig és $D-G-C$ -ig.

$O-P$ -ig $\frac{1}{6}$ -od, 1 cm-rel kevesebb.

$P-R$ -ig $\frac{1}{6}$ -od.

$O-U$ -ig fél mellbőség (24 cm.).

Vonalozzuk $R-S$ -ig és $U-F$ -ig lefelé.

$S-T$ -ig 4 cm-rel kevesebb, mint a hónaljmélység (20 cm.) $P-T$ -ig $\frac{1}{4}$.

Tegyük $\frac{1}{6}$ -od P -hez és mérjük OO -ig a mellényhosszát és adjunk hozzá 2 cm-t varrásoknak.

P -hez $\frac{1}{6}$ -odot adni és E -hez kivágást mérni.

P -hez $\frac{1}{6}$ -odot adni és L -hez csipőt mérni.

$L-F$ -ig 7 cm. és FF -nél $1\frac{1}{2}$ cm-rel kimenni.

$E-EE$ -ig 5 cm.

Kössük össze $F-OO$ -val.

$N-G$ -ig a fél mellbőség, de 3 cm-rel több (27 cm.).

Rajzoljuk ki az illusztráció szerint.

A 80. ábra magyarázata. (L. ábrát 134 oldalon.)

A háta.

Vonalozzuk $Aa-B$ -ig.

$B-I$ -ig 3 cm.

Mérjük $P-F$ -ig az elejét és ugyanezt a hosszát $A-I$ -ig $A-E$ -ig $\frac{1}{8}$ -ad.

$I-F$ -ig fölfelé ugyanaz a hossza mint elejénél $F-G$ -ig

Vonalozzuk $a-E-F$ és I -től befelé.

$a-K$ -ig $\frac{1}{6}$ -od. $K-KK$ -ig $1\frac{1}{2}$ cm.

$E-N$ -ig hátszélesség.

Vonalozzuk $N-M$ -ig.

$N-NN$ -ig 1 cm.

$F-V$ -ig a fél mellbőség, 2 cm-rel több.

Vonalozzuk $V-W$ -ig.

Derékban mérjük ki az elejét és a hátát.

Kivágások s varrások leszámítva, eleje háttal együtt 3 cm-rel több legyen, mint a mérték.

Kétsoros mellény.

A 81. ábra magyarázata. (L. ábrát 135. oldalon)

A kétsoros mellény felállítása ugyanaz marad, mint az egysoros mellényé, is csak annyiban változik, hogy $E-F$ -ig 5 cm. helyett 10 cm-rel megyünk ki, és $OO-7$ -ig 7 cm-rel megyünk ki. Azonkívül csinálunk egy mellbevágást, oda, hogy a gomb ráessék. A kanttól 10 cm.

Smocking vagy frak-mellény.

A 82. ábra magyarázata. (L. ábrát 135. oldalon.)

A felállítás ezen mellénynek is ugyanaz, mint a 79—80. ábráé s azért a fölállítását nem is magyarázzuk, hanem csak az eltéréseket.

Vonalozzunk $P-5$ -ig.

$P-5$ -öt felezni és jelöljük e pontot 6-tal.

P -tól 1 cmt előre megyünk.

6 -nál $3\frac{1}{2}$ cm.-rel kimegyünk.

5 -nél $4\frac{1}{2}$ cm.-rel kimegyünk.

Mérjük a kivágást E -ig (itt 50 cm.).

$E-EE$ -ig 3 cm.

Rajzoljuk ki és ügyeljünk a formára.

Mellény gallér nélkül.

A 83. ábra magyarázata. (L. ábrát 135. oldalon.)

A gallér, illetve façon nélküli mellényt külön fölrajzolni tán fölösleges volna, de tekintve, hogy egyáltalában, annyi rossz façon nélküli mellényt látni, indítatva érzem magam ezt is külön rajzban bemutatni. A változás csekély, de nagy fontossággal bír. P -nél 2 cm.-rel megyünk előre és $EE-P$ -g szépen gömbölyűen kirajzoljuk.

A 84—85. ábrák magyarázata. (L. ábrát 136. oldalon.)

Ez az ábrát külön fölállítani nem is volna szükséges s csak azért teszem, mert kövér alak s hogy a magyarázat kétszer is meglegyen.

M é r t é k :

Mellbőség: 54 cm.

Derékbőség: 58 cm.

Mellénykivágás: 29 cm.

Egész hossza: 73 cm.

Csipőig: 56 cm.

Derékossza: 47 cm.

Hátszélesség: 21⁶ cm.

Vonalozzuk *OD*-ig a fél derékosszát, 1 cm.-rel többet (23^{1/2}).

Vonalozzuk *D—OO*-ig és *D—G—C*-ig.

O—P-ig 1/6-od, 1 cm.-rel kevesebb (8 cm.).

P—R-ig 1/6-od (9 cm.).

O—U-ig fél mellbőség 27 cm.

Vonalozzuk *R—S*-ig és *U—F*-ig lefelé.

S—F-ig 3^{1/2} cm. kevesebb, mint a hónalmélység (24 cm.).

Tegyük 1/6-od *P*-hez és mérjük 7-ig a mellényhosszát (73 cm.).

3 cm-t hozzáadva = 76 cm.

P-hez 1/6-odot (9 cm.) tenni és *E*-hez kivágást mérni.

P-hez 1/6-odot adni és *L*-ig csipőt mérni.

L—F-ig 7 cm. és *F—FF*-ig 4 cm.

E—EE-ig 5 cm.

OO—7-ig 5 cm.

N—G-ig a fél mellbőségnél 3 cm.-rel több (30 cm.).

A hasvágást csináljuk oda, a hol a mellényzseb elől kezdődik, úgy hogy a hasbevágás a mellény leisztnival egy irányban haladjon.

A háta.

A 85. ábra magyarázata. (L. ábrát 136. oldalon.)

Mérjük *P—F*-ig és ugyanazt a hosszát tegyük *Aa—B*-ig.

Aa—E-ig 1/8-ad.

B—F-ig fölfelé ugyanaz a hossza, mint a mellény eleje oldal. *FF—G* ig.

E—N-ig hátszélesség és vonalozzuk *N—M* ig lefelé, *N—NN*-ig 1 cm.

F—V-ig a fél mellbőségnél 2 cm.-rel több.

Mérjük ki a derékbőséget, elejét és hátát, a varrások és kivágások leszámítva 4—5 cm.-rel több legyen, mint a mérték.

Előre hajlott mellény.

A 86. ábra magyarázata. (L. ábrát 136. oldalon.)

Az előrehajlott mellény eleje úgy szabandó mint más. Csak a *P* pont-át kell egy kissé előre tenni.

EE—OO-ig úgy kirajzolni, a hogy azt a test kívánja. Ha domboru mellü, *EE—OO*-ig domboru alakban kell kirajzolni, ha lapos a melle, *EE—OO*-ig egyenesen.

A háta.

A 87. ábra magyarázata. (L. ábrát 136. oldalon.)

A hát felállítása azonos az első mellény ábrával, a különbség csak abban van, hogy a háta hossza **Aa—I**-ig 1-2-3 vagy 4 cm.-rel azaz a hány cm.-rel az illető előre megy, hosszabb mint a távolság **P—F**-ig az elején.

A 88. ábra magyarázata. (L. ábrát 137. oldalon.)

Ez egy kövér alakra való mellény s csak a bevágás van áttéve, oldalt van bevágva és 3 cmt kivéve, a bevágásba van varrva a zsebleisztni.

Hátrahajlott mellény eleje úgy marad, mint a rendes, a hát közepét ki kell kanyarítani, úgy mint azt a kabátnál mutattam.

A—B-ig 1—2 cm.-rel rövidebb legyen mint a távolság, **P—F**-ig.

Pupos vagy előrehajlott hát.

A 89. ábra magyarázata. (L. ábrát 137. oldalon.)

Ilyen alakra az eleje felállítása megmarad, úgy mint azt a 86. ábránál magyaráztam, de a háta különbözik a rendestől. Pupos vagy erősen előrehajlott alaknál a hát ép úgy lesz szabva, mint az ilyen fajta kabátoknál bőven magyaráztam.

A testről le kell venni a hát legmagasabb csucsát és ezt a mellény hátára kell helyezni. Ha pupos az illető, úgy a hátát fel kell állítani, a mint ez az ábra mutatja. A hátszélessége csak $\frac{1}{5}$ -ödét kell a mellbőségnek csinálni és a pupra szánt bőséget külön hozzá adni, úgy mint ez itt pontokkal illusztrálva van.

E hát a 86. ábra elejéhez van rajzolva.

Mellbőség: 48 cm.

Derékbőség: 43 cm.

Vonalozzuk **a—B**-ig.

a—Aa-ig 4 cm.

Mérjük **P—F**-ig és ugyanezen hosszát 3 cm.-rel többet **Aa—B**-ig.

B—F-ig fölfelé mérve ugyanaz a hosszúság, mint az eleje oldal **F—G**-ig.

Tegyük a sarokvonalzót **Aa—F**-ig és vonalozzuk **V**-ig a fél mellbőséget, 2 cm.-rel több.

Vonalozzuk **B**-től előre.

Aa—E-ig $\frac{1}{8}$ -ad.

Vonalozzuk **E—N**-ig a hátszélességet (19 cm.).

Vonalozzuk **N—N**-ig.

N—NN-ig 1 cm.

Aa—K-ig $\frac{1}{8}$ -od (8 cm.).

K—KK-ig $1\frac{1}{2}$ cm.

Mérjük ki a derékbőséget és rajzoljuk ki, nézzük meg jól az ábrát.

89a. ábra magyarázata. (L. ábrát 135. oldalon.)

Papi mellény.

Ez a mellény az ismeretes módon van felállítva és csak abban különbözik a rendestől, hogy $O-E$ -ig $\frac{1}{6}$ od. részt veszünk, 2 cm.-rel több és álló gallérral lesz csinálva.

Nadrágok.

Bevezetés.

Nagy problema lett az utolsó években a nadrág szabása és állása. Egy jó nadrágot szabni ép oly nehéz, mint a kabát szabása s nem is kisebb művészet. Dacára annak igen sokfelé a nadrágra a legkevesebb figyelmet fordítják.

Ennek a jó időnek most vége szakadt. A míg a bő nadrág divatban volt, kevés panasz volt a nadrágra a rendelő részéről, mert a bő nadrág szabása könnyű, egyes hibákat eltakart.

Mióta azonban a szűk nadrág divatos, valóságos nadrágláz tört ki a szabókon. A szűk nadrág nem takar hibákat, sőt a legkisebb hibát is érvényre uttatja legnagyobb bosszuságunk dacára is.

A nadrág kiszabásánál a jó rendszer a fődolog, de a sok mellékkörülmény, mely a nadrág elkészítésénél közreműködik, sem kevésbé fontos.

A nadrág kiszabásánál úgy a helyes és formás rajz, mint a kidolgozás fontos szerepet játszik. Ha valakinek erős lábszára (vádlija) van és ezt a nadrágszabó nem tudja a kellő helyére téglázni, vagy a vádlira való helyet egyáltalán nem téglázza be, a legjobban konstruált nadrág hasznavehetetlen lesz.

Ha mértéket veszünk, nagy figyelemmel kell megnéznünk, az alsó test és lábak alakját. A főpontok, melyekre külön sulyt kell fektetni, ezek:

Egyenes-e a láb? Erős csipője van-e? Előre vagy hátrahajlott-e az alsó test. Erős vádlija van-e? befelé vagy kifelé görbülő lábszárai vannak-e? Egyforma-e a két láb? Ha hasas, rendes, vagy hegyes-e a has? Az izlésre is külön sulyt kell fektetni. Ha vékony a lábszár csontja, ne csináljunk nagyon szűk nadrágot, ha vastag, igyekezzünk a lábszárát minél vékonyabbra csinálni, de ügyelni kell arra, hogy az alsó test a lábszárakkal összhangzásban maradjon.

Ha a lábfej kicsi, csináljuk egész alól szűkre a nadrágot. Ha a lábfej nagy, úgy ne csináljunk alól nagyon szűk nadrágot, inkább az úgynevezett harangnadrágot. t. i. a lábszárát szűkre s egészen alul, a lábfejét bővebbre. Ha az egyik csipő kisebb vagy nagyobb, alacsonyabb vagy magasabb, ha a lábszárak nem egyformák, ezt mind a mértékhez fel kell jegyezni és kiszabásánál tekintetbe venni.

A mint látjuk, rendes növésű embernél is vannak eltérések és a legfontosabbak azok, melyek nem tűnnek nagyon az ember szemébe. A sok rossz nadrág azért készül, mert mint tudom, a szabók legnagyobb része, nem veszi ezeket tekintetbe s egyenes, előre vagy hátrahajlott testre egyforma nadrágot szabnak. Ez téves. Be is fogom bizonyítani, mennyire térnek ezek el egymástól.

Mértékvétel.

A 90. ábra magyarázata. (Lásd ábrát 138. oldalon.)

Térd és oldalhossza.

Tegyük a centimétert a csipőre, oda, a hol a felső test az alsó testtől elválik, az ugynevezett puha részébe. Mérjük lefelé térdig és egész hosszát a cipő sarokvágásáig.

Lépéshossza.

A rendelő húzza a nadrágját jól fel, hogy a lába között jól bevigjon. Tegyük a centimétert jól fel a lába közé és mérjük lefelé a csipőtől a sarokvágásig.

Derékbőség.

Mérjük a testet körül, a hol az ember a legkarcsubb, a kövér ember a legkövérebb.

Ülepbőség.

Ülep körül ott mérjünk, hol a far a legerősebb.

Czombbőség.

A czombbőséget azon az oldalon kell mérni, a hol az ember nemi részei vannak.

Térdbőség.

A térdbőség mindig a divat és izléstől függ. Sportnadrágoknál a térdet a térd alatt vesszük s a vádlit szorosán mérjük.

A lábfej bőség.

A lábfejnél a nadrág bősége szintén a divat és izléstől függ. Erről már a bevezetésben szólottam.

Mérték rendes nadrághoz.

A 91. ábra magyarázata. (Lásd ábrát 138. oldalon.)

Térd hossza : 40 cm.

Egész hossza : 110 cm.

Lépés : 82 cm.

Derékbőség : 80 cm. fele azaz 40 cm. } a fele után lesz beosztva

Ülep : 100 cm. fele 50 cm.

Czombbőség : 65 cm.

Térdbőség : 46 cm.

Alól : 40 cm.

Húzzunk függőleges vonalat $A-B$ -ig a nadrághossza: 110 cm.
 $A-C$ -ig térdhossza.
 $B-D$ -ig lépéshossza.
 Vonalozzuk $B-C-D$ és A -n keresztül.
 $A-E$ -ig $\frac{1}{4}$ derékbőség 10 cm.
 $A-G$ -ig ugyanannyi 10 cm.
 Vonalozzuk $E-F$ -ig.
 $H-I$ -ig fél ülep 25 cm.

A 91a ábra magyarázata. (Lásd ábrát 139. oldalon.)

Rajzoljuk ki, mint ezt ez az ábra mutatja.

A hátsó nadrágnak a felső nadrág alapul szolgál. Tegyük a felső nadrágot le és vonalozzuk a térdet az alját és K pontokat a hátsó nadrágnál be és kifelé.

$F-K$ -ig fél ülep 25 cm.
 $C-L$ -ig $\frac{1}{4}$ térdbőség 11 $\frac{1}{2}$ cm.
 $C-M$ -ig ugyanannyi.
 $B-P$ -ig $\frac{1}{4}$ -ed alsó bőség (lábfej) 10 cm.
 $B-N$ -ig ugyanannyi.
 $F-O$ -ig 5 cm,
 Mérjük $N-G$ -ig és ugyanez a hossza $N-EE$ -ig.
 $N-NN$ -ig 2 cm.
 $L-LL$ -ig 1 $\frac{1}{2}$ cm.
 $K-KK$ -ig 2 cm.

Vonalozzuk $MM-LL-KK$ keresztül R -ig, úgy, hogy $K-KK$ -ig kissé kikanyarítva kifelé menjen. Mérjük le $L-G$ -ig a domboruságot és ugyanezt a hosszát $LL-R$ -ig.

Mérjük ki a nadrágszár bőségét $N-P$ -ig 20 cm. széles. Tegyük ezt a 20 cmt. M -re és mérjük kifelé PP -ig, 4 cmt. varrásoknak hozzáadunk 44 centimétert.

$L-M$ -ig 23 cm. ezt a 23 cmt. tegyük LL -re s mérjük kifelé MM -ig 4 cmt. varrásoknak hozzáadunk. (50 cm.)

Mérjük ki a bőséget $K-O$ -ig (30 cm.)

Tegyük ezt a mennyiséget KK -hoz és mérjük kifelé OO -ig. 4 cmt. varrásoknak hozzáadunk.

Mérjük ki a távolságot $G-O$ -ig.

O -nál tartsuk a centimétert és üssük át ezt a mennyiséget S -ig.

Mérjük le $G-EE$ -ig, itt 20 cm. Ezt a 20 cmt. tegyük R -hez. Mérjük föl S -ig és 8 cm. hozzáadunk (4 cm. varrásnak és 4 cm. a bevágásra).

Mérjük az ülepbőséget $I-H$ -ig (25 cm.)

Tegyük ezt a 25 cmt. X -re és mérjük Z -ig.

Fél ülep 50 cm., 4 cmt. varrásoknak hozzáad.

Rajzoljuk készen a hogyan ezt a 91. ábra mutatja.

A rendes nadrág fel van állítva. Most nézzük csak, miért van ez így elállítva s miért van csak így jól s másképen nem. Nézzük meg a rajtot, az L pont sokkal beljebb áll, mint K pont.

Miért kell ennek a pontnak annyival beljebb lenni, mint K pontnak? Ennek a magyarázata igen egyszerű.

Figyeljük meg jól egy rendes vagy sovány alaknak lábtartását. Ha ren-

desen áll a lába, a bokánál összejön, de fönt a nemi résznel a lába egy kissé széjjel áll. Mi a tanulsága ennek? Hogy a nadrágot is igyekeznünk kell úgy állítani, hogy alól a bokánál összebb jöjjön, úgy mint az ember lábának tartása.

Mennél beljebb állítjuk N -pontot, annál rövidebb lesz a távolság O — P -ig. Ellenben ha N pont küljebb áll, hosszabb lesz a távolság O — P -ig. Ez pedig nagyon káros, mert ha a távolság O — P -ig hosszú, úgy a lábak közötti csunya ránczok képződnek.

Nadrág kövér alakra.

A 92. ábra magyarázata, (Lásd ábrát 139. oldalon.)

A kövér ember lába s ennek tartása ép ellenkezője a sovány alaknak. Míg a sovány alaknak a lába bokánál szorosan össze, a nemi résznel széjjel áll, addig kövér alaknál a láb a bokánál széjjel áll s fönt a nemi résznel jön a lába szorosan össze. Ilyen alaknál B és N pontot kijebb kell tenni, különben az O — P pont rövid lenne s ránczot vetne alulról fölfelé.

Nem magyaráztam az egész felállítását, csak az eltéréseket. Én azt hiszem, ezáltal többet lehet tanulni. A felállítása úgy történik, a mint azt az előbbi két ábra mutatja.

Vonalozzuk A — B -ig az egész hosszát. Az A — B vonal arra a részére esik, mely elől össze lesz vasalva. Mondottam, hogy kövér embernél a láb alól széjjel áll, nem kell tehát mást tennünk, mint B vonalat lent kijebb állítani. N felé 2—3 cm.-rel, de A -nál megmarad. Most az új vonal az alapja a felállításnak.

Kövér alaknál F — O -ig 6 cm.

E — 2 -ig 2 cm.-t kimenni.

E -től lejjebb nem megyünk. Különben ez a rendelő izlése. Sokszor, ha a vevő elől magas nadrágot kíván, 1—2 cm.-rel emelni kell, de sokszor 1—2—3 cm.-t elvenni. Legjobb a rendelőt kérdezni. Ha nadrágtartót nem visel, 2 cm.-rel lehet levenni. A slitzet valamivel jobban ki kell vajúlni mint a rendes nadrágnál.

() lábu nadrág.

A 93. ábra magyarázata. (Lásd ábrát 140. oldalon.)

Vonalozzuk A — B -ig egyenesen.

Ha az illető () lábu, teszünk 3 cm.-t C — CC -ig. Vonalt az A — CC -ig és CC — B -ig.

A — CC — B most az alapvonal.

E szerint osszuk be a nadrágot, mint ez ismeretes. Az illusztráció világosan mutatja a formát.

),(nadrág.

A 94. ábra magyarázata. (Lásd ábrát 140. oldalon.)

Vonalozzuk $A-C-B$ -ig a hosszát. Ha mértéket veszünk, tegyük a vonalzót $K-N$ -ig s mérjük meg, hány cm. hiányzik a térdtől a vonalzóig.

Tegyük fel 4 cm.-t, ezt a 4 cm.-t tegyük be $C-cc$ -ig.

Vonalozzuk $A-cc$ -ig és $cc-B$ -ig.

Most $A-cc-B$ -ig az alapvonal. E szerint osszuk be a nadrágot, mint ismeretes, a tormát az illusztráció mutatja.

Nadrág előrehajlott alakra.

A 95. ábra magyarázata. (Lásd ábrát 141. oldalon.)

Vonalozzuk $A-B$ -ig az egész hosszát.

$A-C$ -ig a térdhosszát.

Helyezzük A pontot 2–3 cm.-rel beljebb, Aa -ig egy vonalat huzni és e vonal most az alapja a fölállitásnak.

$E-EE$ -ig pedig 1 cm.-rel többet kell elvonnunk, mint reedesen.

Előrehajlott alaknál a hátulsó nadrágot is meg kell egy kissé változtatni, a mennyiben $R-KK$ -ig 3–4 cm.-rel többet kell kiengedni, mint reedesen és S pontot is 1–2 cm.-rel magasabbra kell tennünk, mint a rendes nadrágnál.

Kényelmes nadrág.

Ha valaki kényelmes nadrágot rendel. ez csak úgy érhető el, ha R -ponttal kijebb megyünk a reedesnél. Természetes, hogy a mértéket nem szabad szűken venni.

A hátrahajlott nadrág.

A 96. ábra magyarázata. (Lásd ábrát 141. oldalon.)

Vonalozzuk $A-B$ -ig az egész hosszát

és $A-C$ -ig a térdhosszát.

A Aa -ig 2 cm.

Vonalozzuk $Aa-C$ -ig és osszuk be a nadrágot, mint ismeretes.

A hátulsó nadrágon az R pontot 2–3 cm.-rel beljebb kell állítani mint reedesen. S pontot 2 cm.-rel lejjebb, illetve S -nél a hátulsó nadrág 2 cm.-rel rövidebbre csinálendő.

A felső nadrágnál $U-EE$ -ig 1 cm.-rel kevesebb elveendő, mint azt a 91. ábránál magyaráztam.

Ha két láb kétféle.

Ha a láb kétféle, mondjuk az egyik egyenes, a másik) (lábu, egész egyszerűen minden lábra külön nadrágot szabunk, az egyenes lábra egyenes nadrágot,) (lábra) (nadrágot.

Magyar nadrág.

A 97. ábra magyarázata. (L. ábrát 142. oldalon.)

A magyar vagy egyvarrásos nadrágot legegyszerűbben úgy lehet szabni, ha a felső nadrág lépés varrását, a hátulsó nadrág lépéssel összeillesszük és úgy a szövetre rajzoljuk.

De ha a szövetre le akarjuk rajzolni, úgy a kiszabása így történik: A magyar nadrágot térdtől lefelé jól a lábhoz kell csinálni, de comb és farban se legyen bő.

Mérték:

Térdig: 60 cm.

Egész hossza: 110 cm.

Lépés: 82 cm.

Derékbőség: 80—40 cm. ·

Ülep: 100—50 cm.

Comb: 65 cm.

Térdbőség: 34 cm.

Vádlí: 36 cm.

Bokabőség: 25 cm.

A vádli 12—14 cm.-re van a térd alatt.

Vonalozzuk *A—B*-ig az egész hosszát 110 cm.

A—C-ig térdhossza.

B—D-ig lépéshossza.

B—BB-ig 4 cm.-rel megrövidíteni.

Vonalozzuk *A—B—C—Bb*-től jobbra és balra.

A—E-ig $\frac{1}{4}$ -ed derékbőség.

A—G-ig ugyanannyi.

Vonalozzuk *E—F*-ig.

H—J-ig fél ülep, 25 cm.

F—K-ig fél ülep 25 cm.

C—L-ig 7 cm.

U—T-ig 8 cm.

Bb—N-ig a bokabőség $\frac{1}{4}$ -e 6·2 cm.

E—EE-ig 3 cm.

F—O-ig 5 cm.

Csináljunk *K—D—F—O*-tól *KK*-ig egy körvonalat és mérjük ki *K—KK*-ig a combbőséget s engedjük 2 cm.-tert hozzá varrásra. (67 cm.)

$L-C-M$ -től LL -ig körvonalat húzzunk és $L-LL$ -ig térdbőségre 2 cm. kell hozzáadni varrásokra. (36 cm.)

$T-TT$ -tg vádlibőséget 2 cm.-tert hozzáadni varrásokra (38) $N-PP$ -ig szintén körvonalat, vagy PP pont mélyebben fekdjék 4 cm.-rel, mint N pont.

$N-PP$ -ig bokabőség, 2 cm.-tert varrásra hozzáadunk.

$H-Z$ -ig fél ülep távolsága legyen (25 cm.)

$Z-X$ -ig fél ülep, 4 cm.-rel több 29 cm.

$LL-R$ -ig ugyanannyi mint $L-G$ -ig.

$R-S$ -ig fél derékbőség, 8 cm.-rel több, (28 cm.)

Tegyük a sarokvonalzót $X-R$ -ig és vonalozzunk S -ig. $O-V$ -ig 2 cm.-tert fölmenni.

Rajzoljuk ki, mint illusztrálva van.

A jobb oldalát kivágni, illetve szűkebbre csináljuk. Két módon lehet fentt $V-O$ -ig kis bevágást csinálunk, a jobb felső szárból elveszünk vagy a bal nadrágot $V-O$ -nál 3 cm.-rel összetűzzük, (de persze még mielőtt valami vágva van.) Ez által a jobb oldal ugyanannyival szűkebb lesz, így kell a nadrágot kiszabni, LL -nél kinyújtani.

Knickerbucker vagy biciklinadrág.

A 98. ábra magyarázata. (L. ábrát 143. oldalon.)

Mérték:

Térdig: 60 cm.

Egész hossza 108 cm.

Lépés: 80 cm.

Derékbőség: 80 cm.

Ülep: 96 cm.

Comb: 65 cm.

Térdalatti bőség: 32 cm.

Vádni fölött 34 cm.

Fontos a knickerbuckernél a térdalatti mérték, melyet közvetlenül a térdcsukló alatt veszünk, a zsanier részére.

Vonalozzuk $A-B$ -ig az egész hosszát.

$A-C$ -ig térdhosszát.

$B-D$ -ig fölfelé lépéshossza.

Vonalozzunk $A-D-C$ -től jobbra és balra.

$A-E$ -ig $\frac{1}{4}$ -ed derékbőség (10 cm.)

$A-G$ -ig ugyanannyi.

Vonalozzunk $E-F$ -ig.

$F-O$ -ig 5 cm.

$F-K$ -ig fél ülep (24 cm. $J-H$ -ig ugyanugy.)

Vonalozzunk K -től föl és lefelé függőleges vonalakat.

$E-EE$ -ig 3 cm.

K vonaltól menjünk ki 2 cm.-rel.

U—N-ig $\frac{1}{4}$ -ed térd 8. 1 cm.-rel több. (9 cm.)

U—P-ig ugyanigy.

C—L-ig 12 cm.

C—M-ig 12 cm.

Rajzoljuk ki a felső nadrágot mint illusztrálva van s csináljunk alól két kis bevágást.

A hátulsó nadrág.

A felső nadrág mindig alapul szolgál az alsó nadrágnak.

K—KK-ig 3 cm.

Vonalozzuk *KK—R*-ig egyenesen föl és *KK—N*-ig a felső nadrág után.

R—S-ig fél derékbőség 8 cm.-rel több (28 cm.)

Mérjük *G*-től *O*-ig. *O*-nál tartsuk erősen a centimétert és ugyanazt a mennyiséget üssük át *S*-ig.

X—Z-ig fél ülep, 4 cm.-rel több.

Mérjük ki *K—O*-ig, tegyük ezt a mennyiséget *KK*-hoz és mérjük ki *OO*-ig combbőséget, de 8 cm.-rel több legyen.

Mérjük ki *N—P*-ig, varrás és bevágások beszámításával, tegyük ezt a mennyiséget *N*-nél a hátulsó nadrágra és mérjük ki a térdalatti bőséget.

P—OO-ig ugyanaz a hossza, mint *P—O*-ig.

A formát világosan mutatja az illusztráció.

Angol bretsész.

A 99. ábra magyarázata. (Lásd ábrát 143. oldalon.)

Mérték:

Térdig: 63 cm.

Egész hossza: 112 cm.

Lépés 85 cm.

Derékbőség: 80—40 cm.

Ülep: 100—50 cm.

Czombbőség nem szükséges.

Térdbőség: 34 cm.

Vádli bőség: 36 cm.

Vonalozzuk *A—B*-ig az egész hosszát.

A—C-ig térdhossza, 4 cm.-rel több.

B—D-ig lépéshossza.

Vonalozzuk *A—D—C*-től jobbra és balra

A—E-ig $\frac{1}{4}$ -ed derékbőség.

A—G-ig ugyanannyi.

Vonalozzuk *E—F*-ig.

F—K-ig fél ülep 25 cm.

Vonalozzuk *K—R*-ig és lefelé 9-ig.

F—O-ig 12 cm.

K—4-ig 5 cm.

C—N-ig 5 cm.
C—P-ig negyed térdbőség.
C—T-ig 14 cm.
T—W-ig 6 cm.
T—U-ig negyed térdbőség.

Rajzoljuk ki a felső nadrágot, ügyeljünk a formára és *E—EE*-ig vegyünk el 3 és fél cm.-t.

Tegyük a felső nadrágot az alsó nadrágra, lépés varrást rajzoljuk ki a felső nadrág után, csak *O—OO*-ig eresszünk ki 2 cm.-t és lent *U*-nál 1 cm.-t. *R* éppen a *9—K* vonalra esik.

4—5-ig 4 cm.-t kimenni.

Mérjük *G—O*-ig, *O*-nál tartsuk a cm.-t és üssük át *S*-ig 3 cm.-rel többet vegyünk.

R—S-ig fél derékbőség, 4 cm.-rel több.

Vonalazz *O—S*-ig. *O—OO*-ig kissé kanyarítani, ugyszintén *S—E* között is.

Mérjük ki *N—P*-g. Tegyük ezt a mennyiséget a hátulsó nadrágra mérjük előre *L*-ig a térdbőséget és adjunk 3 és fél cm.-t hozzá varrásokra.

Ugyanúgy tegyük *W—U*-ig és *U—M*-ig.

A hátulsó nadrág alul 3 cm.-rel röviaebb legyen, mint a felső nadrág. Az összes pontok megvannak, de itt különösen sulyt kell fektetni a rajz kivitelére.

Gamaschni.

A 100., 101., 102. és 103. ábra magyarázata. (Lásd ábrát 144 oldalon.)

A gamaschni mérték következőkép veendő :

Miután a gamaschni 7 cmt-re ér a térd alatt, onnan kezdjük a mérték vételt, még pedig oldalt a czipő sarokvágásig.

A térdalatti bőség.

Vádli bőség.

Boka bőség.

Torok (riszt) és lábfej.

M é r t é k :

Hossza 42 cm. bokáig 35 cm.

Térdalatti bőség 34 cm.

Vádli bőség 37 cm.

Boka bőség 27 cm.

Torok (riszt) bőség : 34 cm.

Lábfej bőség 44 cm.

Vonalozzunk *2—3*-ig a hosszát.

2—4-ig a bokáig.

2—5-ig $\frac{1}{4}$ térdbőség.

2—6-ig ugyanúgy.

Vonalozzunk *5 A*-ig.

- 7—9-ig a fél vádli bőség.
 10—11-ig a fél boka bőség.
 10—12-ig fél torok (riszt) bőség.
 12—13-ig a fél lábfejbőség.
 A-tól menjünk fel 1 cm-rel és vonalozzunk 13-ig.
 A tól 1 cm-rel lejjebb menni.
 12-nél fél cm-rel följebb menni.
 Rajzoljuk illusztráció szerint.
 A 101., 102. 103-ik ábra mutatja a gamaschnit szétvágva, ott a hol varrások csinálандók.
 A hol szét van vágva, ott mindenütt egy varrást hozzá kell engedni.

Csizmanadrág.

A 104. ábra magyarázata. (Lásd ábrát 145 oldalon)

M é r t é k :

Térdig: 60 cm.

Egész hossza 110 cm.

Lépés hossza: 82 cm.

Derékbőség: 80 —40 cm.

Ülepbőség: 100 —50 cm.

Czombbőség: 65 cm.

Térdbőség: 34 cm.

Vádnibőség: 36 cm.

Bokabőség: 25 cm.

Vonalozzuk A—B-ig az egész hosszát.

A—C-ig térdhossza.

B—D-ig lépéshossz.

B—Bb-ig 4 cmt rövidíteni.

Vonalozzunk A—D—C—Bb-tól jobbra és balra

A—E-ig $\frac{1}{4}$ derékbőség.

A—C-ig ugyanannyi.

Vonalozzunk E—F-ig.

H—I-ig fél ülep 25 cm.

F—K-ig fél ülep.

C—L-ig 7 cm.

U—T-ig 8 cm.

Bb—N-ig $\frac{1}{4}$ bokabőség.

E—EE-ig 3 cm.

F—O-ig 5 cm.

L—M-ig fél térdbőség.

T—TT-ig fél vádli bőség.

N—P-ig $\frac{1}{2}$ bokabőség.

Rajzoljuk ki a felsőnadrágot.

A hátulso nadrág magyarázata fölösleges.

A szára a felső nadrág után lesz rajzolva, a többi a már ismeretes módon.

A 105. ábra magyarázata. (L. ábrát 145. oldalon.)

Vannak egyének, kiknél a láb alakja nem kimondottan () alakú, de ahhoz hasonló. Ezek legtöbbször sovány alakok. Legyen egy ilyen részben () alak, vagy nagyon sovány alak, akkor ezen ábra rendkívül jó technikával van ilyen alakra konstruálva. A fölállítás egyszerűbb s jobban lehet a szövettel takarékoskodni. Ilyen alakoknál rendszeresen hosszú a nadrág lépésben és szemmel láthatólag mélyebb kivágásra kívánkozik a slic, hogy ezáltal a belső varrásnál szorosabban állhasson. Ez azonos a kabát igazítással. Ha a nyaknál lecsüng, emelni kell s a nyakkal előre menni. A nadrágnál a hiba ugyanaz. Ha a nadrág lépésben nem áll elég szorosan, szabjuk így mint ezt az ábra mutatja.

A—D-ig 3 cm.-rel előre kell menni és ezáltal, hogy a sarokvonalzót *D—A* vonalra tesszük és *E*-ig vonalozunk, a nadrág elől emelkedik és ezáltal szorosan áll a lépésben.

Mé r t é k :

Térdig: 62 cm.

Egész hossza: 110 cm.

Belső hossza: 82 cm.

Derékbőség: 80 cm. 40 cm.

Ülep: 100 cm. 50 cm.

Comb: 65 cm.

Térdbőség: 46 cm.

Alul: 40 cm.

A—C-ig térd.

A—B-ig egész hossza.

A—D-ig 3 cm.

Tedd sarokvonalzó sarkát *D*-hez és karját *A—C—B* vonalra és vonalazz *E*-ig.

D—E-ig fél ülepbőség.

B—K-ig belső hossza.

Tedd sarokvonalzó sarkát *K—D*-vonalra és vonalazz *K—O*-ig.

Vonalazz *E—F*-ig.

E—EE-ig 3 cm.

F—O-ig 5 cm.

C—H-ig fél térd.

B—J-ig fél alsó bőség.

Rajzoljuk készen.

A hátulsó nadrág az ismeretes módon lesz rajzolva, csak *KK—R*-ig a felső nadrág után.

Gyermek-saccó.

A 106. ábra magyarázata. (L. ábrát 146. oldalon.)

A mi rendszerünk szerint egy gyermek, illetve fiú-saccót kiszabni nem fog senkinek nagy fejtörést okozni, már azon oknál fogva sem, mert a mi beosztásunk részekre van osztva. S így a gyermek-saccónál ép úgy kell a részeket felállítani, mint a nagy saccónál. — Az arányt itt is meg kell állapítani, kiszámítani, mint a nagy saccónál.

Gyermekeknél rendszerint a derékbőség aránylag sokkal nagyobb a első bőségénél.

Fiúknál az előrehajlott alak ritkaság számba megy, de azért előfordul az is, sőt gömbölyű hátút is találunk a fiúk közt.

Az alacsony vagy magas nyak ép oly gyakori, mint felnőtteknél. A mint látjuk, főlöseges fiu ruhát külön tanulmányozni, az is csak kabát, kisebb, de ugyanily beosztással. Ezt a saccót csak azért mutatom be, hogy a számarány különbségét lássuk.

M é r t é k :

Meghosszabbított derékhossza: 34 cm.

Saccó hossza: 58 cm.

Mellbőség: 80 cm.

Derékbőség: 70 cm.

Hátszélesség: 14 cm.

Könyökig: 36 cm.

Ujjja hossza: 65 cm.

Vonalazz *D—OO*-ig. *D—C*-ig a fél mellbőség $1\frac{1}{2}$ cm.-rel több. *C—A*-ig fél derékhossza.

Vonalozzunk *A—B*-ig egész hosszát.

a—Aa-ig 1 cm. *B—I*-ig 3 cm.

Vonalozzunk *Aa—I*-ig.

Aa—E $\frac{1}{8}$ -ad 1 cm.-rel több 6 cm.

Aa—F-ig hátszélesség 1 cm.-rel kevesebb.

Aa—g-ig félderékhossza 17 cm.

Aa—H-ig derékhossza.

Vonalozzunk minden ponttól előre.

Aa—K-ig $\frac{1}{8}$ -od $6\frac{3}{4}$ cm.

K—KK-ig $1\frac{3}{4}$ cm.

E—NN-ig hátszélesség.

F—L-ig ugyanígy.

Vonalozzunk *L—N*-ig. *N—NN*-ig $1\frac{1}{2}$ cm.

H—V-ig $\frac{2}{6}$ -od.

I—W-ig $\frac{2}{6}$ -od.

Rajzoljuk ki a hátat.

L—M-ig 1 cm. be.

Mérjük *G—D* vonaltól elől fölfelé fél derékhosszát (17 cm.).

G—S-ig a hátszélesség és $\frac{1}{4}$ -ed mellbőség.

Vonalazz $S-R$ -ig. $R-P$ -ig $\frac{1}{5}$ -öd. $P-O$ -ig $\frac{1}{10}$ -od.

Vonalozzunk $O-D$ -ig.

$S-F$ -ig 5 cm.-rel kevesebb. mint a hónaljmélység (12 cm.).

Vonalozzunk $P-T$ -ig 1 cm.-rel kevesebbet, mint $KK-NN$ -ig.

Emeljük $P-T$ vonalat a közepén 1 cm.-rel.

$O-X$ -ig $\frac{1}{6}$ od.

$O-D-OO$ vonaltól 7 cm. kimenni.

$2-3$ -ig fél mellbőség. Vonalozzunk $3-WW$ -ig.

Mérjük $L-W$ -ig és ugyanazt a hosszát $M-WW$ -ig.

Emeljük M pontot $1\frac{1}{2}$ cm.-rel.

Tegyük a sarokvonalzót $WW-Z$ -ig és rajzoljuk le az alját. Tegyük a hátszélességet 14 cm. P -hez és mérjük le a zsebet 2 cm.-rel kevesebb, mint az ujjá hossza, a többit mutatja a rajz.

Az ujjá.

A 107. ábra magyarázata. (L. ábrát 146. oldalon.)

Vonalozzunk $2-3$ -ig és $2-4$ -ig.

$2-5$ ig $\frac{1}{6}$ -od 2 cm.-rel több.

$5-4$ -ig a fél mellbőség.

Vonalozz $4-6$ -ig.

$2-4$ -ig felébe osztani s közepén csináljunk egy vonást.

$9-10$ -ig 3 cm.

Tegyük a hátszélességet 4 -re és mérjük 6 -ig, könyök és 8 -ig egész hosszát.

Vonalozz $6-7$ -ig.

7 -nél 2 cm.-rel bemenni és 3 -nál $1\frac{1}{2}$ cm.-rel kimenni. Ujjaszélesség alól 13 cm.

Tegyük a sarokvonalzót $8-6$ -ig és rajzoljuk le az alját.

Rajzold készen az ujját (lásd illusztrációt).

Ha a fiúsaccó ráncsal lesz csinálva, úgy azt épúgy szabjuk, a mint azt az 57—58. ábránál magyaráztam.

Tengerész zubbony.

A 108. ábra magyarázata. (Lásd ábrát 147. oldalon.)

A tengerész zubbony fiuk részére, úgy lesz felállítva, mint a saccó. Az oldalvarrás és hát közép varrása elmarad. 8 cm.-rel hosszabbra kell szabni a gummihuzat részére s a nyakot O -tól X -ig 15 cm.-re mély.

A matróz gallér a nyak után lesz vágva. A hát vállát az eleje vállhoz illesztjük és izlésesen kirajzoljuk. A többit világosan mutatja az ábra. Ha a fiuruhát övvel szabjuk, az eljárás az ismeretes módon történik.

Fiu-nadrág.

A 109. ábra magyarázata. (Lásd ábrát 147. oldalon.)

Ha hosszú fiú-nadrágot szabunk, nincs mit mondani valónk. Ugy lesz felállítva, mint a nagy nadrág.

A kis fiú-nadrágnál csak annyiban van eltérés, a mennyiben rövidebb. A mértéket mindig hosszú nadrágra kell venni.

M é r t é k :

Térdig: 50 cm.

Egész hossza: 90 cm.

Lépéshossza: 67 cm.

Derékbőség: 60 cm, 30 cm.

Ülepbőség: 80 cm, 40 cm.

Czombbőség: 45 cm.

Térdbőség: 30 cm.

Vonalozzuk **A—B**-ig egész hosszát.

A—C-ig térdhosszát,

B—D-ig lépéshossza, vonalazz **A—D—C**-től jobbra és balra.

A—E-ig $\frac{1}{4}$ -ed derékbőség.

A—C-ig ugyanígy.

Vonalozzuk **E—F**-ig.

F—K-ig fél ülep **C—U**-ig 6 cm.

U—N-ig $\frac{1}{4}$ térd.

U—P-ig ugyanígy.

F—O-ig 5 cm.

J—H-ig fél ülep.

Rajzoljuk ki a felső nadrágot.

Tegyük a felső nadrágot a hátulsó nadrágra.

N—NN-ig 1 és fél cm.

K—KK-ig 1 és fél cm.

Vonalozzuk **KK—R**-ig kissé kanyarítva kifelé.

P—PP-ig 2 és fél cm.

Mérjük **K—O**-ig, tegyük ezt a mennyiséget **KK**-ig és mérjük kifelé **OO**-ig combbőséget és engedjük 4 cm.-ert hozzá varrásoknak.

Mérjük **G—O**-ig, ugyanezt a hosszát **O—R**-ig.

H—J-ig és **X—Z**-ig fél ülep, 4 cm.-rel több.

Rajzoljuk készen.

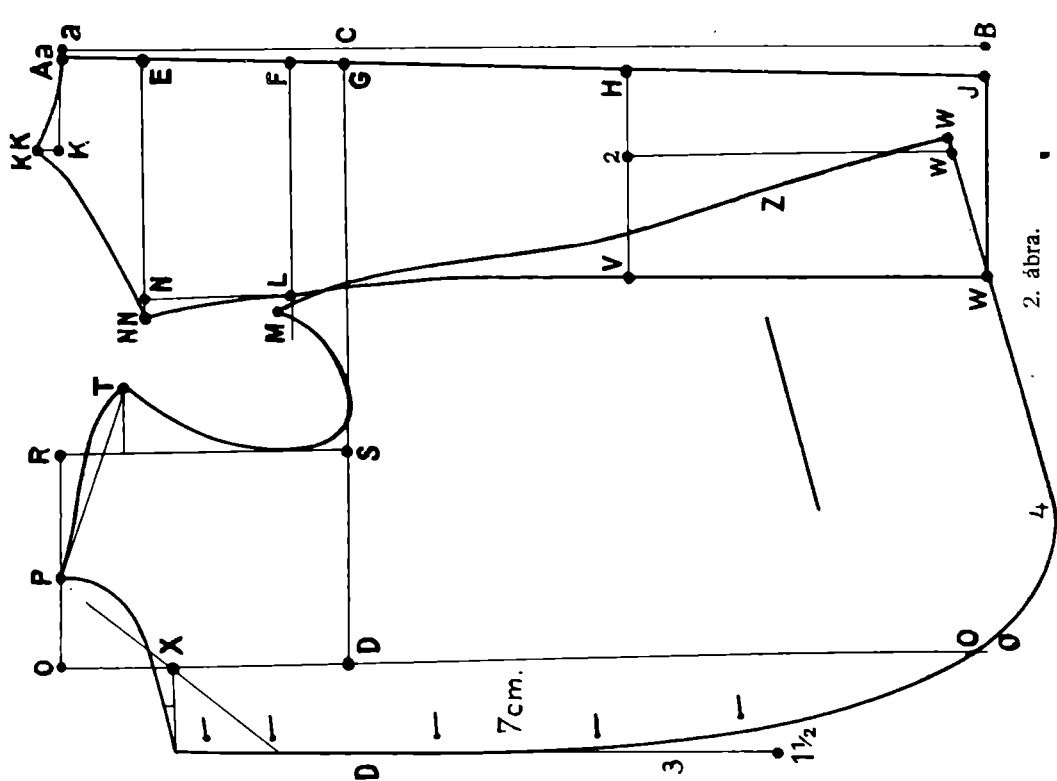
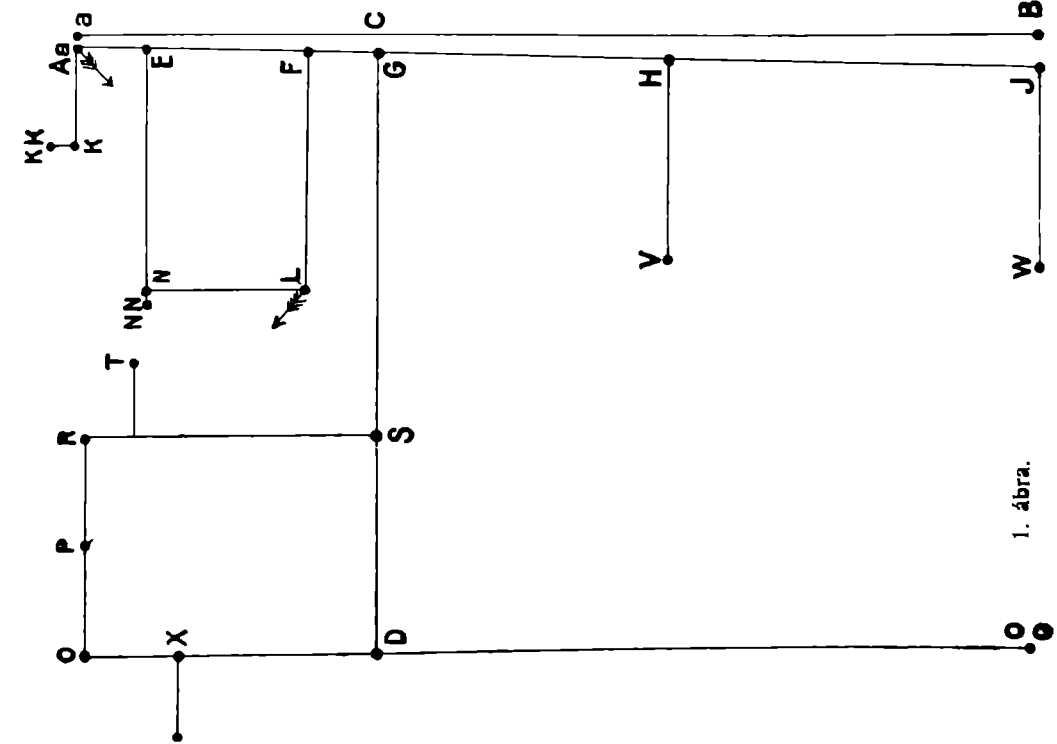

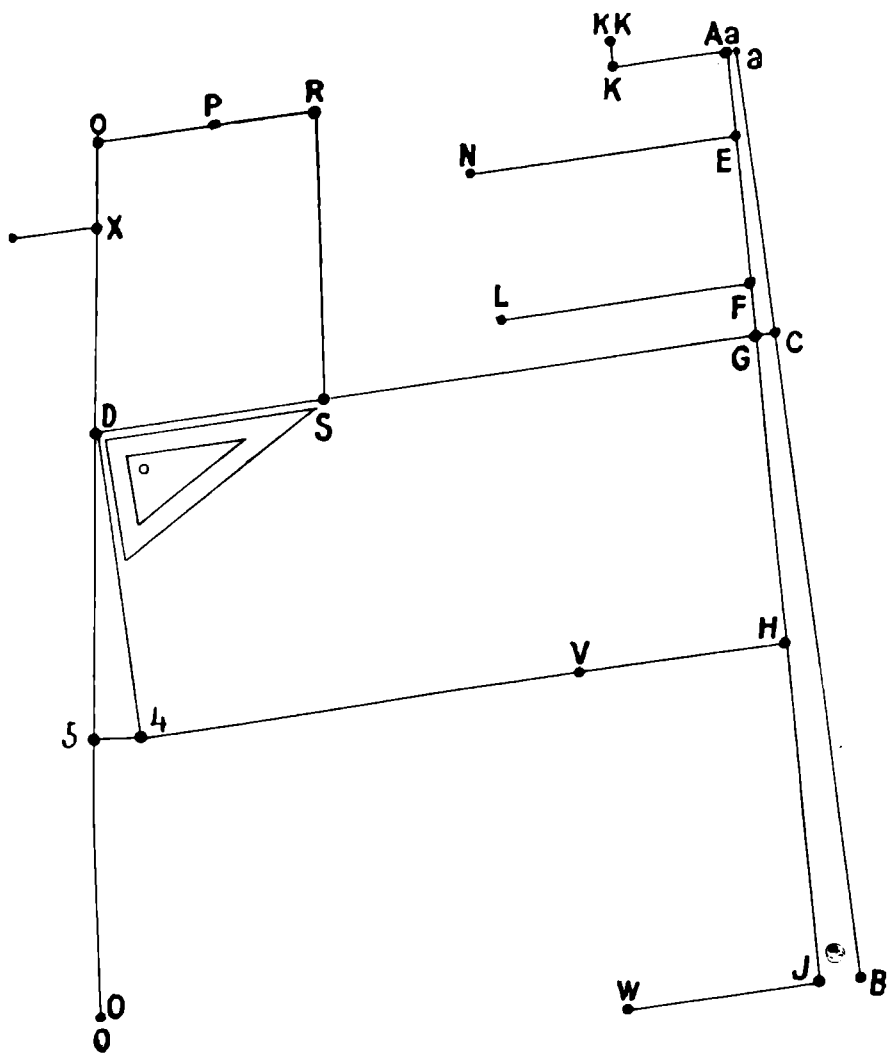

3. ábra.

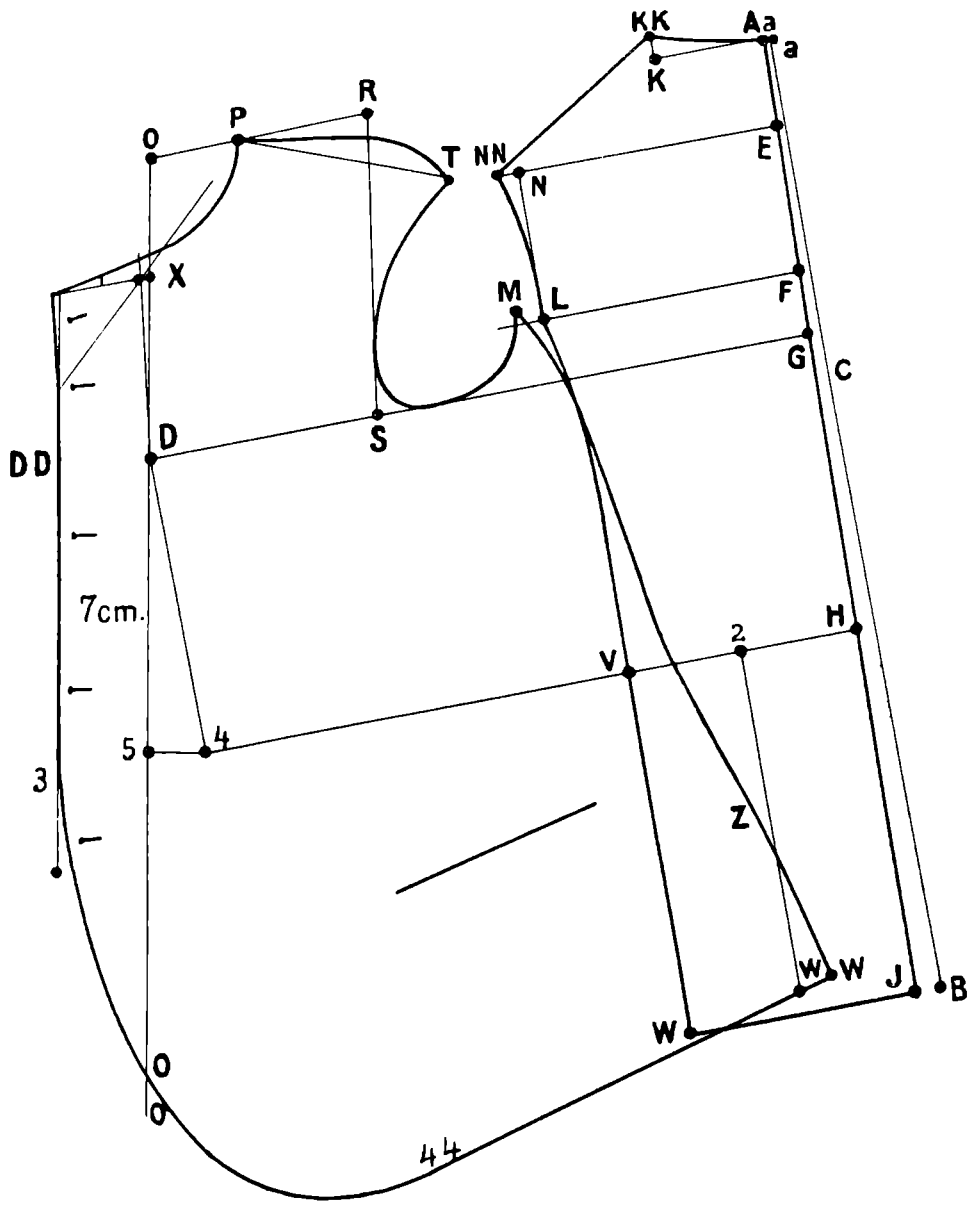

4. ábra.

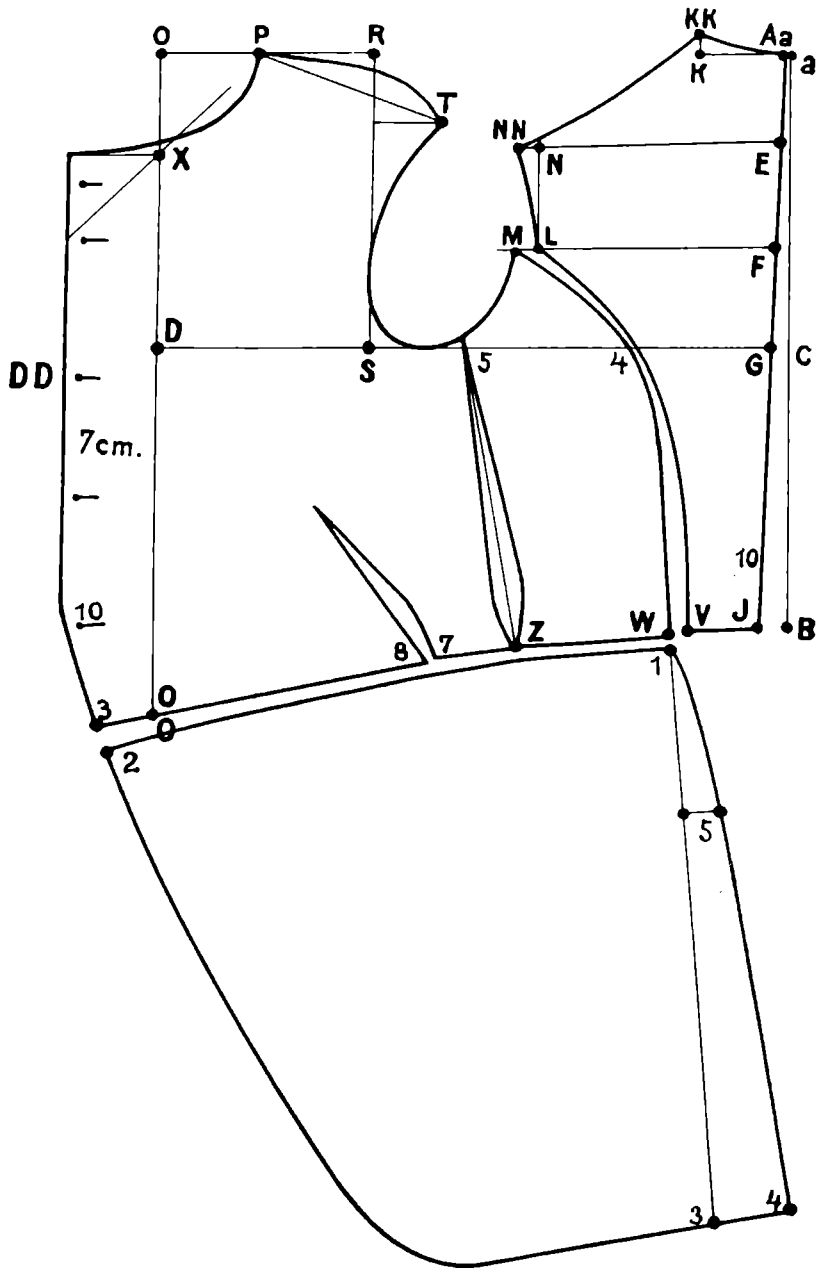

5. ábra.

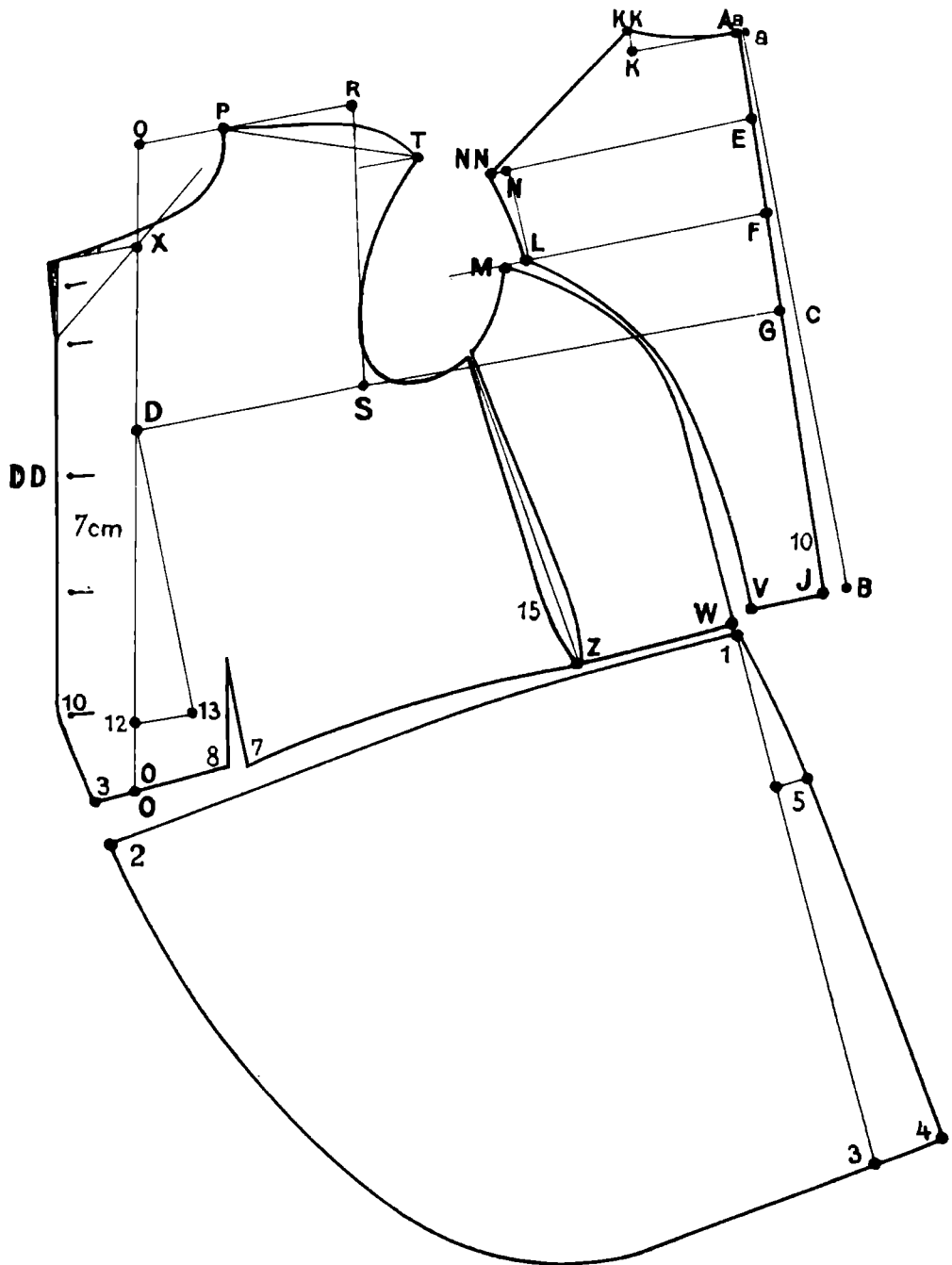

6. ábra.

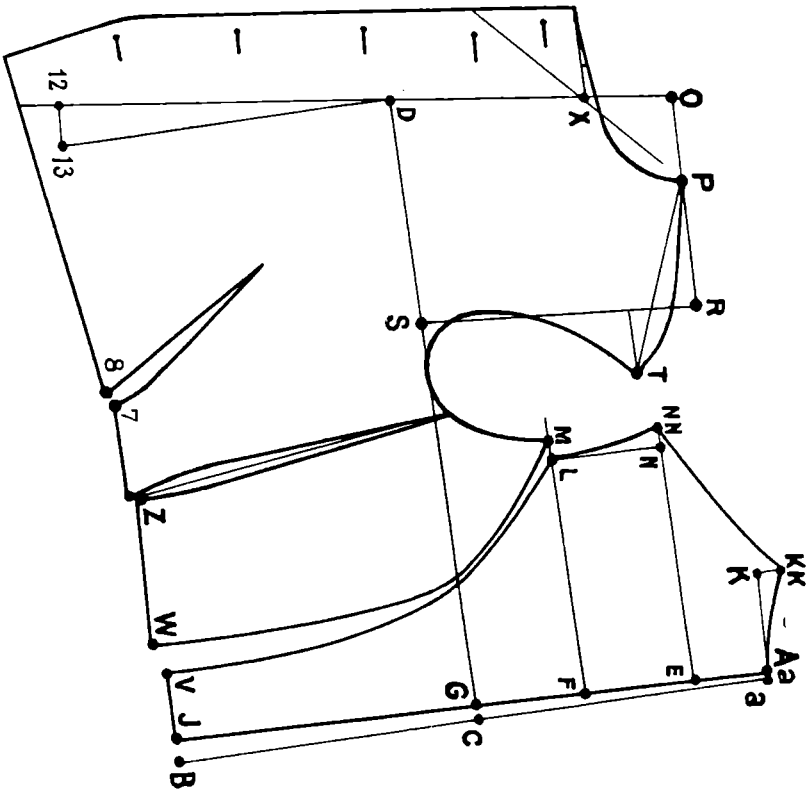

7. ábra.

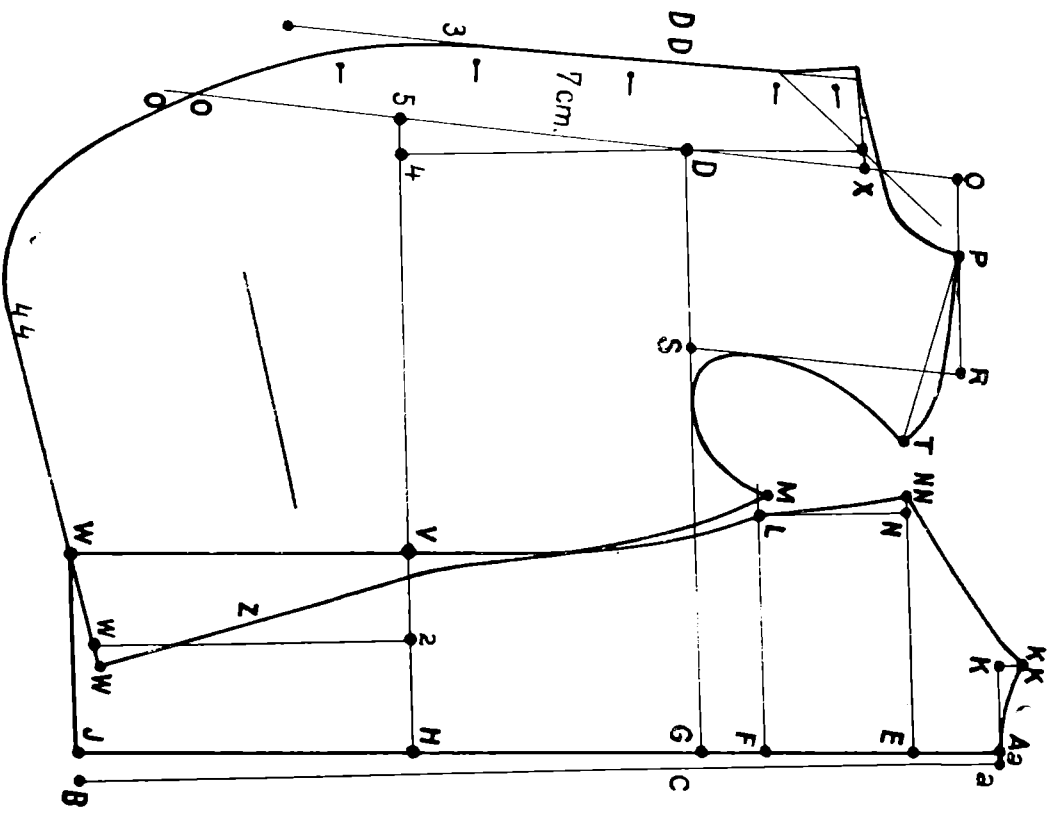

8. ábra.

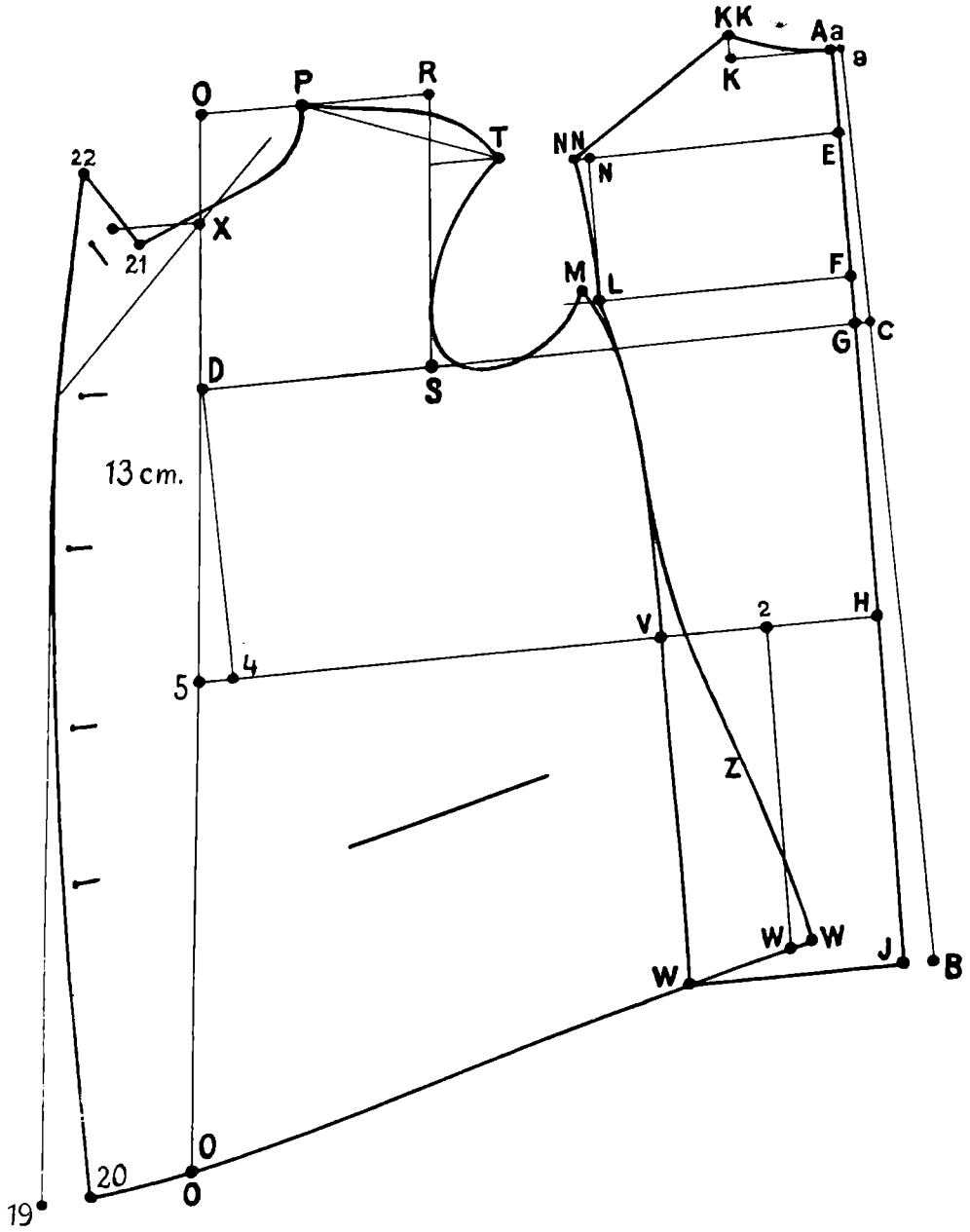

10. ábra.

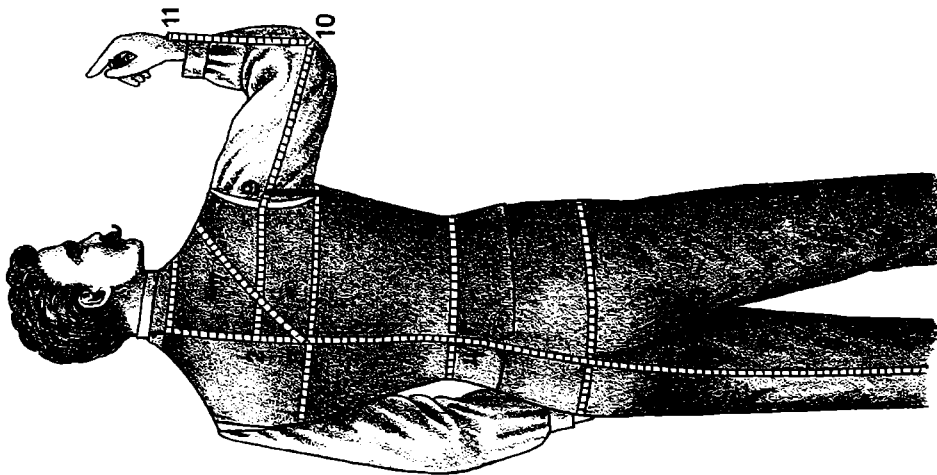

11. ábra.

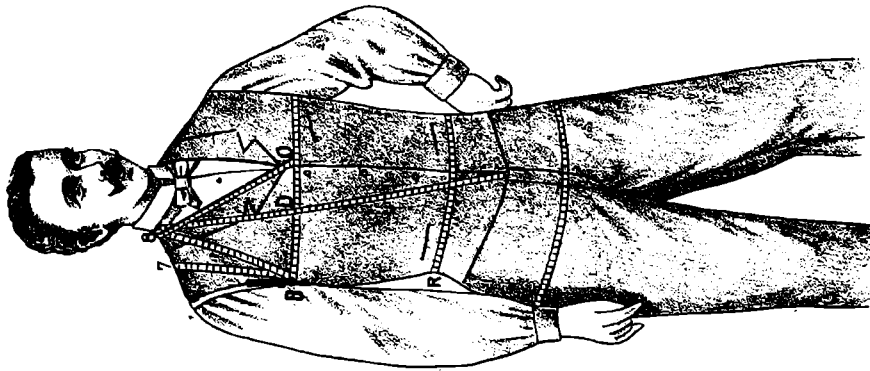

12. ábra.

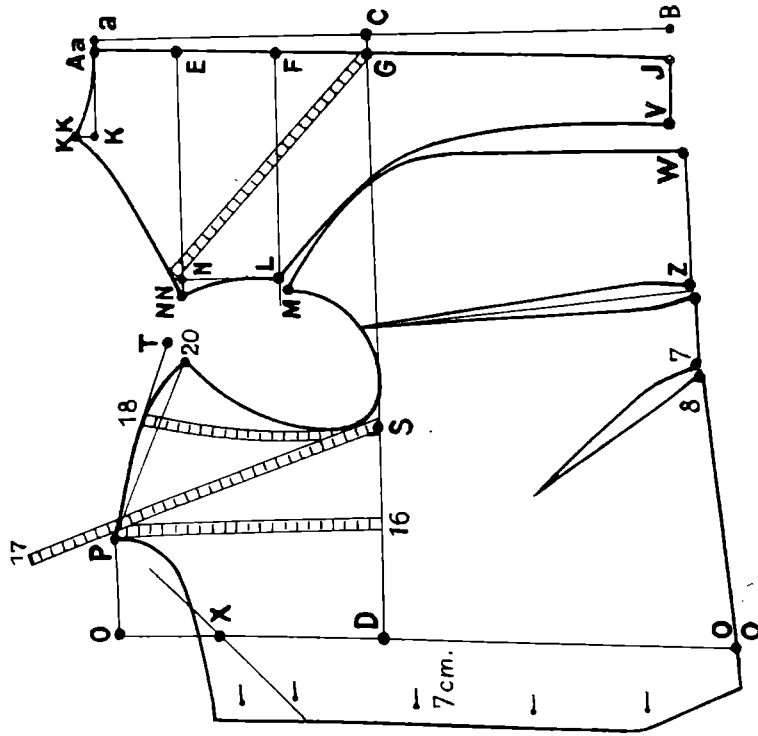

13. ábra.

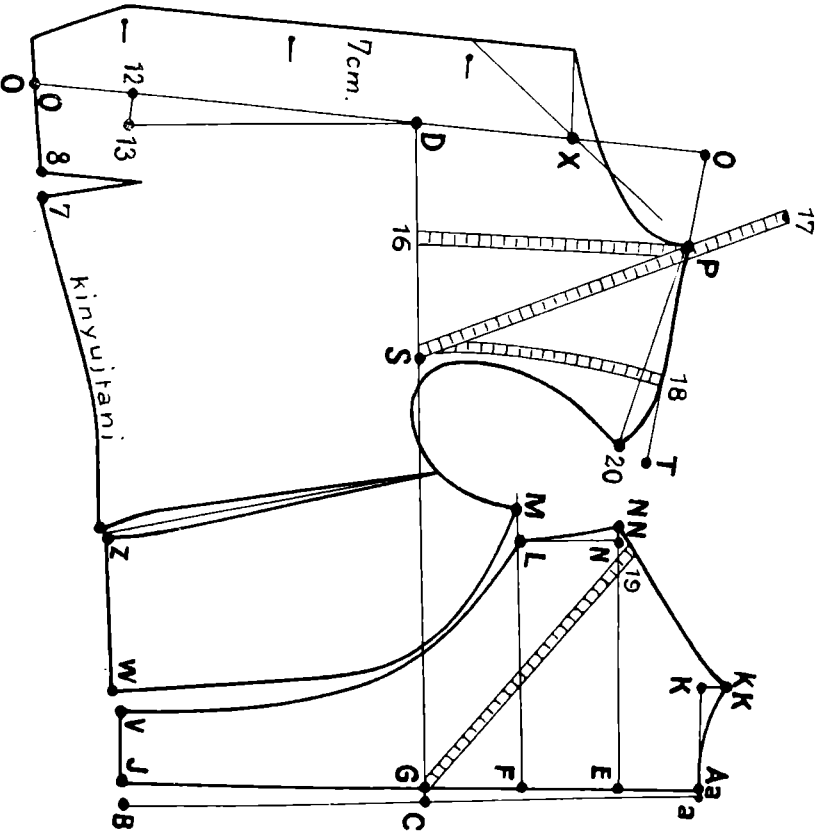

14. ábra.

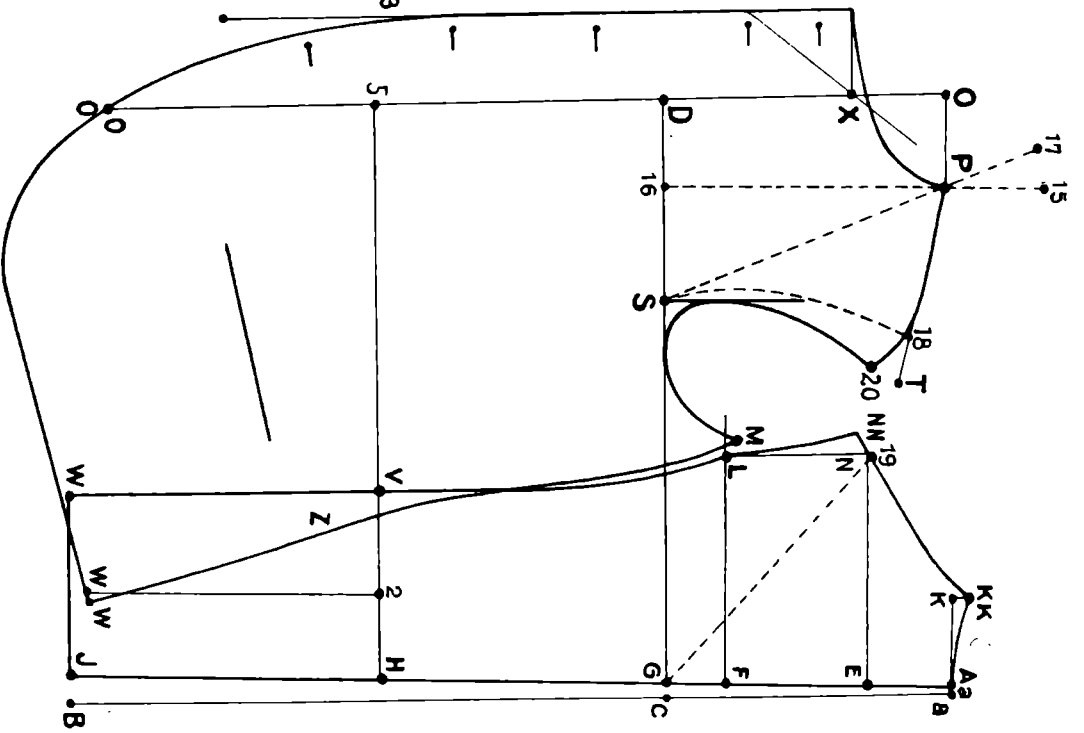

15. ábra.

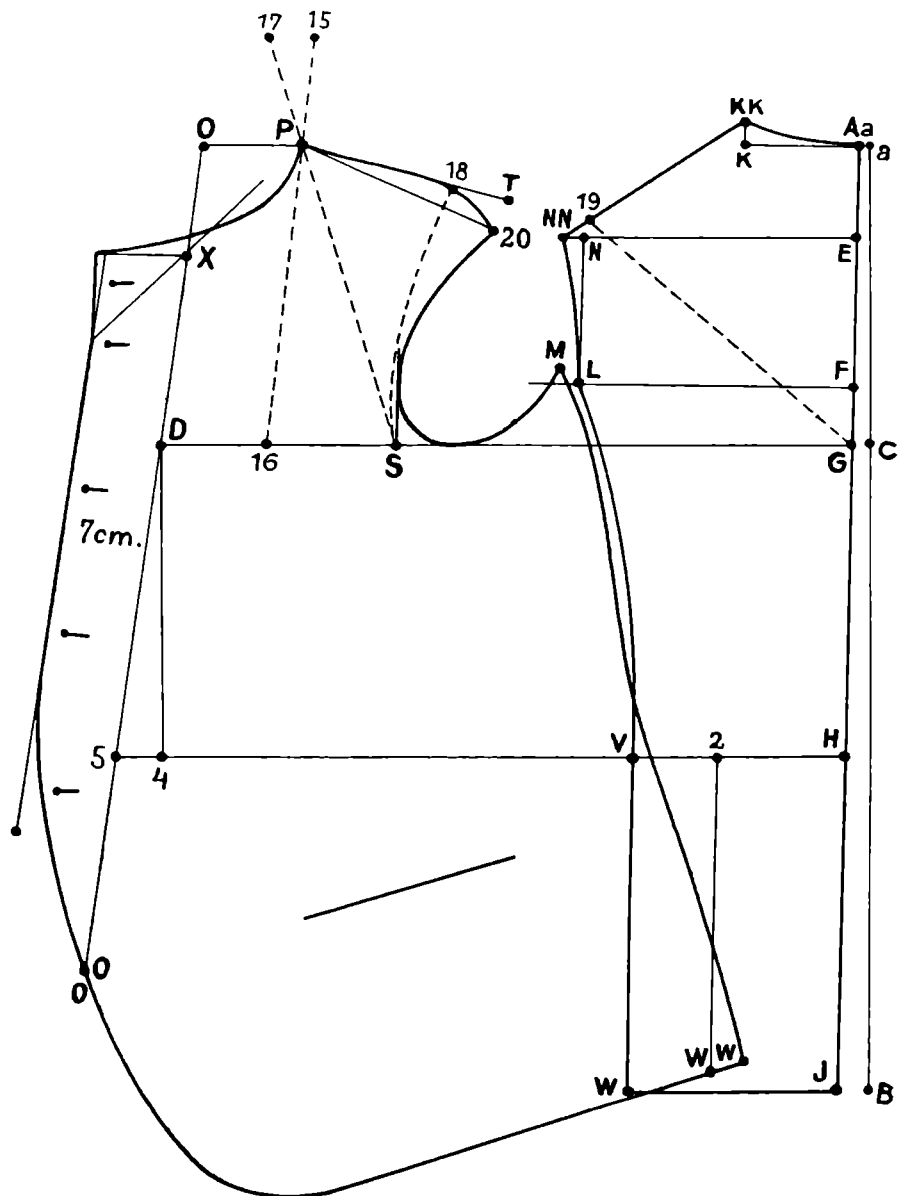

16. ábra.

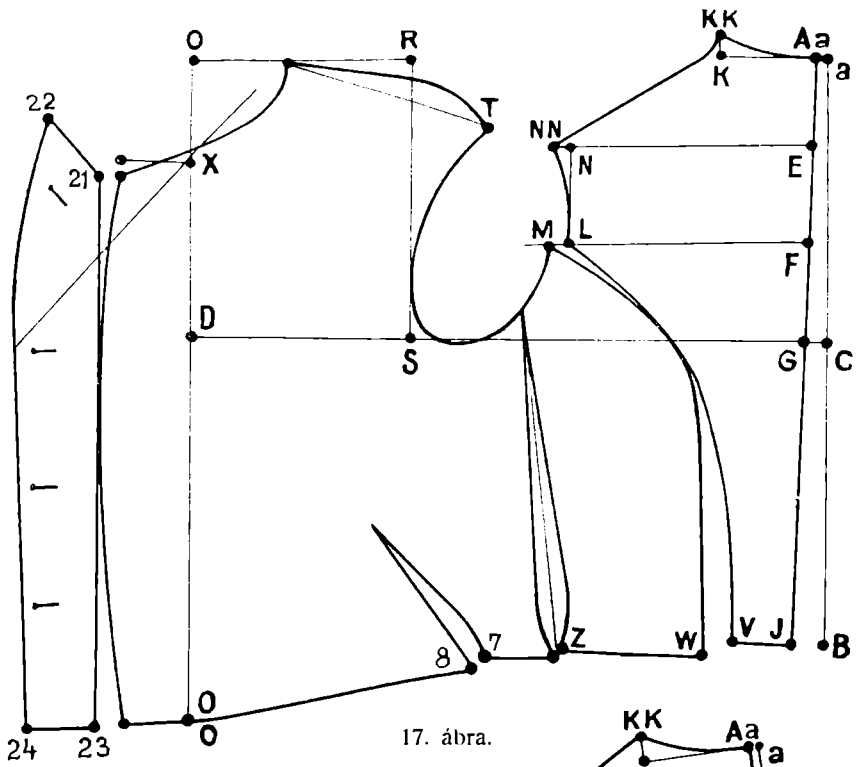

17. ábra.

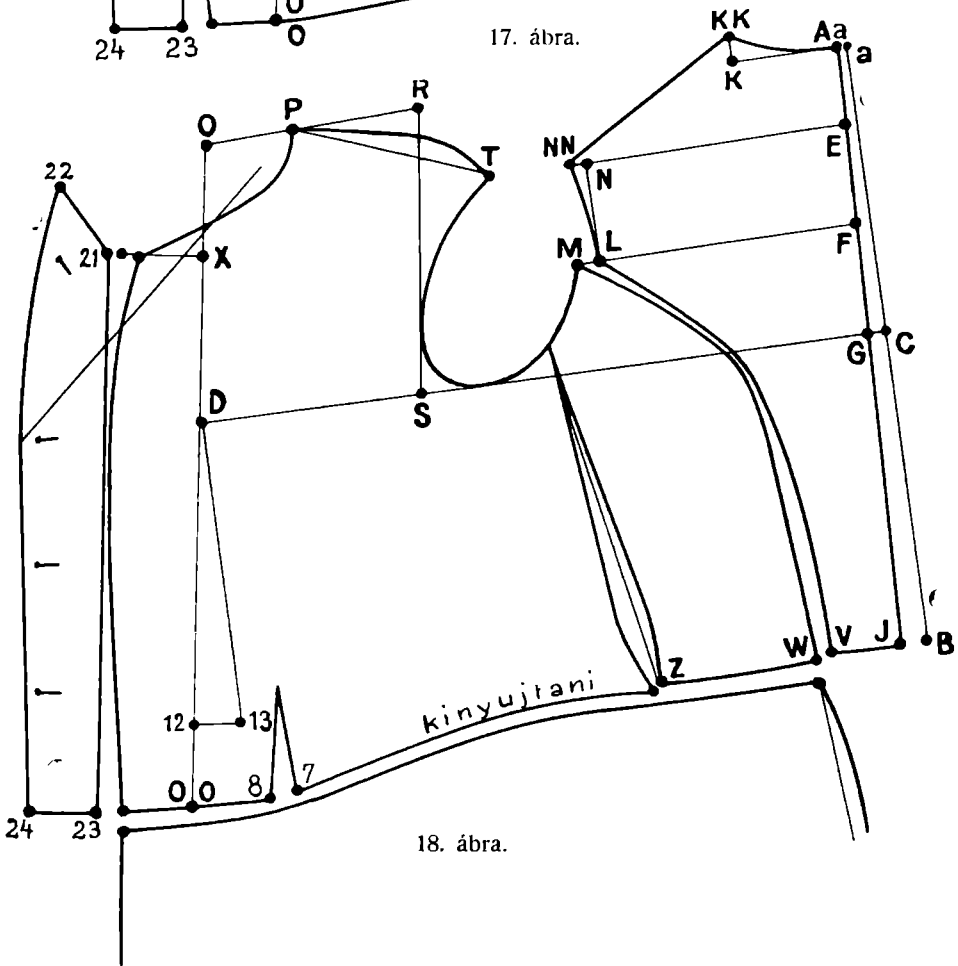

18. ábra.

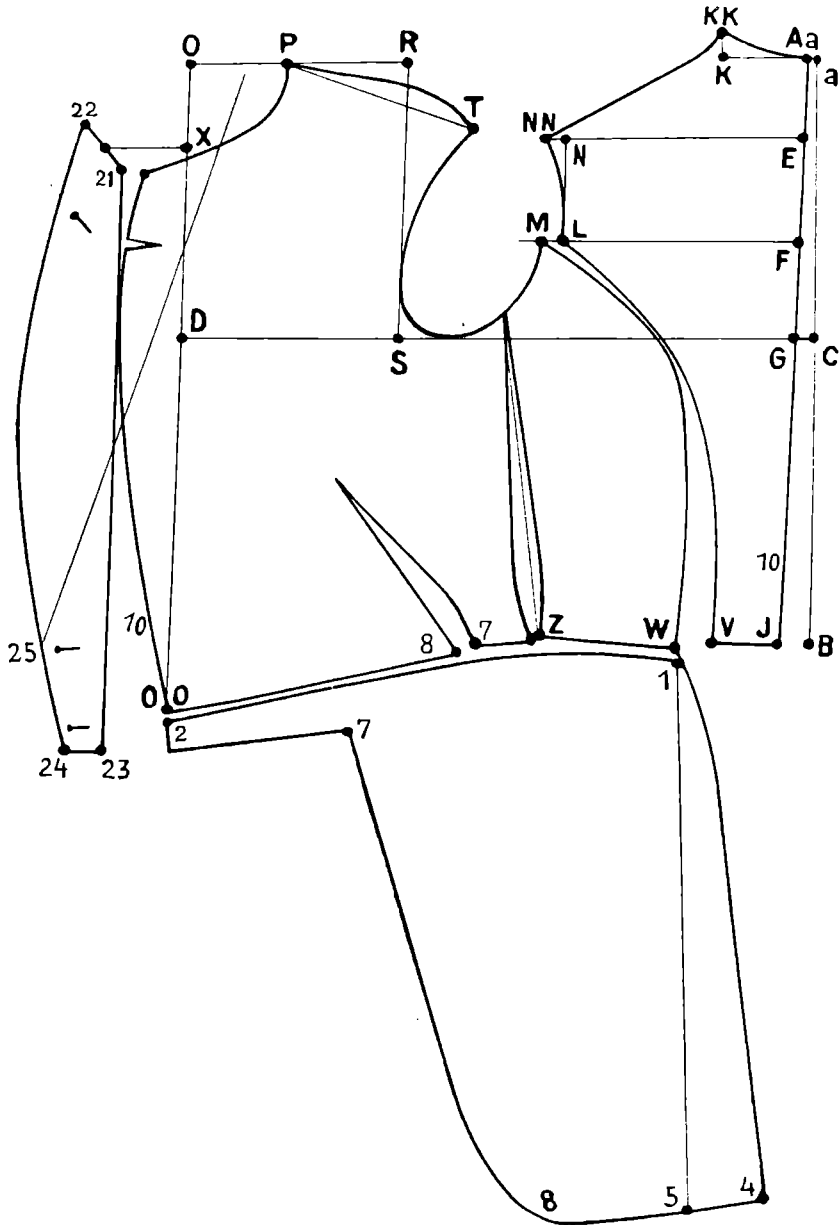

19. ábra.

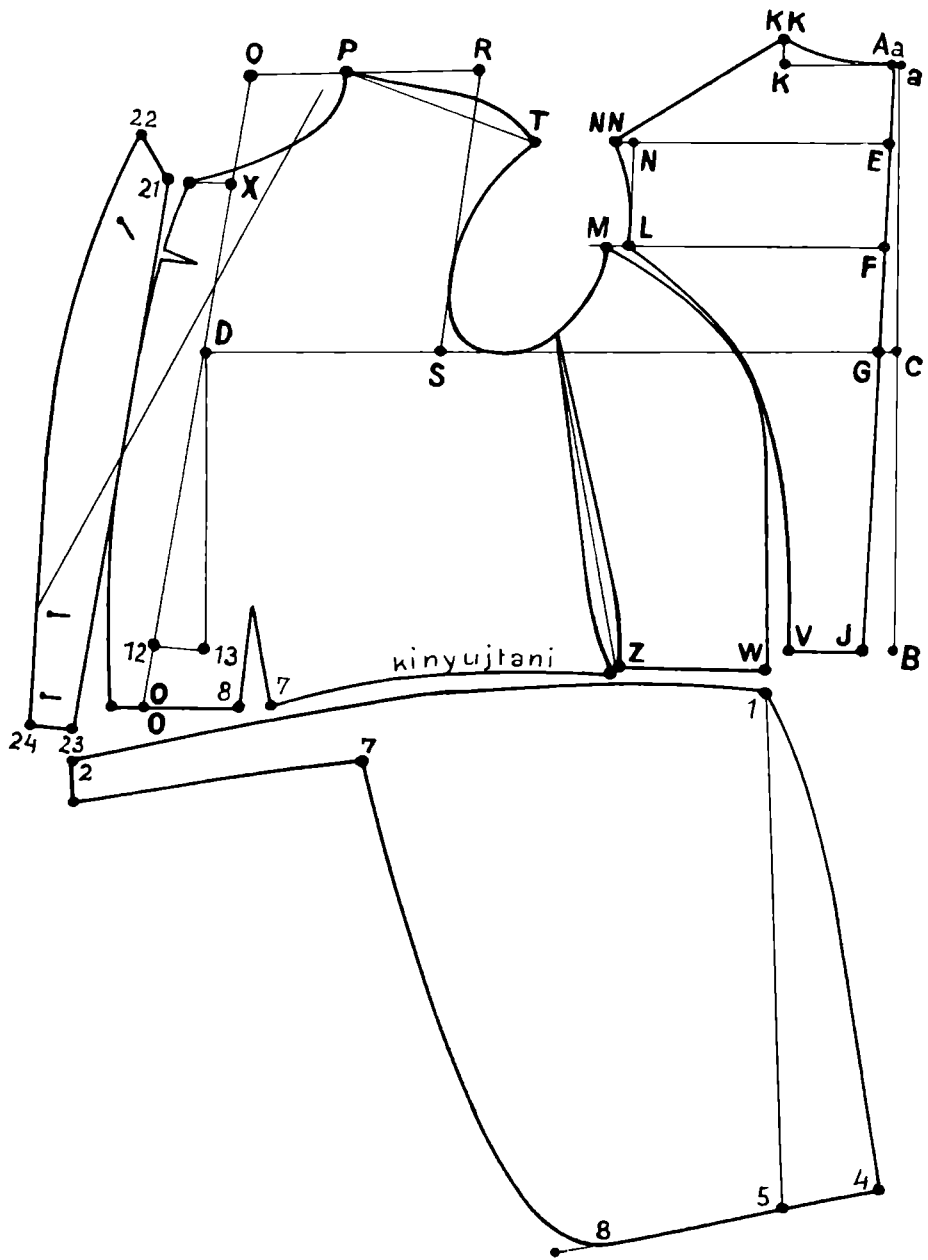

20. ábra.

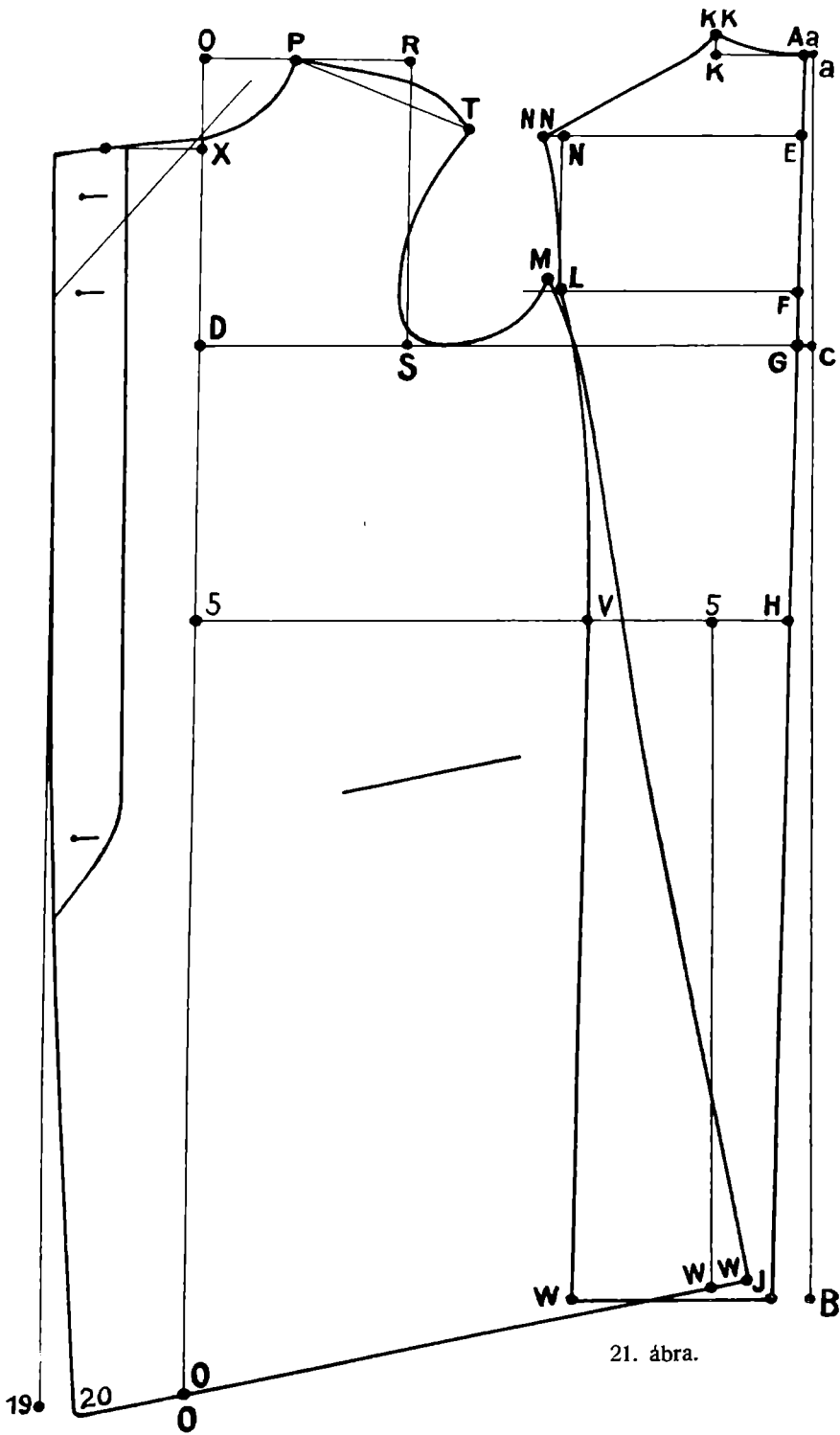

21. ábra.

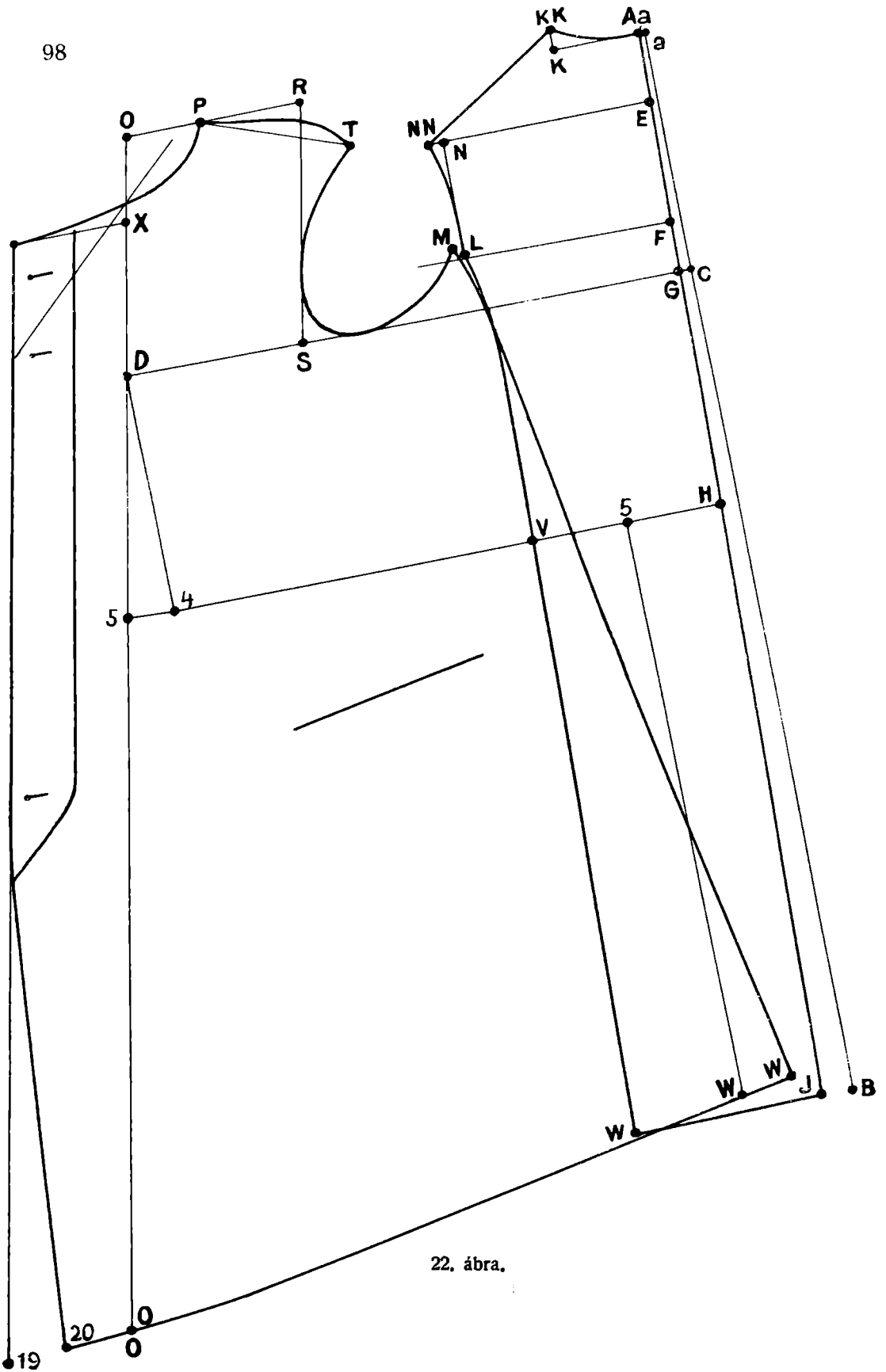

22. ábra.

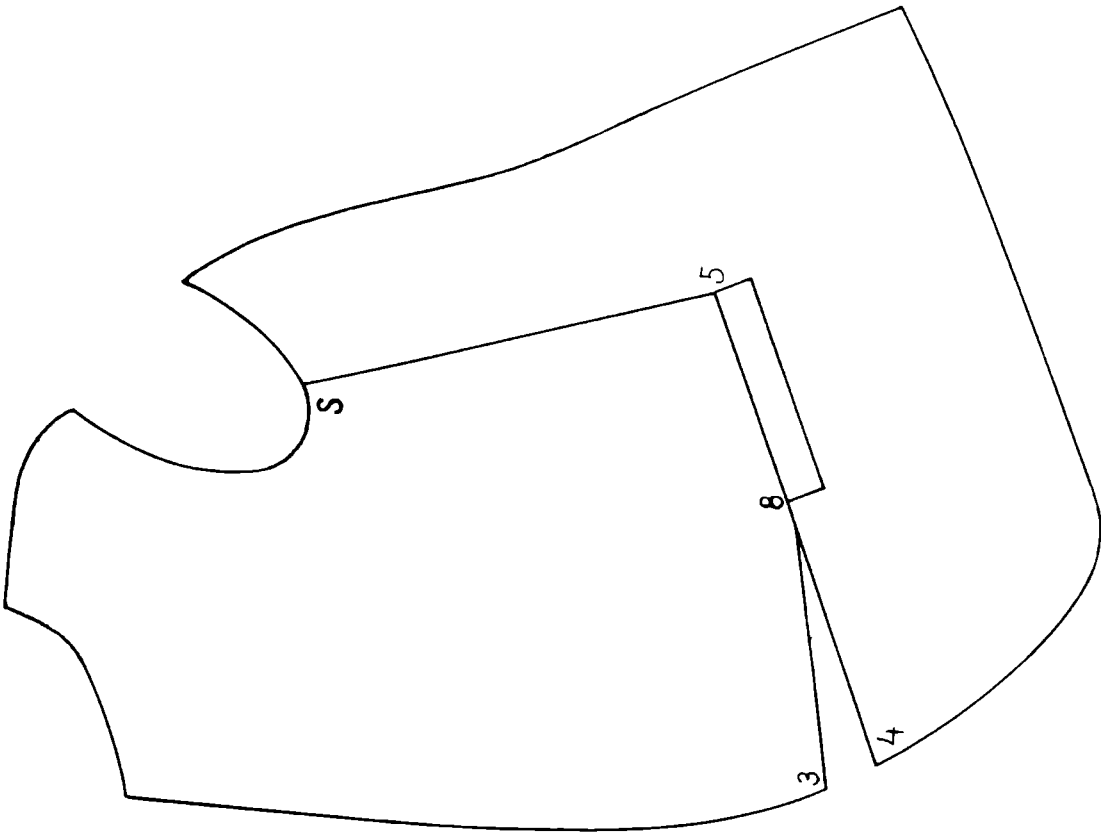

28. ábra.

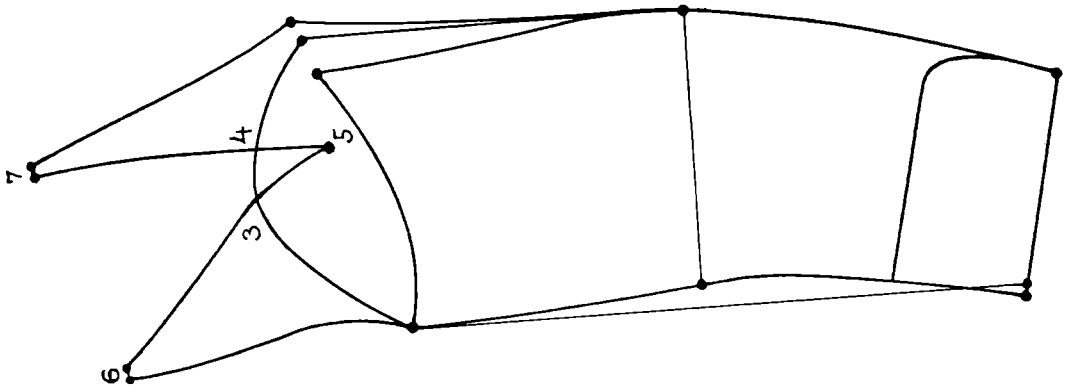

27. ábra.

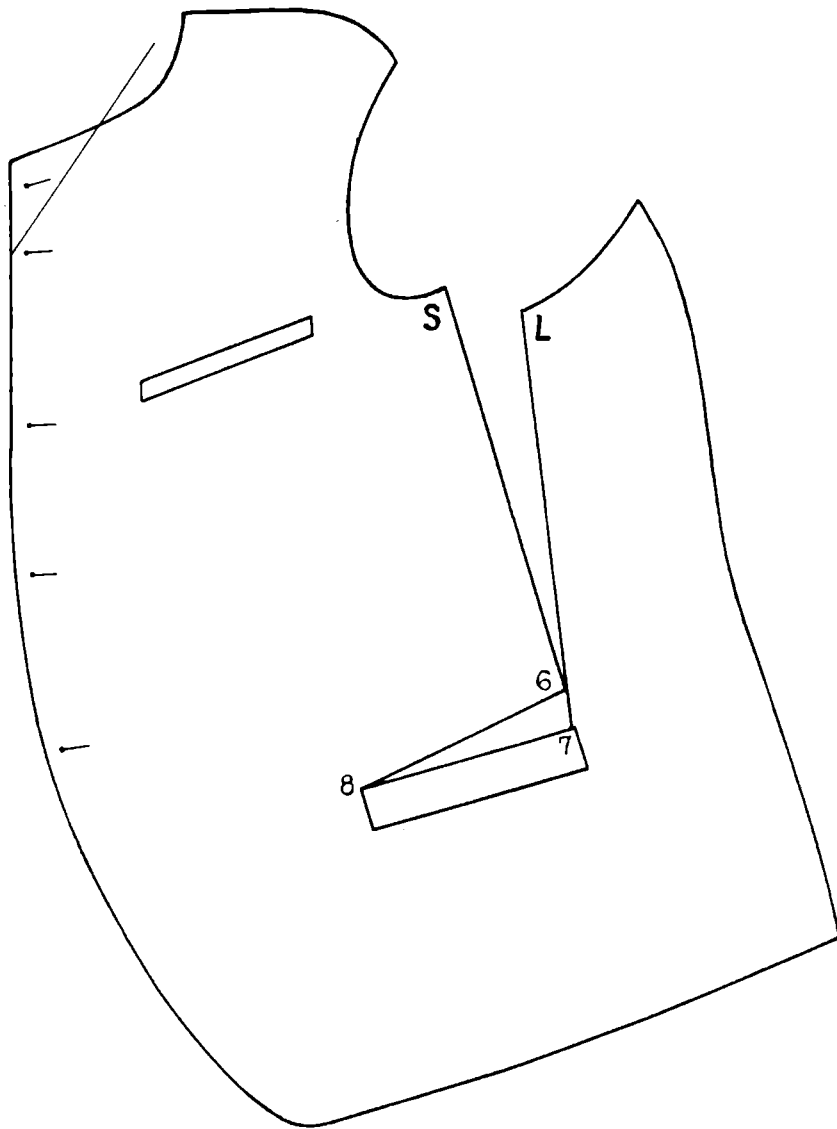

29. ábra.

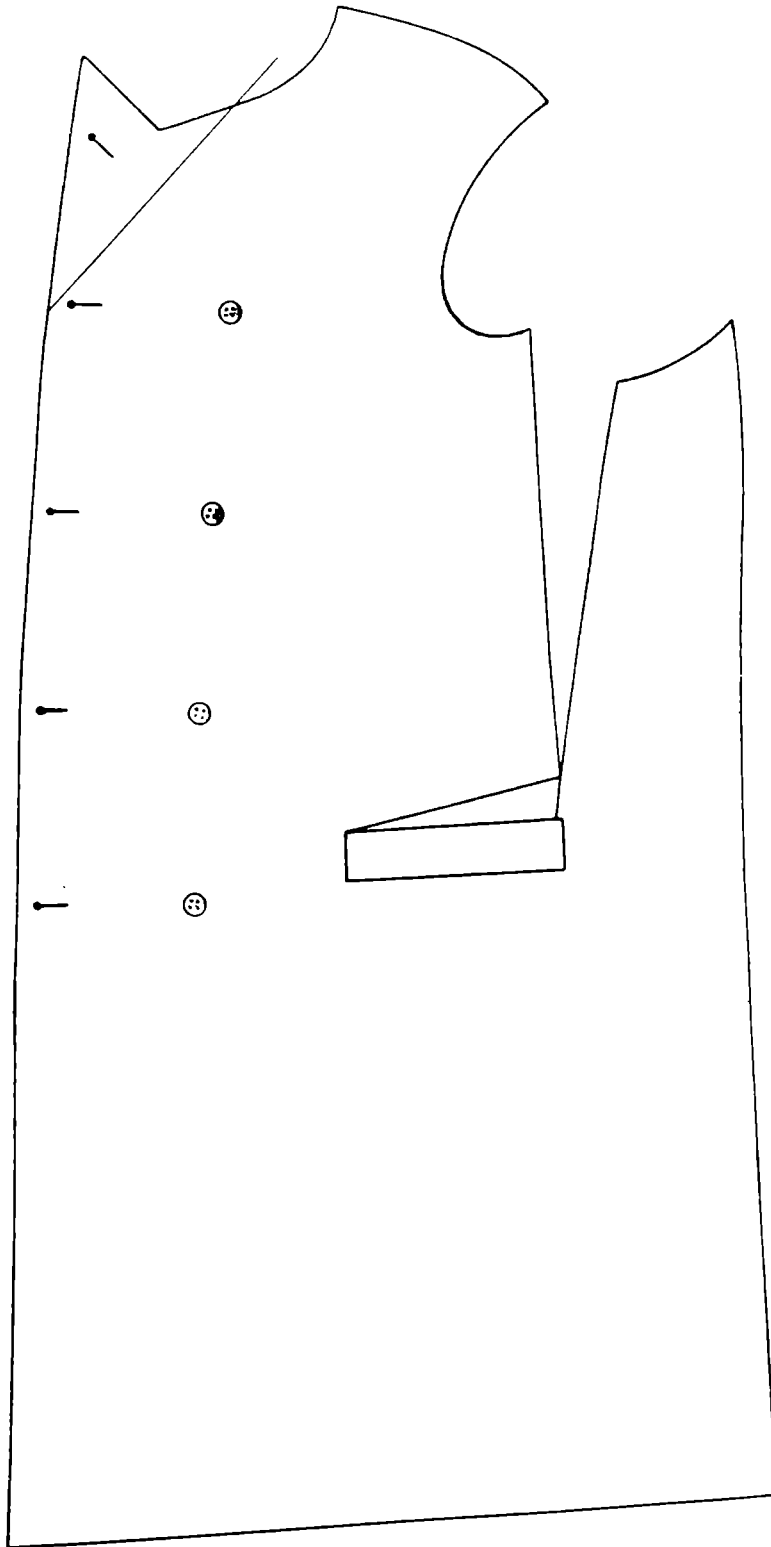

30. ábra.

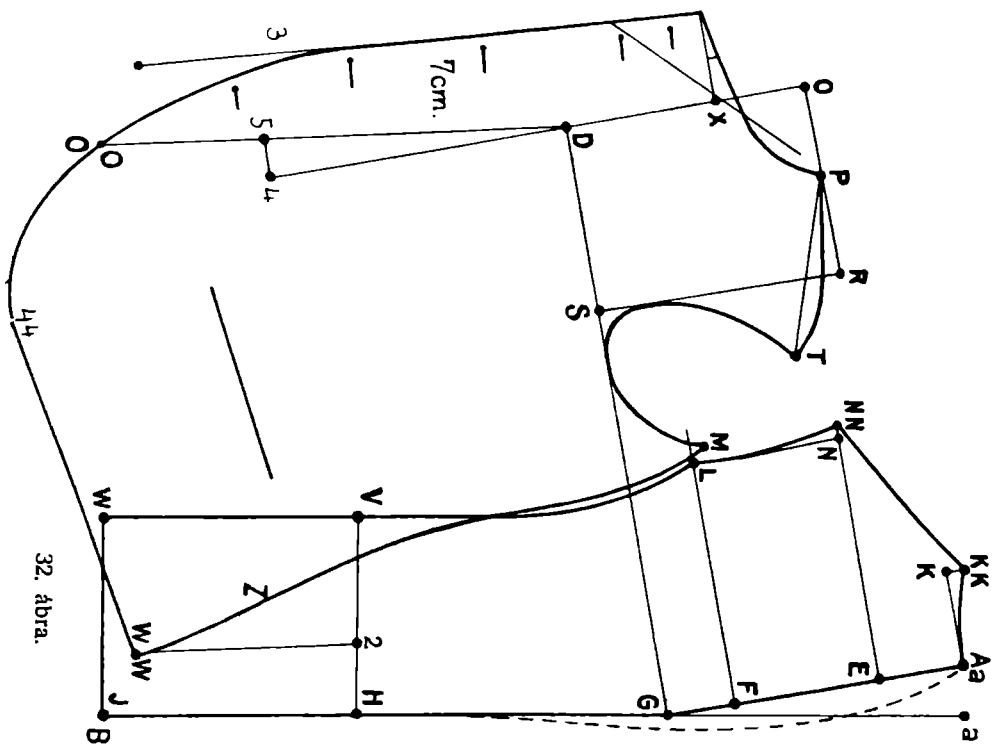
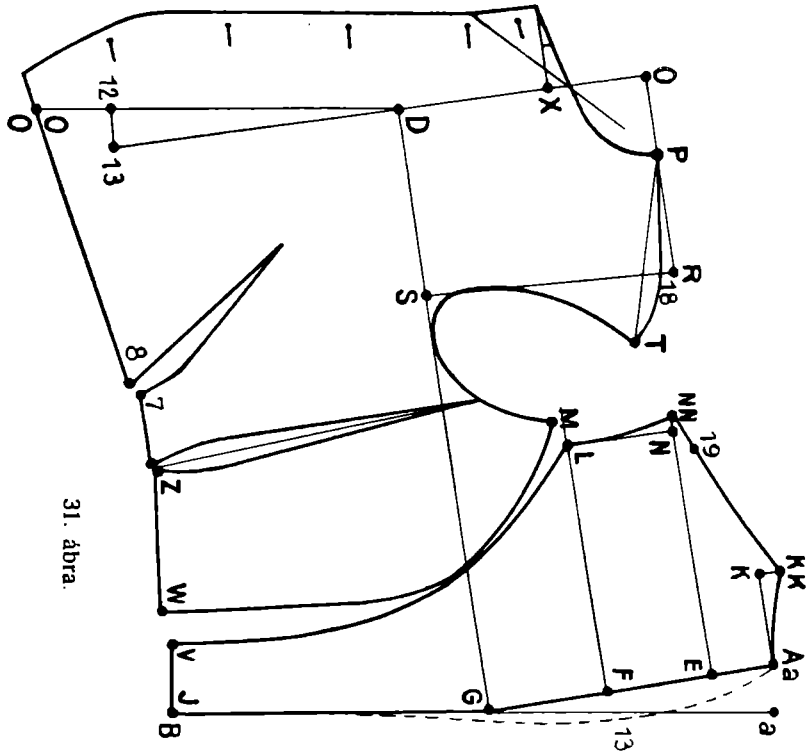

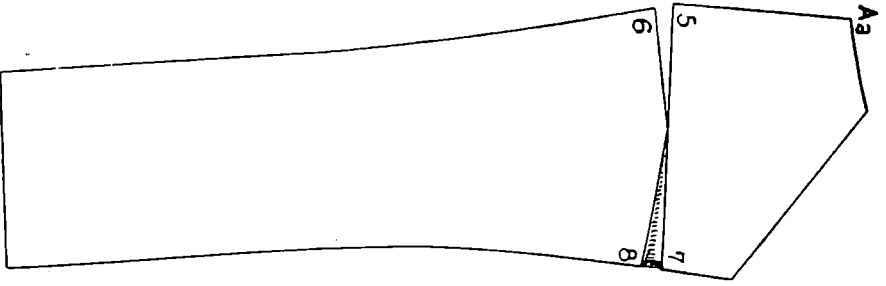

34. ábra.

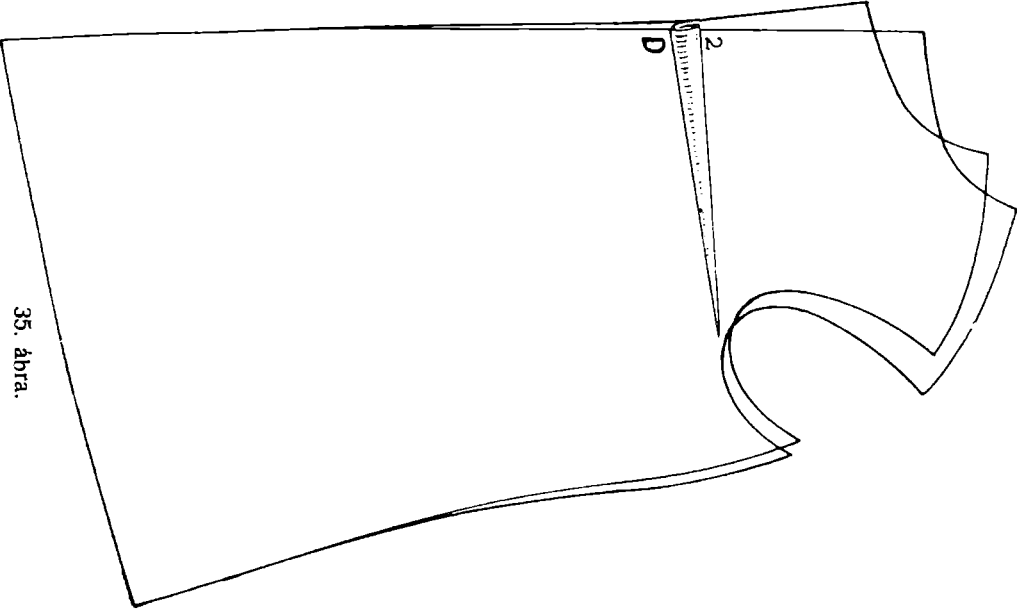

35. ábra.

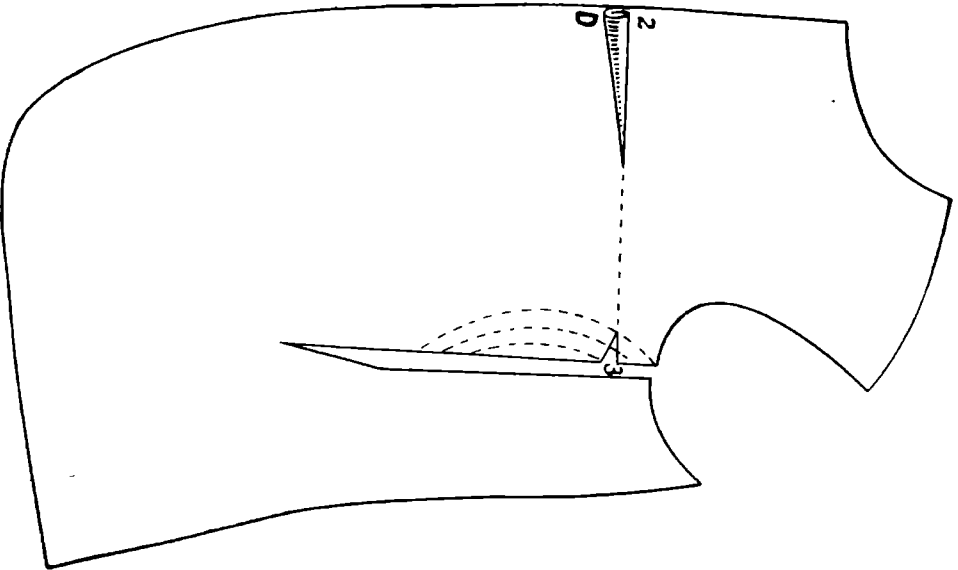

36. ábra.

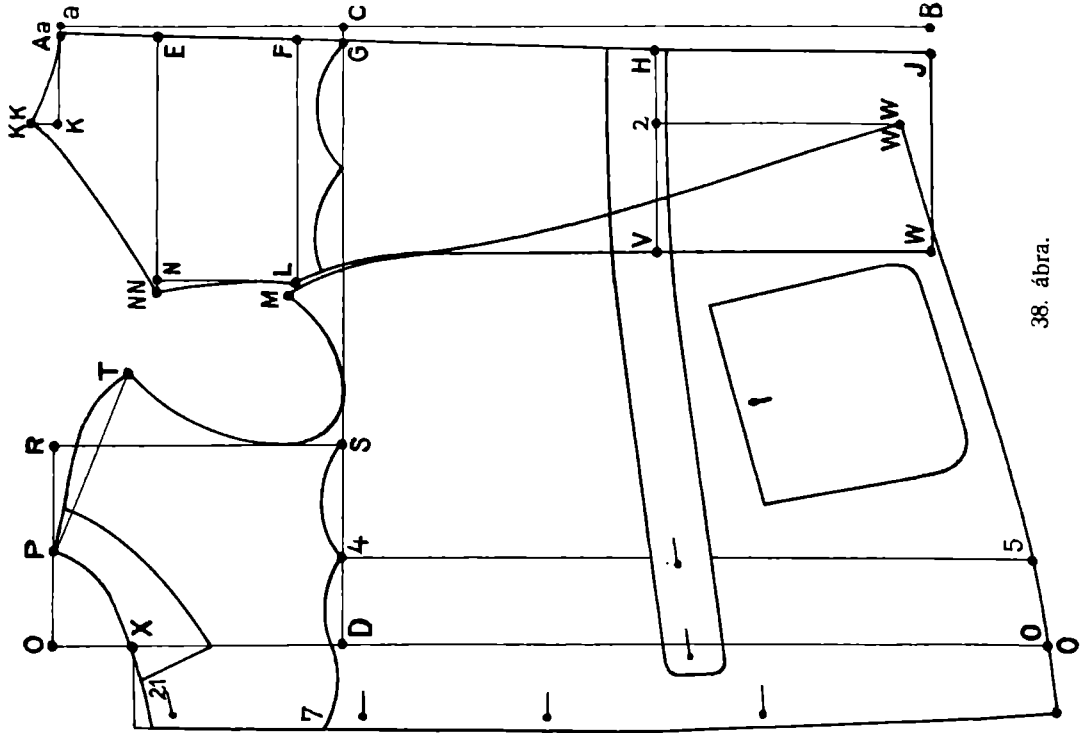

38. ábra.

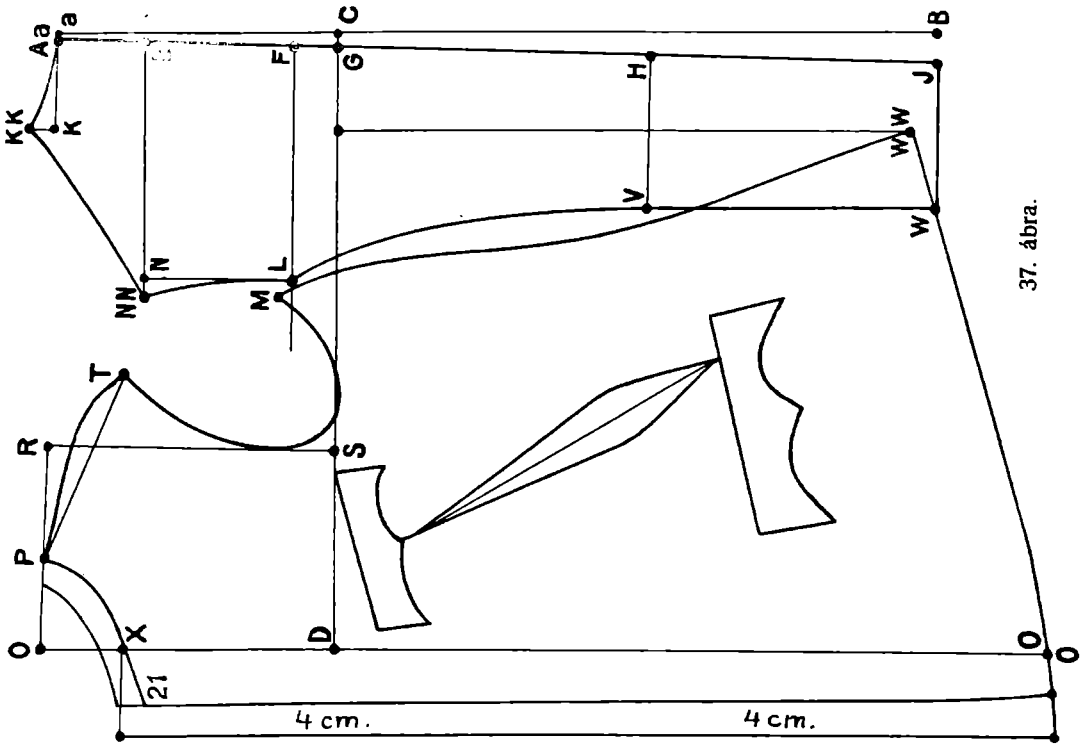

37. ábra.



40. ábra.

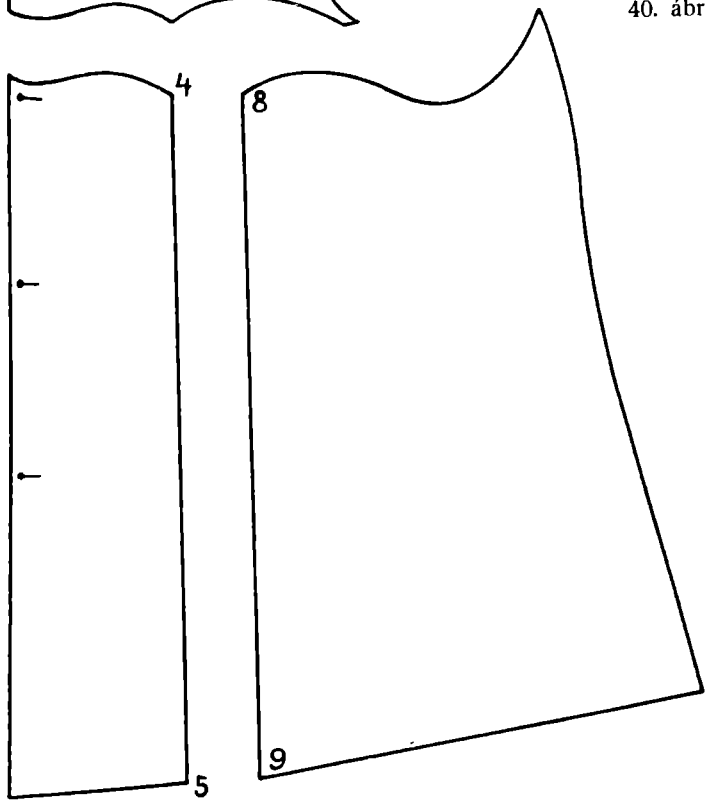

39. ábra.

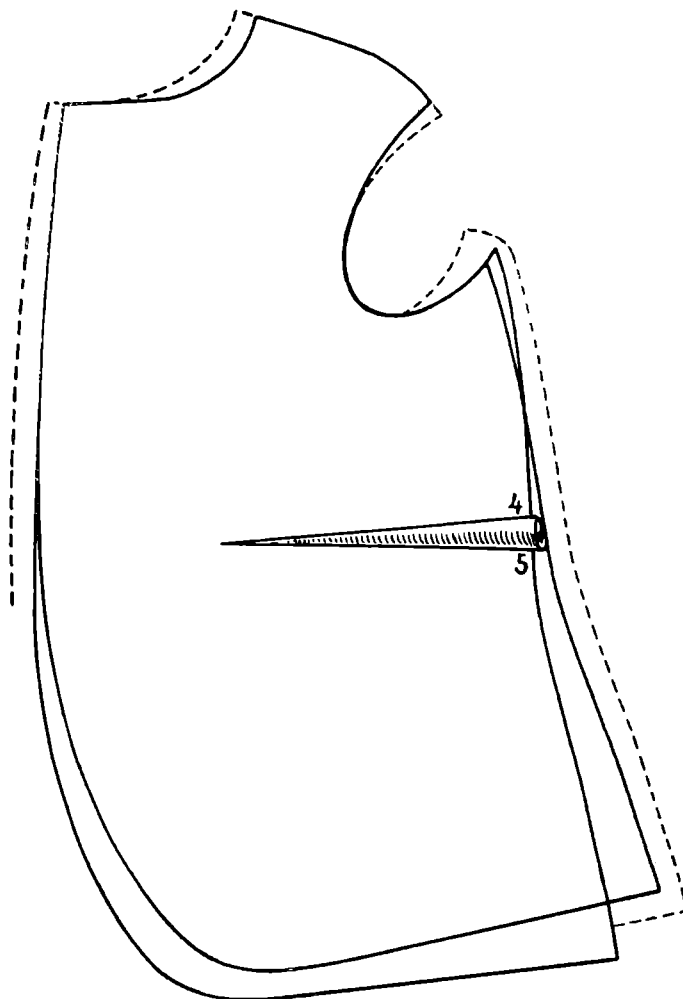

41. ábra.

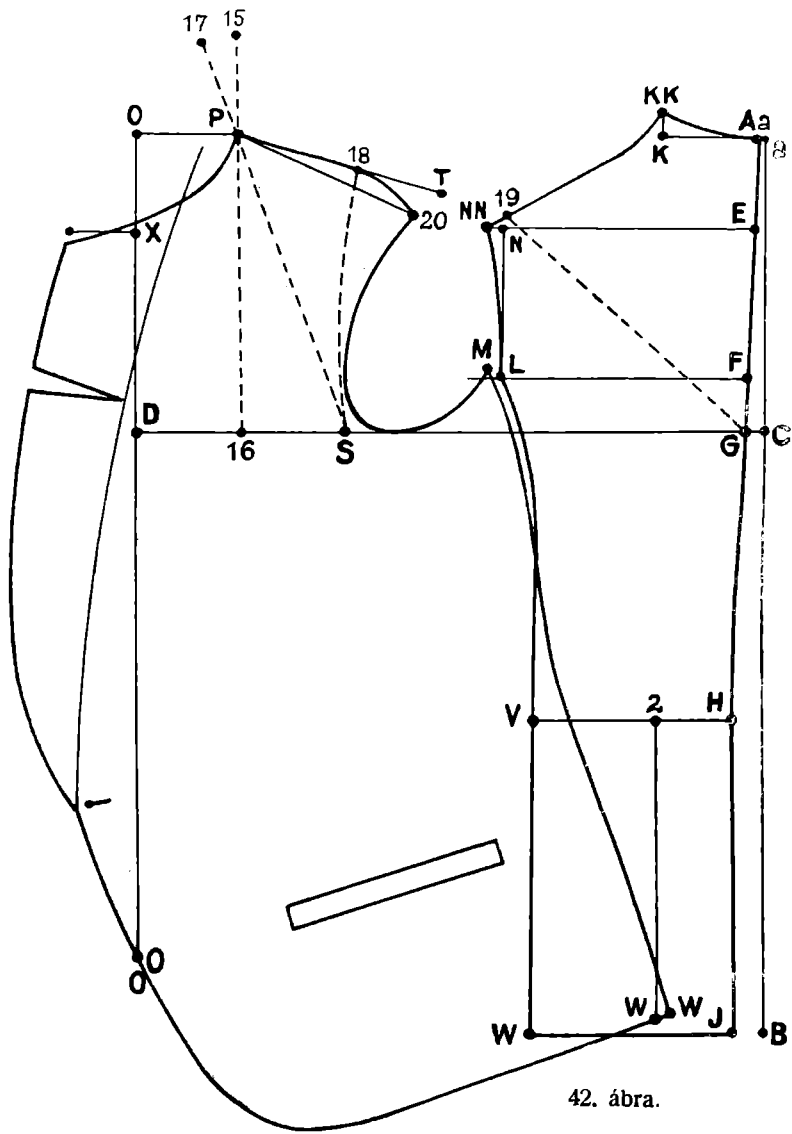

42. ábra.

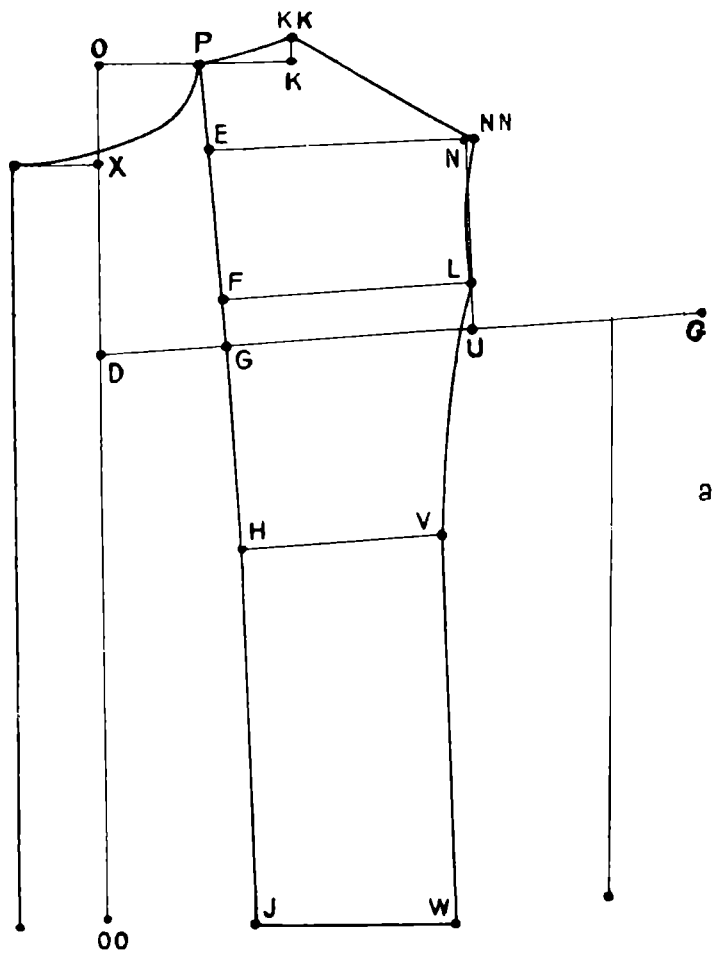

44. ábra.

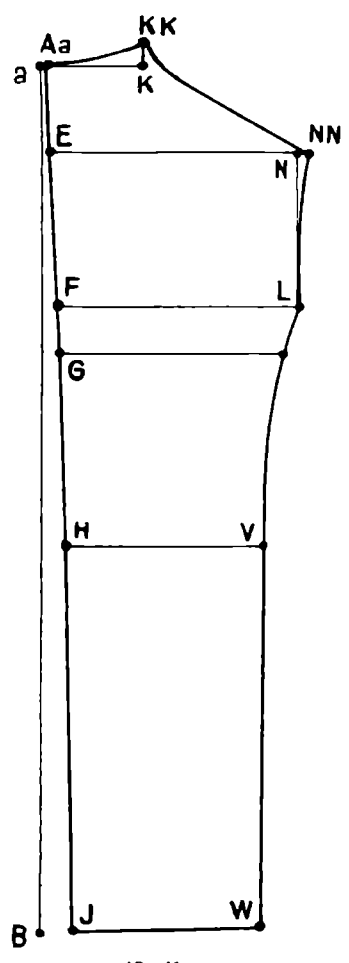

43. ábra.

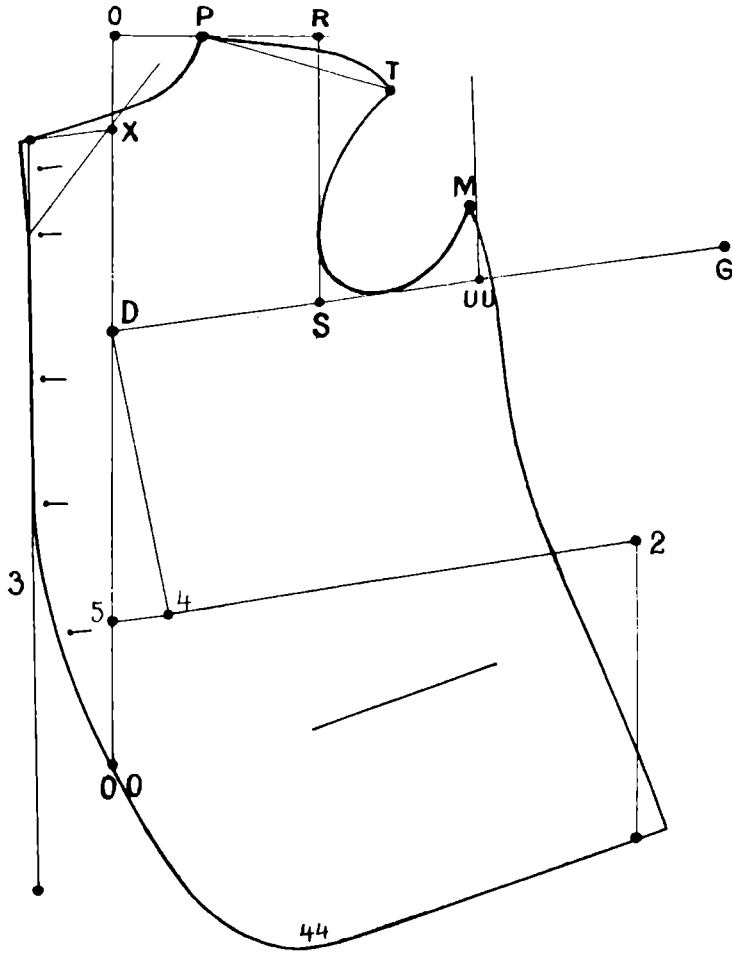

47. ábra.

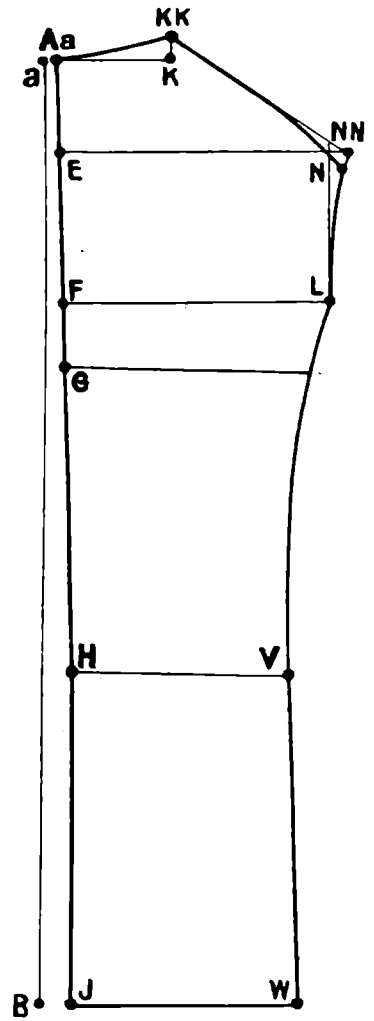

48. ábra.

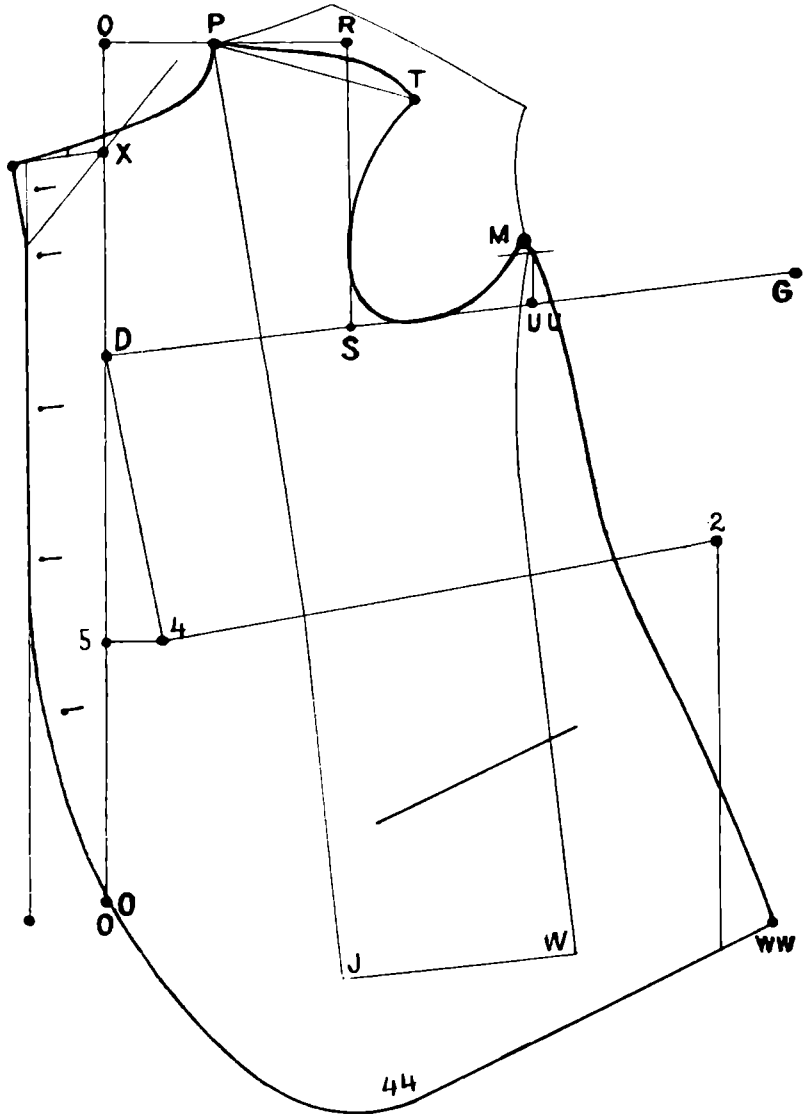

49. ábra.

51. abra.

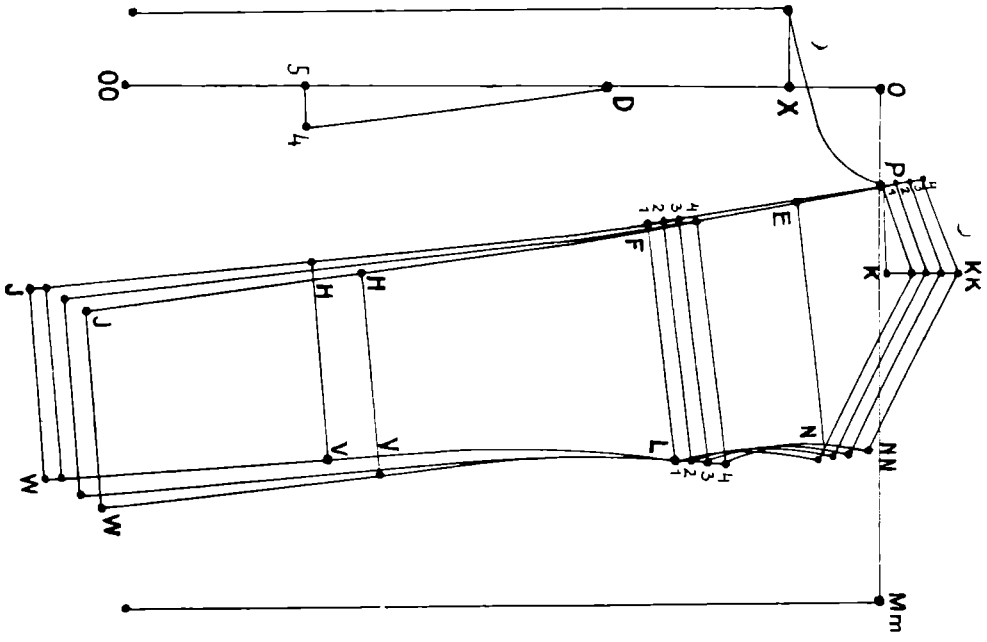

52. abra.

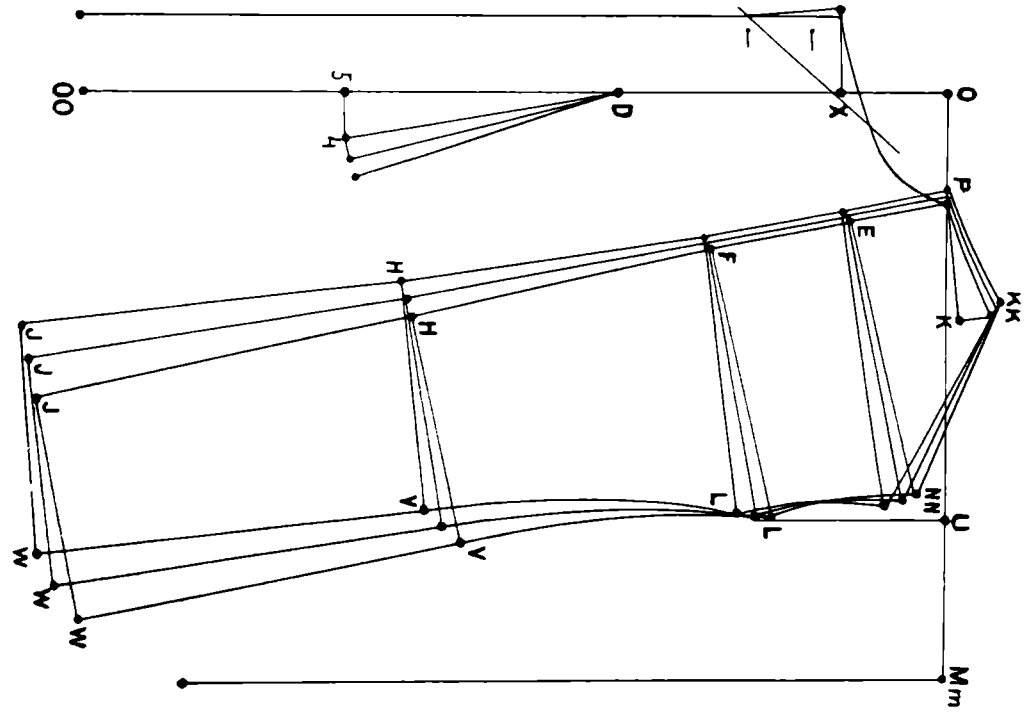

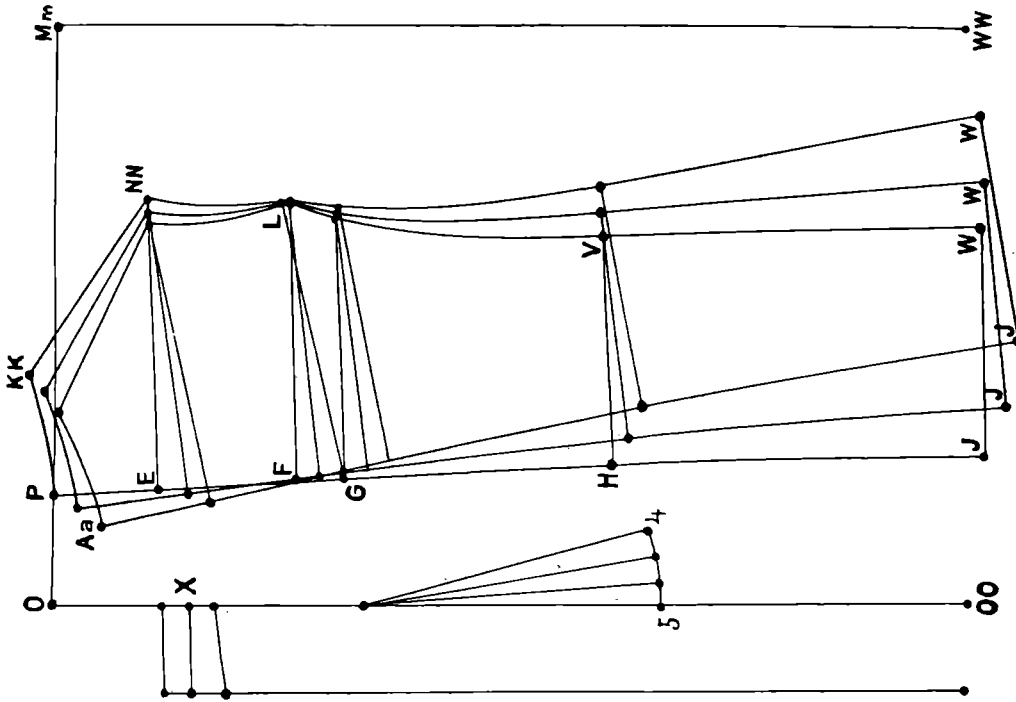

53. ábra.

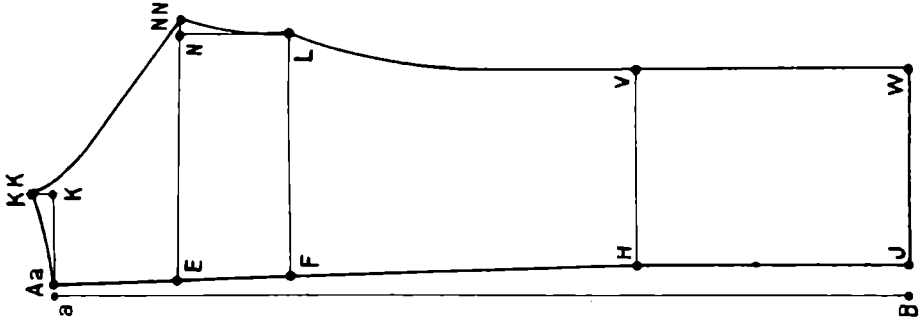

54. ábra.

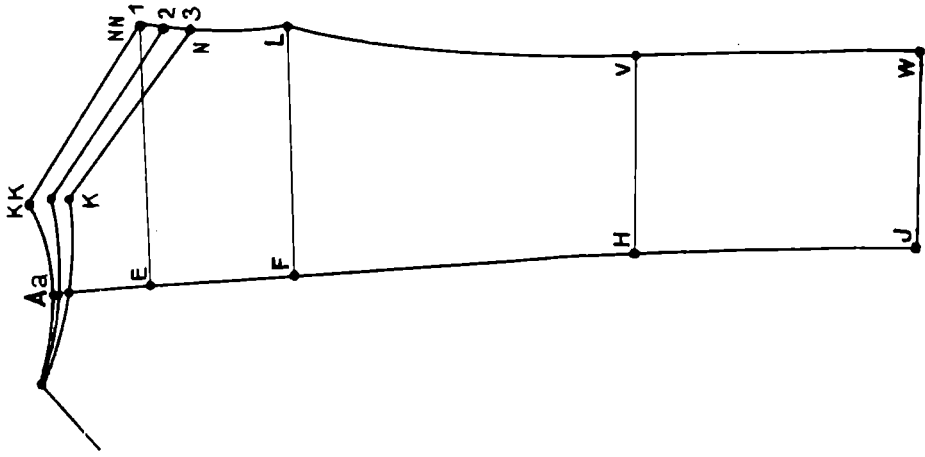

55. ábra.

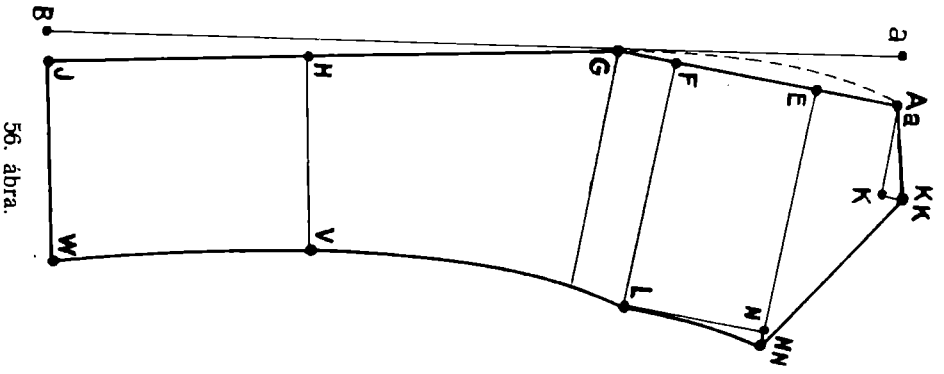

56. ábra.

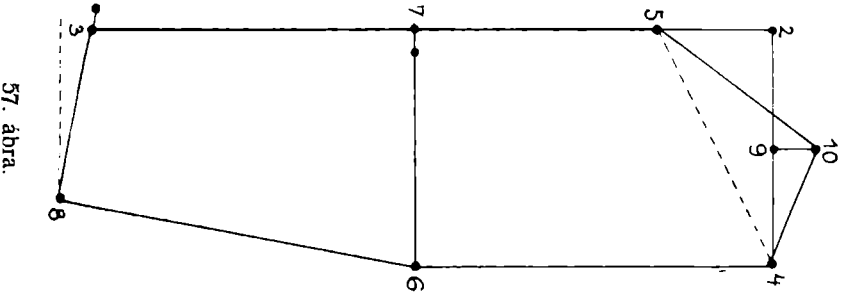

57. ábra.

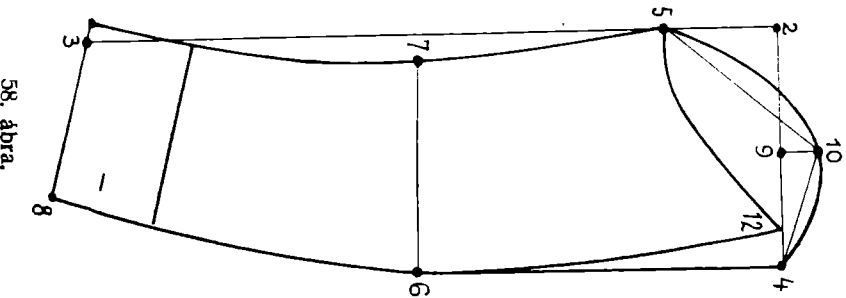

58. ábra.

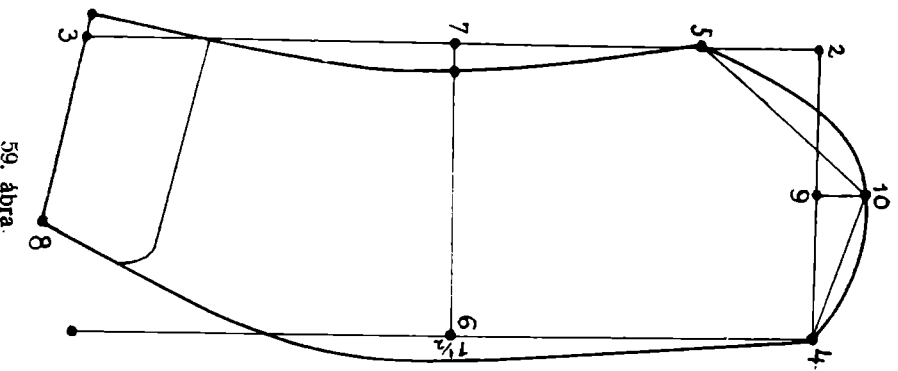

59. ábra.

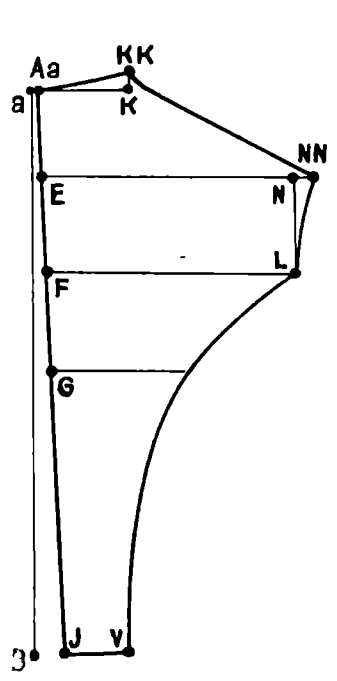

60. ábra.

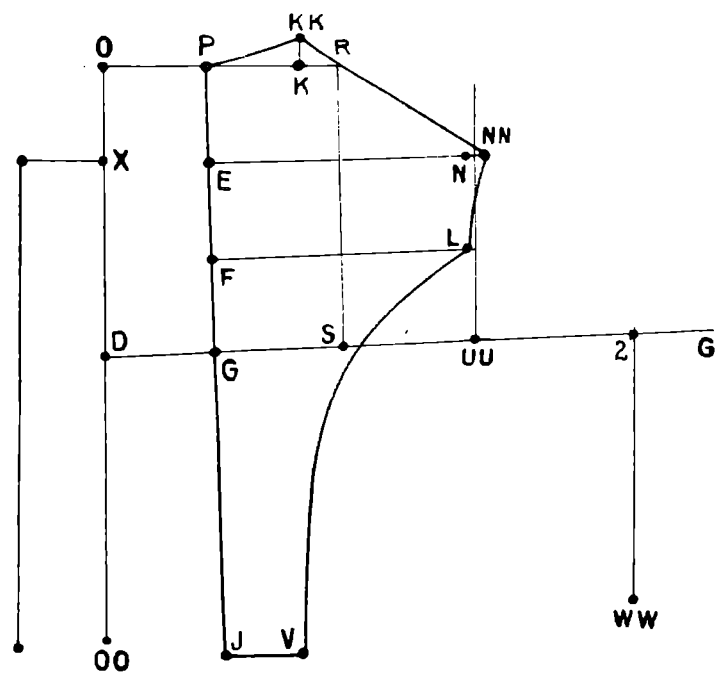

61. ábra.

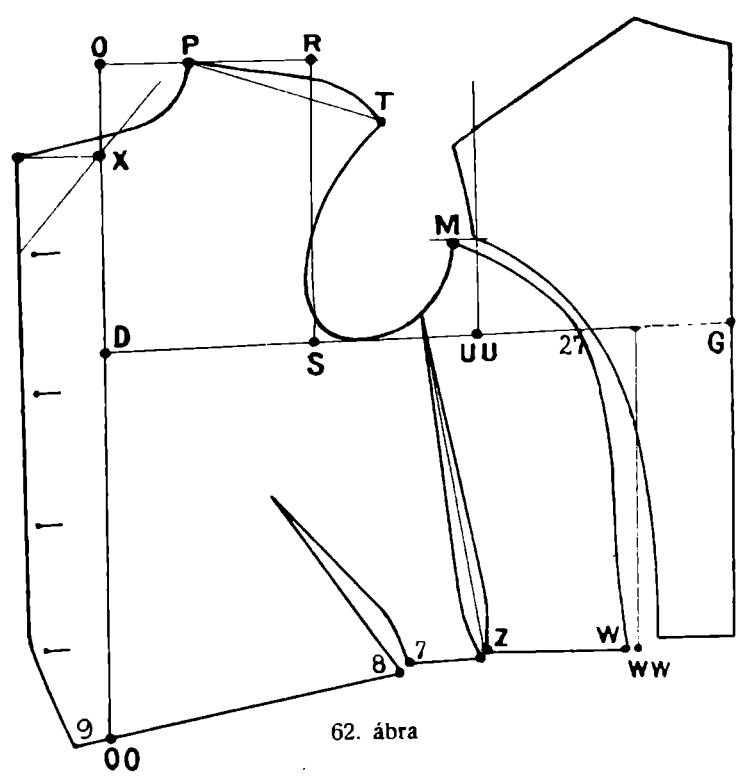

62. ábra

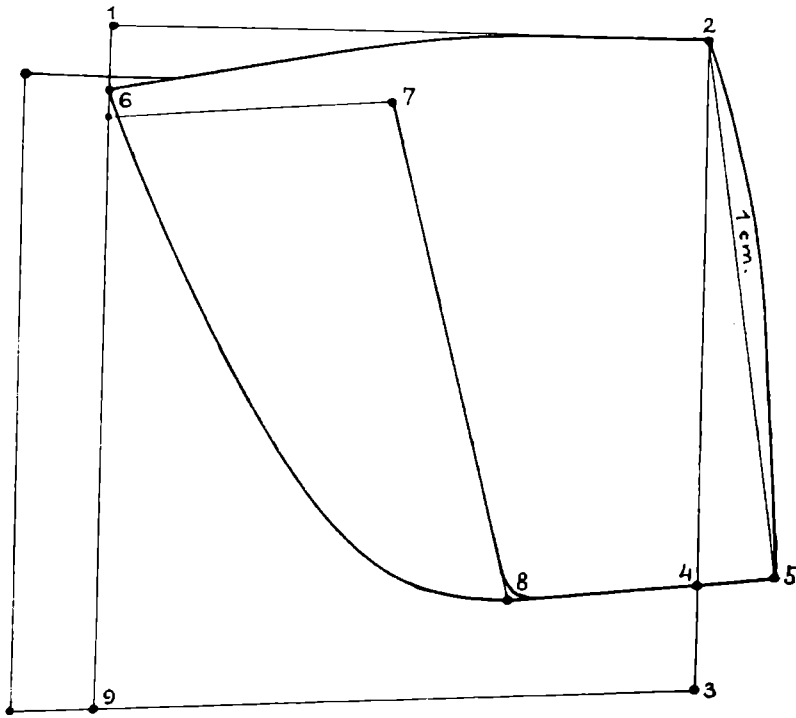

63. ábra.

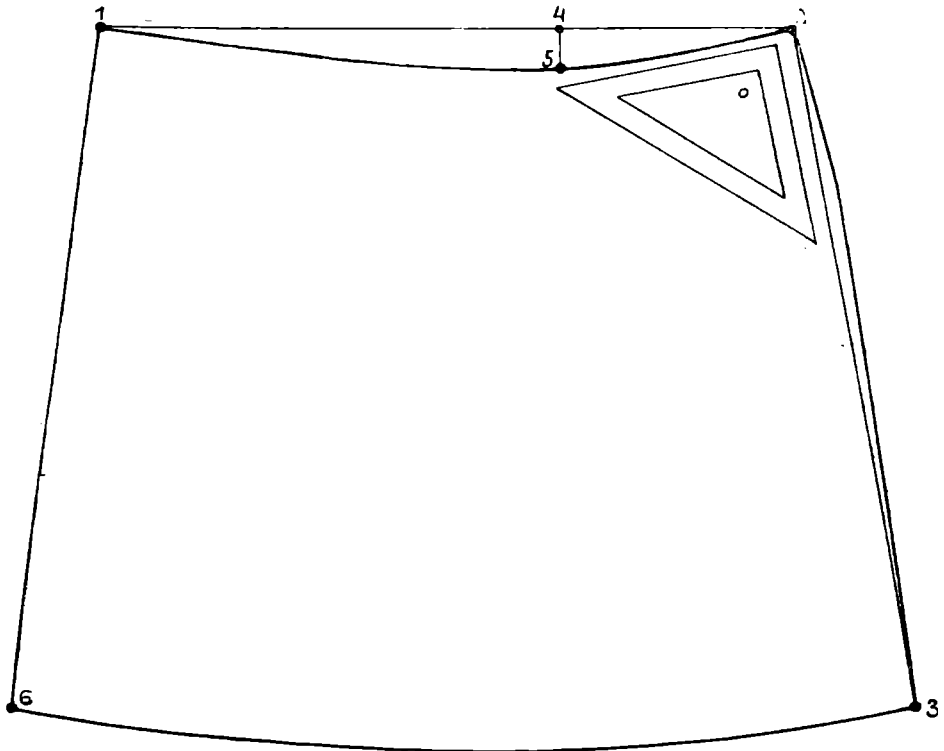

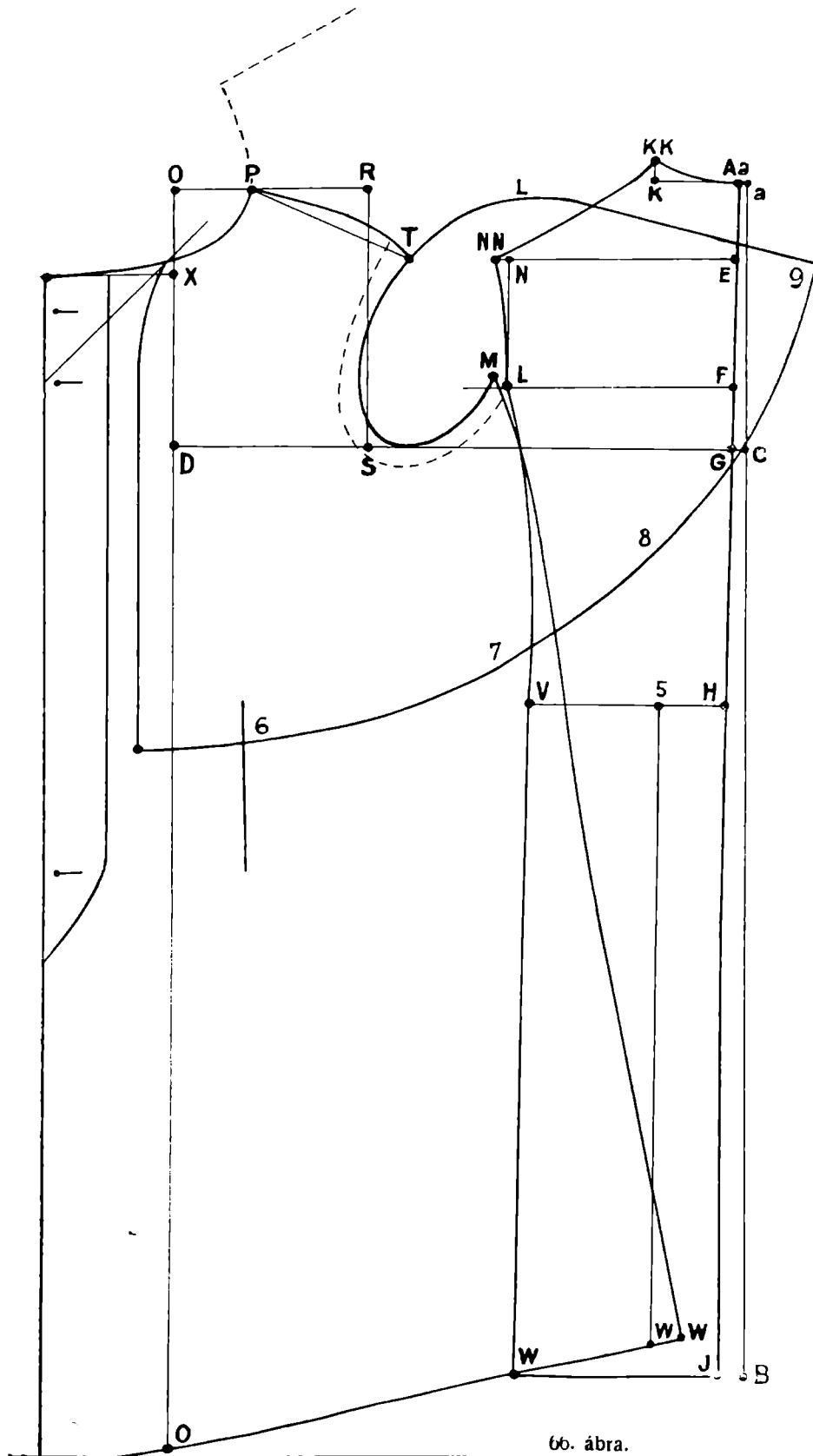

66. ábra.

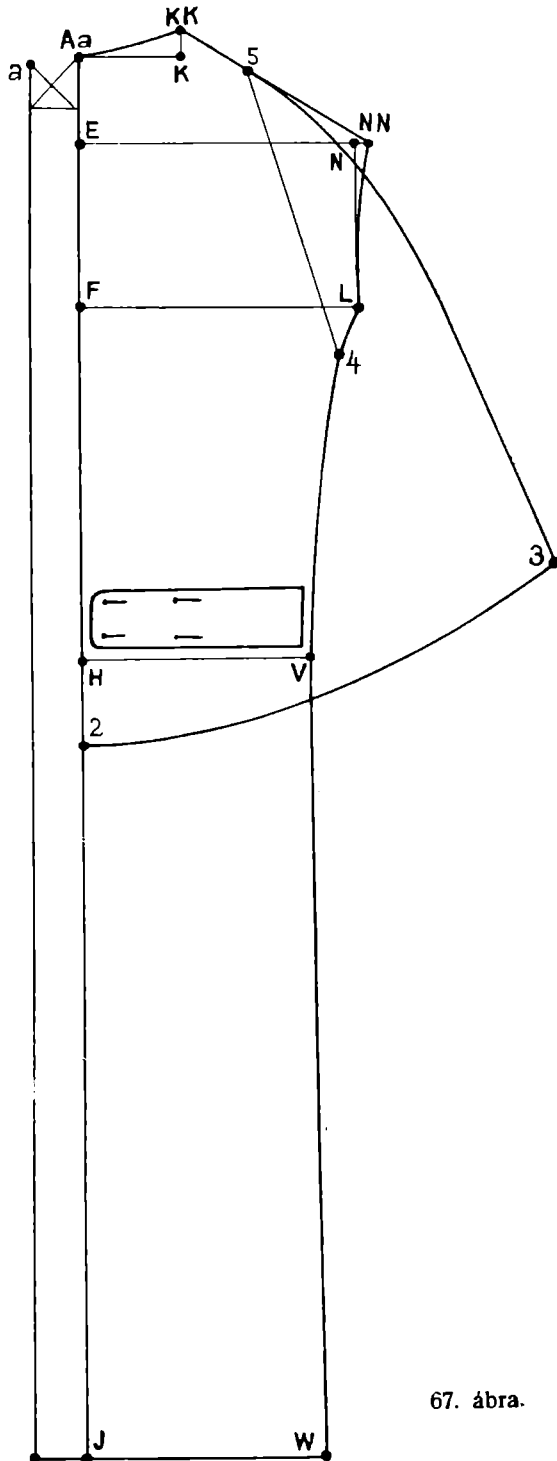

67. ábra.

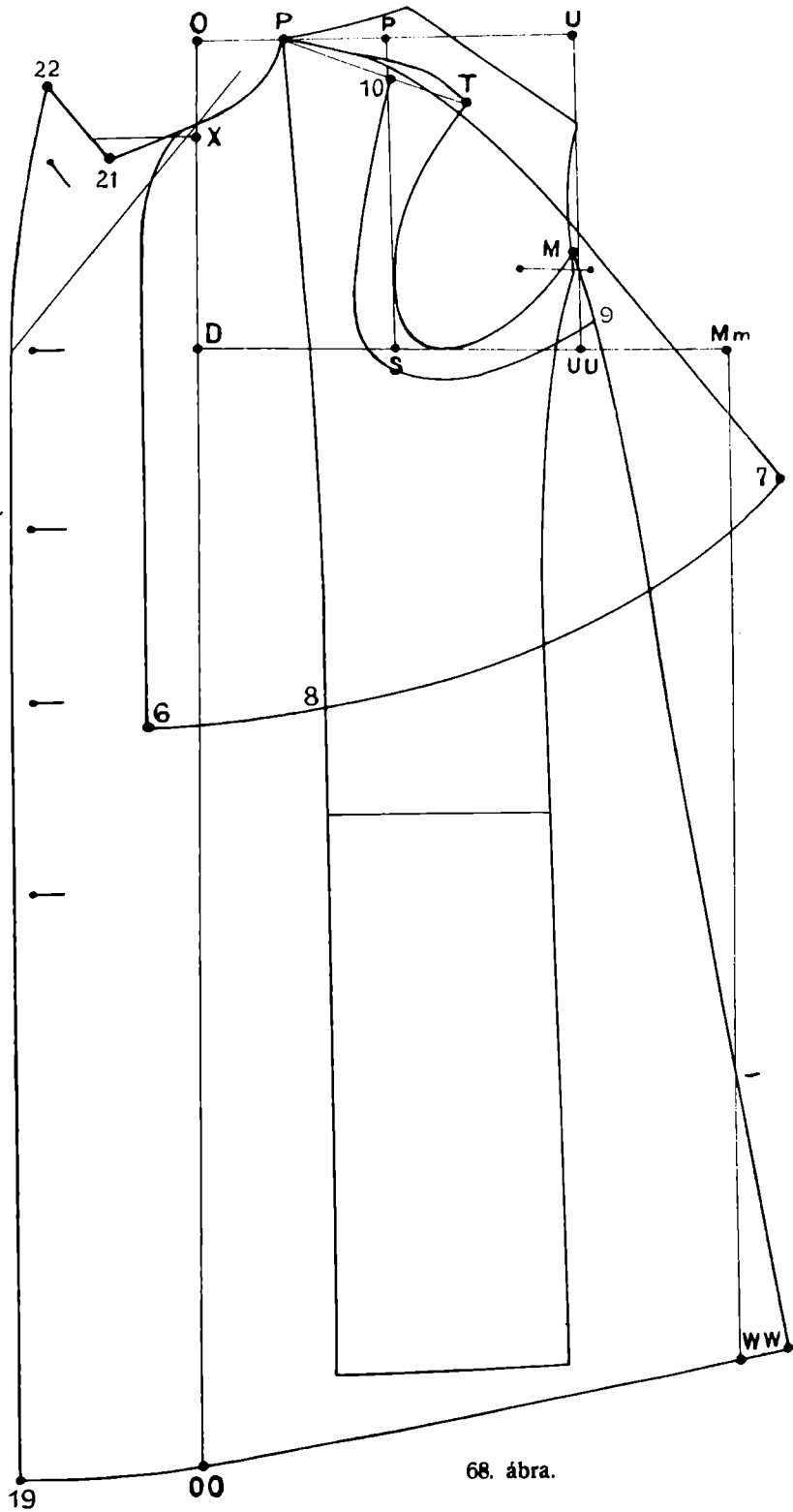

68. ábra.

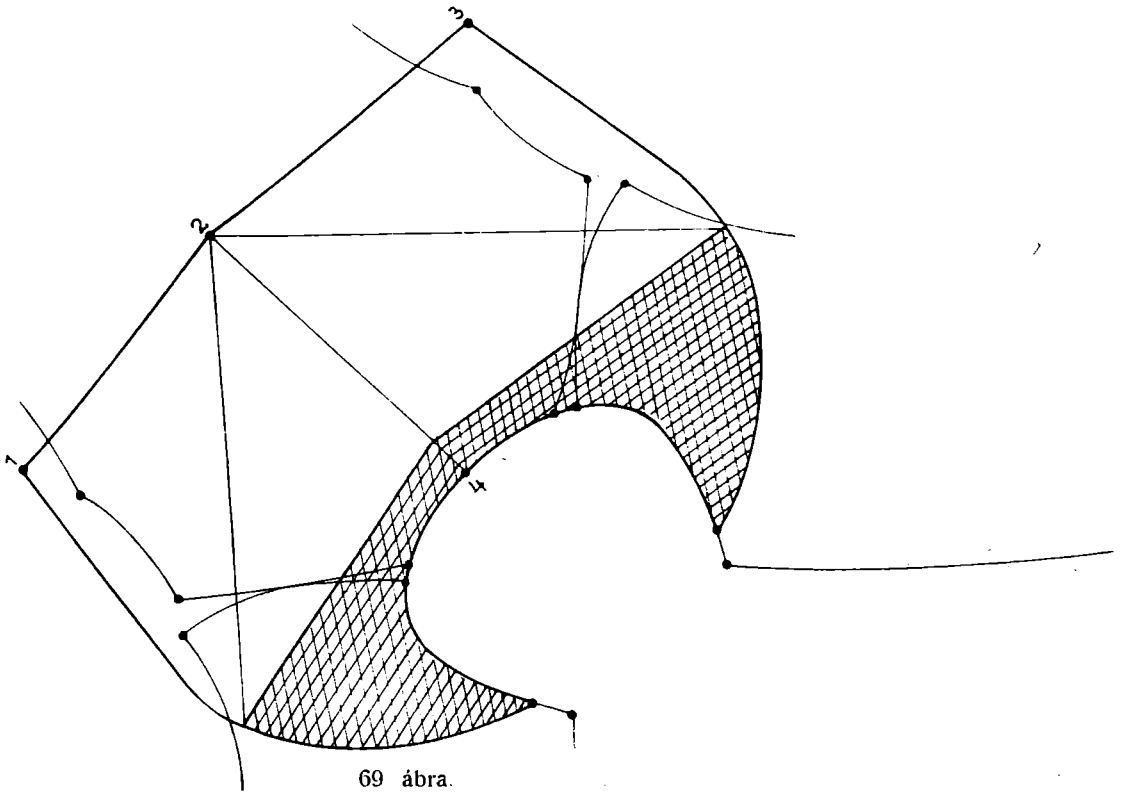

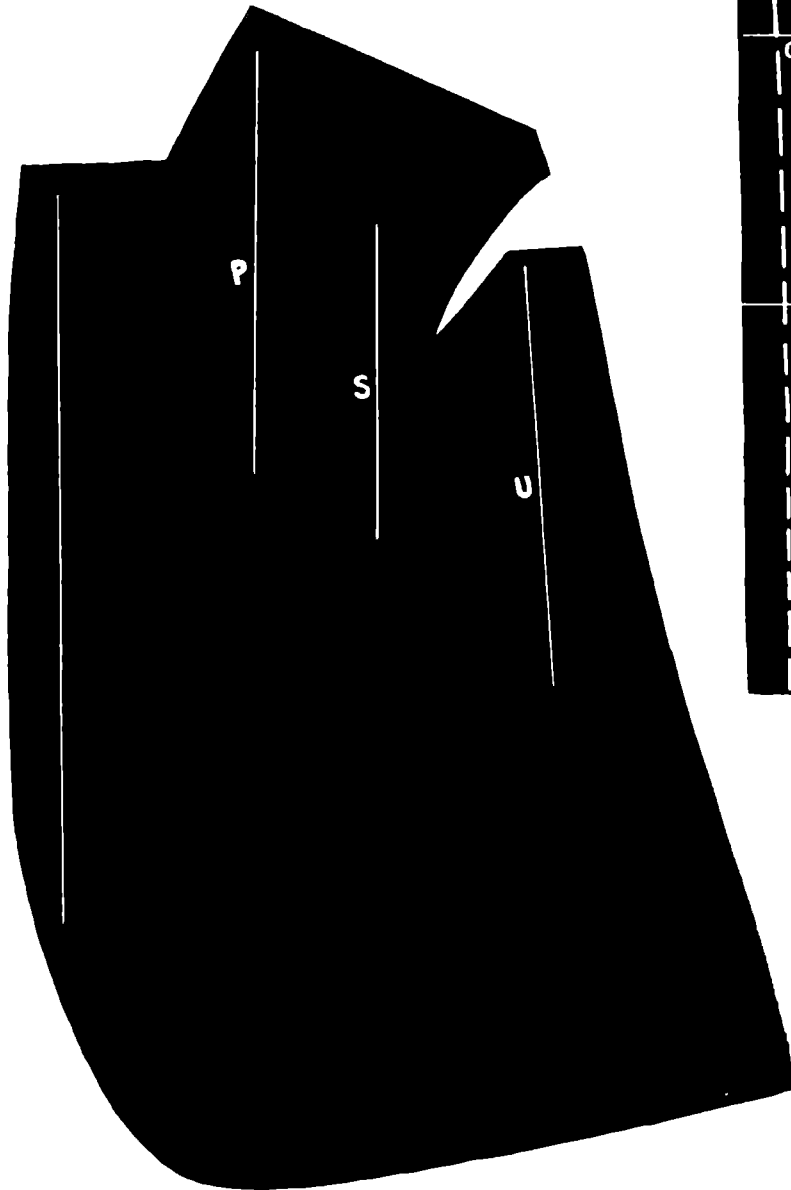

71. ábra.

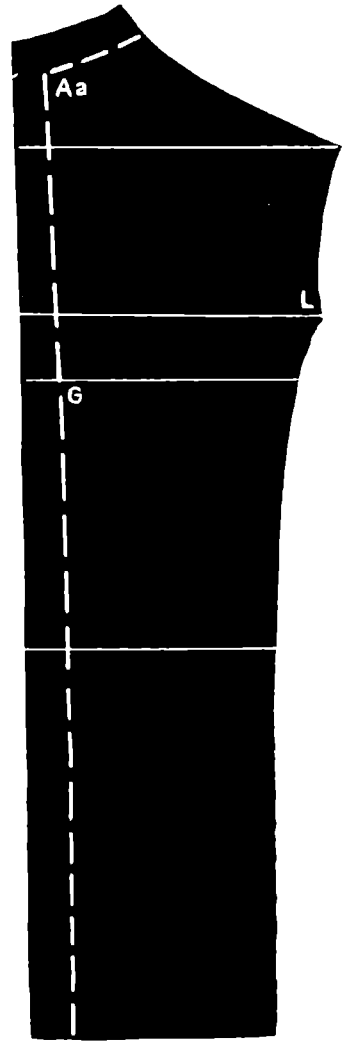

70. ábra.

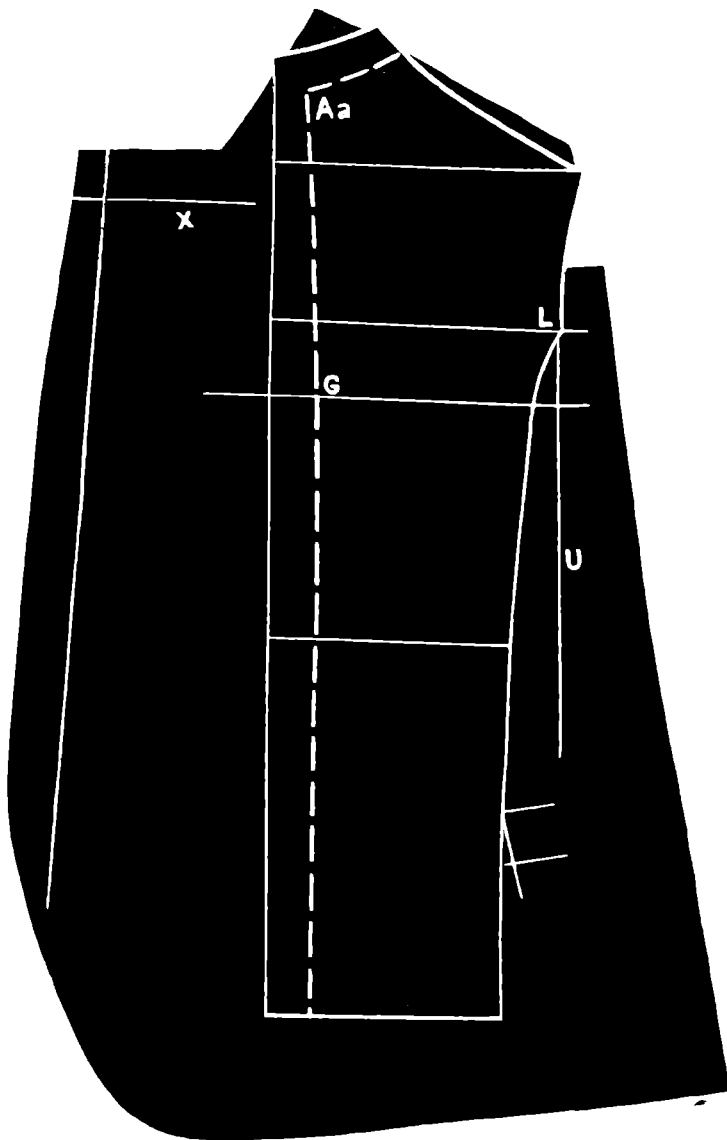

72. ábra

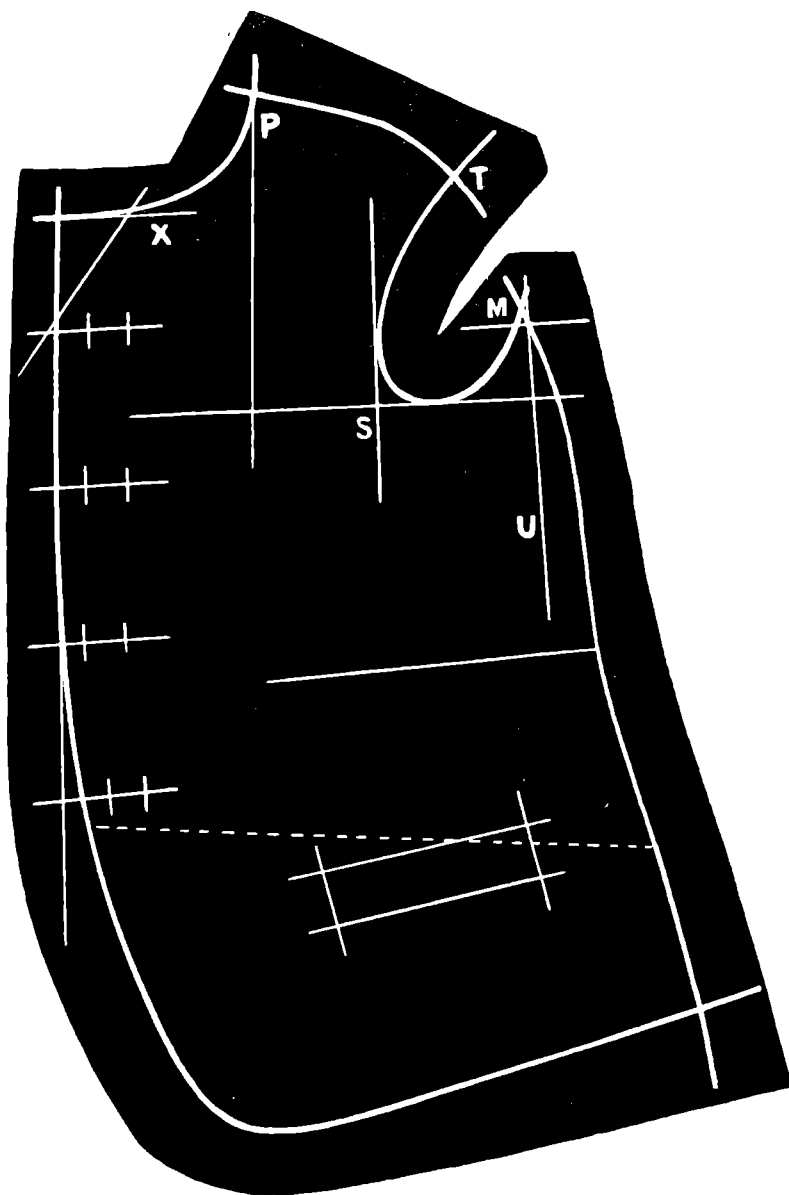

73. ábra.

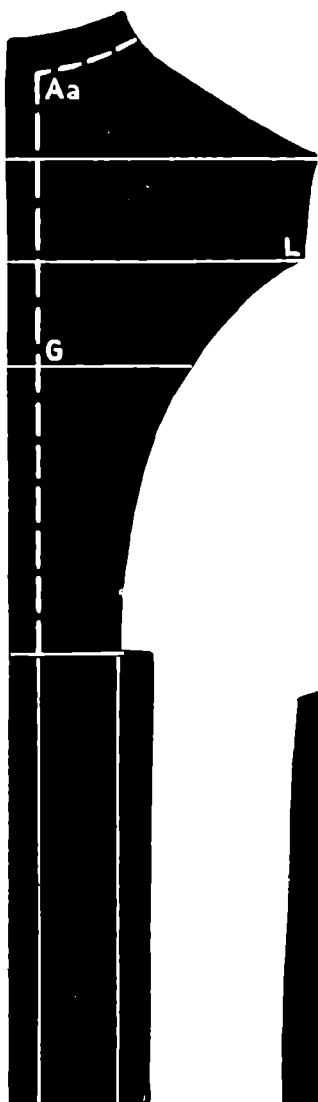

74. ábra.

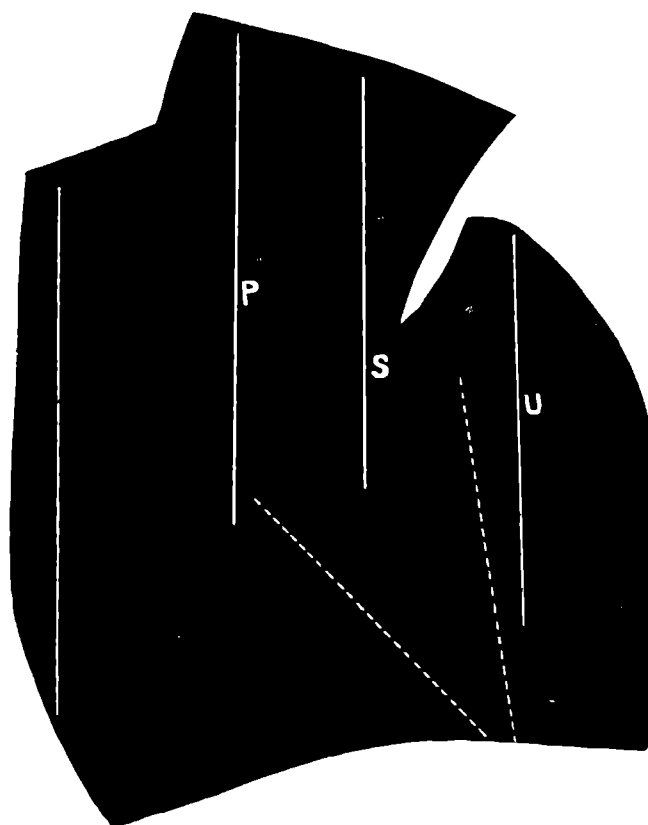

75. ábra

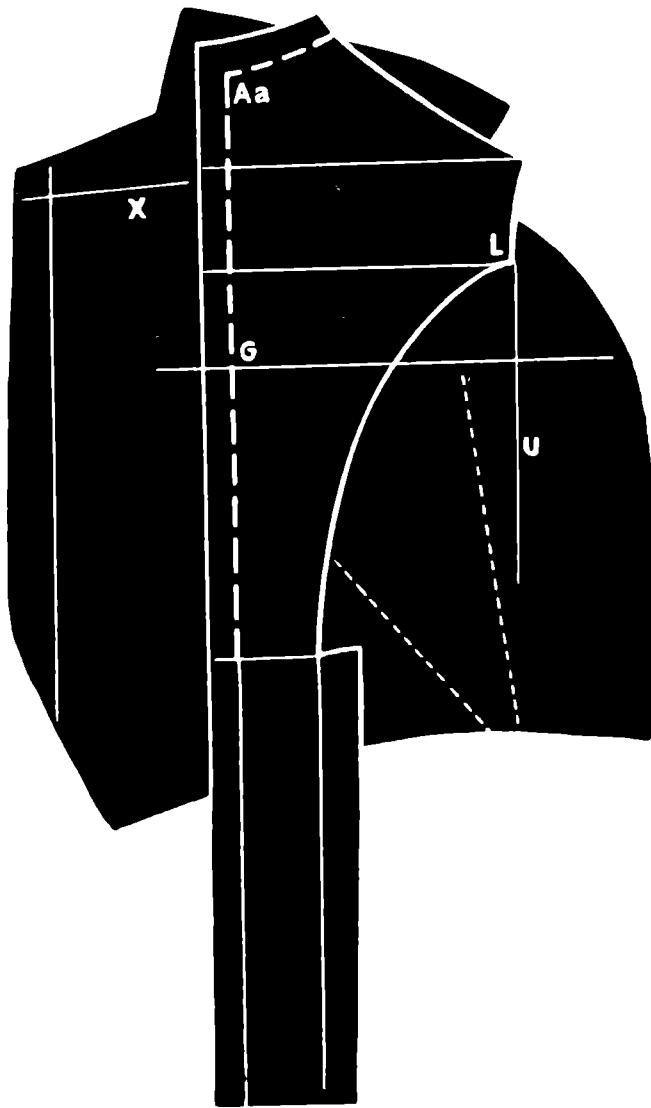

76. ábra.

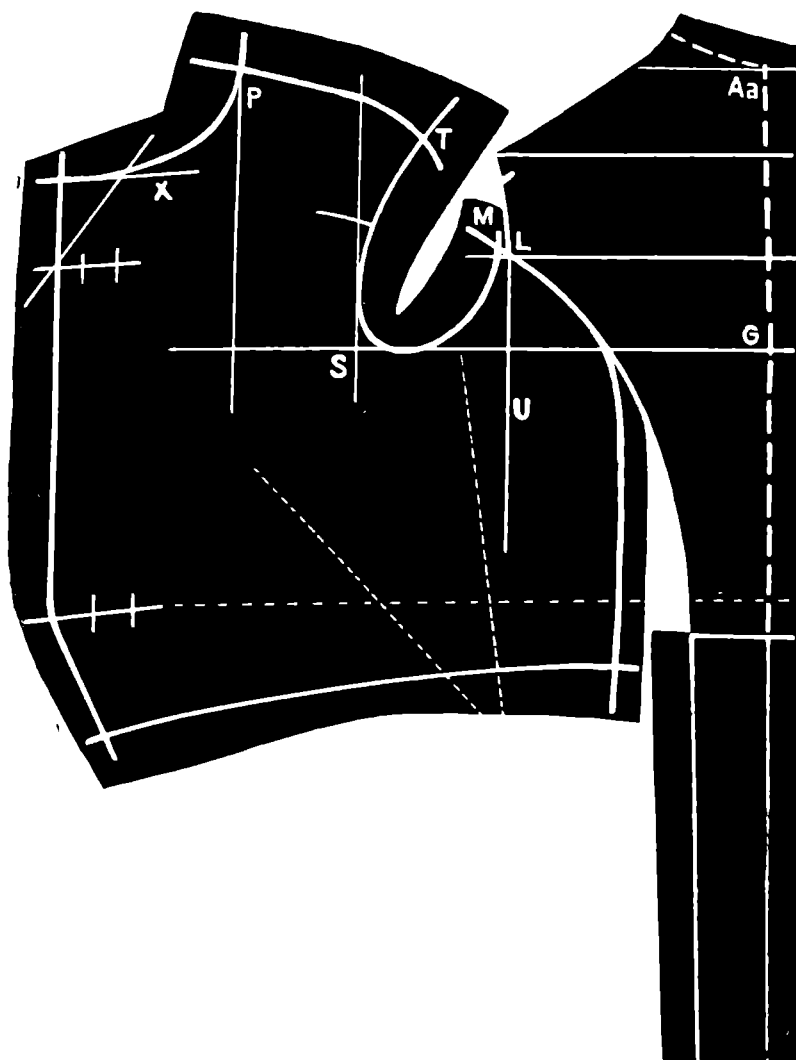

77. ábra.

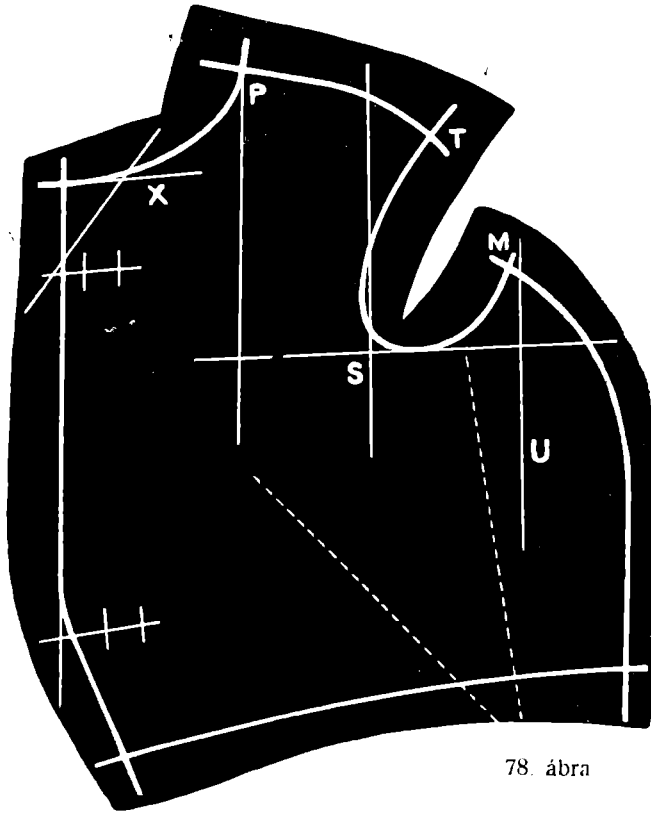

78. ábra

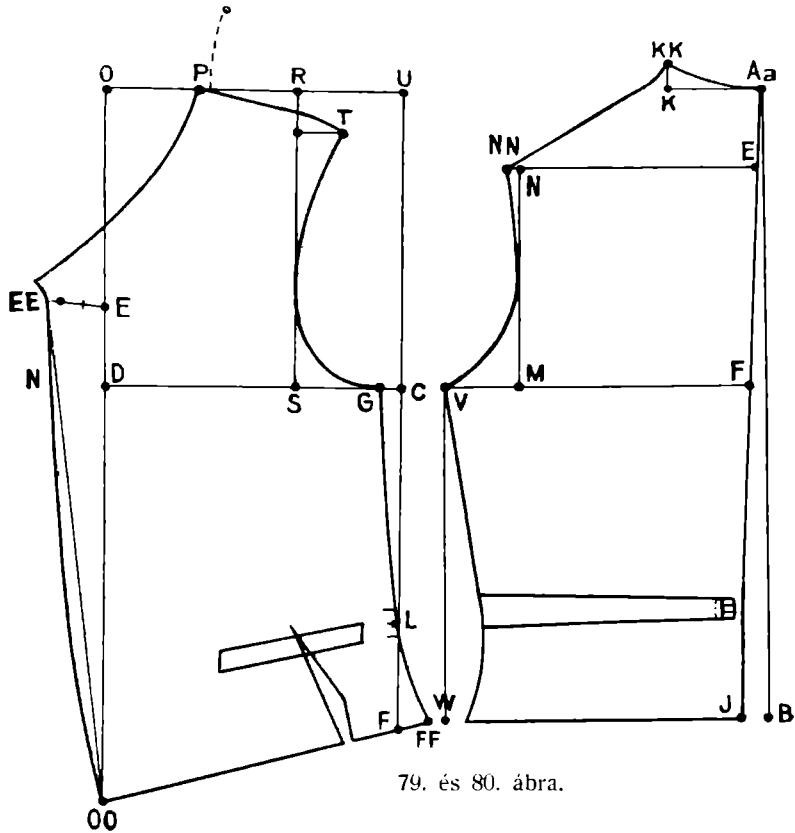

79. és 80. ábra.

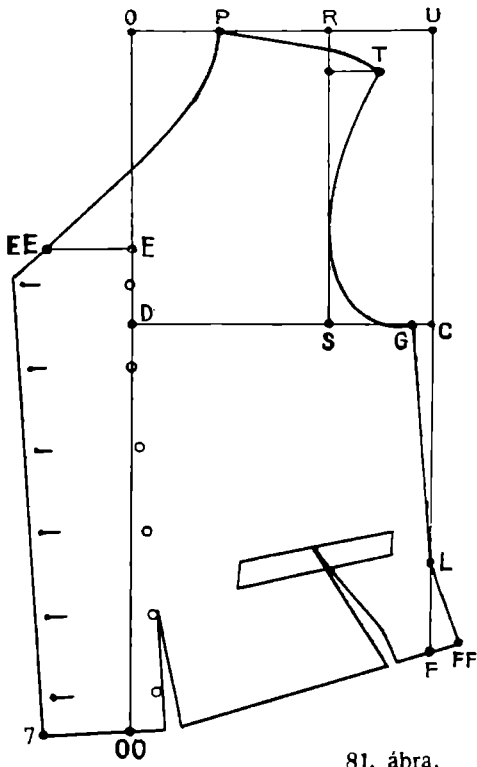

81. ábra.

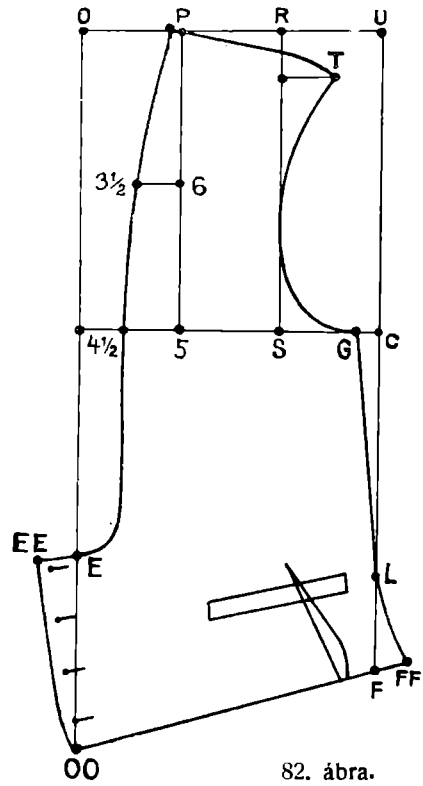

82. ábra.

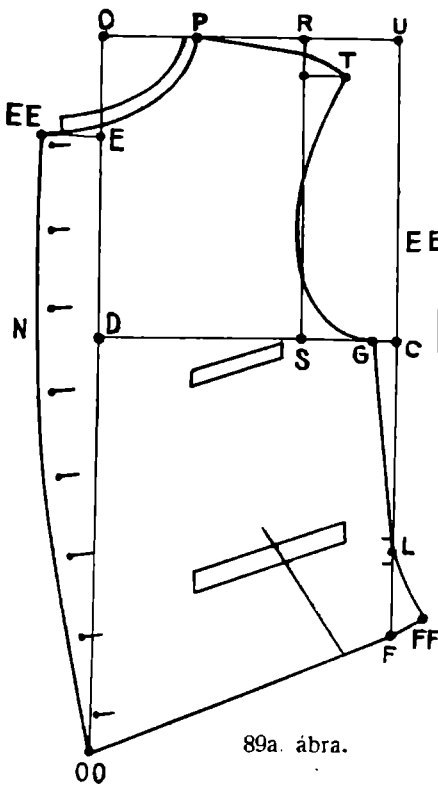

89a. ábra.

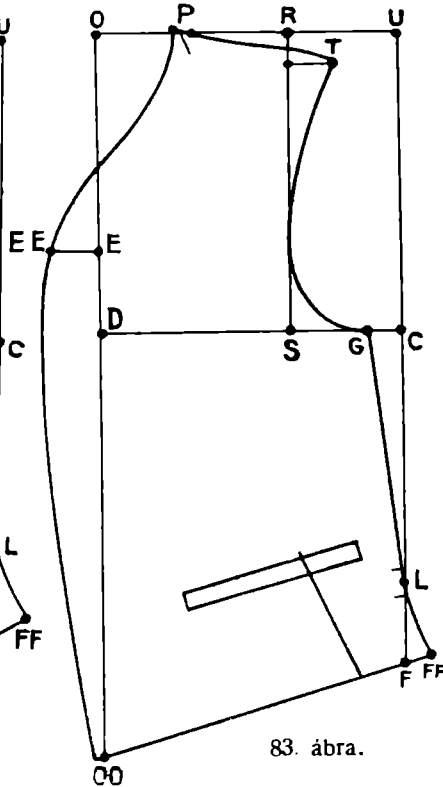

83. ábra.

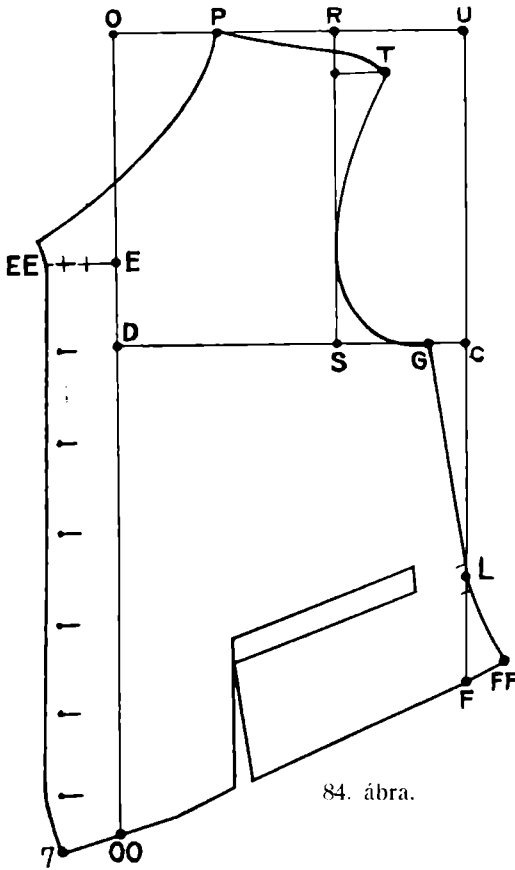

84. ábra.

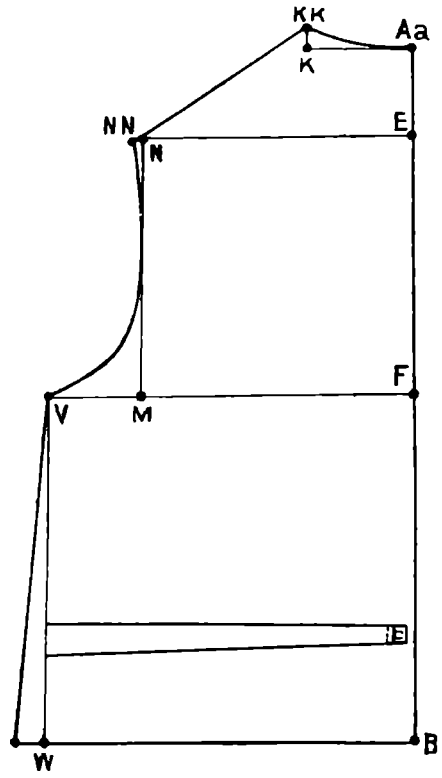

85. ábra.

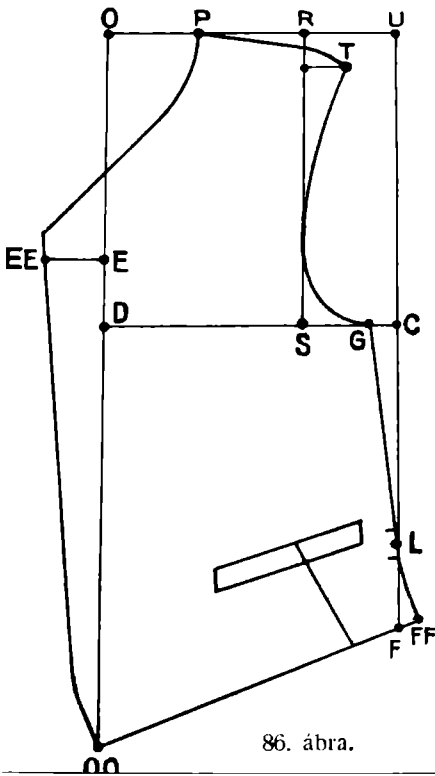

86. ábra.

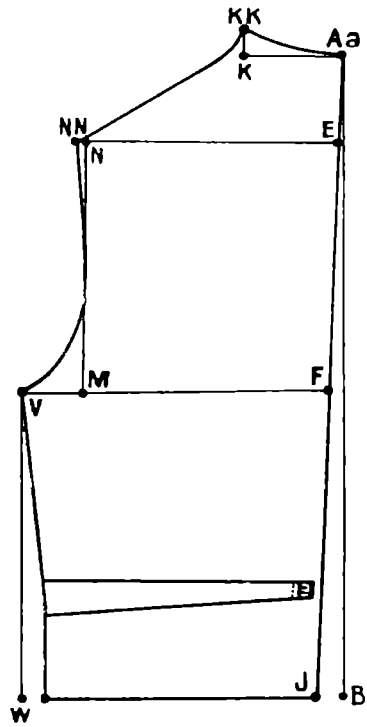

87. ábra.

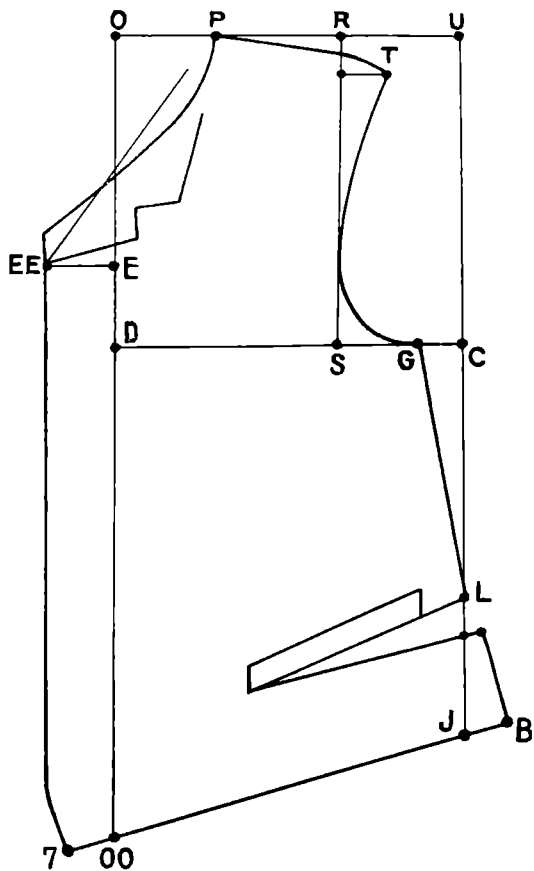

88. ábra.

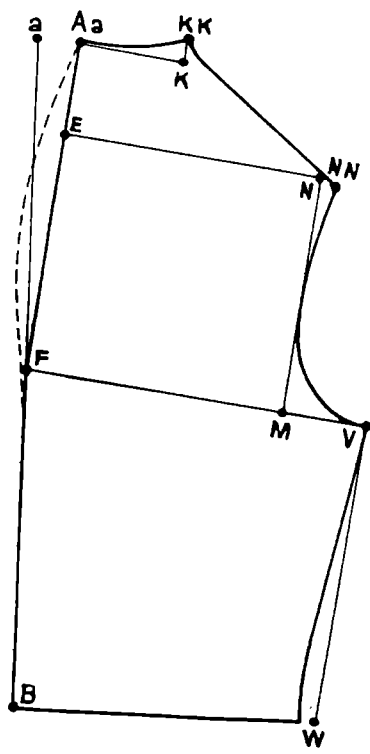

89. ábra.

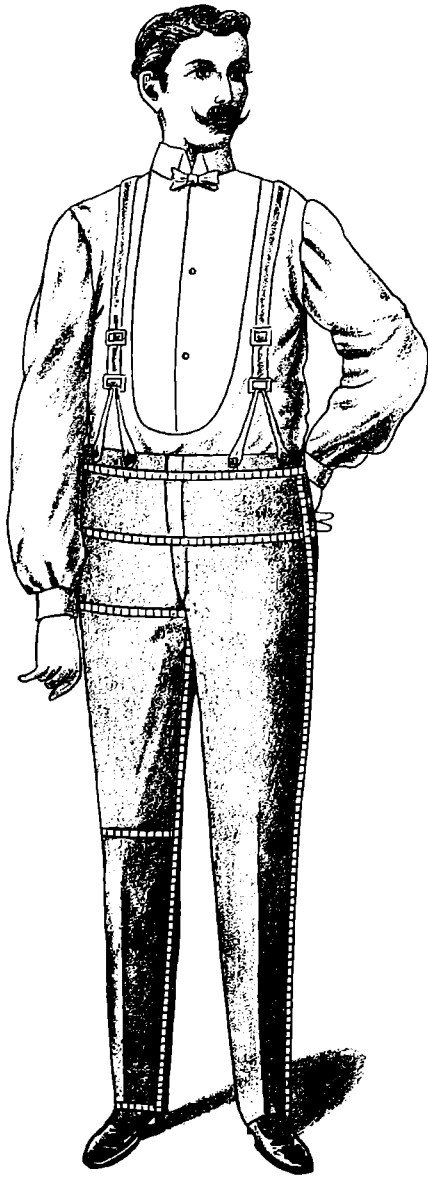

90. ábra.

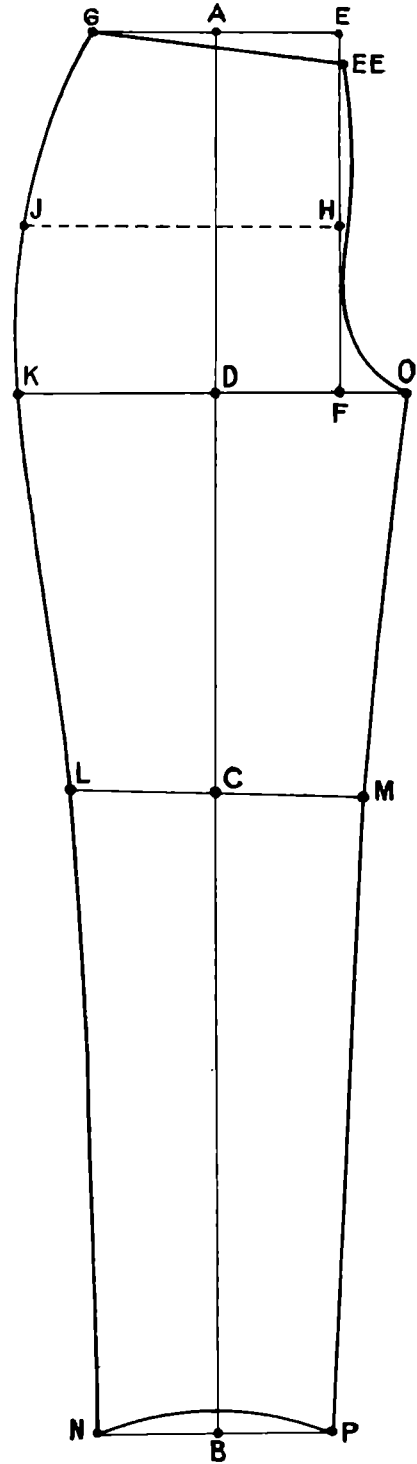

91. ábra.

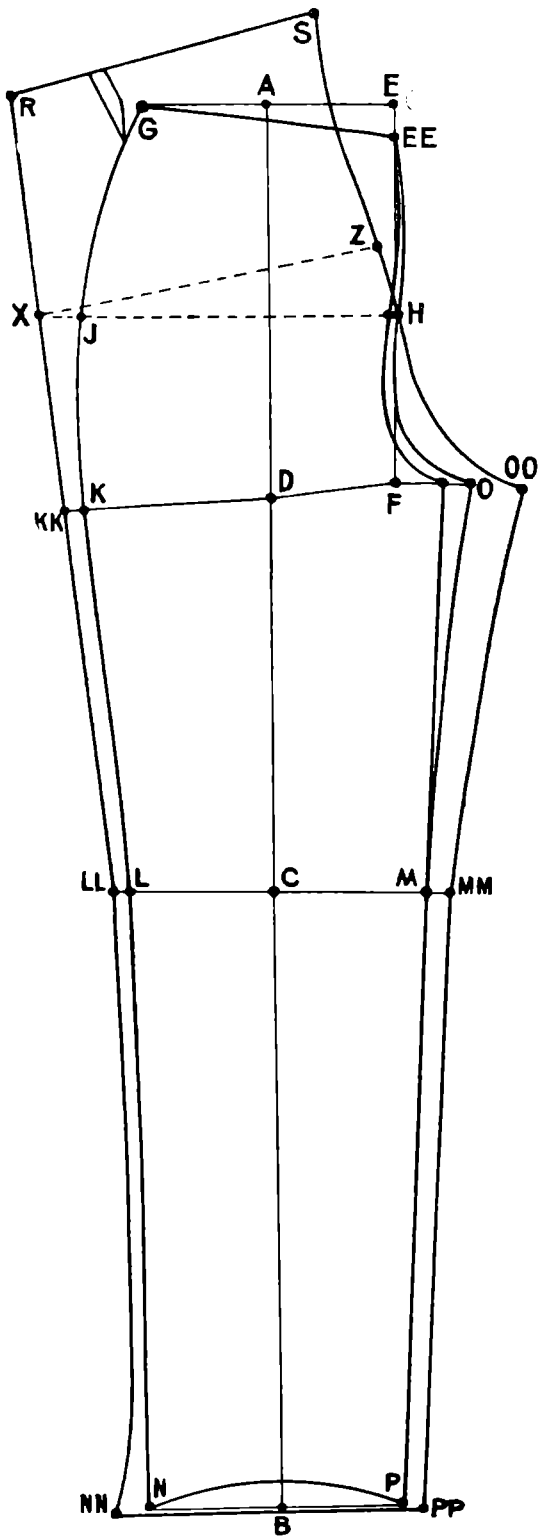

91a. ábra.

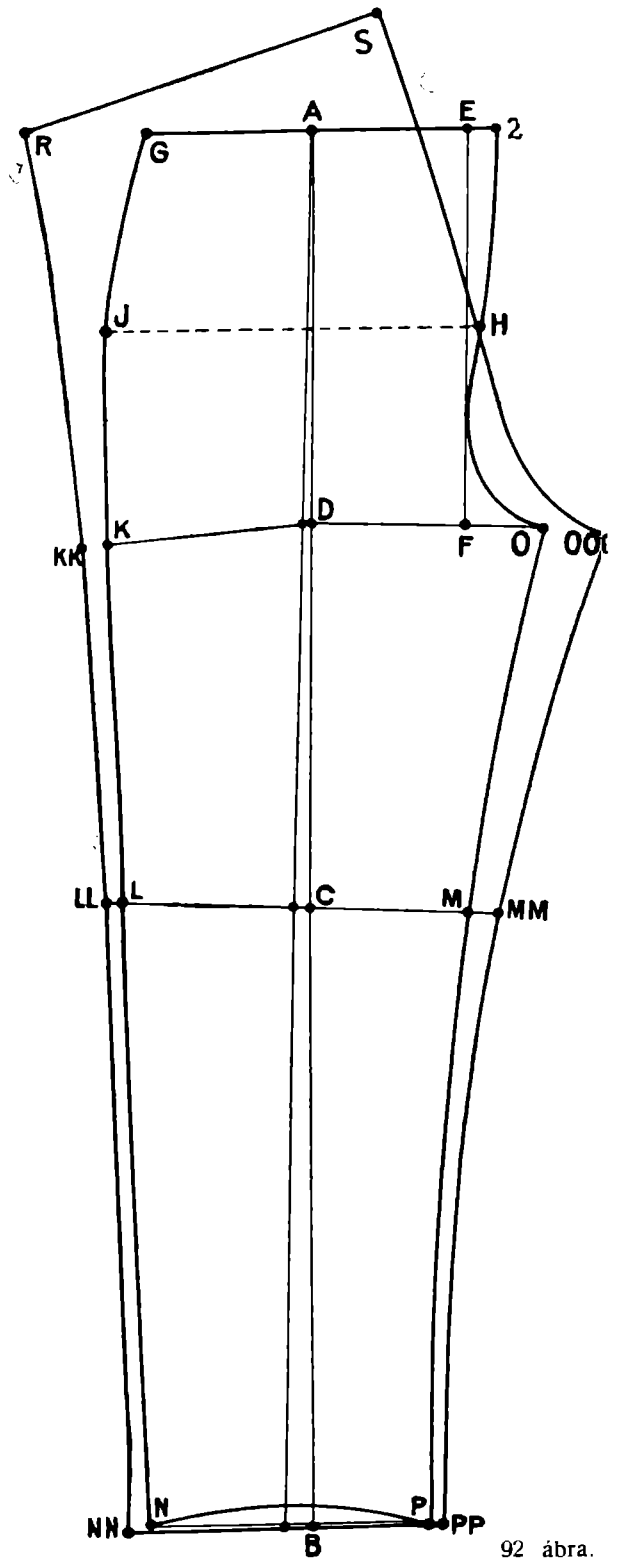

92. ábra.

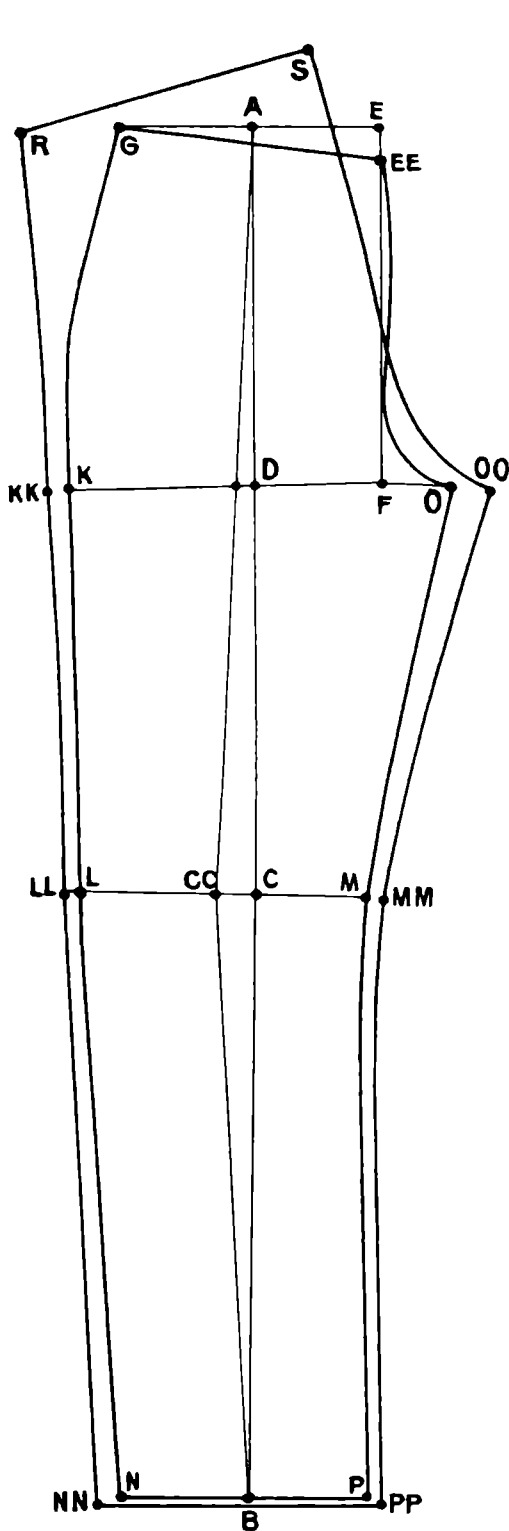

93. ábra.

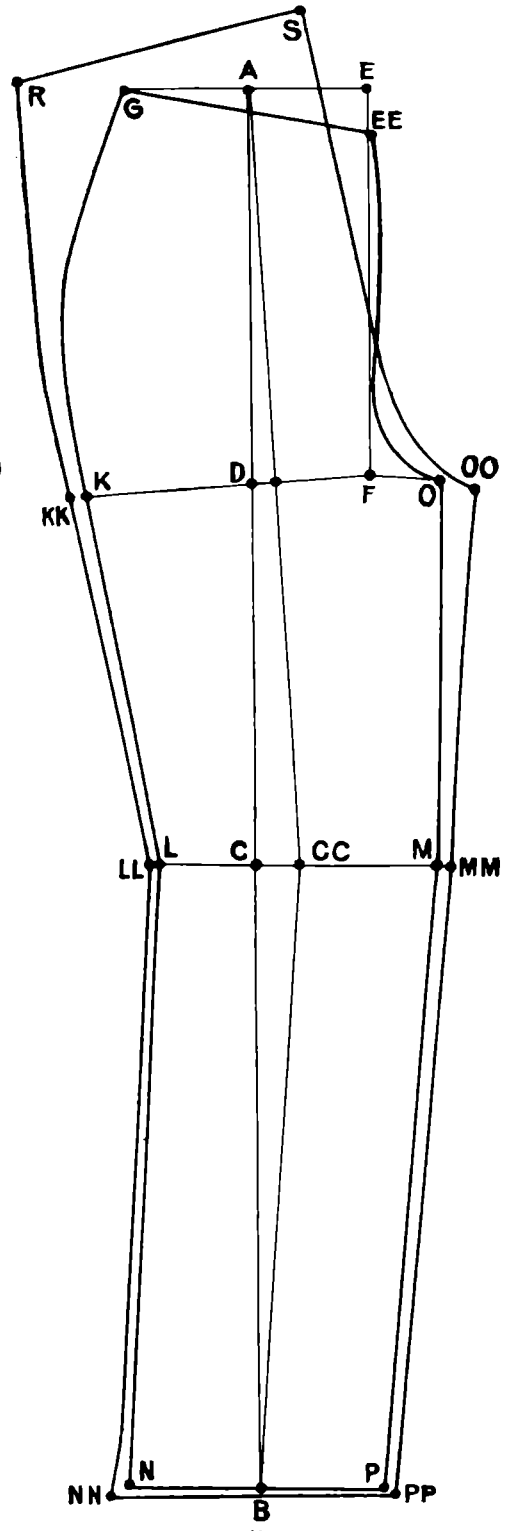

94. ábra.

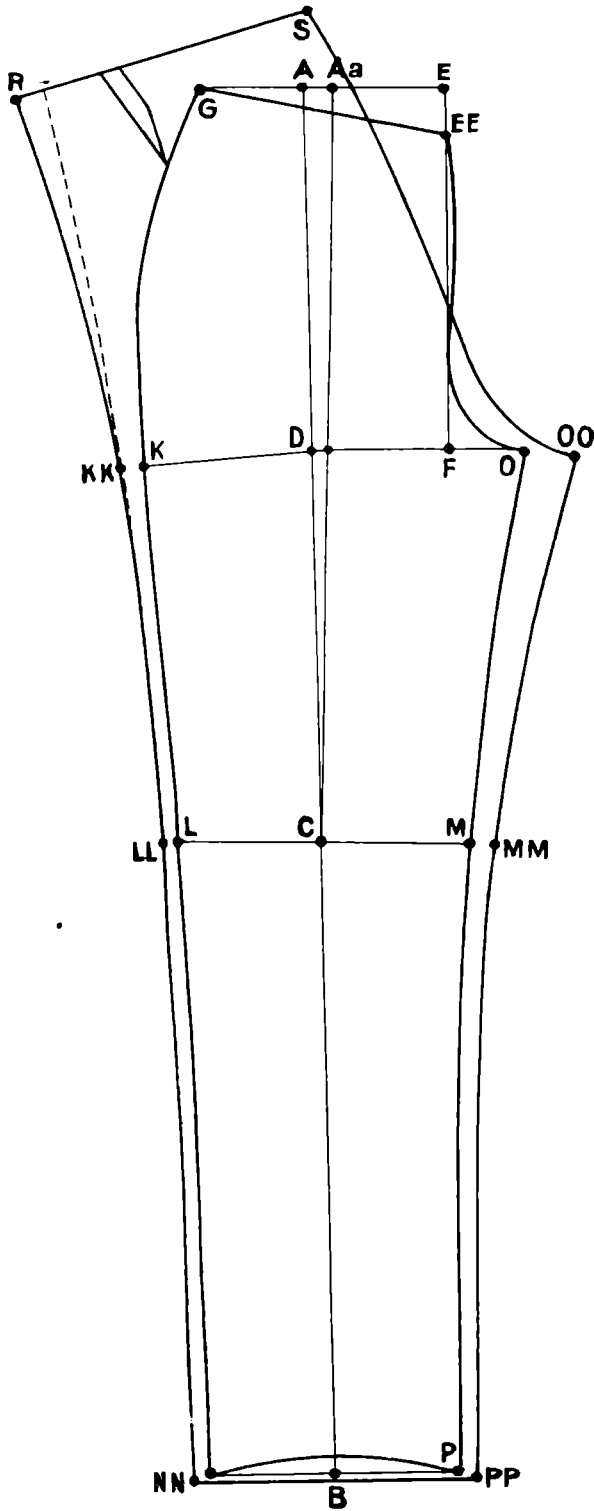

95. ábra.

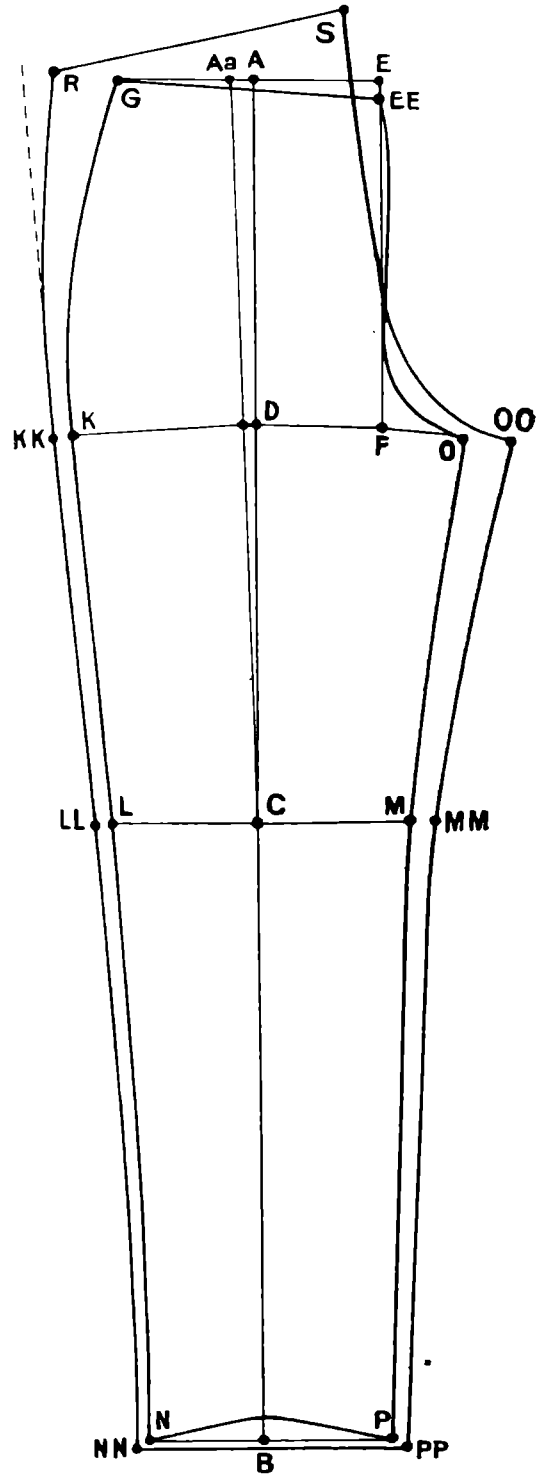

96. ábra.

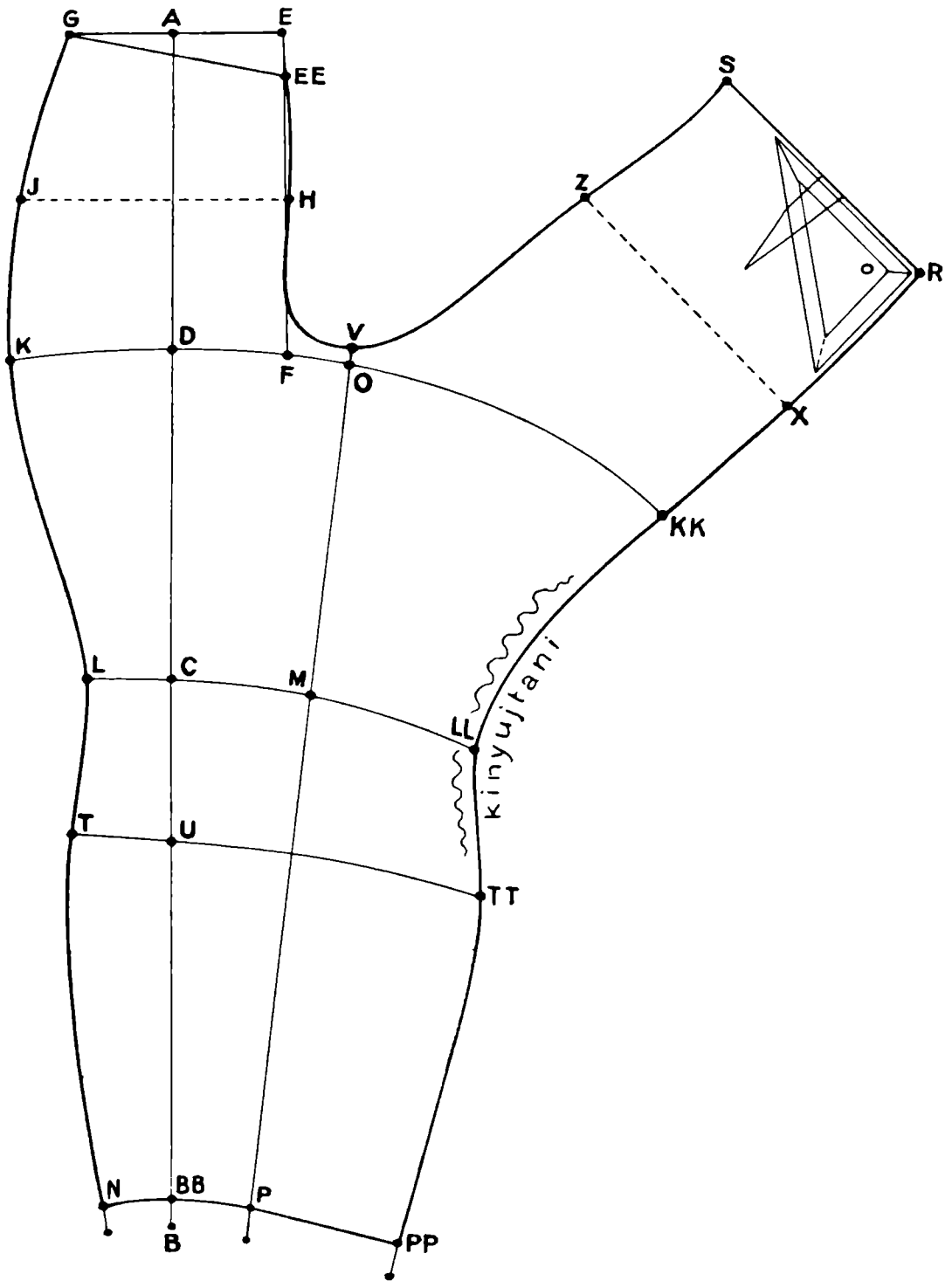

97. ábra.

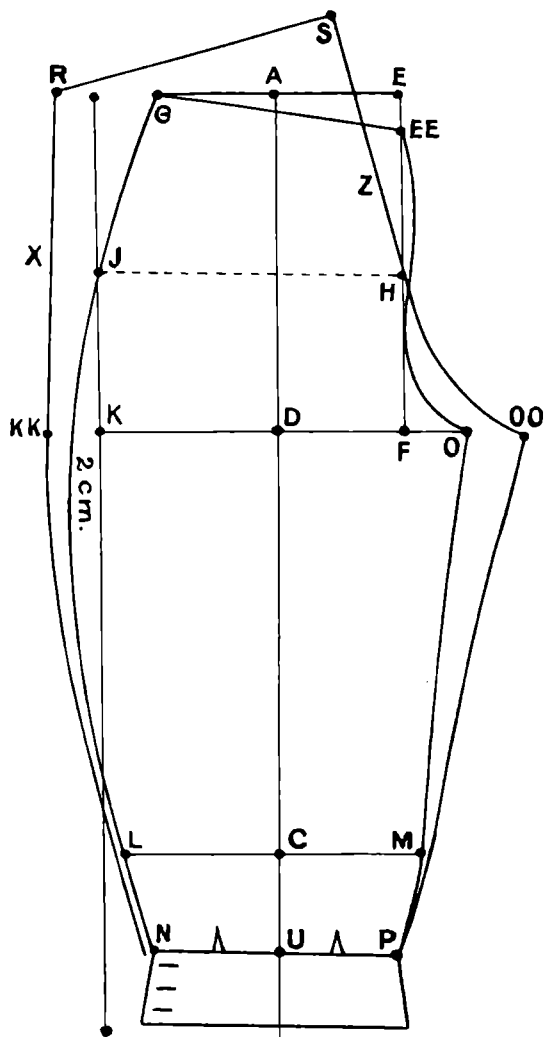

98. ábra.

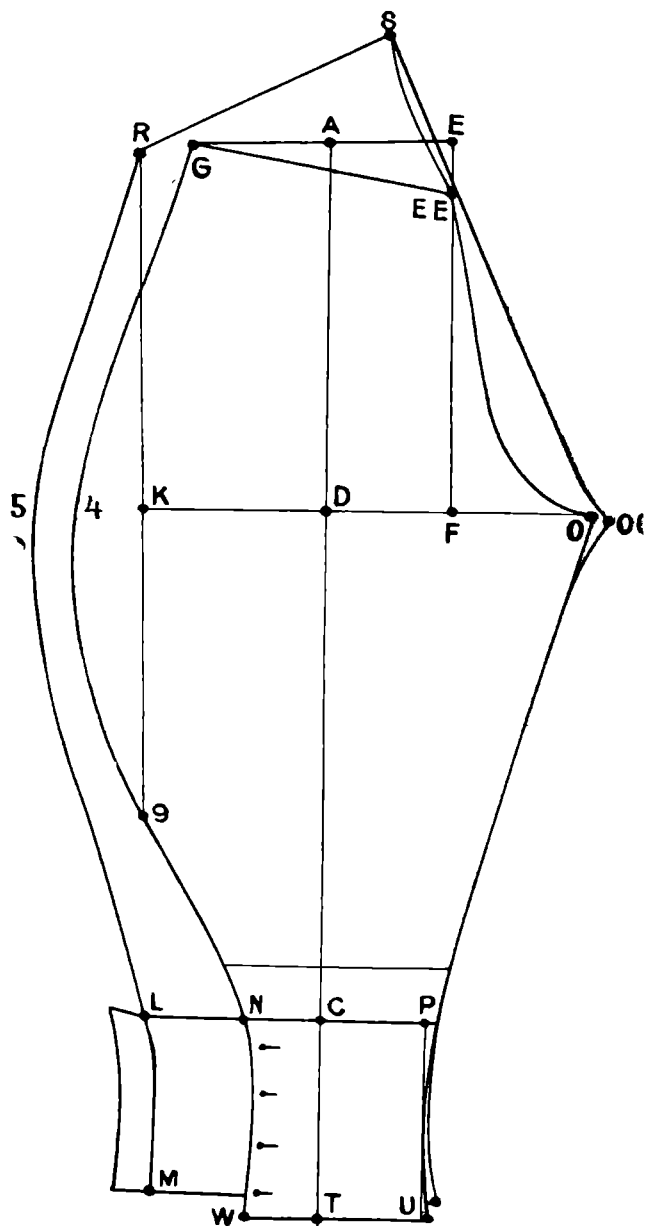

99, ábra.

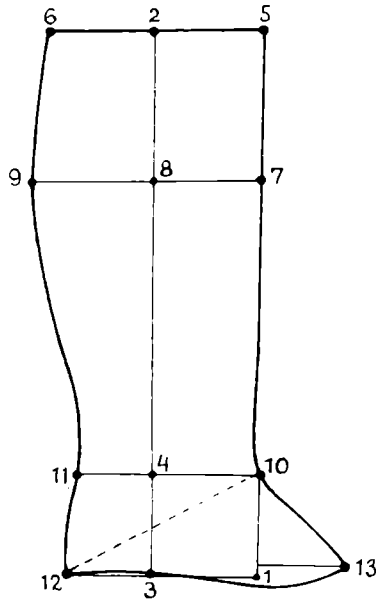

100. ábra.

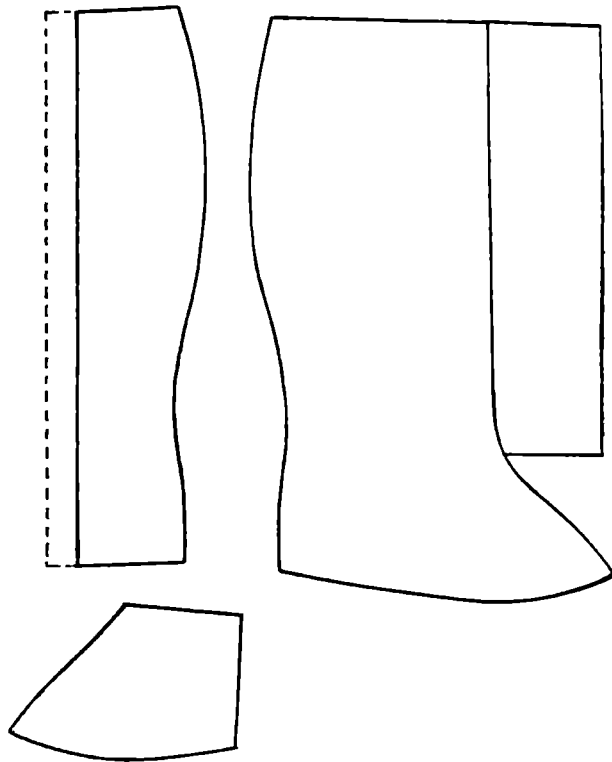

101., 102 és 103. ábra.

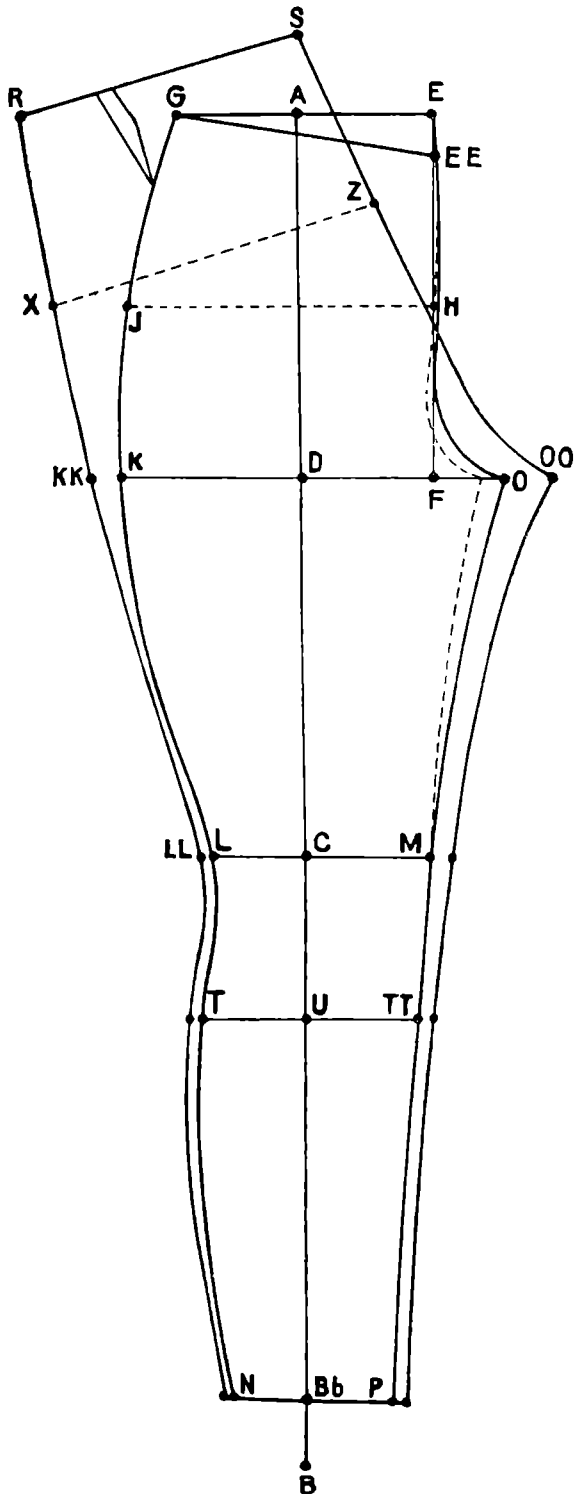

104. ábra.

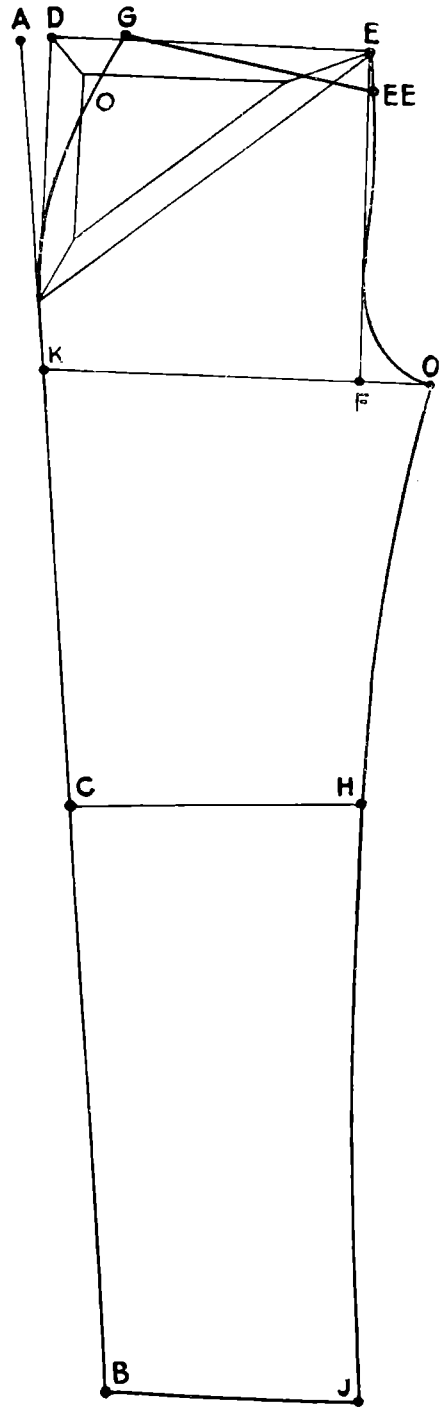

105. ábra.

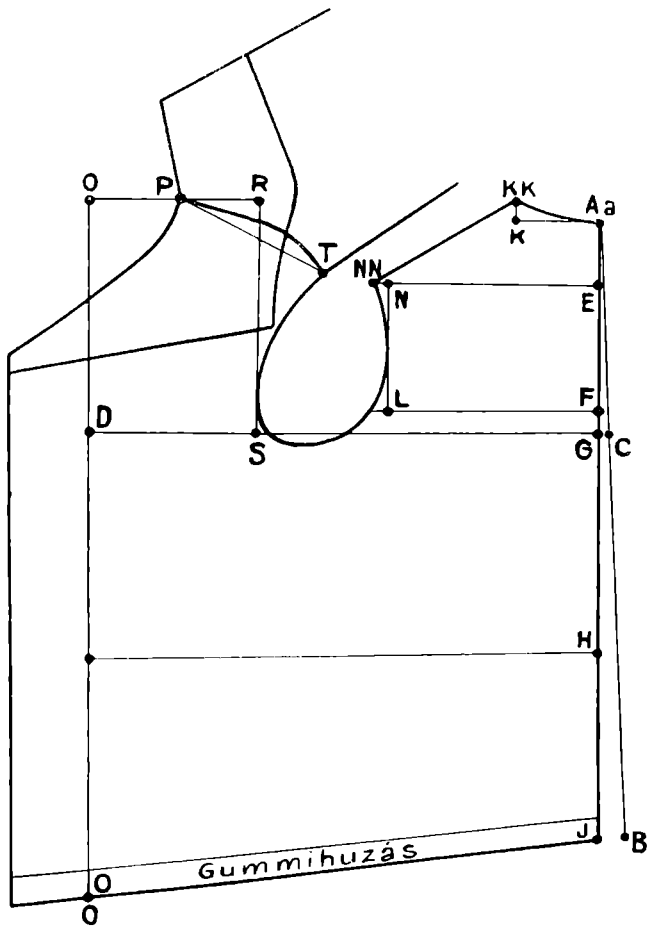

108. ábra

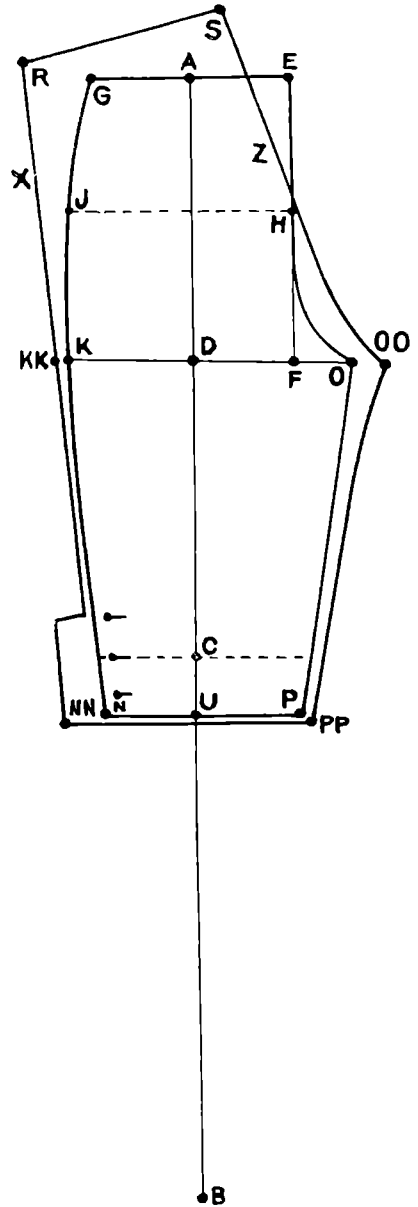

109. ábra.

