

UNIVERSITY OF TORONTO

1011

1818

DISSERTATIONES  
PANNONICAS

OSZK

II

18



OSZK

Országos Széchényi Könyvtár



DISSERTATIONES PANNONICAE  
EX INSTITUTO NUMISMATICO ET ARCHAEOLOGICO UNIVERSITATIS  
DE PETRO PÁZMÁNY NOMINATAE BUDAPESTINENSIS PROVENIENTES

---

---

SER. II. No. 18.

---

---

HUNYADY ILONA

KELTÁK  
A KÁRPÁTMEDENCÉBEN

—•—  
SZÖVEGKÖTET

1944

---

A KIRÁLYI MAGYAR PÁZMÁNY PÉTER TUDOMÁNYEGYETEM ÉREM-  
ÉS RÉGISÉGTANI INTÉZETE  
INSTITUT FÜR MÜNZKUNDE UND ARCHAEOLOGIE DER PÉTER  
PÁZMÁNY UNIVERSITÄT  
BUDAPEST VIII, MŰZEUM-KÖRÜT 6-8.

*Vertrieb für das Ausland durch O. Harrassowitz, Leipzig*

OSZK

Országos Széchényi Könyvtár

DISSERTATIONES PANNONICAE  
EX INSTITUTO NUMISMATICO ET ARCHAEOLOGICO UNIVERSITATIS  
DE PETRO PÁZMÁNY NOMINATAE BUDAPESTINENSIS PROVENIENTES

SER. II. No. 18.

---

HUNYADY ILONA

**KELTÁK**  
**A KÁRPÁTMEDENCÉBEN**

—  
SZÖVEGKÖTET

Országos Széchényi Könyvtár

1944

---

A KIRÁLYI MAGYAR PÁZMÁNY PÉTER TUDOMÁNYEGYETEM ÉREM-  
ÉS RÉGISÉGTANI INTÉZETE  
INSTITUT FÜR MÜNZKUNDE UND ARCHAEOLOGIE DER PÉTER  
PÁZMÁNY UNIVERSITÄT

BUDAPEST VIII, MŰZEUM-KÖRÜT 6-8.

*Vertrieb für das Ausland durch O. Harrassowitz, Leipzig*

*E kötet megjelenését  
az M. Kir. Vallás- és Közoktatásügyi Minisztérium,  
a Gróf Teleki Pál Tudományos Intézet  
és a Magyar Nemzeti Bank támogatása tette lehetővé.*

Országos Széchényi Könyvtár

11.011/II. 18/1

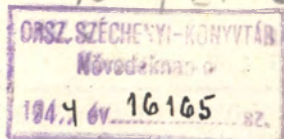

Felelős kiadó: Dr. Alföldi András.

## TARTALOMJEGYZÉK.

### I. RÉSZ.

#### A KELTA NÉPMOZGALMAK A KÁRPÁTMEDENCÉBEN.

##### I. FEJEZET.

Oldal

A LEGKORÁBBI KELTA HATÁSOK ÉS AZ ELSŐ KELTA BETELEPÜLÉS A KÁRPÁTMEDENCÉBE.	3
---	---

##### II. FEJEZET.

A KR. E. III. SZÁZADBAN LEFOLYT KELTA MOZGALMAK.	6
--	---

##### III. FEJEZET.

A KELTA MOZGALMAK A KR. E. II. ÉS I. SZÁZADBAN.	9
---	---

### II. RÉSZ.

#### NÉPI ÉS KULTURÁLIS ÉRINTKEZÉSEK A KELTASÁGGAL A KÁRPÁTMEDENCÉBEN.

##### IV. FEJEZET.

#### ÉRINTKEZÉSEK AZ ILLÍRSÉGGEL.

A) A KÁRPÁTMEDENCEI ILLÍRSÉG SZEREPE A KR. E. V. ÉS IV. SZ. KELTA KULTURÁJÁBAN	17
A kerámia .....	18
A fémananyag .....	19
A leletsoport kronológiai állása .....	23
A LT A kronológiája .....	23
Az etnikum kérdése .....	25
B) KAPCSOLATOK A LELETANYAGBAN A BALKÁNI ILLÍRSÉGGEL .....	26
A korai LT fibulaformák fellépése és továbbélése az illír anyagban .....	26
Az asztragalosz övek .....	31
A vitézkötéses fibulák .....	32
A kétfülű edények .....	33
A szárazd—regölyi típusú fibulák .....	39
A szárazd—regölyi kincslelet és köre („amphora-gyöngyök”) .....	41

## V. FEJEZET.

## ÉRINTKEZÉSEK A SZKÍTASÁGGAL.

	Oldal
Bevezetés .....	49
Az egyfülű bögrék .....	51
A behúzott peremű tálak .....	54
A virágcserep alakú edények .....	55
A kettős csanakakúp alakú edények .....	55
Vegyes típusok .....	55
A fémanyag .....	56
A balkáni illír kultúrhagyaték kapcsolatai a hazai szkíta leletanyaggal .....	56
Összefoglalás .....	57

## VI. FEJEZET.

## ÉRINTKEZÉSEK A GERMÁNSÁGGAL.

A sávós és besímitott díszítésű kerámia .....	58
A díszítésmód eredete .....	59
Egyéb germán elemek emlékműanyagunkban .....	61
A germán kapcsolatok történeti háttére .....	62

## III. RÉSZ.

## A LELETANYAG.

## VII. FEJEZET.

## TIPOLOGIA.

## A) FÉMANYAG.

<i>Ékszerek és fémdíszek az üveg és lignitanyaggal együtt</i> .....	69
Fibulák .....	69
Torquesek .....	87
Kar- és lábperecek .....	91
Egyéb ékszerek (gyűrűk, fülbevalók, hajfürtkarikák) .....	101
Övek .....	103
Bronzláncok, csüngők stb. ....	105
Bronzedények .....	106
Tűk .....	106
Csontkorongok .....	107
Filigrános ötvösmunkák .....	107
Gyöngyök .....	107
<i>Fegyverek</i> .....	109
Kardok .....	109
Kardláncok .....	118
Lándzsák .....	118
Pajzsok .....	121
Sisakok .....	123
<i>A lószerszám tartozékai</i> .....	123
Zablák .....	123
Karikák .....	124
Sarkantyúk .....	124

	Oldal
<i>Szerszámok</i> .....	124
Kések .....	124
Ollók .....	125
Mezőgazdasági és házi szerszámok .....	125
Ipari szerszámok .....	126

## B) KERÁMIA.

<i>Tálak</i> .....	127
1. Korongon készített tálak .....	127
2. Kézzel formált tálak .....	133
<i>Az u. n. „Linsenflasche“ és továbbfejlődött típusai</i> .....	133
<i>A szitulaforma</i> .....	134
<i>Csuprok</i> .....	136
<i>Fésűs díszítésű edények</i> .....	139
<i>Urnák és fazekak</i> .....	142
<i>Orsókarikák</i> .....	148

## VIII. FEJEZET.

### A TEMETKEZÉS.

A halomsíros temetkezés .....	148
Csontvázsírok .....	149
A hamvasztásos temetkezés .....	151



## A GYAKRABBAN HASZNÁLT IRODALMI MUNKÁK RÖVIDÍTÉSEI.

- Alföldi*, Budapest = Alföldi András, Az eraviszkuszok Buda földjén. A pesti oldal új urai. Budapest Története I. kötet. 1942. 137 sk. l.
- Alföldi*, Num. Közl. = A. Alföldi, Materialien zur Klassifizierung der gleichzeitigen Nachahmungen von römischen Münzen aus Ungarn und der Nachbarländern. III. Nachahmungen römischer Goldmedaillons als germanischer Halsschmuck. NK, 1929—30, XXVIII—XXIX. évf. 10—25. l.
- AÉ RF* = Archaeológiai Értesítő, Régi Folyam, Budapest, 1868/69—1880. I—XIV.
- AÉ. UF* = Archaeológiai Értesítő, Új Folyam, Budapest, 1881, VX.
- Arch. Közl.* = Archaeológiai Közlemények, Budapest, 1859.
- AUHV.* = Altertümer unserer heidnischen Vorzeit. Herausgegeben vom Römisch—Germanischen Zentralmuseum im Mainz.
- Behrens* = G. Behrens, Denkmäler des Wangionengebietes (Germanische Denkmäler der Frühzeit I. Frankfurt a. M. 1923.
- Beninger, Carnuntum* = E. Beninger, Prähistorische, germanische und mittelalterliche Funde von Carnuntum und Umgebung. Materialien zur Urgeschichte Österreichs. 4. Heft. Wien. 1930.
- Bern. Jb.* = Jahrbuch des Bernischen Historischen Museums in Bern, Die ur- und frühgeschichtliche Abteilung. Bern.
- Bianchetti* = E. Bianchetti, I sepolcra di Ornavasso. Atti della Soc. Archeol. e Belli Arti di Torino. Vol. VI. Torino, 1896.
- Birkner* = F. Birkner, Ur- und Vorzeit Bayerns. München, 1936.
- Bittel* = K. Bittel, Die Kelten in Württemberg (Römisch—Germanische Forschungen, Band 8.). Berlin und Leipzig, 1934.
- Bottyán* = Bottyán, Szkiták a Magyar Alföldön. Die Skythen in der ungarischen Tiefebene. Diss. Pann. II. 25. Kéziratban, sajtó alatt.
- Brunšmid* = J. Brunšmid, Prehistorijski predmeti željeznoga doba iz Šarengrada u srijemskoj zupaniji. II. La-ténski mac iz Šarengrada. Vjesnik, 1900.
- Darnay* = Darnay K., Sümeg vidékének őskora. Arch. Közl. XXII. kötet. Budapest, 1899.
- Déchelette* = J. Déchelette, Manuel d'archéologie préhistorique celtique et gallo—romaine. II. Archéologie celtique ou protohistorique, Troisième partie, Seconde âge du fer ou époque de La Tène, Paris, 1914.
- Déchelette, RA* = J. Déchelette. Montefortino et Ornavasso. Études sur la civilisation des Gaulois cisalpins. Reveu Archéologique, 1902.
- Diss. Pann.* = Dissertationes Pannonicae, ez Instituto Numismatico et Archaeologico Universitatis de Petro Pázmány nominatae Budapestiensis provenientes.
- Dolg.* = 1910—1919. Dolgozatok az Erdélyi Nemzeti Múzeum Érem- és Régiségtárából, Kolozsvár. 1925. Dolgozatok a m. kir. Ferenc József Tudományegyetem Archaeológiai Intézetéből, Szeged.
- Eisner* = Jan Eisner, Slovensko v pravěku. Bratislava, 1933.
- Frieschbier* = E. Frieschbier, Germanische Fibeln im Anschluss an den Pyrmonter Brunnenfund. (Mannus. Bibliothek, Nr. 28.) Leipzig, 1922.
- Graf* = Graf András, A Pannoniai ókori földrajzára vonatkozó kutatások áttekintő összefoglalása. — Übersicht der antiken Geographie von Pannonien. Diss. Pann. I. 5. 1936.
- Gross, La Tène* = V. Gross, La tène un oppidum helvète, Paris, 1886.
- Hoffmann* = W. Hoffmann, Neue Keltenfunde aus Schlesien. Altschlesien, Band 9. 1940, 10—32. l.
- Jakobsthal, A.* = P. Jakobsthal, Einige Werke keltischer, Kunst. Die Antike, X. kötet. 1934. 17—45. l.
- Jakobsthal—Langsdorff, Schnabelkannen* = P. Jakobsthal und A. Langsdorff, Die Bronzeschnabelkannen. Berlin—Wilmersdorf, 1929.
- Jahn, 1.* = M. Jahn, Die Kelten in Schlesien (Quellenschriften zur Ostdeutschen Vor- und Frühgeschichte). Leipzig, 1931.
- Jahn, 2.* = M. Jahn, Die Bewaffnung der Germanen in der älteren Eisenzeit (Mannus—Bibliothek. Band 16.) Leipzig, 1916.

- Jenny* = W. v. Jenny, Keltische Metallarbeiten aus heidnischer und christlicher Zeit. Berlin, 1935.
- Jullian* = C. Jullian, Histoire de la Gaule, I—II. Paris, 1920.
- Kersten* = W. Kersten, Der Beginn der La-Tène-Zeit in Nordostbayern. PZ, XXIV. kötet. 1933, 96—174. l.
- Klemenc Licki—Ribnik* = J. Klemenc, Der Schatzfund von Licki Ribnik, Vjesnik, NS XVI. 1935. 123—125. l.
- Klose* = O. Klose, Neue Grabfunde der Hallstatt- und Latènezeit vom Dürnberg bei Hallein, Salzburg. WPZ, XIX. 1932. 39—81. l.
- Kostrzewski* = J. Kostrzewski, Die ostgermanische Kultur der Spätlatènezeit. I—II. (Mannus—Bibliothek Nr. 18—19.) Leipzig, 1919.
- Ljubić, Popis* = S. Ljubić, Popis arkeologičkoga odjela Nar. Zem. Muzeja u Zagrebu, Odsjek I. Svezak I. Zagreb, 1889.
- Lovas* = Lovas Elemér, Kelta leletek a győri kálváriai és újszállási temetőkből és Rábatemásiból — Keltische Funde aus Győr und Rábatamási. Folia Archaeologica, I—II. 1939, Budapest. 88—96. l.
- MAG.* = Mitteilungen der Anthropologischen Gesellschaft in Wien.
- Mahr* = A. Mahr, Die Latèneperiode in Oberösterreich. (Sbd. aus den Mitt. der Prähist. Kommission, Wien. II. B. 1915, 307—364. l.
- Marshall, Jewellery* = Catalogue of the Jewellery greek, etruscan and roman in the departments of antiquities, British Museum. London, 1911.
- Márton, Arch. Hung.* = Márton Lajos, A korai La Tène-kultúra Magyarországon. — Die Frühlatènezeit in Ungarn (Archaeologia Hungarica, XI. kötet). Budapest 1933.
- Márton. Dolg.* = Márton Lajos, A korai La Tène sírok leletanyaga. — Das Fundinventar der Frühlatènegräber. Dolg. IX—X. kötet. 1933 —34. 93 —165. l.
- Meyer, Gurina* = A. B. Meyer, Gurina im Obergailthal (Kärnten). Dresden, 1885.
- Miske* = Miske Kálmán, A Velem Szentvidi őstelep. I. kötet. A harácsolat leletek leírása. Wien 1907. — Die prähistorische Ansiedlung Velem St. Vid von k. Frh. v. Miske. I. B. Beschreibung der Raubbaufunde. Wien. 1908.
- Mon.* = Monográfia, mindig a vármegye nevével, a „Magyarország Vármegyéi és Városai“ c. monográfiatorozatban megjelent kötetre utal.
- Muz. és Könyvt. Ért.* = Múzeumi és Könyvtári Értesítő. Budapest.
- Nagy L. Békásmegyer* = Nagy Lajos, Békásmegyeri késő La Tène fazekaskemence. A. É. 1942.
- Nauheim* = Die Nauheimer Funde der Hallstatt- und La Tène-Periode in den Museen zu Frankfurt a. M. und Darmstadt, Ausgrabungsbericht. Frankfurt a. M. 1903.
- Nestor. Bericht* = 22 Bericht der Römisch—Germanischen Kommission 1932. J. Nestor, Der Stand der Vorgeschichtsforschung in Rumänien. 11—181. l.
- Nestor, Dacia* = J. Nestor, Keltische Gräber bei Mediaş, Dacia, VII—VIII. 1937—40, Bucureşti. 158—182. l.
- NK.* = Numizmatikai Közlöny, Budapest.
- Párducz, Dolg. 1940.* = Bronz-, szkita-, La Tène- és germánkori temető Hódmezővásárhely—Kishomokon. — Ein Gräberfeld in Hódmezővásárhely—Kishomok aus der Bronz-, Skythen-, La Tène- und Germanenzeit. Dolg. 1940. 79—99. l.
- Parvan* = V. Parvan, Dacia. Civilizatiile stravechi din regiunile Carpato-Danubiene. Bucuresti, 1937.
- Patek* = Patek E., A pannoniai fibulatípusok elterjedése és eredete. — Verbreitung und Herkunft der römischen Fibeltypen in Pannonien. Diss. Pann. II. 19.
- Pič, Stradonitz* = J. L. Pič, Le Hradischt de Stradonitz en Bohême. Leipzig, 1906.
- Pink* = K. Pink, Die Münzprägung der Ostkelten und ihrer Nachbarn. Diss. Pann. II. 15.
- Pitt. 1.* = R. Pittioni, La Tène in Niederösterreich. (Materialien zur Urgeschichte Österreichs, 5 Heft.) Wien, 1930.
- Pitt. 2.* = R. Pittioni, Beiträge zur Urgeschichte der Landschaft Burgenland im Reichsgau Niederdonau. Wien, 1941.
- Procházka* = A. Procházka, Gallská kultura na Vyškovsku (La Tène Středomoravsky (Slakov v Brna, 1937.
- Przeworska* = Janina Rosan Przeworska, Zabytki celtyckie na ziemiach Polski. — Antiquités celtiques en Pologne, Warszawa, 1939.
- PZ.* = Prähistorische Zeitschrift, hrsg. im Auftrage der berliner und der deutschen Gesellschaft für Anthropologie, Ethnologie und Urgeschichte, der Generalverwaltung der kgl. Museen des nordwestdeutschen und des südwestdeutschen Verbandes für Altertumsforschung.
- Radimský* = Radimský, Die Nekropole von Jezerine in Pritoka Bei Bihac. WMBH, III. k. 1895. 1—180. l.
- Reinecke, MF.* = P. Reinecke, Zur Kenntniss der La Tène—Denkmäler der Zone nordwärts der Alpen. (Festschrift zur Feier des fünfzigjährigen Bestehens des römisch—Germanischen Centralmuseums zu Mainz, 1902. 53—109. l.
- Reinecke, I. LT.* = P. Reinecke, Grabfunde der ersten La Tènestufe aus Nordostbayern. AuhV. V. kötet. 281—287. l. 50. t.

- Reinecke, II. LT.* = P. Reinecke, Grabfunde der zweiten La Tènestufe aus der Zone nordwärts der Alpen. AuhV. V. kötet 330—337. 57. t.
- Reinecke, III. LT.* = P. Reinecke, Grabfunde der dritten La Tènestufe aus dem bayerischen Donautal. AuhV. V. kötet. 288—294. l. 51. t.
- Reinecke, Fibeln.* = P. Reinecke, Fibeln der La Tènezeit aus der süd- und norddeutschen Zone. AuhV. V. kötet. 103—107. l. 20. t.
- Reinecke, Glasperlen* = P. Reinecke, Glasperlen vorrömischen Zeiten aus Funden nördlich der Alpen. AuhV. V. kötet. 60—72. l. 14. t.
- Reinecke, MZ.* 1907. = P. Reinecke, Die Originalaltertümer in den Sammlungen des Römisch—Germanischen Zentralmuseums in Mainz. Mainzer Zeitschrift. 1907, II. kötet. 40—53. l.
- Rosenberg, Goldschmiedekunst* = M. Rosenberg, Geschichte der Goldschmiedekunst auf technischer Grundlage, Abt. Granulation. Frankfurt a. M. 1918.
- Roska, Közl.* = Roska M., Az érkörtvélyesi kelta székéremetkezés. — Sépultures celtiques a char de Érkörtvélyes. Közlemények az Erdélyi Nemzeti Múzeum Érem- és Régiségtárából. II. l. 1942. 81—84. l.
- Schmidt* = L. Schmidt, Geschichte der deutschen Stämme bis zum Ausgang der Völkerwanderung. München, 1938.
- Schránil* = J. Schránil, Die Vorgeschichte Böhmens und Mährens, Berlin 1928.
- Schumacher, 1.* = K. Schumacher, Funde der La Tène-Zeit aus dem Rheinlande. AuhV. V. kötet. 29—33. l. 8. t.
- Schumacher, 2.* = K. Schumacher, Grabfund der sog. Mittel-La Tène-zeit von Dühren (Bez. ...-A. Sinsheim, Grossh. Baden) AuhV. V. kötet. 73—81. l. 15. t.
- Schumacher, 3.* = K. Schumacher, Gallische und germanische Stämme und Kulturen im Ober- und Mittel-Rheingebiet zur späten La Tènezeit. PZ VI. k. 1914. 230—292. l.
- Smodič* = A. Smodič, Nove laténske najdbe na Dravskem polju. Časopis za zgodovino in narodopisje. 1940.
- Szeracsin* = A. Szeracsin, Das zweite keltische Gräberfeld bei Au am Laithaberge (Niederösterreich) und seine Bedeutung für die Latène chronologie. Forschungen und Fortschritte, 13, 1937, Berlin. 98—99. l.
- Szf. Szle.* = Székesfehérvári Szemle. Székesfehérvár.
- Szombathy* = J. Szombathy, Das Gräberfeld zu Idria bei Bacia in der Grafschaft Görz. Mitt. d. prähist. Comm. Wien, I. 1901, 1—73. l.
- Tompa, Bericht* = F. v. Tompa, 25 Jahre Urgeschichtsforschung in Ungarn 1912—1936. 24/25 Bericht der Römisch-Germanischen Kommission 1934/35.
- Tresasures of Carniola* = Tresasures of Carniola, The unique of prehistoric antiquities excavated by H. H. the Late Duchess Paul Friedrich of Mecklenburg. New York. 1934.
- Truhelka, Donja Dolina* = C. Truhelka, Der vorgeschichtliche Pfahlbau im Savebette bei Donja Dolina (Bezirk Bosnisch—Gradiska). Bericht über die Ausgrabungen bis 1904. WMBH. IX. k. 1904. 1—170. l.
- Ulrich, Bellinzona* = R. Ulrich, Die Gräberfelder in der Umgebung von Bellinzona, K. Tessin. Zürich, 1914.
- Voillier* = D. Voillier, Les sépultures du second âge du fer sur le plateau suisse (Les civilisations primitives de la Suisse). Genève, 1916.
- Vjesnik* = Vjesnik hrvatskoga arheolo koga društva, Zagreb.
- Weinzierl* = R. v. Weinzierl, Das La Tène-Gräberfeld von Langgest bei Bilin in Böhmen. Braunschweig, 1899.
- WMBH* = Wissenschaftliche Mitteilungen aus Bosnien und Herzegowina. Sarajevo.
- WPZ* = Wiener Prähistorische Zeitschrift. Herausgegeben von der Wiener prähistorischen Gesellschaft. Wien.
- Wos.* = Wosinszky M., Tolna vármegye az őskortól a honfoglalásig. Budapest, 1896.
- Zippel* = G. Zippel, Die römische Herrschaft in Illyrien bis auf Augustus. Leipzig, 1877.

## A TÁBLÁKON TALÁLHATÓ HIBÁK KIIGAZÍTÁSA.

- XIX. t. 5. 1/1 h. 1/2  
 XXXI. t. 2. Bars vm. h. Kom. Bars  
 XXXVII. t. 24. Velem-Szent-Vid  
 XLI. t. 4. hiányzik a 4-es szám.  
 XLII. t. 10 Kósd h. Szob  
 XLIII. t. 5—6 kimaradt. 5. Rábatamási, 6. Kósd  
 XLIII. t. száma helyett LXIII. áll.  
 XLV. t. 10. Szob h. Alesut  
 LVII. t. 16. Szob h. Sopron-Purgstall  
 LXIII. t. — XLIII. t. A LXIII. t. kétszer szerepel  
 LXV. t. 34. Nagyhörcök h. Nagyhörcsök  
 LXVII. t. 5. Kocsmadomb h. Muhi—Kocsmadomb  
 LXVII. t. 14. Szentés—Telekpart h. Telekpart  
 LXIX. t. 7. Földeák h. Szőreg  
 LXXV. t. 7. Verebély h. Léva  
 LXXVII. t. 6. Kéttornyulat h. Kéttornyulak  
 LXXXI. t. 10. Szob h. Alesut  
 LXXXI. t. 18—19. 1/3 h. 1/6  
 LXXXV. t. 6 és 8 ki van eszerelve. 6. Balsa h. Apahida, 8. Apahida h. Balsa  
 LXXXVI. t. 9. Tolnatamási h. Felsőnyék  
 LXXXVII. t. 10. Gyulafehérvár h. Gyulavarsánd

## A KÁRPÁTMEDENCEI KELTA LELŐHELYEK JEGYZÉKÉNEK KIEGÉSZÍTÉSE.

- |                                       |                                     |
|---------------------------------------|-------------------------------------|
| 18/a. Apa (Szatmár vm.)               | 303/a. Mieske (Bihar vm.)           |
| 58/a. Bencurfalva (Nógrád vm.)        | 325/a. Nagyharcás (Komárom vm.)     |
| 64/a. Bihar (Bihar vm.)               | 345/a. Novi Jankovci (Szerém vm.)   |
| 80/a. Bősárkány (Sopron vm.)          | 354/a. Ókéske (Pest vm.)            |
| 103/a. Csorna (Sopron vm.)            | 361/a. Ottomány (Bihar vm.)         |
| 106/a. Darufalva (Pozsony vm.)        | 385/a. Pusztaszentjános (Bihar vm.) |
| 123/a. Drenova (Zágráb vm.)           | 389/a. Rácegres (Tolna vm.)         |
| 137/a. Érkörtvélyes (Szatmár vm.)     | 407/a. Sajókaza (Borsod vm.)        |
| 139/a. Érdelénd (Bihar vm.)           | 410/a. Šarengrada (Szerém vm.)      |
| 139/b. Értarcsa (Bihar vm.)           | 432/a. Somogybüssü (Somogy vm.)     |
| 147/a. Felsőnána (Tolna vm.)          | 422/a. Sülyedtvár (Tolna vm.)       |
| 147/b. Felsőnyék (Tolna vm.)          | 455/a. Székelyhíd (Bihar vm.)       |
| 208/a. India (Szerém vm.)             | 465/a. Szentjobb (Bihar vm.)        |
| 245/a. Kisszékely (Tolna vm.)         | 496/a. Tétény (Pest vm.)            |
| 259/a. Kőrösbarlang (Bihar vm.)       | 500/a. Tiszaeszlár (Szabolcs vm.)   |
| 284/a. Mackovac (Pozsega vm.)         | 527/a. Uzdorbord (Tolna vm.)        |
| 285/a. Magyaregres (Somogy vm.)       | 533/a. Városhidvég (Somogy vm.)     |
| 291/a. Malunje kod Jaske (Zágráb vm.) |                                     |

## A LELŐHELYJEGYZÉK HIBÁINAK KIIGAZÍTÁSA.

- |  |   |
|--|---|
| 70. sz. Borogkeresztur h. Bodrogkeresztur    | 377/a sz. Popinci h. Podhradie-Szucsánvávalja |
| 278. sz. Likácspuszta nincs jelölve          | 428. sz. Vágszilvás h. Vágsziklás             |
| 377. sz. Podhradie-Szucsánvávalja h. Popinci |   |

## ELŐSZÓ.

A történeti források segítségül hívásával és a régészeti anyag bizonyító erejével igyekeztünk a Kárpátmedence négyszázéves történelméből a keltaságra vonatkozó ismereteket összefoglalni, amit idáig még nem kísérelt meg a hazai kutatás. A négy főrészből az első kettő a történelmi eseményeket és a régészeti anyagból kihámozható népi összeforrásokat és elkülönüléseket tárgyalja, a harmadik rész tipologiailag foglalja össze a leletanyagot, a negyedik pedig a Kárpátmedence főbb részterületei szerint névsorban sorolja fel mindazokat a lelőhelyeket, hol kelta emlékeket találtak. Itt találjuk majd a leletek lehető teljes összegyűjtését az egész irodalommal együtt. Sajnos ezt az utolsó és legterjedelmesebb részt a háborús viszonyok miatt, a takarékosági szempontokat figyelembevéve, csak a németnyelvű kiadásban jelentethetjük meg.

A kiindulást a kelta leletek első publikálói: Paur István, Pulszky Ferenc, Bella Alajos nyújtották; nem lehetünk elég hálásak emlékük iránt, hogy úgy mint később nagyobb készülettel Márton Lajos felhívták a figyelmet a keltaság nagy jelentőségére hazánk területén. Sokat köszönhetünk Márton Lajosnak, aki a kora La-Tène leletanyag legjellegzetesebb maradványait egybegyűjtötte, nála találjuk meg a kelta kutatás-történet összefoglalását is.

A keltákra vonatkozó régészeti irodalom és Kárpátmedence területén lévő múzeumok (felsorolásukat lásd a táblakötet elején) anyagának feldolgozása mellett szükségesnek mutatkozott a szomszédos területek, legfőképpen a déli kapcsolatok szempontjából fontos Horvátország és Szerbia kelta leleteinek feldolgozása. Az összes kárpátmedencei kelta leletek egybegyűjtése persze csak annyiban teljes, amennyiben az egyes múzeumokban a kelta tárgyak fellelhetők és közölhetők voltak.

\* \* \*

Mindenekelőtt hálás köszönetet mondok elsősorban tanáromnak, dr. Alföldi András professzor úrnak, aki a kelta leletanyag feldolgozásának szükségességére hívta fel figyelmemet, állandóan támogatta minden vonatkozásban munkámat, több esztendőn keresztül ösztöndíjak juttatásával külföldi anyaggyűjtésemet és munkám megjelenését lehetővé tette. Köszönetet mondok dr. Tompa Ferenc professzor úrnak, akinek vezetése alatt az őskori leletanyag történeti kiértékelésének módszerét elsajátíthattam. Munkám anyaggyűjtését a múzeumigazgatók, múzeumi tisztviselők és magángyűjtők szívessége

és számomra igen nagyértékű támogatása tette lehetővé. Hillebrand Jenő (Budapest, Magyar Nemzeti Múzeum), Nagy Lajos (Budapest, Fővárosi Múzeum), Bán Márton (Vác), Balogh Albin (Esztergom), Lovas Elemér (Győr), Lauringer Ernő (Sopron), Nagy László (Veszprém), Kállay Ödön (Szőny), Pável Ágoston (Szombathely), Dormuth Árpád (Székesfehérvár), Csalog József (Szekszárd), Gönczi Sándor (Kaposvár), Dornyai Darnay Béla (Keszthely), Török Gyula (Pécs), Fényes Dezső (Balassagyarmat), Mihalik Sándor (Kassa), Leszih Andor (Miskolc), Jankovich József (Munkács), Banner Benedek (Békéscsaba), Implom József (Gyula), Csallány Gábor (Szentés), Banner János, Csallány Dezső, Párducz Mihály (Szeged), Sőregi János (Debrecen), Kiss Lajos (Nyíregyháza), Roska Márton (Kolozsvár), Vojtech Ondrouch (Bratislava-Pozsony), Vojtech Krička-Budaváry (Turčiansky Sväty Martin-Turócszentmárton), E. Beninger (Wien), K. Krehn (Wien), Fr. Eichler (Wien), E. Polaschek (Wien), Fr. Baš (Marburg), A. Smodič (Pettau), V. Hoffiller (Zagreb), R. Ložar (Laibach), E. Buntak (Osijek-Eszék), Milleker Bódog (Vršac-Versec), Jozó Petrovic, Miodrag Grbić (Beograd), J. Koroseč (Sarajevo), Knábel Vilmos (Bonyhád), Fleissig József (Budapest), Orosz Endre (Kolozsvár) fogadják hálás köszönetemet. Külön köszönettel tartozom Nagy Lajosnak (Budapest), hogy a La-Tène D-korszak szempontjából nélkülözhetetlen tabáni, gellérthegyi és békásmegyéri ásatások anyagát rendelkezésemre bocsátotta; Gallus Sándornak (Budapest, M. Nemzeti Múzeum) a kiállítási és raktári anyag felvételénél tanúsított szíves támogatásáért és a rozvági temető anyagának kollegiális rendelkezésemre bocsátásáért; Roska Márton professzor úrnak (Kolozsvár) a még megszállt erdélyi területek kelta leleteiről készített jegyzetei átengedéséért; Lázár Jenőnek (Celldömölk) a beledi sír közlési engedélyéért és fényképéért; Kundt Ernőnek (Budapest) a kódsdi temető anyagának átnézéséért és az engedélyért, hogy az időrendi szempontból legfontosabb leleteket publikálhassam és értékesíthessem; R. Pittioninak (Wien, Deutschaltenburg, Eisenstadt-Kismarton stb.) segítségre kész jóakarataért, aki nemcsak a fennhatósága alá tartozó múzeumok kelta anyagát tette hozzáférhetővé, hanem külföldi kutatásaimat ezenkívül is hathatósan támogatta. Meg kell említeni Dudich Sándornak a kelta kutatás szempontjából oly fontos kéméndi gyűjteményét. Dudich Sándor maga ásta fel a kéméndi kelta temetőt a legnagyobb óvatossággal és gondnal, itt köszönöm nagylelkűségét, mellyel megengedte, hogy értékes kelta gyűjteményét munkámban feldolgozhassam.

I. RÉSZ.

**A KELTA NÉPMOZGALMAK  
A KÁRPÁTMEDENCÉBEN.**

Országos Széchényi Könyvtár



## I. FEJEZET.

### A LEGKORÁBBI KELTA HATÁSOK ÉS AZ ELSŐ KELTA BETELEPÜLÉS A KÁRPÁT-MEDENCÉBE.

A Kárpát-medencében és a szomszédos nyugati határterületen fellépő LT A-jellegű leletek régészeti és történeti értékelésének kérdését alább (17. sk. 1.) részletesebben tárgyaljuk; itt elég arra utalnunk, hogy a LT A kultúrának csak gyenge kisugárzása ér el hozzánk; magában a Kárpát-medencében a stomfai leletek jelentik e kultúrkör befolyását. Látni fogjuk, hogy ezek és a hozzájuk csatlakozó Wien-leopoldai, kuffarni, Maxglan bei Salzburg-i, stb. leletek a Kersten által LT A Ostgruppe-nak nevezett északkelet-bajorországi és csehországi LT A-hoz csatlakozó periferiális kultúrkör maradványai, melyet a Kr. e. V. század végére és az V. és IV. század fordulójára datálhatunk. Arra a kérdésre hogy vajjon csak kultúrhatásról vagy kelta népelemek előretöréséről van-e itt szó, egyelőre nem adhatunk biztos feleletet.

Az első biztos és jelentős arányú kelta betelepülést hazánk földjére a LT B típusú leleteink jelzik, melyeknek elterjedését az 1. számú térképen mutatjuk be. Térképünk megmutatja, hogy ezek a leletek a Dunántúl nyugati és északi részére szorítkoznak; csak kelet felé lépik át a Dunát a váci és püspökhatvani lelőhelyekkel.

E nyugatmagyarországi LT B csoport szorosan csatlakozik az Ausztria keleti szélén húzódó LT B leletekhez. A tárgyi típusok teljes megegyezése mellett a sirritus is azonos. (V. ö. Sopron—Bécsidomb, Au am Leithagebirge.)<sup>1</sup> E két terület (Nyugat-Magyarország és Kelet-Ausztria) a római időkig kultúrális és politikai egységet képez.<sup>2</sup> Pittioni szerint a keletausztriai leleteknek elhelyezkedése valószínűleg a kelta bevándorlás irányát is jelzi.<sup>3</sup> Ezt a megállapítást a mi leleteinknek az elhelyezkedése is alátámasztja; az első kelta megmozdulások kétségtelenül Nyugat-Magyarországot, azaz a mai Burgenlandot érték és innen húzódtak keleti és nyugati irányba.

A kelták ideérkezése annak a nagy megmozdulásnak az eredménye, mely a LT A végén a „LT A Westgruppe“ körében, azaz a Rajna-menti keltaságnál megindul, és amely

<sup>1</sup> Pitt. 1., 70. l.

<sup>2</sup> V. ö. Graf, 21. l., V. Geramb, Die norisch—pannonische Tracht der Römerzeit, Steirisches Trachtenbuch, 2. Lief.

<sup>3</sup> Pitt. 1., 74. l.

a keleti halomsíros temetkezési területekre a lapos földsíros rítust hozza.<sup>4</sup> A délnémet-országi leletek feldolgozása azt a megállapítást eredményezte, hogy a rajnamenti kelták három irányban indulnak meg ekkor.<sup>5</sup> Az egyik csoport a Majna és az Eger völgyén keresztül Csehországba nyomul; ez a bójoknak megérkezése és letelepedése Csehországban, mely a IV. században főleg Prágától északra, az Eger és Elba völgyére szorítkozik.<sup>6</sup> Egy másik csoport a felsőrajnai alföldre húzódik, míg egy harmadik a Neckar völgyén keresztül Württembergbe nyomul.<sup>7</sup> Megérkezésük itt is a LT B kezdetét jelenti. Már Bittel és Pittioni<sup>8</sup> felvetik annak a lehetőségét, hogy ez a csoport vándorlását a Duna vonalán folytatta tovább. A kárpátmedencei és keletausztriai leletek földrajzi eloszlása is e feltevés mellett szól. Ugyanennek a megmozdulásnak az eredménye a keltáknak betelepődése Morvaországba is; ezek is az alsóausztriai településekhez csatlakoznak, míg az északcsehországi keltasággal egyáltalában nem állanak kapcsolatban.<sup>9</sup> A délnyugatcsehországi területeken a régi halomsíros lakosság egyideig való továbbélését kell feltételeznünk.<sup>10</sup> A Duna mentén megérkező keltaság centruma tehát a Burgenland és a bécsi medence lehetett: innen terjeszkednek észak, nyugat és kelet felé.

Mind a két vonulási irány, úgy a Majna-völgyi, mint a Duna-völgyi kikerüli a „LT A Ostgruppe“ centrumát, Északkelet-Bajorországot. A LT B esontvázas földsíriai és leletanyaga itt teljesen hiányzik. Kersten megkísérli kimutatni, hogy a LT B végéig a LT A lakosság és kultúra él itt tovább; maga is kénytelen azonban rámutatni, hogy a Kr. e. I. századi, LT D leletek felléptéig őrít találunk; a LT C típusok már nincsenek meg itt. Kersten valószínűnek tartja, hogy a LT D-ig retardál a régi lakosság kultúrája.<sup>11</sup> Az alább tárgyalandó kárpátmedencei LT B leletanyagban azonban a kétségtelenül nyugati kelta elemek mellett (földsírok, sisakok, torquestípusok, inda-halhollyagmustra)<sup>12</sup> a „LT A Ostgruppe“-hoz kapcsolódó formák lépnek fel; ilyenek elsősorban a „Linsenflasche“ és az I. típusú vágókés, melyek a csehországi bój sírmezőkön teljesen hiányzanak.<sup>13</sup> Éppen e formák megjelenésének alappján gondolt már Reinecke<sup>14</sup> és Schumacher<sup>15</sup> a bajorországi kelták délre való nyomulására. Ha ezt összevetjük a bajorországi helyzettel és kelta mozgalmak irányával, kézenfekvő feltevés, hogy a Württembergben és a Duna mentén keletre vonuló keltaság bajorországi, valószínűleg éppen a bójok által kimozdított népelemeket is magával sodort. Megerősíti e feltevést az is, hogy éppen ebben az időben erődítések is keletkeznek Északkelet-Bajorországban, melyeket eszerint a kelet

<sup>4</sup> Reinecke, I. LT. 287. l.

<sup>5</sup> Bittel, 116. l.

<sup>6</sup> O. Menghin, Einführung in die Urgeschichte Böhmens und Mährens, Anstalt für Sudeten-deutsche Heimatforschung, I. füz. 85. l. Birkner, 173. l.

<sup>7</sup> Bittel, 116. l.

<sup>8</sup> Pitt. I. 112. l.

<sup>9</sup> Pitt. I. 112. l.

<sup>10</sup> Kersten, 167. l.

<sup>11</sup> Kersten, 163. l.

<sup>12</sup> Reinecke, I. LT. 285. l.

<sup>13</sup> Reinecke, I. LT. 287. l.

<sup>14</sup> Reinecke, I. LT. 287. l.

<sup>15</sup> Schumacher, 3. 248. l.

felé vonuló kelták ellen építenek.<sup>16</sup> A lakosság egy részének elvándorlása érthetővé teszi azt is, hogy miért nem vett részt e különben is elzárt vidék a LT idők fejlődésében addig, míg a II—I. századi germán megmozdulások újra be nem népesítik e területet is.

A LT B kezdetét a Kr. e. IV. századokkal szokták megjelölni. Mint megállapítottuk, mindenütt a Rajna mellől kiinduló népcsoportok megjelenésével indul meg e korszak. Éppen ezért természetes, hogy helyenként kronológiai eltérésekkel kell számolnunk. Az újabb kutatóknál már megindultak a kísérletek a periodus kezdetének pontosabb, esetenkénti meghatározására. Reinecke újabban 425—420-ra teszi,<sup>17</sup> ezt követi Kersten kronológiája is. Hell szerint kb. 400-ban érik el a kelták Salzburg környékét.<sup>18</sup> Pittioni az alsóausztriai bevándorlást 380—350 körülre datálná.<sup>19</sup> E különböző dátumok a nyugatról keletre haladó keltaság útjával tökéletesen összevágznak.

Mint alább tárgyaljuk majd, a LT A kezdetét a legújabb kutatások alapján Kr. e. 450 körüli időben állapíthatjuk meg és nálunk jelentkező hatását a század végére tehetjük. LT B leleteink aránylag kis területen való elterjedése és egyöntetűsége is arra utal, hogy élettartamuk nem lehetett hosszú. Így a kelták benyomulását Pittionival összhangban a Kr. e. IV. század első harmadába helyezhetjük földünkön.

Teljes összhangban áll e megállapítás a csekélyszámú irodalmi adattal is. A liviusi hagyományról, mely a kelták megmozdulását Ambigatus, a biturigok királya két vejének Galliából Itália, illetőleg a Duna felé való kivándorlásával magyarázza, kimutatta a kutatás, hogy késői, a kimber hadjáratok után keletkezett meseszöveg.<sup>20</sup> Az itáliai és dunamenti kelta betörés egyidejűségét azonban egy teljes hitelt érdemlő auktorhely is bizonyítja. Trogus Pompeius, aki jó görög források (Theopompos, Theagenes és Klitarchos) után dolgozott, a következőket mondja (Justinus, XXIV. 4.): „*Namque Galli, abundanti multitudine, quum eos non caperent terrae, quae genuerant, trecenta millia hominum ad sedes novas querendas, velut peregrinatum, miserunt. Ex his portio in Italia consedit, quae et urbem Romanam captam incendit; et portio Illyricos sinus, ducibus avibus (nam augurandi studio Galli praeter ceteros callent) per strages barbarorum penetravit et in Pannonia consedit: . . . ibi domitis Pannoniis, per multos annos varia bella gesserunt.*“ — A kelták itáliai megjelenésének idejét két adat határoolja. Az egyik, hogy Herodotos még semmit nem tud Po melléki keltákról,<sup>21</sup> a másik, hogy 387-ben már Rómát ostromolják. Polybios (II. 17.) adata szerint az etruszkok szomszédai voltak és a szép vidék ingerelte őket a betörésre. Megjelenésüket tehát az V. és IV. század fordulójára kell tennünk. Jacobsthal kutatásai is megerősítik ezt.<sup>22</sup> Ha a rajnai kelta megmozdulás időpontját Reineckével

<sup>16</sup> Birkner, 171. l. V. századi mozgalmakkal hozza kapcsolatba ezeknek a keletkezését, mert a leletanyag a LT A-ba tartozik. Azonban, mint említettük, Kersten ennek az anyagnak a továbbélését mutatja ki későbbi időkben.

<sup>17</sup> Reinecke, Bayr. Vorgeschichtsfreund, V. 1925, 50. l.

<sup>18</sup> M. Hell, Neue Grabfunde der Hallstatt- und La Tène Zeit vom Dürrenberg bei Hallein, MAG, LIX. 1929. 179. l.

<sup>19</sup> Pitt. I. 112. l.

<sup>20</sup> Lásd: Niese, PW., s. v. Galli.

<sup>21</sup> Fr. Altheim, Die keltische Wanderung .Germanien 1940. 108. l. szerint az V. század végén még nincsenek itt.

<sup>22</sup> Jacobsthal, A. 37—38. l. a kelta fémművesség itáliai eredetével kapcsolatban mutat rá, hogy a nagy kelta lerohanás előtti időkben a keltáknak kereskedelmi kapcsolatai voltak Itáliával.

425—420-ra tesszük, a következő évtizedekre tehetjük megjelenésüket Itáliában, Dél-Német- és Csehországban, valamivel későbbre pedig a Kárpátmedencében és Ausztriában való feltűnésüket.

Néhány irodalmi adat arra is utal, hogy már a LT B folyamán előnyomulnak a kelták a Balkán-félszigetig; így a fentebb idézett Trogus Pompeius hely „*Illyricos sinus*“ kifejezése, Theopompos (Fr. 41) szövege, mely 359—358-i események során illyrek (ardiaeusok) és kelták harcáról beszél<sup>23</sup> és végül Strabo ismert adata (7, 3, 8.), melyben elmondja, hogy mikor Nagy Sándor a thrákok ellen vonult (Kr. e. 335) és a Haemuson át az Istorosig nyomult előre, az Adria melletti kelták követeket küldtek hozzá. — Az utóbbi adatot semmiképen nem lehet a kárpátmedencei keltasággal összefüggésbe hozni; ugyanis sem a IV. században (ld. I. térkép), sem később nem jutottak el, és nem telepedtek meg ezek az Adria mellett. Itt, mint erre már Jacobsthal is rámutatott,<sup>24</sup> az itáliai keltákról van szó. Az a tény pedig, hogy nem az itteni, hanem az itáliai kelták küldik követeiket Nagy Sándorhoz, mutatja, hogy kárpátmedencei rokonaiknak még nem érdekköre a Balkán. A másik két adatot úgy magyarázhatjuk, hogy itáliai előretöréseikhez hasonlóan, az új terület elfoglalása után részint ennek biztosítására, részint zsákmányszerzés céljából portyázó hadjáratokra indulnak. Valószínűleg ezeknek a nyomait őrzik az illyr anyagba bekerülő jellegzetes LT B formák.<sup>25</sup>

## II. FEJEZET.

### A KR. E. III. SZÁZADBAN LEFOLYT KELTA MOZGALMAK.

A Kr. e. III. század kárpátmedencei eseményeire a kelták görögországi harcaiból vonhatunk le néhány következtetést. E harcok rövid vázлата a következő:<sup>26</sup> Az első biztos adat 298-ból való, amikor is Kassandros a Haemus közelében győzi le egy csapatukat. Nemsokára Kambaulés hadjárata dúlja fel Thrákiát. Lysimachos és Seleukos halála után, 281-ben folytatódnak és megerősödnek ezek a rablóhadjáratok. 280-ban háromágú nagy támadás indul. Egyik ág a Kerethrios vezetése alatt Thrákia ellen fordul, a másik Brennos és Akichorios vezetése alatt Paionia ellen tör, a harmadik Belgios vezetése alatt Makedoniába nyomul és legyőzi Ptolemaios Keraunost (280 első felében). A következő évben Brennos és Akichorios Görögország ellen fordulnak, Delphiig nyomulnak, feldúlják a szentélyt, de a phokisiak és aetolok segítségével megállítják őket. Brennos öngyilkos lesz

<sup>23</sup> Az ardiaeusok ekkor minden valószínűség szerint a liburniai partokhoz közel, a japodoktól nem messze, vagy a középső Szávánál laktak. (Zippel, 34—35. l.)

<sup>24</sup> Jacobsthal, Keltische Bronzebeschläge in Berlin P. Z. 1934. XXV. 104. l.

<sup>25</sup> Az északi Dunántúl elfoglalásakor az itteni illyr lakosság egyrésze délre szorult; a boszniai anyag ekkor feltűnően meggazdagodik. (Tompa, Bericht, 111. l.) A kelta formák átvétele ekkor is megtörténhetett.

<sup>26</sup> L. Niese, PW., s. v. Galli.

Akichorios pedig „visszavezeti a maradék sereget“. Brennos seregeinek egyrésze Komontorios vezetése alatt a Haemuson telepszik le és Tylis mellett államot alapítanak. Erről nevezik őket Tyleni-nek. Egyideig az összes szomszédos thrák törzsek felett uralkodnak, és a görög parti városokat, főleg Byzantiont állandóan nyugtalanítják. A század végén azonban végleg elvesztik jelentőségüket és 212/11-ben a thrákok tönkre teszik őket, maradékaik pedig beolvadnak a thrákságba. 279-ben Brennos seregéből kivált egy másik csoport is Leonnorios és Lutarios vezetése alatt és rövid chersonnesosi tartozkodás után átkelnek Kis-Ázsiába, ahol a Halys két oldalán telepednek le. Három törzsük és ezek kitűnő katonaaanyaga az Attalidák és Seleukidák harcaiban jelentős szerepet játszott.

A Kárpát-medence szempontjából érdekes szerepe van a három kisázsiai törzs egyikének, a Tectosages-nek. Kis-Ázsián kívül még két helyen találjuk meg később őket: Gallia Narbonensisban, Tolosa körül<sup>27</sup> és a *Hercynia Silva* környékén.<sup>28</sup> Az utóbbi helyet a kutatás Morvaországban határozza meg.<sup>29</sup> Vándorlásuk körül egész mesekör alakult ki már az ókorban. Strabo (6, 12.) elmondja, hogy a törzs egy része a delphii kincseket Tolosába vitte vissza, de e hagyomány hitelességét maga is kétségbe vonja. Justinus még tovább szövi az eseményeket és a következőket mondja: (XXXII. t. 3.) „*Tectosagi autem, quum in antiquam patriam Tolosam venissent, comprehensique pestifera lue essent, non prius sanitatem recipere, quam haruspicum responsis moniti, aurum argenteumque bellis sacrilegisque quaesitum in Tolosinsem lacum mergerent . . . Ex gente Tectosagorum non mediocris populus, praedae dulcedine, Illyricum repetivit, spoliatisque Istris, in Pannonia consedit . . .*“ Ez elbeszélés kiindulópontja az lehetett, hogy Trogus Pompeius előtt ismertek lehettek a *Hercynia silva* körüli *Tectosages*. Valószínűnek azt tarthatjuk, hogy a Brennos halála után szétváló sereg mindegyik csoportjához, így az Akichorios által „visszavezetett“ csoporthoz (ld. fentebb) csatlakoztak e nép töredékei és így kerültek vissza Pannoniába, ahonnan északabbra húzódtak. E feltevés helyességét a morvaországi leletanyag vizsgálata dönthetné el.

Az Akichorios által visszavezetett csapattal kapcsolják össze a források a *Scordisci* letelepedését a Duna és a Száva összefolyásánál.<sup>30</sup> A Delphitől elűzött csapatok egyrésze itt Bathanatos vezetése alatt egyesült és letelepedett. Kétségtelen, hogy a IV. századból származó kelta leletet e területen egyáltalában nem találunk; így semmiképpen sem kereshetjük itt a hadjáratok eredeti kiindulópontját. A LT C-től kezdve, egyelőre csak gyér számban, de fellépnek a kelta jellegű leletek e területen; zömük a LT D-ből származik. A LT C leletek szaporodása elősegítené a kérdés megoldását. Alátámasztja az idézett auctorhely megbízhatóságát az is, hogy bár a szkordiszkusok kétségtelenül kelta törzs,<sup>31</sup>

<sup>27</sup> Caesar, bell. Gall. VI. 24. 7.

<sup>28</sup> Caesar, Bell. Gall. VI. 24. 1—3: *Itaque ea, quae fertilissima Germaniae sunt, loca circum Hercyniam silvam . . . Volcae Tectosages occupaverunt atque ibi consederunt . . .*,

<sup>29</sup> Jullian, 297. l. az egész Bajorország, Csehország és a Felső-Duna által körülhatárolt területet nekik utalja oda. Jahn, 1. 101. l. Felsősziléziát is az ő birtokuknak véli. Pink, 131. l. Pozsony körül is a *Tectosages* töredékét tételezi fel.

<sup>30</sup> Justinus (XXXII. 3) „*inde per eadem vestigia, qua venerant, antiquam patriam repetivere. Ex his manus quaedam in confluentem Danubii et Savi consedit, Scordiscosque se appellari voluit.*“, Polybios, V. 6, 4. Athenaeus, VI, 234, 13.

de már a nevük is illyr eredetű,<sup>32</sup> tehát valószínűleg itt veszik fel e nevet és itt alakulnak egységes törzssé. Később kétségtelenül erősen keverednek az illyrséggel és közvetítő szerepet játszanak a Duna-medence és a Balkán népei között. (26. s köv. l.)

Érdekes jelenség, hogy a 280-ban Makedoniába törő sereg vezérért *Belgios*-nak hívják. Plinius (n. h. III. 148.) a pannoniai törzsek felsorolásakor említi a *Belgites*-t. Lakóhelyükről közelebbit nem tudunk. Nevük a belgiumi „*Belgae*“ törzsével azonos tőből származik,<sup>33</sup> és a *t* toldás oka a név illyr formája lehet.

Már Jullian is felvetette azt a gondolatot,<sup>34</sup> hogy a Görögországba törő kelták közt nyugatról jövő belgák is voltak. *Belgios* neve mellett erre utalhat az is, hogy a belga előretörés is ugyanerre az időre datálható, azonkívül Brennost és csapatát egyes helyek mint az „Óceán mellől jövőket“ említik; végül azt is felemlíti, hogy a „galata“ elnevezés is ekkor jelenik meg Görögországban — már pedig szerinte ez belga eredetű.

Ha a fentebb tárgyaltakat összevetjük azzal a ténnyel, hogy a IV. századi keltaság milyen kis területen helyezkedett el nálunk — ebből következőleg számuk is csekély lehetett — viszont a Görögországba törők számát az auktorok igen sokra becsülik;<sup>35</sup> és azt, hogy a LT C alatt majdnem az egész Kárpát-medencét benépesítik a kelták, arra az eredményre jutunk, hogy a Görögországba törő csapatok egy része valóban egyenesen nyugatról, valószínűleg a Rajna vidékéről jön, ahol ez időben, főleg Belgiumban a germánok már erősen kezdik őket szorítani dél felé.<sup>36</sup> A LT C leletek uniformizálódása valószínűleg a kelta területeken meginduló nagy mozgalmakkal áll kapcsolatban.<sup>37</sup> A hazai anyagban az alsópéli urna mutat ebben az időben rajnai kapcsolatokat.

Mindezek alapján a következő képet nyerjük: A IV. század végén a Belgium és Dél-Németországban meginduló germán nyomás újra mozgásba hozza a kelta törzseket; megindítja őket Belgium és Dél-Franciaország, másrészt újra a Duna-vonal mentén. Valószínűleg ekkor szakad ketté a *Tectosages* törzse; egyrésztük Franciaországban telepszik le, a másik keletre indul;<sup>38</sup> velük együtt talán a belgáknak egy része is. Valószínűleg a Duna mentén végighaladva érnek el a Kárpátmedencébe. Ekkor indul meg itt a kelta terjeszkedés a szkiták által uralt területek felé. Míg a IV. századi keltaság megállt a Tisza-vonal előtt, a IV. és III. század fordulóján már végigvonulnak ennek a mentén és a Maros völgyén át Erdélybe törnek. Itt azonban az eddigi leletek tanulsága alapján nem marad

<sup>32</sup> Graf, 18. l. A *Scordus mons*-ból vezeti le nevüket. (Makedonia, Illyricum és Dardania határán. Liv. 44, 31, 5.; Ptol. V. 6. 8.; (M. Fluss, PW., s. v. Scordisci), Skordiskos, Paion fiának nevére is utal. (Appianos, Illyr. 2.) A névnek magának is két alakja van, egy kelta, „*Scordiscus*„, és egy illyr „*Scordista*„. (Strabo, 7, 3.2; Graf, 18. l.)

<sup>33</sup> Graf, 26. l.

<sup>34</sup> Jullian, 300., 315. l.

<sup>35</sup> Liv. XXXVIII, XLIV, 26, 3; Pausanias, X. 19. 9.; Diodoros, XXI. 9. l.; Justinus, XXIV. 6. l.

<sup>36</sup> Schumacher, 3; 267, 287—288. l. K. Schumacher, Germanische Grabfunde der Spät-La Tène- und frühen Kaiserzeit. AUHV, V. 412. l.

<sup>37</sup> Jenny, 13. l. Mahr, 360. l.

<sup>38</sup> A kelta törzsek ilyen kettészakadása igen gyakori volt, főleg túlszaporodás, vagy lázadás esetén, (Liv. V. 34, 3—5.) v. ö. az itáliai és csehországi bójokat. Strabo a *Tectosages*-ről mondja, hogy lázadás alkalmával nagy tömegeket vet ki magából. (IV. 1, 13.)

tartós a kelta település; a LT C második feléből egyelőre hiányzanak a számottevő leletek.<sup>39</sup> Ezzel párhuzamosan a szkítakori anyag továbbélését figyelhetjük meg a dák időkig.

Mindezeknek a mozgalmaknak, melyek már a LT C kezdetét jelentik, még a IV. század végén kellett lezajlaniok, mert 309-ben a kelták már a Balkánon járnak,<sup>40</sup> utána pedig teljes erővel indulnak meg a velük való harcok. Így a LT B időtartama egészen rövid időre, legfeljebb 60—70 évre szorul össze nálunk.

Miután Delphitől visszaűzik a gallokat, a megmaradt seregek egyrésze a már ismertetett balkáni-kisázsiai útat választja; egy másik töredék pedig visszatér a Kárpátmedencébe és itt letelepszik. (*Tectosages, Scordisci.*) A Dunántúl déli részének a kelták által való benépesítése is kétségtelenül erre az időre esik; korábbi leletek innen sem kerültek elő. E hadjáratok és a déli területek elfoglalása még szorosabbra fűzi a kelta-balkáni illyr kapcsolatokat, amit a leletanyagban az illyr formák behatolása tükröz vissza. (26. s köv. l.)

### III. FEJEZET.

#### A KELTA MOZGALMAK A KR. E. II. ÉS I. SZÁZADBAN.

A Kr. e. II. évszázad kárpátmedencei eseményeire nagyon kevés fény esik. Csak a rómaiak Illyricum és Macedonia felől meginduló támadásai és a kimber vándorlás szolgáltatóknak néhány adatot. Tudjuk, hogy már a III. század végén elkezdődnek a római támadások az illyrek ellen, ezek azonban még a tulajdonképeni Kárpát-medencét nem érintik.<sup>41</sup> Mikor Kr. e. 171-ben C. Cassius Perseus ellen vezeti seregét, még mindig csak a karnusokról, japodokról és histriaiakról hallunk.<sup>42</sup> Az itt említett *Carni* a japodok északnyugati szomszédai, a Triest és Tagliamento közti területet foglalják el, illyrekkel kevert kelta törzs.<sup>43</sup> Karnusokat azonban később Pannoniában is találunk; a Neviodunum körüli karnusok nyomát egy, az „*Aelii Carni, cives Romani*“ által állított kő őrzi. Zippel szerint nem valószínű, hogy a késői időkben idekerült kis néptöredéknek adta volna meg Hadrianus a polgárjogot. Szerinte a *Carnus* törzs egy időben az egész Alpoktól idáig terjedő vidéket birtokolta, sőt a császárkorban Pannonia délnyugati részét lakó *Lato-brigi*-t is a karnusok egy ágának tartja.<sup>44</sup> A Neviodunum körüli karnusokban Alföldi is a kelta vándorlások által szétszakított nagy törzs maradványát látja.<sup>45</sup> A „*dimensuratio provinciarum*“ a „bójok pusztaságán“ is említ karnusokat.<sup>46</sup> Graf szerint ezeknek a

<sup>39</sup> Párvan, 755. l. a IV. század végétől tartós kelta befolyást tételez fel; a leletek ezt nem igazolják. Nestor is LT C leletekről beszél, (Nestor, Bericht, 156. l.) de az apahidai és felsőzsuzuki sírokra gondol, melyek már a LT D elejére tartoznak.

<sup>40</sup> Kassandros 309-ben ellenük harcolt, Zippel, 41. l.

<sup>41</sup> Zippel 46. sk. l.

<sup>42</sup> Liv. V. 1—5.

<sup>43</sup> Zippel, 114, 116. l.

<sup>44</sup> Zippel, 126—127. l.

<sup>45</sup> Alföldi András, Pannonia rómaiságának kialakulása, Századok, 1936, Kny. 26. l.

<sup>46</sup> Zippel, 229—230. l. Alföldi, u. o. 26. l. 5. j. „*ab occidente desertis, in quibus habitant Boii et Carni*...“

nyomát látjuk *Carnuntum* névelen.<sup>47</sup> E jelek valóban arra utalnak, hogy e szétszórt töredékek mögött egy eleinte nagy területet elfoglaló törzset sejtünk.

A tulajdonképeni Kárpátmedence területét akkor érik el először római csapatok, mikor Cn. Cornelius Lentulus, a 146. év consulja Sisciáig nyomul elő; bár már 156-ban hallunk a szkordiszkusok legyőzéséről rómaiak által. Zippel szerint ekkor csak a szkordiszkusoknak „Illyricumba“ való betöréséről, vagy a dalmatákhoz csatlakozott kisebb csoportjaikról van szó.<sup>48</sup> Pink azonban, aki a legkorábbi ezüst philippeus-utánzatokat a szkordiszkusoknak tulajdonítja, ezek elterjedése alapján a II. században Bosznia és Szerbia északi részén való nagy foglalásaikról beszél.<sup>49</sup> Nem sokkal később Thráciában ütközik össze velük Róma.<sup>50</sup> 119-ben Metellus és Cotta consulok újra Sisciáig hatolnak fel, a következő években azonban a szkordiszkusok a kimber vándorlás hatására (62. s köv. l.) dél felé törnek és nyugaton az Adriáig, délen Delphiig érnek el,<sup>51</sup> ahonnan visszatérve a Marica völgyében telepednek le. Itt találja őket M. Minucius Rufus, mikor 109-ben hadat vezet ellenük.<sup>52</sup> Ezek a harcok megtörik hatalmukat és visszavonulnak a Száváig, Sirmium környékére, ahol Ptolemaios és Strabo említik őket.<sup>53</sup>

A szkordiszkusok elgyengülésekor a *dákok* ereje nő meg rendkívüli módon, akik csak a Kr. e. II. és I. század fordulóján jelennek meg először igazi történeti fényben. Érdekes, hogy a II. században — legalább is egyelőre Erdélyben a későbbi dák leletanyagot nem találjuk meg; sőt éppen a század végén a kimber mozgalom által okozott népi eltolódások következtében erősödő kelta befolyást látunk. (Apahida, Balsa, Zsitvatorok stb.) Mégis ezzel párhuzamosnak kellett lennie a dákok megerősödésének is, mert a század végén már mint nagyhatalom lépnek fel. Legújabbán Alföldi András foglalkozott a dákok és az egész Kárpát-medence Kr. e. I. századi történetével.<sup>54</sup> Az ő eredményei alapján a következő képet nyerjük: A Kr. e. II. és I. sz. fordulóján a dákok centruma a Bánát,<sup>55</sup> 109-ben a Minucius Rufus hadjáratakor a szkordiszkusokkal együtt harcolnak. Ugyanekkor északon is terjeszkednek és rövid időre az északnyugati Magyarországot, a Kis-Alföldet is birtokukba veszik.<sup>56</sup> A dák hódítás útja Erdélyen át a Duna-Tisza köze fölött ívelődött át, ahol a pénzforgalom a legsűrűbb. A Duna-Tisza közén pedig mely sem kelta, sem dák tartós hódítás alá nem került, a szkitakori lakosság ül meg. (49. s köv. l.)

Kr. e. 80 körül nyomulnak le Csehországból a bójok és súlyos harcokban visszaszorítják a dákokat a Tiszáig; ők pedig letelepednek a Kis-Alföldön és a Dunántúl nyugati részén. Az irodalmi adatok mellett az új bój ezüstpénznek a forgalmi területe és a strado-

<sup>47</sup> Graf, 19. l. 2. j.

<sup>48</sup> Zippel, 132. l.

<sup>49</sup> Pink, 128. l.

<sup>50</sup> Zippel, 139. l.

<sup>51</sup> Zippel, 144. l.

<sup>52</sup> Zippel, 154. l. Alföldi, Budapest Tört. I. 138. l.

<sup>53</sup> Graf, 17. l.

<sup>54</sup> Alföldi, Budapest tört. I. 137—161. l.

<sup>55</sup> Itt találjuk meg azokat a sajátos philippeus-utánzatokat, melyektől aztán az egész Kárpát-medence pénzverése függött. Pink, 128—129. l.

<sup>56</sup> Alföldi ezt abból következteti, hogy Caesar a dákok országát úgy írja le, hogy az ott kezdődik, ahol a *Hercynia silva* erdő-öve elkanyarodik a Dunától. Alföldi, Budapest tört. I. 141. l.

nitzi anyaggal feltűnő megegyezéseket mutató kerámia is bizonyítja ezt. (146. s köv. 1.) A bójok letelepedése természetesen az egész Kárpát-medence területén éreztette hatását. Ekkor kerülnek az eredetileg a Kis-Alföldön lakó Anartes vagy Anartii Dácia északnyugati peremére. Alföldi szerint ugyancsak ekkor szakadnak el a noricumi *Tauriscus*-októl és kerülnek az északkeleti Felvidékre a *Teurisci* is.<sup>57</sup> E mozgalmak legjobban érzékelhető következménye azonban az *Eravisci* áttelepülése a Duna balpartjáról, a rokon *Osi* szomszédságából a később eraviszkus területére. Ezt az áttelepülést Alföldinek az eraviszkus pénzverés alapján éppen a Kr. e. 70-es évekre sikerült datálnia. Központjuk a Tabán—Gellérthegy-i település lesz és kezdettől fogva igen erős nyugati (galliai) kelta hatások érvényesülnek náluk,<sup>58</sup> mely hatás különben a Felvidék és az északnyugati Dunántúl pénzverésében is előtérbe lép.<sup>59</sup>

Hogy az eraviszkusok által elfoglalt terület előbbi urai kik voltak, nem tudjuk. Lehetséges, hogy későbbi nyugati szomszédaikra, a Pannonia Inferior északnyugati részét elfoglaló, Komárom, Esztergom vármegyéktől a bój területekig lakó *Azali*-ra kell gondolnunk, kiknek pénzverése is összefügg az eraviszkus veretekkel. Alföldi szerint nem lehetetlen, hogy az eraviszkus denárverés az azalok kezdeményezését folytatja. Az eraviszkus verés mintaképeinek tekinthető philippeusok egy „Fehér és Tolna vármegyében tömörülő törzsi állam szegélyterületének, illetőleg egy kaposvölgyi gyujtópont kisugárzási helyének tüntetik fel“ a budai körzetet.

A bójok a 60-as évek körül megtelepednek a fentebb körülhatárolt területen, a tauriszusok szomszédságában. Eleinte ezekkel is erős harcot vívnak,<sup>60</sup> majd egyrészük csatlakozik a Kr. e. 61-ben Galliába törő helvétekhez. Ugyanekkor rajtuk kívül még három törzsről hallunk, mint akik a helvétekhez csatlakoznak, a *Rauraci*-, *Tulingi*- és *Latovici*-ről.<sup>61</sup> Az előbbi kettő Délnémetország és Svájc határán megtelepedett törzs és ugyanitt keresték a *Latovici* lakhelyét is, melyben a pannoniai *Latovici*-nek egy régebben elszakadt ágát látták.<sup>62</sup> Pannonia Superior délnyugati részén, Marburg, Cilli, Pettau, Laibach környékén találjuk meg ezt a kétségtelenül kelta törzset,<sup>63</sup> melyet Zippel a Carnusok egy ágának tart. Ez az a terület, ahol a Kr. e. I. század második felében rendkívül erős nyugati hatást figyelhetünk meg. (LT C-D fib. LTD típusu kardok.)

<sup>57</sup> V. ö. Pink, 131. 1.

<sup>58</sup> Alföldi főleg a bójok által közvetített kultúrhatásokra gondol; a helyben készült finom festett kerámia előállítóiban is bój mestereket vél felismerni. Nincs kizárva azonban egy közvetlen galliai összeköttetés lehetősége sem. Schumacher (Schumacher, 3. 240. 1.) és Behrens (Behrens, 53. 1.) a Mont Beuvrayból és Baseltől kiinduló importról beszélnek, mely Schumacher szerint a Vindonissa—Vitodurum—Brigantium—Cambodunum vonalon érte el a Dunát. A tabáni telepnek ugyanaz a szerepe lehetett, mint a baseli gázgyár melletti telepnek, ahol a helyzet ugyanolyan, mint itt: rengeteg edénymaradvány és semmi fegyver, vagy mezőgazdasági eszköz, — Schumacher (3. 240. 1.) kereskedelmi központot, ill. átvevő vámállomást lát benne. A tabáni telep talán a Dunán érkező szállítmányok raktározóhelye és másrészt önálló iparosok telephelye lehetett.

<sup>59</sup> Pink, 130—131. 1.

<sup>60</sup> Caesar, bell. Gall. I, 5. 4.

<sup>61</sup> Caesar, bell. Gall. I. 5. 4: „*Persuadent Rauracis, Tulingis et Latovicis finitimis uti eodem consilio oppidis suis vicisque exustis cum iis proficiscantur.*“

<sup>62</sup> Keune, PW, s. v. Latobrigi.

<sup>63</sup> Keune, PW, s. v. Latobrigi, Fluss, PW, s. v. Taurisci, Graf, 16. 1. Zippel, 127. 1.

pajzsudorok.) Ha összevetjük ezt a régészeti tényállást Caesar adatával, mely elmondja, hogy a rómaiak a legyűzött törzsek néhányát eredeti lakóhelyükre küldték vissza;<sup>64</sup> latobrigusokat pedig Pannonián kívül később sem találunk, kézenfekvő az a megállapítás, hogy a helvétekkel a pannoniai latobrigusok egyrésze indult Galliába és tért ide vissza, magukkal hozván néhány, a La Tène állomás régészeti anyagából ismert, jellegzetes nyugati kelta tárgyi formát. Az aránylagos távolság nem jelentett akadályt, hiszen a bójok, kiknél ugyanily vándorlás bebizonyított tény, a szomszédságukból indultak el.

A népmozgalmak e vázлата kapcsán meg kell még emlékeznünk a pontosan el nem helyezhető, valahol Pannonia Inferior nyugati részén említett Hercuniates-ről. Nevük a *Hercynia silva*-val rokon;<sup>65</sup> nem lehetetlen, hogy valamelyik nagyobb népmozgalom kapcsán ennek a vidékéről sodródtak a Kárpát-medencébe.

A bójok megtelepedésekor, 60 körül újra megerősödnek a dákok. Mint Alföldi kimutatta, ekkor kerül uralomra a nagy dák fejedelem, Burebista, aki először a Pontus felé fordul, a bastarnákat győzi le, a pontusi görög városokat, így Olbiát és egész Thráciát feldúlja, majd, ámbár e háborúban a szkordiszkusok szövetségesei voltak, most ellenük fordul. Leverésük után pedig a bójokkal kezd háborúskodni. Hosszas és véres harcok után elpusztítja a bój államot. Ezt az eseményt Alföldi a Kr. e. 40 körüli időre teszi. Noha később is találunk itt még bójokat,<sup>66</sup> a bój állam ekkor megszűnik. Rövid idő múlva meghal Burebista. A dák állam részekre szakad, de még mindig erős befolyást gyakorol a Dunántúlra.

Ugyanekkor egyre jobban, megfigyelhetjük itt a római befolyás erősödését. A Dunántúl pénzverése már a 70-es évektől a római denárok képeinek s pénzlábjának hatása alatt fejlődik — az eraviszkus pénzeken latin betűkkel írják fel a népvét. Ebből a tényből Alföldi azt következteti, hogy ekkor a római kereskedők már a Dunáig hatolnak.<sup>67</sup>

Augustus délpannoniai hadjárata Kr. e. 35-ben e hatásokat még erősebbé teszi. E hadjárat tulajdonképpen a dákok ellen szerzett stratégiai bázist, de Octavianusnak Antonius miatt nem lehetett folytatnia ezt az akciót. A következő évtizedekben a dákok még mindig nem hagyják abba kalandozásait egészen addig, míg Kr. e. 10-ben Vinicius hadjáratai nem törnek meg hatalmukat. Mikor Kr. e. 12-ben Bosznia és Horvátország törzsei fellázadnak, Tiberius és M. Vinicius teremt itt hároméves nehéz harcok által rendet. A legújabb kutatások szerint<sup>68</sup> ekkor egész Pannonia területe római uralom alá került. Hogy pedig az új hódítást a dákok betöréseitől biztosítsák, M. Vinicius Kr. e. 10-ben ellenük indul és e hadjárat kapcsán a Duna—Tisza közének északi peremén elhelyezkedett népeket is leveri; elogiumának felsorolásában ezek a *Cotini*, *Osi*, *Teurisci* és *Anartii*.<sup>69</sup> A két utóbbiról már fentebb volt szó. A *Cotini* kelta törzs.<sup>70</sup> Településüket a

<sup>64</sup> Caesar, bell. Gall. I. 28, 3: „*Helvetios, Tulingos, Latobrigos in fines suos, unde erant profecti, reverti iussit.*“

<sup>65</sup> Graf, 26. l. Patsch, PW, s. v. Hercuniates.

<sup>66</sup> A korai császárkorban itt egy „*civitas Boiorum*“ -ot (tehát egy római felügyelet alatt álló bój törzsi szervezetet) találunk. Alföldi, Budapest tört. I. 144. l. CIL, IX. 5363.

<sup>67</sup> Az I. sz.-i erős római befolyást bizonyítja a véméndi serpenyő is.

<sup>68</sup> Alföldi, Budapest tört. I, 152 sköv. l.

<sup>69</sup> Alföldi, Budapest tört. I. 153. l. irodalom ld. ott.

<sup>70</sup> Tacitus, Germ. 43. ugyancsak a Duna balpartján említi őket, megjegyezve, hogy kelta nyelvet beszélnek.

hozzájuk kapcsolt pénzek alapján Borsod és Nógrád vármegyékbe teszik.<sup>71</sup> Az *Osi* az eraviszkusokkal rokon, elkeltásodott illyr törzs, ezektől északra, a Duna balpartján kell őket keresnünk.<sup>72</sup> A Vinicius-felirat azonban mint a kotinusok keleti szomszédjait említi e népet. Nem lehetetlen, hogy őket is a bój nyomás vitte keletebbre.

Vinicius e hadjáratai végleg biztosítják Pannonia földjét; a római uralom már csak egy nagy próbának volt kitéve; Kr. u. 6-ban kitör a nagy pannon lázadás, melyben nem lehetetlen, hogy egész Pannonia is résztvett,<sup>73</sup> de a főszerepet a Dráva—Száva közének népei játszották. Vezéreik által a *Breuci* és *Daesidiates* kerültek az élre. A *Breuci*-nál valószínűleg igen erősen keveredtek a kelta és illyr elemek.<sup>74</sup> Lakóhelyüket Pannonia inferior délnyugati csücskében, a Száva két oldalán kell keresnünk.<sup>75</sup> A *Daesidiates* ezzel szemben tiszta illyr törzs, a Szávától délre helyezik őket.<sup>76</sup> A breukusoktól nyugatra egy *Varciani* nevű törzset említenek a források,<sup>77</sup> míg köztük és latobrigusok közt a Száva felső folyásához helyezi Graf a *Colapiani*-t.<sup>78</sup> Tőlük északra, Zágráb körül, talán fel a Dráváig az *Andizetes*, Tomaschek szerint illyr törzs lakott.<sup>79</sup> Sirmium környékén a Dráva és Száva közt az ugyancsak illyr *Amantini*-t kell keresnünk.<sup>80</sup> Végül e törzsektől északra a Dráva folyása mentén keletre haladva Graf az *Jasi*, *Serapilli* és *Serretes* nevű törzseket helyezi el.<sup>81</sup>

A többi, részben a pannon lázadásakor szerepelt, részben Strabo által a Dráva—Száva közén említett törzsről (*Pirustae*, *Ditiones*, *Agrianes*, *Maezaei*) kimutatható, hogy nem Pannonia, hanem Dalmácia lakosságához tartoztak.

<sup>71</sup> Pink, 131. l.

<sup>72</sup> Tacit. Germ. 21. Alföldi, Budapest, 148. l.

<sup>73</sup> Alföldi, Budapest tört. I. 185. l. a lázadók nagy száma (200.000 harcos) mellett arra is felhívja a figyelmet, hogy Velleius Paterculus szerint az összes körülöttük lakó népeket beavatták tervükbe. A régészeti leletekben is (40. s.köv. l.) éppen az I. században rendkívül erős déli illyr hatásokat figyelhetünk meg.

<sup>74</sup> Patsch, PW. s. v. Breuci. Dio 55, 29, 3; *Παννονικὸν ἔθνος*. Strabo 7. 5. 3. ugyancsak a pannon törzsek közé számítja.

<sup>75</sup> Zippel, 309. l. Graf, 15 l.

<sup>76</sup> Zippel, 197. l. Graf, 14—15. l. Patsch, PW., s. v. Daesitiates.

<sup>77</sup> Graf, 16. l.

<sup>78</sup> Graf, 16. l. Plinius (n. h. 3. 147.) szerint a Száva „per Colapianos Breucosque“ folyik.

<sup>79</sup> Graf, 15—16. l. Tomaschek, PW., s. v. Andizetes.

<sup>80</sup> Graf, 21. l. Tomaschek, PW., s. v. Amantini.

<sup>81</sup> Graf, 16. l.



II. RÉSZ.

**NÉPI ÉS KULTURÁLIS  
ÉRINTKEZÉSEK A KELTASÁGGAL  
A KÁRPÁT-MEDENCÉBEN.**

Országos Széchényi Könyvtár



## IV. FEJEZET.

### ÉRINTKEZÉSEK AZ ILLYRSÉGGEL.

#### A) A KÁRPÁTMEDENCEI ILLYRSÉG SZEREPE A KR. E. V. ÉS IV. SZÁZAD KELTA KULTÚRÁJÁBAN.

A kárpátmedencei illyrségnek a kora La Tène kultúrában való szerepére érdekes fényt vetnek az 1929-ben, Stomfán (Stupava) előkerült leletek. 10 csontvázsr került elő igen rossz állapotban és legnagyobb részükben csak kerámiai mellékeleteket találtak.<sup>1</sup> Sajnos, a kerámiai és fémmellékeleteknek egymáshoz való viszonyát nem tudjuk, de az anyag arra vall, hogy kétségtelenül egykorú az egész sírmező. A leletek legérdekesebb részét az LVI. táblán bemutatott tálak képezik. Ezek középszürke agyagból korongon készültek, azonban felületük annyira finomra simított, hogy a korongolást nehezen lehet észrevenni. Három ilyen tálnak a töredékét találtam a pozsonyi múzeumban (LVI. t. 1—2., 3—4., 5—6.). Legjellemzőbb a kettős szarvban végződő fülük és az enyhén benyomott kör- vagy pontdíszítés, mely a tál alján az omphalos körül és a füleken van elhelyezve. Eisner ezenkívül kézzel formált, durva, behúzott peremű tálát és ugyancsak kézzel formált kettős csonkakúp alakú urnát mutat be. A kísérő fémanyagban igen jellegzetes egy maszkkal díszített téglalap alakú övkapocs és az LII. t. 2. sz. alatt bemutatott vágókés.

Ha ennek a leletanyagnak az analógiáit keressük, a Wien-Leopoldau-i leleteket kell elsősorban felemlítenünk. A wieni Naturhistorisches Museumban őrzött anyag lelőkörülményei még nincsenek publikálva. Ebben az anyagban a stomfai kétszarvú tálaknak pontos másait fületlen, lapos, mélyen ülő hasú kis tálak kísérik, melyeken ugyancsak megtaláljuk a benyomott kördíszítést az omphalos körül. Ezeknek az anyaga, hasonlóan a lelet kettős csonkakúp alakú urnáihoz és egyenesfalú, bőszejű bögréihez, grafitozott és simított; így technikájukat igen nehéz megállapítani. A kísérő fémanyag segít a sírmező korának a megállapításánál. Egy kettős lófejet ábrázoló kéttagú bronzfibulát, mely szórványosan került elő, Pittioni publikált;<sup>2</sup> a Naturhistorisches Museum innen egy, a Kersten által<sup>3</sup> a kora LT fibulák második csoportjába helyezett korai madárfejes darabot őriz.

<sup>1</sup> Eisner, 169—170 l., Márton, Dolg. 117—119 l.

<sup>2</sup> R. Pittioni, Neue Funde aus Wien, WPZ XXV. 1938, 42—45 l.

<sup>3</sup> Kersten, 161 l., 13 kép.

A szarvas-fülű tálaknak további analógiáiról nem tudok; azonban a Wien-Leopoldau-i anyagból kiindulva, ehhez a körhöz kapcsolhatjuk a kuffarni leleteket. A Kuffarnban 1891 óta előkerült sírmező teljes egészében a stomfaihoz és leopoldauhoz hasonló jellemvonásokat mutat fel.<sup>3a</sup> Itt is egészen mélyen ülő hasú, erősen grafitozott anyagból, valószínűen korongon készült tálakat találunk. A kuffarni 7. sírban (csontváz-sír) két ilyen tál volt; az egyik darabnak omphalosa körül koncentrikus kördíszítést és körülötte négylevelű „virágszirom“-szerű mintát látunk. A másik tál alján két berovátkolt sor között bevéselt „farkasfog“-minta, ezen kívül „kacsaminta“ fut; ugyanily formájú tál pedig még több díszítetlen példányban szerepel. A kuffarni anyagban ugyancsak gyakori az a korai vágókés, melyről a stomfai leletnél volt szó és fellép a drótkengyelű korai fibulátípus is. Ezt a fibulát a 15. sz. sírban horgosvégű dróttorques kíséri. Típusa megfelel a XXIV. t. 3. számnak, a különbség csak annyi, hogy mindkét végén kis lyukban végződik és valószínűleg külön dróttal volt összekapcsolva. A 6. sírban egy téglalapalakú vaskapcsot látunk; ennek hátsó oldalán egy kampó szolgált a csat megerősítésére; ugyanebben a sírban találunk egy korai típusú vágókést is. A kuffarni urnaformák ugyancsak hasonlóságot mutatnak a leopoldau-i darabokkal; bőszejú, kettős csontkakúpalakú, korongon készült, de fényesre simított és grafitozott anyagú darabok ezek.

Hallstattban, az 1026-os sírban egy omphalosos, belső oldalán csillagszerű girlandmintával díszített, erősen grafitozott anyagú, simított felületű tálalt leltek két Certosa-fibulával együtt.<sup>4</sup>

A fentebb vázolt leletanyag szorosabb hovatartozásának megállapításánál meg kell figyelnünk a) a kerámiát, b) és a kísérő fémanyagot is.

### A kerámia.

Közismert, hogy a középeurópai kora-vaskori illyr kulturkörben nagy szerepet játszanak a lapos, egyfülű merítőedények és tálak, melyeknél gyakori jelenség, hogy a fül fent ketté oszlik és két szarvacskában végződik. Ezeket gyakran gomb díszíti. Több ilyen példányt mutat be Miske Velemről,<sup>5</sup> Márton egy igen szép grafitozással és besimítással díszített darab képét hozza ugyanonnan.<sup>6</sup> Megtaláljuk ezt az edénytípust Csehországban is<sup>7</sup> és a balkáni illyr kulturkörben előfordul olyan változata is, amelyen a fület csak egy gomb díszíti.<sup>8</sup> A későbbi kelta leletanyagban ez a típus teljesen ismeretlen és idegen. A fentebb említett velemi tál erősen grafitozott. A grafit használata igen elterjedt és az egész kelta időn át követhető, bár a LTB-ben aránylag ritkán fordul elő; újra általánosabb lesz használata a LT C-től kezdve. T. i. a kora-vaskor végén és a kora-LT alatt még erősen használják. Megtaláljuk

<sup>3a</sup> Pittioni, id. m. 33—30 l.

<sup>4</sup> Mahr, id. m. 332. l.

<sup>5</sup> Miske, Velem, LXII. t.

<sup>6</sup> Márton, Arch. Hung. XXV. t.

<sup>7</sup> Schráníl, XXXIX. t. 6.

<sup>8</sup> Kétszarvas fülű tálalt ld. Sankskimostról Fiala, WMBH, VI, 1899, 23 ábra, 60 és 63 ábra. Donja Dolináról; Truhleka, WBMH, IX, 1904, XLVII t. 25. 39. kép A. 25.

Bajorországban<sup>9</sup>, Ausztriában való fellépésére rámutatott Paret<sup>10</sup> is. Ausztriában a IV. században megtaláljuk Salzburg és Ramsaukopf környékén, Georgenberg bei Kühl, Gätschenberg bei Bischofen-ben, sőt a Pittioni által a IV. századra tatált Au am Leithagebirg.-i temetőben is, egy ugyancsak bepecsételt díszítésű tálon.<sup>11</sup> A stomfai, leopoldau, kuffarni edények grafitozása tehát a korai időkre való datálást teljes mértékben megengedi.

A tárgyalt kerámiát díszítő benyomott és bepecsételt minták a kora LT-ban szintén általánosan fellépő motívumok. A koncentrikus köröket, „farkasfogak” és palmettalevél motívumokat a Kr. e. V. és IV. században is Bajorországtól<sup>12</sup> kezdve Csehországban<sup>13</sup> és Ausztriában egyaránt megtaláljuk, a magyarországi IV. századi kelta leletekből pedig ugyancsak nagy számban ismerjük (l. alább, Tipológia: Tálak, I. csoport).

A szarvas-füles tálakat a leopoldau és kuffarni anyagban kísérő kettős csontkakúp-alakú lapos urnák a Bajorországban és Csehországban kifejlődő LT A-nak szintén tipikus formái.<sup>14</sup>

## A fémanyag.

### A stomfai övkapocs.<sup>14a</sup>

Ennek datálásánál formáját és díszítését egyaránt tekintetbe kell vennünk. Legkézenfekvőbb analógiái a Želkovice-i<sup>15</sup> weisskircheni<sup>16</sup> és niersteini (Hessen)<sup>17</sup> darabok. Téglalapalakú formája jellemző a kora LT periódusra. Az említett három leleten kívül hasonló darabot ismerünk Mehrstettenből (Württemberg)<sup>18</sup>, mely annyiban mutat más változást, hogy két hosszanti oldalából két kampó nyúlik ki, melyek az övkapocs beakasztására szolgáltak. Ezen nem látunk figurális díszítést. Certosa-fibula kísérte; Bittel a IV. századra datálja, mely datálás kétségtelenül megállja a helyét (l. Tipol. Fibulák, I. csoport). A kuffarni 6. sírban talált övkapocs ugyanehhez a típushoz tartozott. A kuffarnihoz teljesen hasonló darabot mutat be Kersten is.<sup>19</sup> A waldalgesheimi, želkovicei és niersteini darabok képezik ennek a típusnak a korábbi, még a görög-etruszk művészethez közelebb álló formáit; a mehr-

<sup>9</sup> Birkner, 160. l.

<sup>10</sup> Paret, 38. l.

<sup>11</sup> Pittioni, I. 112 l. Mahr, 332 l. Hallstattból is említi.

<sup>12</sup> Reinecke, II. LT., 337. l., Déchelette, 1475 l. 670 kép.

<sup>13</sup> Schráníl, 213 l., XLIV. t.

<sup>14</sup> Déchelette, 1475 l. 670 kép, b, c. Schráníl, XLIV t. 1—4, Kersten, 117 l.

<sup>14a</sup> A stomfai, želkovicei csatok és analógiáiknak kitűnő ábráit ld. Leonhard Franz cikkében, Latène-zeitliche Gürtelhaken PZ, XXVIII—XXIX. l. 1937—38., 406—411. l., aki összefoglalja köröket.

<sup>15</sup> Schráníl, 217 l. XLV t. 27.

<sup>16</sup> A weisskircheni övkapocs számos reprodukciója közül a Jacobsthal által bemutatott képet idézzük, Antike, 1934, 7 tábla, ahol Jacobsthal a lelet datálására új és értékes adatokat szolgáltat.

<sup>17</sup> Déchelette, 532. k. 4.

<sup>18</sup> Bittel, 70 l., IX. t. 6.

<sup>19</sup> Kersten, 130 l. 7 kép, 6.

steini és kuffarni darabok tipológiailag későbbi formát mutatnak fel. A stomfai kapocs maszkja a fentebb idézett I. csoporttal szoros rokonságot mutat fel. A lapos szemek és a hosszúra nyújtott áll eléggé tanúsítják a hasonlóságot a niersteini és želkovicei darabokkal; a téglalap felületét borító inkrusztált díszítés ugyancsak a legteljesebb rokonság t mutatja vele. A niersteini és weisskircheni darabokat Déchelette a LT 1-re datálja<sup>20</sup> (Déchelette szerint 500—300 Kr. e.). Jacobsthal<sup>21</sup> a waldalgesheimi leletet a IV. sz. derekára a želkovicei darabot pedig Schráníl a LT 1-be helyezi. Megállapíthatjuk tehát, hogy a stomfai övkapocs is ebbe a körbe tartozik és a kora LT időkre helyezhető.

### A leopoldai fibula és a kora-vaskori díszítőmotívumok továbbélése a fémanyagban.

A leopoldai fibula kéttagú bronzfibula, a kengyele S alakú, a visszahajló lábész érinti és összefügg a kengyellel, a túje hiányzik. A fibula két végét stilizált lófej díszíti, a nagyobbikat kutyafejnek is fel lehetne fogni. A két fej kiképzése egyszerű, a száját bemélyedő vonal jelzi, a szemek mélyen bevéselt karikák, hegyes felálló füleik vannak. Jellemzően LT-stílusú a szemekből kiinduló bevéselt S-spirális. A két fej közti kengyelrészt beponcolt sorok díszítik. Pittioni megállapítása szerint a fibula kétségtelenül a LT ízlés képviselője és valószínűnek tartja, hogy kelta fémműves munkája is. A két lófej spirális S díszítése elegendő bizonyíték is erre. A lelet a korai maszkos fibulák csoportjába tartozik; de a fejek kiképzése erős koravaskori reminiscenciákat mutat fel; ugyancsak kivonja a tiszta LT ízlés köréből Pittioni szerint az, hogy kéttagú.<sup>22</sup> Ő a Kr. e. IV. századra datálja a fibulát. Kétségtelen, hogy az utolsó években a kora kelta stílus kifejlődésének idejére vonatkozólag erős felfelé datálási tendencia mutatkozik (Pittioni, Jacobsthal, Kersten, Schráníl). Mint a történeti részben kifejtettük, a magyarországi kelta betelepődést a Kr. e. IV. század második harmadára tesszük. Pittioni datálását alátámasztja az is, hogy mint alább látjuk majd (Tipol. Fibulák, I. fej.), a maszkos fibulák életkora a Kr. e. IV. századba valóban benyúlik.<sup>23</sup> Ennek a reatardációnak ellenére a leopoldai fibulát inkább hajlandó vagyok a Kr. e. V. és IV. század fordulójára helyezni, éppen a benne fellépő erős kora-vaskori vonások miatt.; kissé alább igyekszem majd bizonyítani ezt a megállapítást.

A kora-vaskor végén általában megfigyelhetjük a kora-vaskori és kora LT elemeknek az érintkezését. Csehországban, Ausztriában és a Kárpát-medence nyugati részén a Certosa-fibulák utolsó fejlődési periódusában találkozunk azzal a jelenséggel, mikor

<sup>20</sup> Déchelette, 1235—1240 l.

<sup>21</sup> Jacobsthal, A. 40 l.

<sup>22</sup> Kéttagú fibulákat találunk a kora LT kultúrkörben, mégpedig a legkorábbi, maszkokkal díszített csoportban; Déchelette, 533. kép, 1 (Parsberg), Regensburg (533 kép 3., Kyšicki (Csehország) közül két darabot, Schráníl, XLV t. 13 sz. alatt (lh. Háj, Nová Huť mellett) ugyancsak kéttagú maszkos fibulát mutat be.

<sup>23</sup> Itt említem meg azt is, hogy a leopoldai fibula fejéhez hasonló lófejjel díszített darab Csehországban, Přemyšleniben LT 2-re datálható csontvázsrában fordult elő. Schráníl, 231 l. XLVII t. 28.

a fibula lábán elhelyezett gomb stilizált állatfejjé változik.<sup>24</sup> A XVIII. t. 3. sz. alatt bemutatott tatabányai példány lábán egy stilizált kutya- vagy lófejet találunk. A fibula tipikus kora-vaskori formát mutat; lapos kengyele és féloldali spirálisa ehhez az időhöz kapcsolja. A balfi leletben<sup>25</sup> számszeríjas Certosa-fibula lábán lévő gomb stilizált lófejjé változik. A lófejet a visszahajló gombon három bemélyített vonal jezi. Ugyanezen típusú fibulát megtaláljuk Velemen is.<sup>26</sup> Kuffarnban a Certosa-fibula lábán Pittioni szerint emberi kézhez, Merhart szerint állatfejhez hasonló gomb van.<sup>27</sup> Márton a gerenyáspusztai (Szárzsd mellett) leletben lévő számszeríjas Certosa-fibulák lábán hasonló ábrázolást figyelt meg.<sup>28</sup> Hasonló darabok fordultak elő Dürrnberg bei Halleinben is, egészen korai környezetben.<sup>29</sup> Au am Leithabergen a tatabányai fibulának pontos analógiája került elő; csak az állatfej helyett szerepel rajta egy gomb. Itt Szeracsin datálása szerint is a LT B-be tartozik.<sup>29a</sup> A tatabányai fibula azonban közelebb áll a kora LT maszkos fibuláknak a Certosa-fibulából kifejlődött típusához, melyeken a láb nem hajlik ugyan fel, de a fibulának lába, kengyele és sokszor feje is plasztikusan díszített; ezek vagy kéttágúak, vagy ugyancsak egyoldali spirálissal bírnak. Az egyoldali spirálissal készített darabok közül, melyeket a tatabányai példány díszesebb analógiáiképpen fogunk fel, felemlítjük a jungferiteinitzi darabot<sup>30</sup> és a Chejnov (Csehországban) előkerült példányt.<sup>31</sup> Ezek alapján megállapíthatjuk, hogy míg a számszeríjas darabokon fellépő állatfejes díszítés a helyi talajon a LT kultúrhatás nélkül is kifejlődhetett, a tatabányai példány közelebb áll a kora La Tène kultúrkörhöz.

Párhuzamosan a Certosa-fibuláknak e típusaival, a kora-vaskori fémművesség más úton is érintkezik a kora LT kultúrkörrel. A balfi leletben a számszeríjas Certosa-fibula mellett korongfibula is szerepel. Felületét a hallstatti ízlésnek megfelelően körbefutó vonalkázás és cikk-cakk vonal díszíti. Egészen hasonló koronggal díszített számszeríjas fibulát Schránil Želeniceből közöl.<sup>32</sup> A számszeríjas fibula kengyelére egy hasonló módon díszített korong van erősítve, a különbség csak annyi, hogy cikk-cakk vonal helyett pontdíszítést látunk. A lelet még annyiban is rokon a balfi példánnyal, hogy a számszeríjra téglalakú bronzlap és erről lecsüngő csörtetősor van erősítve. A fibula csontváz-sírból került elő; tehát már valószínűleg kelta népi hagyaték; Csehországban a kora-vaskorból a keltába átmenő időt az égetéses sírok jellemzik és csak szórványosan lép fel

<sup>24</sup> Hasonló jelenséggel a balkáni illyr kultúrkörben is találkozunk; főleg a számszeríjas Certosa-fibulák lába mutat előrenéző kutya- vagy lófejformát. V. ö. Fiala, WMBH, VI, 69 l., 21. ábra és 68. ábra és a tiroli retardáló anyagban is pontos másait leljük, ld. G. v. Merhart, Archäologisches zur Frage der Illyrer in Tirol, WPZ XIV. 1927. 103. l. 13. kép.

<sup>25</sup> Bella Lajos, A É, U. F. XXX, 1910, 38—43 l., A lelet kitűnő képét ld. Márton, Arch. Hung. III t.

<sup>26</sup> K. Frh. v. Miske, Etliches über Velem St. Vid, PZ. XVII, 97—98 l.

<sup>27</sup> Pittioni, I. 86. l. Az itt felsorolt analógiák alapján inkább állatfej-ábrázolásnak tartjuk.

<sup>28</sup> Márton, Arch. Hung. 17 l. II, t. 1—8.

<sup>29</sup> Klose, Taf. I. 10, IV. 9.

<sup>29a</sup> Szeracsin, 99. l. 2. ábra.

<sup>30</sup> Fr. Wimmer, Zur Formenentwicklung im La Tène, WPZ, XIX, 1932, I t. 6., ugyanez a darab Déchelette, 533 kép, 2 ábrán, ahol Panenská Tyninco (Csehország) néven említi a lelőhelyet.

<sup>31</sup> Schránil, 215 l., XLV. t. 2.

<sup>32</sup> Schránil, 215 l., XLV. t. 2.

csontvázas temetkezés.<sup>33</sup> Hogy ez a típus kétségtelenül keveredik kora LT izlésű leletekkel, bizonyíték rá a szebeszlói láncos fibulapár.<sup>34</sup> A lánc egyik végén az itt tárgyalt típushoz tartozó 10·2 cm átm. bronzkorong van kapcsolva. Hogy a korong fibulához tartozott, mutatják a lemezén még látható aklaszögek. A másik fibula a korai drótkengyelű madárfejes fibulák csoportjába tartozik, melyek legnagyobb tömegben Északkelet-Bajorországban fordulnak elő. Kersten ezeket<sup>35</sup> a LT A tipikus formájának nevezi. A dürrnbergi X. sír darabja hasonlóságot árul el a kengyelformában, de lábának erős profiláltsága már egy későbbi fejlődési korra mutat. A drótkengyelű fibuláknak hasonló darabjai a Kárpát-medence területén nem fordulnak elő, csak továbbfejlődött utódaikat találjuk meg (ld. alább, Tipol. I. fejelet. Madárfejes fib., I. csoport.).

A szebeszlói fibulákat összekötő láncon 18 drb. háromszögű, bronzpléhből kivágott, trébelt karikákkal és fogazott szélekkel díszített csörtető és 7 bronzhuzalból csavart kettős pápaszemes bronzcsüngő függ. A pápaszemes bronzcsüngők a kora-vaskornak, sőt bronzkornak a hagyományai, melyet a balkáni illyr anyagban még a császárkorig is megtalálunk; ugyanígy a háromszögű csörtetők.<sup>36</sup> A csörtetők még a IV. századi kelta anyagban is fellépnek, Csabrendeken a madárfejes, vastagkengyelű IV. századi fibulátípussal együtt jelennek meg és valószínűnek tarthatjuk, hogy több töredékesen megmaradt fibulapár láncain is megvoltak eredetileg. Mindezen leletekben tehát a középeurópai kora-vaskori őslakosság hagyományával állunk szemben.

### A stomfai vágókések.

Az LII. t. 2. sz. alatt bemutatott vágókés másai a kuffarni VI. és XVIII. sz. sírban kerültek elő. A VI. sírban talált darab az LII. t. 1. sz. soproni vágókéssel rokon, a markolat tövét külön vaspálca választja el a kengyeltől. A vágókéseknek ez a két formája már a kora-vaskor végén alakult ki<sup>37</sup> és a LT A jellemző típusa (LT 1). Franciaországtól kezdve,<sup>38</sup> ahol főleg a Marne-környéki leletekben gyakori, Bajorországon keresztül<sup>39</sup> Csehorszáig terjedt. Želkovicén,<sup>40</sup> ahonnan fentebb az övkapcsot ismertettük, is találunk hasonló példányt. A típus még a LT B-ben is nagy szerepet játszik (ld. alább, 124. l.). Itt elegendő arra hivatkoznom, hogy a kuffarni darabokat Pittioni is a legkorábbi válfajként nevezi meg.<sup>41</sup>

### Az átlyukasztott végű bronzhuzal-torquesek.

Kuffarnban a VIII. és XV. sírban van vékony; kerek átmetszetű bronzhuzal-torques, melynek mindkét ellaposodó vége át van fúrva. A két részt valószínűleg

<sup>33</sup> Schráníl, 212 l.

<sup>34</sup> Ábráját ld. Márton, Arch. Hung. II, t. balra, V t. fent és 64 l.

<sup>35</sup> Kersten, 144 l. Enshofból mutat be teljesen hasonló darabot.

<sup>36</sup> Márton, Arch. Hung. 17 l., IV t. lent.

<sup>37</sup> Jahn, BdG, 31 l., Déchelette, 1361 l.

<sup>38</sup> Déchelette, 1361 l.

<sup>39</sup> Kersten, 129 l. Északkelet-Bajorországból 37 darabot említ, Reinecke, Grabf. d. I. LTS, 883 l., 50 l.

<sup>40</sup> Schráníl, 218 l., több darabot ismertet. A želkoveicei példány XLV t., 21.

<sup>41</sup> Pittioni, I. 93. l.

vékony dróttal vagy más anyagból készült fonállal kapcsolták egymáshoz. Egy harmadik példány ahhoz a válfajhoz tartozik, melyen az egyik vég horoggá alakul és belekapcsolható a másik végbe. Ezek a torquesek a LT A-ban széleskörben elterjedtek, de legnagyobb számban Északkelet-Bajorországban találjuk meg őket, úgy, hogy ott vezértípusként fogható fel.<sup>42</sup> Hallstattban a 184–85. sz. kettős sírban kora LT fibula kíséretében jelenik meg, Maxglanban (Salzburg mellett) pedig tumulusban, egész korai környezetben.<sup>43</sup> A torques az A tumulusban került elő, mélyen ülő hasú, karcsúnyakú, benyomott körökkel díszített urna kísérte. A B tumulusban bronztál töredékei, vas-karperec és egy grafitos edény töredékei voltak. Az utóbbin megtaláljuk a leopoldauai egyenesfalú bögréken is szereplő kivájt gödröcskéket. A torques típusa ugyancsak tovább él a LT B alatt is (ld. alább, 87. l.).

### A leletcsoport kronológiai állása.

Az itt tárgyalt csoportban két kört állapíthattunk meg; a helyi őslakosság kultúrájának az átütését (kettősszarvas-fülű tálak, állatfejes száms erijas Certosa-fibulák, korongfibulák és csörtetők) és a LT A stílus jelentkezését (korongolt lapos urnák, övkapcsok, a maszkos fibulák köréhez kapcsolódó kapcsolótűk, vágókések, lyukasvégű torquesek). A csoport kronológiai állásának megállapítását csak a LT jellegű leletek alapján kísérrelhetjük meg.

Mint fentebb kimutattuk, leletanyagunk a LT A periódus típusaihoz kapcsolódik. A LT A megítélésénél alapvető jelentősége van Kersten cikkének, melyben az északkelet-bajorországi LT A kronológiáját és a LT A ideje alatti kultúrkörök szétválasztását dolgozza ki. Kersten élesen elválasztja egymástól a nyugati, Rajna-menti „Fürstengraber“ leletanyagát és a LT A északkeletbajorországi anyagát, mikor is az előbbit „LT A Westgruppe“, az utóbbit „LT A Ostgruppe“ elnevezéssel jelöli meg. A „LT A Westgruppe“ leletanyagában fellépő feltűnően nagy déli import és az „Ostgruppe“ helyi talajból kifejlődő, északitáliai elemekkel erősen átszőtt, főleg Certosa-fibulák által jellemzett anyaga közt kézenfekvő a különbségtevés. Az általunk fentebb jellemzett leletanyag természetesen kapcsolódik a „LT A Ostgruppe“-hoz, mint ezt a kerámiai díszítőmotívumok, vágókések és egyoldali spirálissal készített állatfejes Certosa-fibulák tárgyalásánál már kimutattuk.

### A LT A kronológiája.

A LT A kifejlődését Reinecke már 1902-ben, a déli importedények alapján a Kr. e. V. századra helyezte.<sup>44</sup> Azóta az etruszk és kora LT művészeti fejlődés finomabb vizsgálata lehetővé tette, hogy ezen az időközön belül pontosabb határvonalat is lehessen húzni. Reinecke még a Kr. e. VI. sz.-ra teszi a dürkheimi, schwarzenbachi, weisskircheni és piseki etruszk importedények keletkezését; Jacobsthal

<sup>42</sup> Kersten, 135 l., 147 l.

<sup>43</sup> M. Hell, WPZ, XVII, 1930, 57—68 l.

<sup>44</sup> Reinecke, MF. 54 l.

kutatásai<sup>45</sup> már az V. sz. első felébe helyezik ezeket. Mint Reinecke megállapította, a LT stílus csak ezeknek az áruknak a megjelenése után fejlődhetett ki,<sup>46</sup> tehát a LT A megindulását legalább az V. sz. első feléig kell lenyomni. Jacobsthal újabb kutatásai<sup>47</sup> szerint nem lehetetlen, hogy ezen időpontnak újabb, még nagyobb mérvű lezárlásával is számolnunk kell; a Klein-Aspergle-i leletben levő stamnoiról megállapította, hogy az V. sz. végén keletkeztek, a schwarzenbachi amphora ugyancsak V. század végétől való, azonban a vele együtt előkerült tálat hajlandó IV. századi készítménynek felfogni. A rodenbachi leletet ugyancsak az V. sz. végére helyezi. A waldalgesheimi leletről, melyet a LT B vezérletének fog fel a kutatás, azt állapítja meg, hogy a IV. sz. végén keletkezett. Legérdekesebb megállapításai közé tartozik azon elmélete, mellyel az észak felé meginduló etruszk importot magyarázza. 474-ben a kymeai csata után az etruszkok elvesztették déli piacaikat és szerinte északon kerestek kárpótlást. Ekkor indul meg az etruszk iparcikknek nagy tömegben való exportálása a Rajna felé. Ezzel az elmélettel Jacobsthal datálásai a legteljesebb mértékben összevágának és így a LT stílus kifejlődését legfeljebb az V. sz. közepére helyezhetjük. Megfelel ennek az elméletnek az a kép is, melyet a Certosa-fibulák szerepének megvizsgálása útján nyerünk. A certosai temető leleteinek zöme a VI—V. század fordulójáról származik.<sup>48</sup> Ha tekintetbe vesszük a Certosa-fibulák nagy elterjedését és azt a fejlődési menetet, amit e típus a kora LT fibulák kifejlődéséig befut, ezen az úton is hasonlóképpen az V. század közepéig jutunk le. Hasonló a véleménye Jennynek is:<sup>49</sup> „Es darf als ziemlich sicher gelten, dass das erste Auftreten des LT-Stils nicht vor der Mitte des V. Jahrhunderts erfolgt ist.“

A periódus végének megállapítása egyszersmind a LT B kezdetének időhöz kötését is jelenti. Mint fentebb kifejtettük (ld. I. rész I. fej. 4: mozgalmak a Kárpát-medencében) a LT B fellépését, az első nagymérvű kelta betelepődést a Kárpát-medencében a IV. sz. első harmadának végére tehetjük. Természetesen ez a datálás csak megközelítő pontosságú, területenként kisebb eltéréseket kell ettől feltételeznünk. Amennyiben a Kr. e. IV. század fordulóját, mint általános terminust fogjuk fel, a LT A időtartamára kb. 50—60 évet vehetünk. Ez az aránylagosan rövid időtartam megmagyarázza azt is, hogy a LT A leletanyaga bár igen gazdag, de nagyon egyöntetű és hosszabb fejlődésnek a nyomát nem találjuk meg benne.

Az ezen időpontban elhelyezett „LT A Ostgruppe“ centruma Északkelet-Bajorország és Dél-délnyugat-Csehország.<sup>50</sup> Kersten is említi, hogy ehhez a körhöz kapcsolódó árokat szórványosan Délnyugat-Németországban és Ausztriában is találunk. Az általunk fentebb vizsgált csoport nem egyéb, mint a „LT A Ostgruppe“ perifériális jelensége. Hogy valóban csak erről lehet szó, nem pedig a „LT A Ostgruppe“-hoz kapcsolódó szélesebb kultúrköréről, bizonyítja a leletek ritkasága és a benne érvényesülő erős koravaskori jelleg. Ugyanez bizonyítja azt is, hogy aránylag rövidéletű csoporttal van dolgunk,

<sup>45</sup> Jacobsthal—Langsdorff, Schnabelkannen, 61 l.

<sup>46</sup> Reinecke, MF, 71 l.

<sup>47</sup> Jacobsthal, A, 17—45 l.

<sup>48</sup> Reinecke, MF, 58 l.

<sup>49</sup> Jenny, 12 l.

<sup>50</sup> Kersten, 156 l., Schránil, 211—212 l., Birkner, 170 l.

melynek megjelenési idejét a Kr. e. V. és IV. század fordulójára helyezhetjük.<sup>51</sup> A IV. sz. eleji nagy kelta megmozdulás szakította meg e csoportnak a továbbfejlődését.

A felsorolt stomfai, leopoldaui, kuffarni leleteken kívül hasonló jelenségeket látunk, mint fentebb említettük, a hallstatti sírmezőn is. Ugyancsak a tárgyalt körbe tartozik a Salzburg mellett, Maxglanon előkerült két tumulus (Felső-Ausztriában) és a Braunau am Inn-ben talált bronz oinochoé-fül és a Sunzing am Inn-i oinochoé és két bronz-tál. A stomfai, kuffarni, hallstatti leletek csontvázsírokból kerültek elő, a maxglaniak égetéses tumulusok, a braunauai darab szórványos lelet; a sunzingi leletek 2 m mélységben együtt kerültek elő, de temetkezést nem lehetett konstatálni. Ezeken kívül Oberschützen és Ringhöl tudunk LT anyagot tartalmazó tumulusokról,<sup>52</sup> de a leletanyagot nem volt módomban látni. Lehetséges, hogy esetleg utótemetkezésről van szó; ellenkező esetben valószínűleg csoportunkhoz tartoznak. Semmiképpen sem sorolhatók azonban ide — ellentétben Kersten véleményével — azok a keletausztriai (Au am Leithagebirge) és nyugatmagyarországi (Sopron-Bécsidomb, Ordód-Babót) csontvázas sírok, melyekben fellép ugyan a „Linsenflasche“, de LT B környezetben. Ez, mint fentebb megállapítottuk (I. rész, I. fej), a Kr. e. IV. század Bajorországhoz kapcsolódó nyugatmagyarországi és keletausztriai települése. Ugyancsak a LT B-be tartozónak vélem a Dürrenberg bei Hallein-i sírokat.

### Az etnikum kérdése.

Much és Menghin<sup>53</sup> kimutatták, hogy a keleti Alpok hallstatt-kultúrájának hordozói az illyrek voltak; ugyanez áll a nyugatmagyarországi hallstatti kultúrára is.<sup>54</sup> Kossina a lausitzi kultúrát ugyancsak illyrnek nevezi.<sup>55</sup> Amennyiben a lausitzi kultúra illyrségét bebizonyítottunk vesszük, az „Ürnenfelder“ is az, és Kersten illyrnek nevezi a „Hügelgräber“-kultúra hordozóit is.<sup>56</sup> Bajorországban Kersten kimutatja a folytonosságot a Hallstatt C-től a „LT A Ostgruppe“ kifejlődéséig. Ezen az alapon és tekintetbevéve azt, hogy a „LT A Westgruppe“ hordozói kelták, ettől pedig a „LT A Ostgruppe“-t szembetűnő különbségek választják el, illyreknek tulajdonítja az északkelet-bajorországi „LT A“ csoportot, melyre a csontvázas halomsíros temetkezés jellemző. Kersten maga is utal arra, hogy a déli és délnyugati Csehország területén fellépő LT A népe égetéses temetkezést használ; de ezt a különbséget a további kutatás folyamán megmagyarázhatónak reméli.

Nem illeszthető bele jelen feladatomban körébe ennek a kérdésnek részletes taglalása, csak arra óhajtok utalni, hogy e kérdésben ellentétesek a felfogások. Bittel megállapítja,<sup>57</sup> hogy a tulajdonképeni hallstatti kultúrahatar Felső-Ausztrián és Közép-Csehországban

<sup>51</sup> Megfelel ennek a datálásnak az is, hogy Hell is 400 körülre datálja a salzburgkörnyéki leleteket. Pittioni, I., 112 l.

<sup>52</sup> Fundberichte aus Österreich, I, 1931, 74. l. Irodalmát lásd itt. Sági Károly úr szíves közlése.

<sup>53</sup> Kersten 170 l.

<sup>54</sup> F. v. Tompa, Bericht 103 l.

<sup>55</sup> G. Kossina, Mannus IV, 172—185 l.

<sup>56</sup> Kersten 170 l.

<sup>57</sup> Sudeta VI, 1930, 48 l.

fut keresztül; az ettől nyugatra eső területeket a maga egészében keltának veszi. Ha a Bittel által megállapított néphatárnál kisebb eltolódásokkal számolhatunk is, Csehországgal szemben a temetkezési rítusban mutatkozó különbségeket talán inkább lehet különböző népiséggel magyarázni. A tárgyalt csehországi terület népessége a LT A alatt Pittioni szerint is illyr.<sup>58</sup>

Tekintetbe véve azt, hogy a nyugatmagyarországi és keletausztriai LT B temetők a bajorországi anyaggal annyira szoros rokonságot mutatnak fel (benyomott díszítésű tálak, „Linsenflasche“, vágókések, torquesek stb.), hogy mint fentebb kifejtettük (4. l.), a legnagyobb valószínűséggel tételezhetjük fela bajorországi népesség legalább egy részének idevándorlását, valószínűnek kell tartanunk a „LT A Ostgruppe“ kelta voltát is.

A fentebb körülhatárolt perifériális LT A csoport elterjedési területe körülbelül a Duna déli partjával párhuzamosan húzódik. A Bajorországból kiinduló hatás a Duna vonalán jött,<sup>59</sup> amit alátámaszt az is, hogy a LT A Morvaországban egyáltalában nincsen képviselve.<sup>60</sup>

Hogy tisztán csak Bajorországból kiinduló kereskedelmi kapcsolatokkal és kultúrhatásokkal állunk-e szemben, vagy egyszersmind kisebb népi mozgalmakkal is, nehéz eldönteni. Schránil<sup>61</sup> éppen a hallstatti és LT elemek keveredése alapján a LT ízlésnek békés úton való behatolására gondol, de kisebb népi keveredés lehetőségét sem veti el. Pittioni<sup>62</sup> a leopoldai fibulát kelta műhelyben, de helyi talajon készült darabnak véli. A stomfai sírok erősen kelta jellege (főleg a tipikusan kelta vaskard) is kelta népiségre engedhet következtetni.

Mindezek alapján lehetségesnek kell tartanunk, hogy a Kr. e. V. század végén néhány kisebb kelta előretörés juttatta el a „LT A Ostgruppe“ jellemző leletanyagát a tárgyalt területekre, de bővebb anyag hiányában a kérdés megoldását egyelőre nyitva kell hagynunk.

## Országos Széchényi Könyvtár

### B) KAPCSOLATOK A LELETANYAGBAN A BALKÁNI ILLYRSÉGGEL.

#### A korai LT fibulaformák fellépése és továbbélése az illyr anyagban.

##### a) A karikás állatfejes fibulák.

A XVIII. t., 5. sz. alatt bemutatott fibulatípust eddig három lelőhelyről ismerjük a kárpátmedencei leletanyagban; az ábrázolt sopron-bécsidombi fibulapár mellett, Litérről<sup>63</sup> és Püspökhatvanról való a másik kettő. Lehetséges, hogy ehhez a típushoz tartozott a Győr-Újszálláson előkerült töredék is.<sup>64</sup> Mindhárom

<sup>58</sup> R. Pittioni, Sudeta IV, 60 l.

<sup>59</sup> Pittioni 112 l. is megállapítja ezt a LT B-vel kapcsolatban.

<sup>60</sup> Schránil 211 l., O. Menghin, Einführung in die Urgeschichte Böhmens und Mährens, Anstalt für Sudetendeutsche Heimatforschung, I füz., 85 l.

<sup>61</sup> Schránil, 211 l.

<sup>62</sup> R. Pittioni, PZ. XXV, 1938, 44—45.

<sup>63</sup> Márton, Arch. Hung. V t. 2.

lelőhelyen láncsal összekötve, párosával találjuk őket. Jellemző ezekre a darabokra, hogy a fibula lábát karikaként visszahajló, a kengyelvel egy darabból álló zoomorf tag képezi: a karikának felső részén egymásfelé forduló szarv, ill. kettős állatfület jelző nyúlvány jelenik meg (a belső „fül“ a litéri darabnál annyira visszahajlik, hogy külön kis karikát képez) és köztük, a litéri darabok kivételével, az állatfejnek a szeme is meg van mintázva. A kengyelt mindhárom esetben bekarcolt vonalkázás díszíti. Spirálisszerkezetűek s felsőhúrosak. A fibulákat kísérő leletanyag a LT B-re datálja ezeket. Sopron-Bécsidombon rovátkolt kengyelű „dux“-i típusú fibula és pecsételt díszítésű köldökös (omphalos-os) tál a kísérői és ugyancsak pecsétlővel díszített urnák. (Formájuk megfelel a LXXX. t., 1. számúnak.) Litéren „münsingeni“ típusú motívummal és fogazott szalagokkal díszített kengyelű fibulát látunk vele, melynek jellegzetessége, hogy a lábon lévő korong felett egy kis emberi arcot ábrázoló tag képezi a láb végét.<sup>65</sup> A litéri másik sír ugyancsak korai formákat szolgáltatott.<sup>66</sup> Amennyiben a győr-újszállási töredék ily típusú volt, akkor a LT C-be tartó retardációval állunk szemben. Tekintve a fibulák általános hosszú továbbélését, ezt a feltevést valószínűnek találom.

A karikás-állatfejes tú eredetét, mint már Márton is említi,<sup>67</sup> a kora LT állatfejes fibulák körében kell keresnünk. Pontos analógiáját nem ismerem a külföldi anyagból, így fel kell tételeznünk, hogy egy helyi alapon kialakult formával állunk szemben. Előzményei gyanánt a LT A-nak azokat a madárfejes fibuláit foghatjuk fel, melyeken a madárfej hosszú csőre ráfekszik a kengyelre és kissé felkunkorodik.<sup>68</sup> Talán a madár felkunkorodó csőréből lett a visszahajló szarv, mellyel szemben idővel egy szembeforduló fül jelenik meg. A nálunk kialakult forma már inkább egy sárkányfej benyomását kelti. Ugyancsak a helyi díszítésmód nyomát jelenti a kengyelt díszítő mértani vonalkázás, melyet a nyugati LT ízlés körében ez időben már az inda- és plasztikus díszítés vált fel.

E fibulatípus pontos másai a boszniai és krajnai illyr anyagban lépnek fel. Donja Dolinán kettős csontvázsírban került napvilágra, egy ugyancsak kora LT madárfejes fibula kíséretében, melyről alább még beszélni fogunk. Ezenkívül egy csavart agyagkarika és fehér és kék üvegyöngyökből álló nyaklánc volt a sír melléklete.<sup>69</sup> (39. kép. B, 18–20) Szórványosan is előkerült egy darab Donja Dolinán.<sup>70</sup>

Ennek a típusnak egy változott formáját is megtaláljuk az illyr területeken. Az 1. képen (1.) egy Grobnikről származó példányt mutatunk be. Jellemző rá, hogy a szarv,

<sup>64</sup> Lovas, III t. 8.

<sup>65</sup> Márton, Arch. Hung. V. t. 3.

<sup>66</sup> A Márton, Dolg. XXIV t. 2 és 5 sz. alatt ábrázolt, a 100 l. tárgyalt két edény 1. századi római kerámia, mely belekeveredett a szórványos leletek közé.

<sup>67</sup> Márton, Arch. Hung. 18. l.

<sup>68</sup> Déchelette, 533 kép, 7. Kreuznach (Hessen). A kreuznachi darab alsóhúros, a másik kettő kéttágú spirális szerkezetű. Saalburg Jahrbuch, VI k. 1914–24, 54 l. IV t. 12 sz. saalburgi lelőhelyű fibula. — A hazai darabok mind felsőhúrosak. Ennek az okát a korkülönbségben kell látnunk; a LT B-ben általában nem használatos már a kéttágú szerkezet, az alsóhúrozás is csak a LT C-ben kezd újra szerepelni.

<sup>69</sup> Truhelka, Donja Dolina, WMBH, 1904. Mato Petrović jún. földjén, XLVII sír., 102—103. l. LI t. 18—20.

<sup>70</sup> Truhelka, Donja Dolina, LXXXI t. 15.

illetve fülek nincsenek kiképezve és a madárfej (?) csőre eredetibb alakot mutat.<sup>71</sup> Ugyanennek a típusnak egy másik példányát Idrián találjuk meg, a 32. sz. sír-, vagy égetőhelyen, Certosa és LT 2 típusú fibula kíséretében.<sup>72</sup> Az idriai fibula a madárfej szeme helyén teljesen át van fúrva, a vastag kengyelen is három, egymástól rovátkolással elválasztott, bemélyített gödröcske van elhelyezve; egész kiképzése egy tovább stilizált formára utal.

A grobniki és idriai változatnak kialakításába kétségtelenül közvetlenül belezátszott a karikás állatfejes fibulák mellett a Kárpát-medencében az andráshidai (XVIII. t. 4) egyetlen példány által képviselt korai madárfejes fibula is és ennek eredménye a visszahajló szarvnak az elmaradása és az egész fejnek inkább madárfejszerű kiképzése.

A Donja Dolinán fellépő darabok kétségen kívül a Kr. e. IV. századból származnak és a keltaságnak a boszniai illyrekkal való első érintkezései nyomait őrzik. (Ld. fent, I. rész, IV. századi mozgalmak.) A grobniki leleteket a jezerinei temetővel egykorúaknak ítélni lehetjük, Idria leleteinek a zöme pedig a Kr. e. I. sz.-ra és Kr. születése körüli időkre esik. A szóbanforgó Idria 32. sz. lelőhely anyagát legfeljebb a Kr. e. II. századra vihetjük vissza, de az egész idriai anyag alapján valószínűbbnek tűnik az I. századi datálás. Fibulatípusunk tehát, mely a Kárpát-medencében a LT B-ben fejlődött ki és talán (Győr—Újszállás) a LT C-ben is él még, a Kr. e. IV. században ér el az illyr területekre és valószínűleg a Kr. e. I. századig sem halt még ki.

#### b) A duxi típusu fibulák.

A XIX. t. 1—4., 6. sz. fibulák a LT B-nek jellegzetes típusai. E fibuláknak a továbbélő formáit a LT C korszaka alatt is állandóan megtaláljuk. (Ld. alább, 71. l.)

A XIX. t. 1—3. sz. alatti fibulák első fellépését Donja Dolinán foghatjuk meg. Az itteni darabok még a legközelebbi állanak kárpátmedencei mintaképeikhez.<sup>73</sup> A fibula lábának visszahajló része még a kárpátmedencei darabok finomabb tagoltságával rokon.

E fibulatípus sajátos módon fejlődik tovább az illyr anyagban. A fibula lábának madárfejszerű kiképzése két oldalon kiszélesedik és rendszerint rovátkolással díszített; a kengyel ugyancsak szélesebb és laposabb lesz. A publikációk ezt a típust „kígyófejes“ fibulának nevezik. (40. kép. A. 14). Fellép Goricán,<sup>74</sup> Debelo-brdon,<sup>75</sup> Donja Dolinán a

<sup>71</sup> Sime Ljubić, Popis arkeologičkoga odjela Nar. Muzeja u Zagrebu, I. Svezak 1, 153 l. XXXIII t. 6.

<sup>72</sup> J. Szombathy, Das Grabfeld zu Idria bei Bača, MPC, 1901, 24 l. 82—82a kép.

<sup>73</sup> Truhelka, Donja Dolina, WMBH, IX, 1904, a) „Mato Petrović jun. XLIII.“ csontvázsrban 101 l. I t. 20—33. Ívfibula, astragalos övtag és amphoragyöngy kísérte. b) A „Mato Petrović jun. XLVII.“ kettős csontvázsrban a fentebb tárgyalt karikás állatfejes fibulával. 102 l. LI t. 17—26. (39. kép. B. 17—26.) Az általunk tárgyalt darab a 21 sz. c) „Stipo Jakarić IX.“ csontvázsrban egy alább tárgyalandó gombos lábú kora LT fibula kíséretében. 107 l. LIV t. 7, 11—14. A tárgyalt fibula a 12 számú. d) „Nikola Šokić XVIII.“ feldült sírhelyen két darab. 114 l. LXIV t. 7—8. sz. e) Szórványos leleteként is előkerült Donja Dolinán, 145 l. 87. kép, LXXXI t. 9.

<sup>74</sup> Ciro Truhelka, Zwei prähistorische Funde aus Gorica, WMBH, VIII, 1902, 191., 22—24. kép.

<sup>75</sup> Franz Fiala, Die prähistorische Ansiedelung auf dem Debelo-brdo bei Sarajevo, WMBH, IV, 1896, 63 l. 177 kép. Fiala, Bericht über die Ausgrabungen am Debelo-brdo bei Sarajevo, im Jahre 1895, WMBH, VI, 1899, 132 l. 11 kép.

fentebb tárgyalt duxi típus kíséretében,<sup>76</sup> Sanskimoston,<sup>77</sup> (XL. t. 3.). A sanskimostihoz egészen hasonló széles kengyelű és fejű darabot találunk Zagradjén az I. sz. tumulusban,<sup>78</sup> és Glasinacon.<sup>79</sup> Glasinacon ívfibulák kísérték. Feltételezhetjük, hogy ennek a „kígyó-fejes“ típusnak a kialakításába a XIX. t. 11. sz. lábdíszítésmód is belejátszott. Márton is bemutat egy e típushoz tartozó darabot, de lelőhelyét nem tudjuk.<sup>80</sup> Valószínűleg a déli területekről származik ez is.

A duxi fibuláknak egy másik érdekes változata Sanskimoston lép fel. Jellemzi az egészen széleslapú kengyel, mely a csónakos fibulák kengyelkiképzésére vezethető vissza. A láb széles, ugyancsak homorú madárfejben hajlik vissza. Felsőhúros és rövid-spirálisú; egész kiképzésében közel áll a LT stílushoz, bár a kengyelt geometrikus bekarcolások díszítik (1, kép 2.) Ennek a formának egy változata ugyancsak Sanskimoston lép fel (1, kép 3.) Két példányban is megvan; a madárfej kerek lappá alakul, melyből kis nyúlvány indul a kengyel felé, és alsóhúros, számszeríjas szerkezettel van készítve, melyet még a Certosa fibulától örökölt. Certosa-fibulák kísérik.<sup>81</sup>

### c) A gomboslábú LT 1 típusú fibulák.

A XIX. t. 9–11. típusok a duxi fibuláknak egy olyan változatát képviselik, melyeken a madárfej egy kis gombbá alakul át. Ez is megjelenik már a IV. században, továbbélése azonban sokkal nagyobb, mint a madárfejes típusoké. Ugyanezt tapasztaljuk az illyr anyagban is. Fellép Glasinacon,<sup>82</sup> csontváz mellett, hat darab, minden más melléklet nélkül. A glasinaci darabok még teljesen kelta stílusúak, a gomb után a láb kissé kiszélesedő lappal fekszik a kengyelre, mely vaskos és díszítetlen. A spirális szerkezetről kis lánc csüng le. Donja Dolinán több példányt találunk, már némileg módosult formában.<sup>83</sup> A lábon levő gomb után a lábfej másik kis gombban végződik és nem simul teljesen a kengyelre, sőt sokszor teljesen eláll tőle. Kengyelük vagy díszítetlen, vagy a XIX. t. 8. számhoz hasonló plasztikus díszítéssel bír. A XIX. t. 8. sz. alatti kupinovi darabban éppen ezért hajlandó vagyok e déli csoporthoz tartozó produktumot látni. Jezerinén szintén megtaláljuk ezt a formát

<sup>76</sup> Truhelka, Donja Dolina, WMBH, IX, 1904, „Mato Petrović jun. XLIII.“ csontvázsrban, VI. sírban. (40. kép A. 14. „Stipo Jakarić, IX.“ csontvázsrban, LIV. t. 14. sz., a kengyele kétoldalt éppúgy kis „szárnyacskákkal“ van ellátva, mint a fej.

<sup>77</sup> Fiala, Sanskimost, WMBH, VI, 1899, 94 l. 116 kép (a 109-es urnasírban). Ugyanennek a csoportnak egy díszítetlen darabjaként foghatjuk fel az 52. sírban előkerült darabot. 77 l. 55 kép.

<sup>78</sup> Franz Fiala, Untersuchung prähistorischer Grabhügel in Südbosnien, WMBH, VI, 1899, 51 l. 50 kép. Ugyanebből a tumulusból, de másik temetkezés mellől származik a XXXVIII. t. 3. sz. alatt bemutatott vadkanabrázolás.

<sup>79</sup> Franz Fiala, Untersuchung prähistorischer Grabhügel auf dem Glasinac. WMBH, V, 1897, 21 l. 33 kép (XXI tumulus).

<sup>80</sup> Márton, Arch. Hung. VII t. 2.

<sup>81</sup> Fiala, Sanskimost, 107, 111, 147 kép. 104, 107 és 147 sír.

<sup>82</sup> Fiala, Glasinac, WMBH, IV, 1896, a XLI. tumulusban. 33, kép.

<sup>83</sup> Truhelka, Donja Dolina, WMBH, IX, 1904, „Mato Petrović jun. XXIII.“ sz. lelőhelyen, 94 l., XLV t. 4.; számszeríjas szerkezettel képezve, „Ivo Stipančević XIII.“ kettős csontvázsrban, LT 2 jellegű környezetben. 130 l. LXXXVI t. 1—4 (40. kép. B. 1—4). Szórványos leletként 4 darabot mutat be Truhelka, 145 l. 88—89 kép, LXXXI t. 10—11.

a 116-os sírban (csontvázsír)<sup>84</sup> és egy ugyancsak korai változatot, mikor a láb vége kettéválik. Ez fellép a 88. urna- és a 161. csontvázsírban.<sup>85</sup>

Egygombos fibulákat a nassenfussi (Mokronog) leletanyagban is találunk, de számuk igen csekély.<sup>86</sup> Ugyanitt megtaláljuk késői változatát is, mely szerepel Jezerinén is, de már mint LT 2 típus. A láb visszahajlik a kengyelre és egy szöggel hozzá van erősítve. Megtaláljuk e típust Prozoron is<sup>87</sup> és a Jezerinénél valamivel fiatalabbra datálható Ribicén.<sup>88</sup>

#### d) A münsingeni típus.

A XVIII. t. 7–12. sz. alatt bemutatott münsingeni típusú fibulák a LT B leleteiben lépnek fel először. Jellemzi őket a láb felhajló részén elhelyezett korong, melyet rendszerint koráll-, később emailbetéttel is díszítettek. A típusnak továbbfejlődő alakjai Jezerinén,<sup>89</sup> Ribicén,<sup>90</sup> Idriátan<sup>91</sup> és Vinicán (Krajna)<sup>92</sup> jelennek meg.

Jellemző e darabokra, hogy a lábon elhelyezett korong igen díszes, korállal vagy borostyánnal berakott és a láb símán fekszik rá a kengyelre. Rendszerint fehér paszta díszítést is alkalmaznak. A bemutatott XXXIX. t. 6. számú jezerinei lelet rövidspirálisú, de a többi felsorolt fibula számszerűs szerkezetű. Ez ismertetőjegyek az illyr körhöz csatolják a XVIII. t. 12. sz. alatt bemutatott mitrovicai darabot is.

#### Összefoglalás és kronológia.

A fentebb kifejtettek alapján megállapíthatjuk, hogy a LT B fibuláknak 4 típusa, a karikás-állatfejes, a duxi, a gombbal díszített lábú és a münsingeni típusú fibula lép fel az illyr területeken. A karikás állatfejes és duxi fibulák kétségtelenül még a IV. században érkeznek el ide, bizonyítja ezt Donja Dolinán való jelenlétük. A karikás állatfejes fibula valószínűleg még a Kr. e. II. talán I. században is él az idriai anyag tanúsága alapján. A duxi típus hamar átváltozik „kígyófejessé“, továbbélését csak a glasinaci és sanskimosti anyagban figyelhetjük meg, a jezerinei, bihaći, idriai késői temetőekben már nem szerepel. A gomboslábú típus Glasinacon, Donja Dolinán és Jezerinének valószínűleg legkorábbi sírjaiban található meg; élet-tartama tehát, hasonlóan a kárpátmedencei helyzethez, jóval hosszabb, mint a korai madárfejes típusoké. A münsingeni fibula továbbfejlődő és az illyr ízlésnek megfelelően erősen díszített példányait a jezerinei és ribicéi emléktanyagban már LT 2 típusú fibulák

<sup>84</sup> Radimský, 161. kép.

<sup>85</sup> Radimský, 172, 299, 503 kép.

<sup>86</sup> Laibach, Múzeum.

<sup>87</sup> Ljubic, i. m. XXI t. 107, 108 kép.

<sup>88</sup> Vjesil Čurčić, Ein Flachgräberfeld der Japoden in Ribicé bei Bihač, WMBH, VII, 1900, a 178. és 253. urnasírokban.

<sup>89</sup> Radimský, Jezerine, a 264. csontvázsírban a XXXIX. t. 4. sz. alatt bemutatott maszkos csüngővel, és a XXXIX. t. 6. sz. alatti fibulával együtt, a 361. urnasírban LT 2 típusú fibulával, a 384. urnasírban és a 393. urnasírban I. századra datálható LT 2 típusú fibulák kíséretében.

<sup>90</sup> Čurčić, i. m. a 239, 250 és 266 sz. urnasírokban.

<sup>91</sup> Szombathy, Idria, a 42 sz. sírban (40 kép), korai darab; a 30. sírban (38 kép).

<sup>92</sup> Laibachi múzeumban; kiszélesedő kengyelű darabok.

datálják.<sup>93</sup> Úgy látszik, ez került legkésőbb az illyr kultúrkörbe, de mivel igen alkalmas volt az illyr ízlésnek megfelelő túldíszítésre, a legtovább maradt használatban, amint ezt idriai fellépte is bizonyítja. Az illyr területeken alakul ki a LT 2 típusú fibulák körében a gyakran hosszú számszeríjjal, visszakapcsolódó lábán hatalmas gombbal ellátott forma, mely itt a legkedveltebb fibulatípussá válik.<sup>94</sup> Itt jegyzem meg, hogy az illyr-venét kultúrkör nyugati területein is találkozunk a kelta fibuláknak a helyi anyagba való behatolásával. A tessinölgyi temetők leletei közt a duxi és münsingeni típusú fibulák hasonló átalakuláson mennek keresztül.<sup>95</sup>

### Az asztragalosz-övek.

A XXXVII. t. 4—5. szám alatt bemutatott asztragalosz-övtípusnak tipológiájával és elterjedésével Márton Lajos kimerítően foglalkozott,<sup>96</sup> ezért e helyen csak az eredmények összefoglalása és néhány kiegészítő megjegyzés megtétele a célunk.

Az asztragalosz-övek bronzpálcikákból állanak, amelyeknek elülső oldala elválasztópálcikákkal 4—6 domború lencseszerű részre van osztva, hátlapjukat pedig bronzszalag fogja össze. Az így nyert részeken eredetileg valószínűleg bőrszalagot fűztek át. Az övek kapcsolásának két módja volt; egyiket a XXXVII. t. 4—5. ábra szemlélteti; egyszerűen egymásbakapcsolták a két tagot. A másik megoldást akkor alkalmazták, mikor az övnek mindkét végén huroksort láttunk (l. Márton, Arch. Hung. XV. t. 2. sz.), Márton feltevése szerint valószínűleg szalaggal fűzték össze. Ez a különbség azonban, mint alább ki fogjuk fejteni, nem alkalmas időrendi elkülönítésre.

Az övtípus elterjedési területe a Dunántúl az illyr területek és megjelenik Erdélyben is a kosztesdi dák vár anyagában. Az asztragalosz-övek mintaképeinek, mint Márton is kifejtette, a főleg Glasinacon és Donja Dolinán nagyszámban előkerült kettős, hasonlóan kivájt és léccel összekötött övpitykékből álló öveket tarthatjuk.<sup>97</sup> Ugyancsak Donja Dolinán már magát az asztragalosz-övet<sup>98</sup> is megtaláljuk, Truhelka<sup>(53)</sup> szórványos leletet említ; a „Mato Petrović jun. XLIII.“ sírban kora Latène fibulák kísérték. Glasinacon ugyancsak több példányban megtaláljuk.<sup>99</sup>

Észak felé haladva a következő lelhelyekről ismerünk asztragalosz-övrészleteket: Vukovár mellett Vučedolon, ahol Certosafibulákkal volt együtt, Surčínból, Kupinovoból,

<sup>93</sup> A temetők publikálói maguk is, mint LT 2 típust ismertetik.

<sup>94</sup> Szombathy publikációja, Idriáról, Radimskýé Jezerineről, Čurčičé Ribicéről, mutatják e típusnak a legszebb változatait, de a nassenfussi (Mokronog) és vinicai anyagban is nagy számmal kerültek elő.

<sup>95</sup> Ulrich, Bellinzona, XLIV t. 1, XLIV t. 15 mutatják a legkorábbi típusokat. E. Bianchetti, I Sepolcrati di Ornavasso, 17, 21 képen münsingeni típusú darabokat ismertet.

<sup>96</sup> Márton, Arch. Hung. 69—81 l. XV t.

<sup>97</sup> Truhelka, Donja Dolina, „Mato Petrović, jun.“ III. sír, XLII t. 24, VI. sír, XLIV t. 1—2, „Nikola Šokić“ I. sír, LIX t. 1—2, „Mato Petrović sen.“ IV. sír, LXVIII t. 22—23, IX sír, LXXI t. 8—9. Hasonló pitykék az illyr területen több helyen kerültek elő, de nem mindig lehet rendeltetésüket megállapítani; többször mint páncélrészek szerepelnek az irodalomban.

<sup>98</sup> Truhelka, Donja Dolina, Mato Petrović jun. XLIII. sírban, L. t. 20—23, 149. l., 96 kép, LXXXI. t. 45 kép.

<sup>99</sup> C. Truhelka, Hügelgräber und Ringwälle auf der Hochebene Glasinac, WMBH I, 1893, 79—80 l. 50—51 kép.

Progarból egy-egy töredék, Mitrovicáról töredékek (Szerémség), Újvidékről (Bács-bodrog vm.) 3 drb. töredék, Kis-Kőszegről, Dunaszekesőről övrészek. Gerenyápusztán ugyancsak Certosafibulák kíséretében sírban fordul elő, Szárazd-Regölyről igen sok töredékünk van, Szalacsán (Tolna vm.) egy tag, Rác-Egresről kapcsolóttag (Somogy m.), Perlakon (Zala m.) több töredék, Somlyón két töredék, Velemen (Vas m.) több töredékes darab, Kósdon a 7. és 39. sírban (Nógrád vm.) hurkos záróttagokkal ellátott töredék. Erdélyben Pusztakalánról és a kosztesdi dák vár anyagából ismerünk egy töredéket, Az asztragalosz-övek időrendjének megállapításához az alsó határt a Glasinácon és Donja Dolinán való fellépésük és a vučedoli és gerenyápusztai leletekben őket kísérő Certosafibulák adják. Márton is megjegyzi, hogy az asztragalosz-öveknek a pitykés övekből való kifejlődésének igen hamar végbe kellett mennie, tekintettel arra, hogy Donja Dolinán már mind a kettő szerepel. A szerémségi, újvidéki és kisköszegi példányok, a lengyeli és somlyói darabok a Donja Dolinán kialakult négyes tagozódású formát mutatják. Már Vučedolon is fellép egy egyhorgas záródás; a szárazd-regölyi közelebről meg nem határozható lehelyű példányokon mind a két kapcsolási módot megtaláljuk; ugyancsak egyhorgas záródást mutat fel a pusztakaláni ötöstagozású öv is. Öttagú továbbá a kosztesdi öv és az összekötő tagocskák itt keresztben rovátkoltak. A Márton által későbbinek megjelölt többtagú, lapos tagokat találjuk meg Velemen is. A kódsi Kund-féle 7. sírban hármas hurkos záródással ellátott övet LT C jellegű kerámia kísért,<sup>100</sup> a 39. sír hasonló típushoz tartozó övét (ld. Márton, Arch. Hung. 70. l., 13. kép) a XL. t. 5. szám alatt bemutatott retardáló LT B és LT C típusú fibulák datálják. Kétségtelenül használatban volt tehát az övtípus még a LT C alatt. Továbbélésére nincs egyenes bizonyítékunk, de a Szárazd-Regölyön és a kosztesdi leletek közt való előfordulása arra mutat, hogy ha készítése meg is szűnt, de mint értékes ékszer, használatban maradhatott.<sup>101</sup> Ezt bizonyítja Mártonnak az adata is, hogy a dunaszekesői darabok késő LT környezetben kerültek elő. Az asztragalosz-övek kifejlődési területét tehát a balkáni illyr területeken kell keresnünk. mégpedig a kárpátmedencei kelta foglalat megelőző időpontban, tehát mintegy a Kr. előtt, V. és IV. század fordulóján. A gerenyápusztai példány megjelenésében déli kapcsolatokai kell feltételeznünk. A kelták és illyrek első érintkezései után terjedt el a forma a Dunántúlon, ugyancsak a déli illyrségtől került el Erdélybe is.

### A „vitézkötéses“ fibulák.

A XXI. t. 16. szám alatt bemutatott fibulát Jutasról és Velem-Szent-Vidről ismerjük és egy hasonló jellegű, hurkosan csavart kengyelű példány került elő a szalacscai öntőműhely területén (XXI. t. 17.). A fibula formája LT 2.

E fibulatípus idegenül áll a kelta ízlés területén. Nyugati kelta vidékekről csak a szalacscai típushoz csatlakozó 3 példányt ismerek, egy LT 1. típusút, amelyen a visszahajló láb vége tekeredik kis hurokban össze (Römhild bei Hildburghausenből, Sachsen-Meiningen-Hildburghausen), egy ugyanonnan származó LT 2 típusú darabot, melyen a

<sup>100</sup> Fésűs edény, amelyet korábbra semmiképpen nem datálhatunk, l. alább.

<sup>101</sup> Készítésének megszűnésére vall az is, hogy a késői illyr sírmezőkön (Jezerine, Ribicé, Idria) nem lép fel.

láb huroksorrá hajolva kapcsolódik vissza és az utóbbi formának megfelelő példányt Sunzendorfból (Bez. Sulzbach, Oberpfalz)<sup>102</sup> és Gleichbergből.<sup>102a</sup> Egy hurokkal díszített lábú darabot Holubicból ismerek.<sup>102b</sup> Magyar területen Velem-Szt-Vidről származik egy ilyen példány.<sup>102c</sup> Egy darabot sem ismerek azonban a tipikus „vitézkötéses“ darabokhoz a nyugati területekről, míg viszont annál könnyebben megtaláljuk analógiáit a boszniai leletekben. Az illyr leletanyagban ez a motívum különösképen kedvelt, annyira, hogy nemcsak fibulák kengyelének díszítéseként, hanem gyűrűn és a lófejes csüngődíszeken is alkalmazták,<sup>103</sup> leggyakoribb felhasználását itt a LT 2. fibulákon találjuk meg. A tárgyalt „vitézkötéses“ motívum a magyarországi bronz- és kora vaskorban is kedvelt motívum volt, de mivel innen a LT B korszakig nyúló összekötődő szálak hiányoznak, feltételezhetjük, hogy — legalább is a tipikus „vitézkötéses“ mustra nem itteni továbbélés folytán, hanem a boszniai anyagból került bele a honi kelta leletanyagba. A szalacsikai típus kialakítása talán összefügghetne a nyugaton előkerült darabokkal; azonban az a valószínűbb feltevés, hogy esetleg a nyugaton előkerült példányokat kell hazai exportdaraboknak tekintenünk.

### A kétfülű edények.

A kárpátmedencei kelta edényművességnek sajátos és a nyugati kelta leletanyagban fel nem található produktumai a LXV. és LXVI. táblán bemutatott kétfülű edények. Tisztán tipológiai alapon két csoportra oszthatjuk őket: talpas és talpnélküli darabokra. Az alábbiakban megkíséreljük a részletesebb osztályozást.

#### a) Talpnélküli amphorák. I.

A bemutatott tolnatamásii (LXV. t. 1.), bonyhádi (LXV. t. 2.) edények által képviselt formához csatoljuk hozzá a Kósdon a Kund-féle 40. sz. sírban talált kétfülű, a fül tetején bikafejjel díszített példányt is.<sup>104</sup> Közös jellemző sajátosságuk hogy meglehetősen széles a felsőrészük és bő a szájuk, a fül éppen hogy föléje emelkedik kissé a szájnýílásnak. A bonyhádi darab csontvázsírból került elő, a vele lelt kard a XLVIII. t. 3. típusú kardkoptatóval van ellátva, amely, mint alább kifejtettük (l. 111. l.), úgy, mint a vaslándzsa (l. t. 8.) a LT C-nek első felére, a Kr. e. III. századba utal. A kódsi példányt münsingeni típusú fibula (XVIII. t. 2.) és a kéméni típushoz

<sup>102</sup> Reinecke, Fibeln 20 t. 332, 338, 339 kép.

<sup>102a</sup> AUHV, B. IV. Taf. 15. 14.

<sup>102b</sup> Procházka, VI. t. 11, 72. l.

<sup>102c</sup> Miske, 1. XLII. t. 38.

<sup>103</sup> LT 2. típusú fibulák a következő lelhelyekről ismeretesek: Gorica (Truhelka, Gorica WMBH, VIII, 1902, 120 ábra); Debelo brdo (Fiala, Debelo brdo, WMBH, IV, 1896, 180 kép); Mahreviçi (C. Truhelka, Ein Tumulus der La-Tène Periode in Mahreviçi (Bez. Cajnica) WMBH, XII, 1912, 22 kép). — Jezerinén egyszerű formájú, egyoldali spirálissal felszerelt fibula a 338. sírban, kétspirálisos illyr-típusú darabot a 282. sírban, kengyeltöredéket a 133. és 149. sírban látunk. A XXXIX t. 4 sz. alatt bemutatott csüngő, amelynek rácsózását képezi ez a mustra, a 264. sírből származik (Radimský, WMBH. III, 1895). Ripácón a 274 sírban gyűrűdíszítést képez (Čurčić, Ripacé, WMBH. VII, 1900, 42 kép).

<sup>104</sup> Márton, Arch. Hung. XX t. 7 kép.

tartozó edények kísérték (I. VI., VII., VIII. t.), ezen az alapon a kódsi sírnak a korát is a Kr. előtti III. századra kell tennünk. Ehhez a típushoz tartozó kétfülvű edényt a pompás Kund-gyűjtemény publikálatlan 45. sz. kódsi sírjában LT 2. típusú fibula és a XXX. t. 6. alatt látható formájú karperec kísérte. E csoportra vonatkozólag tehát megállapíthatjuk a jelenlegi leletek alapján, hogy a LT C-ben volt használatos.

Ugyancsak ehhez a formához csatlakozik a LXV. t. 4. sz. alatti nagyhörsöki edény. Formája csak annyiban mutat eltérést, hogy az edény felső része nem egyenes, hanem szája felé aránylag erősen összeszűkül. Az edényke felülete finoman simított; a felső részén pedig a simított és a fénytelenül hagyott felületek váltogatása által kihozott díszítés ékíti. A díszítmény meglehetősen elmosódó jellegű; legjobban puhán szétterülő levélszerű formához lehet hasonlítani. Eredetét valószínűleg a kelta halhólyag és feloldott palmetta-motívumokban kell keresnünk<sup>105</sup>, — edényben való alkalmazása e mustráknak a kárpátmedencei anyagban egészen egyedülálló.<sup>106</sup> Az edény füleinek két mélyedésében cikk-cakk alakú bekarcolás vonul végig, a fülek alatt pedig az edény két oldalán ugyancsak bekarcolt, illetőleg bevéselt vonalakból álló hullámvonalakat és szétfolyó háromszögeket mutató díszítés foglal helyet.<sup>107</sup> Ezeket a bekarcolt díszítéseket, éppúgy, mint a felső-rész váltakozó felületű simítással készített díszítéseit, leginkább az inkrusztált kardoknak a motívumaival hozhatjuk rokonságba. A felső rész feloldott halhólyagmustrájához egészen hasonló jelenséggel egy Cernon-sur-Coole-i kardon találkozunk.<sup>108</sup> Az oldaldíszítések természetesen kötöttebb formákban jelentkeznek a bronzokon, de rokonságuk kézenfekvő. A nagyhörsöki amphora urnasírból került ki, a kísérő kard a LT 2 második felébe tartozik (I. alább). Ugyanerre az időre utal az inkrusztált kardokkal felismert rokonság is. A tárgyalta darab tehát kétségtelenül a LT második periódusába tartozik. Ha tekintetbe vesszük a fentebb vázolt tényállást és hozzá az összes nagyhörsöki leleteknek kétségtelenül késői jellegét, megállapíthatjuk, hogy a Kr. e. II. századnál korábbra nem is tehetjük a lelet korát.

A nagyhörsöki amphora tehát időbelileg is csatlakozik a fentebb tárgyalta csoporthoz.

#### b) Talpnélküli amphorák. II.

A LXVI. t. 5. sz. alatt bemutatott darab Pečináról származik (Líka-Krbava vm.), tehát már nem tartozik szorosan a kárpátmedencei anyaghoz. Ez az egyetlen a tárgyalta csoportokhoz tartozó edény, amelyet az itt tárgyalta leletcsoporton kívül, tehát a Kárpát-medence területén kívül ismerünk. Az e példány által képviselt típust az előbb tárgyalttól az választja el, hogy hasa mélyebben ül, nyakrésze (éppúgy, mint a fentebb tárgyalta nagyhörsöki darabnál) összeszűkül és a fülek

<sup>105</sup> Aránylag közelálló motívumokat Jacobsthal mutat be Észak-Itáliából származó kelta bronzveretekről, PZ 1934, 62—104 l. 1, 3, 6, 7, 8, 57, 58 ábrán; v. ö. még egy Ecury-sur-Cooleból származó bronzphalera díszítményeit, Déchelette 15151 l., 693 ábra.

<sup>106</sup> Hasonló besimítással alkalmazott motívumokat nem ismerek a nyugati leletanyagban sem; a LT 3. besimított edényei egészen más jellegű mustrákat mutatnak. A franciaországi és rajnai festett kerámiának a díszítései is kötöttebbek.

<sup>107</sup> Az edény díszítéséről kitűnő felvételeket ad Márton, Arch. Hung. XXI t., XXII t. 1—2.

<sup>108</sup> Déchelette 1119 l. 463 kép 2.

magasan a száj fölé emelkednek. Hasonló darabot ismerünk Vukovárról, melynek fülei letörtek és a kiegészítéskor egészen rövid kis kerek hurkafüllel pótolták, de ez tévedés volt, mert ez kétségtelenül csoportunkhoz tartozik. Egészen kicsi, 3 cm magas, hasonló formájú darabot ismerünk Eszékről és egyet Helembáról. Ezekre a példányokra mind jellemző aránylag kicsi méretük. Datálásukra vonatkozólag csak annyit állapíthatunk meg, hogy egy teljesen hasonló, de nagyobb méretű darabot a kósdai, Kund-féle 58. sírban fésűs edény, tehát LT 2 típusú kerámia kísérte. A pecinai darab a múzeumi feljegyzések szerint urnasírból (50 cm átm. gödörből) került elő.

Itt tárgyaljuk a LXVI. t. 7. sz. alatti sotini darabot. Ehhez a csoporthoz köti magasan felnyúló és szétálló füle, az első csoporthoz pedig a formája. Fényesen simított felületű és nyakán besimitással képezett többsoros cikk-cakkminta díszíti. Ez a díszítésmód, mint alább fejtjük ki (58. s. köv. l.), a Kr. e. I. évszázadra datálja. Ugyancsak ehhez a csoporthoz soroljuk a LXV. t. 6. sz. alatti kakasdi amphorát. Az edény grafiteszemesés fekete anyagból készült, egyik füle emberalakot utánoz, a másik kötélszerűen meg van sodorva. A kakasdi darab szörványlelet, datálását csak díszítésmódja alapján kísérelhetjük meg. Kovách Aladár az edényfület alkotó atléta alakot etruszk mintákra vezeti vissza Márton Lajos is említi, hogy az atléta-alakot még a II. századi itáliai edényeken is megtaláljuk.<sup>109</sup> A kakasdi edényt azonban ő is inkább helyi alapokon kifejlődöttnek véli. Egyedülálló jelenség eddig az emberalaknak edényfülként való alkalmazása a helyi anyagban, de valószínűnek tarthatjuk, hogy a nálunk is megtalálható bronz emberalak-amulettek mintájára vitték át az ábrázolást az edényekre. A belgrádi múzeumban levő Ripotek-i (Beograd mellett) leletből származó emberamulett testét félhold formájú rovátkolás díszíti, talán ennek a nyomát láthatjuk a kakasdi ábrázoláson levő pikkelyszerű díszítésben. Annál kézenfekvőbbnek tűnik a két emberábrázolás közötti kapcsolat feltételezése, mert, mint alább még rátérünk, a kétfülű edények is kétségtelenül a halotti kultuszhoz tartoztak; vallás-szimbolikus jelentőségük tehát közös. Meg kell emlékeznünk ezzel kapcsolatban még a Márton által bemutatott (Márton, Arch. Hung., 20 kép) dettai agyagfejről, mely szintén edényről származhatott. A kakasdi edény zsinórszerű díszítése a késői kerámiában lép fel,<sup>110</sup> a XCI. t. 7. sz. képen látható Kr. e. I. századi regölyi darabon a besimitott díszítés felett találjuk meg ezt a csavart zsinórsort; eredetét valószínűleg a fésűs edényeken megfigyelhető bemélyített, ékformájú díszítésben kell keresnünk (LXXX. t. 5., 7. kép). Az egyfülű bögrét 3 példányáról is ismerjük; Gáváról (LXXIII. t. 11.), ahol a II. és I. sz. fordulójáról származó leletekkel van dolgunk, Szobról (LXXII. t. 4.) és Békésszarvas—Fényesről. Az egyfülű bögréknek e csoportja a II. sz. végén és az I. sz. első felében él. A kakasdi edényt mindezek alapján ugyancsak a LT 2 legvégére, vagy a LT 3-ra kell helyeznünk.

### c) Talpnélküli amphorák III.

Az e csoportba sorolt darabokat az jellemzi, hogy hasuk mélyen ül, de az előbbi csoporttal szemben nem laposan elnyúló az edény formája, hanem gömbölyű. A fülek itt is magasra és szélesre nyúlnak (l. LXVI. t. 7—11., XCI. t. 11.)

<sup>109</sup> Márton, Arch. Hung. 106 l.

<sup>110</sup> A korai tálakon (LIX. t. 1, 5) látható díszítés hasonló jelenség; ezek azonban nem domború, hanem benyomott díszítések.

A következő lelőhelyekről vettük e darabokat: Sotinból 7 egész és egy törött, rosszul kiegészített darab, amelyek LXVI. t. 7. formát mutatják; egy negyedik, fényes a feketére polírozott, egymásrafutó, többszörös besimított cikk-cakkvonallal díszített darabot a XCI. t. 11. sz. alatt mutatunk be Susekről (LXVI. t. 9.); kézzel formált példányt Kupinovoról (LXVI. t. 8.); egy letörtfülű, hasa felett kelta ízlés szerint körbördával tagolt edénykét Eszékről és egyet Velem-Szent-Vidről (LXVI. t. 10.). A LXVI. t. 11. sz. alatt ábrázolt tabáni darabot szögben törő füle választja el csoportunktól.

A fent felsorolt leletek a tabáni példány kivételével kétségtelenül egyidejű csoportot alkotnak. A velem-szent-vidi és tabáni példány kivételével mind Szerémségből kerültek ki, tehát egy helyi csoportot ismerhetünk fel bennük. Datálásukra egyetlen támpontot csak a sotini darab besimított díszítése nyújt, melynek alapján, mint fentebb is említettük, a Kr. előtti I. századot (Lt. 3, Lt. D) nyerjük időpontul. Erre utal az is, hogy a felsorolt szerémvármegyei temetők leleteinek zöme mind ugyanerre az időpontra datálható.

#### d) A nagyhörsöki bikafejes amphora.

Tipológiai szempontból átmenetet képez a talpas és talpnélküli típus között a LXV. t. 3. sz. alatt látható másik nagyhörsöki edény. Füleit a végén két egymással szembe forduló állatfej (bikafej?) képezi. Szalagfülű, két halszálkaszerűen egymás felé dülő ferde vonalsorral díszített, a fül kezdeténél pedig bekarcolt X-sor vonul körbe az edény hasa felett.<sup>111</sup> Kis talpgyűrűn áll. Fényesre simított felületű középszürke edény. Szórványos leletként került elő a Törökdőmben. Korára nézve csak annyit állapíthatunk meg, hogy a nagyhörsöki környezetet és az ugyanott előkerült másik darabot tekintve, ugyancsak a LT 2-re tehetjük. Erre vall az is, hogy a bikafejes ábrázolást, mint erre még alább rátérünk (37. s köv. l.), csak LT 2-től kezdve találunk az edényeken.

#### e) Talpas amphorák I.

Ide soroljuk a LXV. t. 5. sz. alatti szombathelyi darabot. Egészen hasonló példányt (mely azonban díszítetlen) Kurdról ismerünk és egy harmadikat Boljevciről. A boljevci darab formájában teljesen megfelel a szombathelyinek, de belsejében igen erősen látszik a fazekaskorong nyoma. Ezzel egyszerre nyerünk a boljevci darab számára datálási lehetőséget; ugyanis a korongolás nyomát csak a LT 3 folyamán találjuk meg anyagunkban; előbb az edények belsejét éppoly gondosan elsimítják, mint külsejét. Természetesen nem akarjuk ezzel a szombathelyi darabnak a korát is meghatározni. Az edényt díszítő koncentrikus körök elrendezési módja határozottan korábbi időkre utal; koncentrikus körök alatt húzódó, félholdalakú benyomást a braubachi korai tálakon<sup>112</sup> és a hazai példányokon is megtaláljuk (LIX. t. 3.), kétségtelen azonban, hogy a koncentrikus kördíszítés mind a három LT perióduson keresztül élt (l. alább 52. l. 127. s köv. l.) és már Reinecke is rámutatott egyes kora-Laténe díszítőmotívumok

<sup>111</sup> Márton, Arch. Hung. XXII t. 3—4.

<sup>112</sup> Déchelette 1478 l. 674 ábra.

továbbélésére a Kr. e. I. században<sup>113</sup>. Az edény díszítése fölött és a'att látható többsoros hornyolt vonalban azonban semmiképen sem lehet kora-vaskori maradványokat látnunk, ahogyan ezt Márton vélte,<sup>114</sup> aki éppen ezen az alapon a koravaskor és LT közti átmeneti időre helyezi az edényt. Ez a többszörös hornyolás éppen a LT 2-től kezdve lesz tipikussá az edényeken. Mindezek alapján, míg hiteles lelet a típus korát meg nem határozza, inkább a LT 2 kezdetére helyezném a darabot, amikor a korai díszítő motívumok még élnek, de a LT 2 technika is érvényesülni kezd már. Nem tartjuk azonban azt sem kizártnak, hogy jóval fiatalabb, esetleg a LT 3-ba is tartozhat, amint ez a boljevcii darabról bizonyosnak tekinthető.

### f) Talpas amphorák, II.

A LXVI. t. 1—4. sz. alatt bemutatott típus. Ismeretes Kupinovoról 3 darab a zágrábi nemz. múzeumban (LXVI. t. 3—4.) és egy negyediket Márton mutat be a bécsi Naturhist. Mus.-ból;<sup>115</sup> Hidjapusztáról (LXVI. t. 1.) és Kiszomborból (LXVI. t. 2.) származik a többi.

Szorosan csatlakozik ehhez a típushoz a kódsi Kund-féle ásatás 3. sz. sírjában előkerült kis példány. Abban különbözik csoportunk többi darabjától, hogy nyakrésze keskenyebb és talpa profiláltabb. A nyakon bekarcolt cikk-cakkvonal fut, melyet pontsor kísér. A fül tövénél kis félkörökből álló vonalsort, alatta csoportos pontdíszítést látunk. LT 2 típusú fibula kísérte. A típusra vonatkozólag Márton is megállapította, hogy kétségtelenül késő LT emlékekkel van dolgunk,<sup>116</sup> a fentebb említett tény, hogy a szerémségi temetők általában az I. századra helyezhetők, szintén erre vall. A Kiszomboron szórványosan előkerült leletek is I. századiak. E datálásra alább még más bizonyítékokat is fel fogunk hozni.

### A kétfülű edények eredetének és jelentőségének kérdése.

Márton a nagyhöröcsöki darab tárgyalásánál az általa „pseudo-kantharos“-nak nevezett edényformát közvetlen etruszk mintaképektől származtatja.<sup>117</sup> Az etruszk hatás „nem a veneto illyr és az ú. n. hallstatti formakör nagy perifériális kultúráján átszűrődött, hanem a maga közvetlenségében jelentkezett“. Érvelésének lényege, hogy a forma határozottan a faliszkus „pseudo-kantharos“ formákra menne vissza, utal egy Veüiből származó bikafejes edényre és a nagyhöröcsöki szalagfüles edényen fellépő besimított technikára, mely a magyarországi anyagban már a kora vaskorban is lényeges szerepet játszik.

Ezzel szemben rá kell mutatnunk arra, hogy a kétfülű edények prototípusait megtaláljuk a délebbi illyr területeken. Kétségtelen, hogy sokkal egyszerűbb kivitelű darabokról van szó, melyek kézzel formáltak, durva alakúak és nehézkesek és szimbolikus

<sup>113</sup> Reinecke MF 87. és 94. l.

<sup>114</sup> Márton, Arch. Hung., 104—105. l.

<sup>115</sup> Márton, Arch. Hung., XII t. 5.

<sup>116</sup> Márton, Arch. Hung., 106. l.

<sup>117</sup> Márton, Arch. Hung., 98—107. l.

jelentőségű ábrázolásokat nem találunk rajtuk. Általában a talpnélküli, LXVI. t. 8—9 formát mutatják, találunk azonban Debelo brdon a LXVI. t. 1—4. típushoz tartozó töredéket is.<sup>118</sup> Hogy az illyr területeknek ily kivitelű darabjait mégis kapcsolatba hozzuk a LT körben kialakult formákkal, annak magyarázata egyrészt az, hogy a szerémségi leletek közt találunk ezekhez teljesen hasonló kézzel formált darabot (LXVI. t. 8.) és hogy a forma módosulását a magasabb technikával is meg lehet magyarázni. Ezek az edények a legtöbb illyr telepen és sírmezőn megtalálhatók Donja Dolinától Sanskimoston keresztül Jezerinéig.<sup>119</sup>

A döntő bizonyíték a két csoport összefüggésére azonban a Sergejewski által Ribicről publikált sírládikák.<sup>120</sup> Ribic mellett 5, a benne talált szárnyas- és kétgombos római fibulák alapján a Kr. születése körüli időre és az I. sz. elejére datálható sírláda került elő. Az oldalukat bekarcolt ábrázolások díszítik, a 2. sz. láda előlapjának képét a LXVI. t. 12. sz. alatt ismételjük meg. E jelenet azt ábrázolja, mikor a széken ülő halottnak (?) a LXVI. t. 1—4. sz. alatt bemutatott típusú edényt nyujtanak át. A ládák további ábrázolásain a kelta vallásos szimbolika körének számos tényezőjét feltaláljuk; a 2. sz. sírláda másik oldalán vadkan ábrázolással találkozunk; ugyanennek a hátlapján két egymással szembe forduló bika van ábrázolva. Látjuk tehát a kelta szimbolika megjelenését az illyr—pannon területeken, még pedig egy tipikusan illyr ábrázolásmódban megjelenítve.<sup>121</sup> A ládák többi ábrázolása még a Certosa-i szitulák hasonló ábrázolásaira emlékeztet.<sup>122</sup> Munkám keretén túlmenő feladat lenne megkísérelni e szimbolikus ábrázolásoknak és népi hátterüknek vizsgálatát; de megállapíthatjuk, hogy a ribici sírládákon a kelta és illyr vallási képzetek keveredésével állunk szemben és ebben a körben kétségtelenül vallási jelentősége van a fentebb tárgyalt edénytípusnak. A ribici ábrázolás mellett ugyannerre utal az amphora- és korsóalakú amulettcsüngőknek általános elterjedése az illyr-venét kultúrkörben.<sup>123</sup>

A mondottak alapján megengedhetőnek tartom azt a feltevést, hogy a tárgyalt edénytípus kelta-illyr keveredés alapján kifejlődött közös vallási szimbolikában a halottkultusznál jutott szerephez. Erre mutathatnak a kódsdi és nagyhöresöki daraboknak bikafejes díszítései is. Minthogy a forma a nyugati kelta területeken hiányzik, csak itt

<sup>118</sup> Fiala, Debelo brdo, WMBH IV, 1896, 49 l. 76 kép.

<sup>119</sup> C. Truhelka, Donja Dolina, WMBH. IX, 1904, XX t. 1, 2, 5. Prozor, Vj. Čurčić, Die Gradina an der Ramaquelle im Bezirke Prozor, WMBH. VIII, 1902, 26 ábra. Fiala, Sanskimost, WMBH. VI, 1899, 62 és 164 kép, Maladzi, Franz Baron Napocsa, Beiträge zur Vorgeschichte und Ethnologie Nord-Albaniens, WMBH. XII, 1912. Itt csontvázás sírban, importált görög kancsóval került elő. Észak-Albániában még Ungreiből görög bronzsisakkal együtt, Nopcsa, Archäologisches aus Nord-Albanien. WMBH. XI, 1909, 2, 3, 5. kép. Debelo brdo, F. Fiala, Ausgrabungen aus dem Debelo brdo bei Sarajevo, WMBH. V, 1897, LII. t. 2, 5. Jezerinén, Radimský, 48, 49. kép, a 8. sz. urnasírban, szárazd-régölyi típusú fibulával került elő (l. a fibulacsoport tárgyalásánál). Trebenischtén is, N. Vulić, Neue Gräber bei Trebenischte, Archäolog. Anzeiger, 1933. 478. l. 15. kép.

<sup>120</sup> Sergejewski, Neue Aschenkisten aus Ribic, PZ XXVII, 1936, 211—226 l.

<sup>121</sup> D. Sergejevski, i. m. 225. l.

<sup>122</sup> Pld. a második láda felvonulási menete.

<sup>123</sup> Néhány jellemző darabot Goricáról ismerünk, WMBH. VIII, 1902, 36 l., 79 kép; Glasinácról, WMBH. I, 1893, 100 l., 171—179 kép; VI, 1899, 13 l. 8. kép, Prozorról Ljubić, Popis, XXII t, 120—121, 125. kép. Tessin völgyéből amphoragyöngyökkel együtt, Ulrich Bellinzona, 258 l., XXXII t., 8.

keletkezett formának vehetjük; ezen esetben pedig az a szoros kapcsolat, melyre a két nép közt rámutattunk, kézenfekvővé teszi azt a megállapítást, hogy e délebbi illyr körből került bele a kárpátmedencei anyagba is.

Fentebb láttuk, hogy ez a kerámia a Balkánon le egész Észak-Albániáig jelentkezik, sokszor görög importleletek társaságában. Valószínűnek tarthatjuk, hogy a Balkán még kikutatlan területein is megtalálható lenne. Felvetődik a kérdés, hogy nem a balkáni eredetű Dionysos-kultuszban szerepelnek-e, és hogy nem található-e kapcsolat a görög halotti emlékműveknek lekythossal való díszítésével? Dr. Nagy Tibor szíves felvilágosítása szerint a lekythos-állításnak a dionysiakus körrel való kapcsolatára még nincsen biztos adatunk, de valószínűnek tartja, hogy a Pannóniában talált márványkratérok (pld. Várpalota) összefüggnek a Liber és Libera kultusszal; ezen az úton át talán kimutatható lenne a tárgyalt edénycsoportnak e kultusszal való összefüggése. De az is bizonyos, hogy e típusnak nem kellett mindig és kizárólag kultikus célt szolgálnia; használati célja is lehetett.

Hogy e tárgyi típus kétségtelenül erős kapcsolatban áll az illyrséggel, bizonyítja a déli területeken való aránylagos sűrűsége. A Szerémség a Kr. előtti I. században szkordizkus terület; a szkordizkusoknak a Balkánon a thrákság és illyrséggel fennálló kapcsolatát a történeti részben már kifejtettük. Nem tartjuk lehetetlennek, hogy éppen a szkordizkusok lehettek a thrák vallási képzeteknek az illyrség és részben a kárpátmedencei keltaság felé a közvetítői. Erre utalna Drexelnek a megállapítása is, aki a gundestrupi ezüstüst ábrázolásaiban pontusi-thrák elemeket lát és a kelta-thrák vallási képzetek keveredésének helyét a szkordizkus területen jelöli meg.<sup>124</sup>

### A szárazd-regölyi típusú fibulák (ld. 2. kép).

A szárazd-regölyi tőzeglápon előkerült fibuláknak legnagyobb része a XXIII. t. 2. és 4. képen bemutatott típushoz csatlakozik. Jellemző rájuk, hogy a legtöbb darab ezüsből készült és csak néhány bronzdarabot ismerünk. Rendszerint számszerűs rugós szerkezettel vannak ellátva, bár akad köztük rövidebb spirálisú is, mint a 2. kép 1. mutatja. A fibula kengyelének töve vastagon kiszélesedik, erre a széles kengyellapra kapcsolódik vastag gombbal a láb. A kapcsolódás előtt a láb még két, kisebb gombbal van tagolva. Típusunk mintaképét az ornavassoi, hosszú spirálszerkezettel készített LT 2 fibulákban kell keresnünk és abban az ornavassoi típushoz kapcsolódó csoportban, melynél a fibula lába, mely az ornavassoi típusnál még teljesen síma, gombokkal van profilálva. Az ornavassoi és a gyöngyözött lábú típus elterjedéséről alább szólunk (82. l.). Itt elég arra utalnunk, hogy feltűnően nagy számban lép fel az utóbbi típus a krajnai és siscailletekben és Prozoron is. A regölyi típust közvetlenül megelőző formát a XXIII. t. 1. számú velem-szent-vidi példányon mutatjuk be (részletes tárgyalását l. 83. l.).

A szárazd-regölyi típusú fibula a Kárpátmedencében a következő lelőhelyeken lép fel. Szárazd-Regölyön kívül néhány tolnavármegyei darab van a szekszárdi múzeumban; lelőhelyük valószínűleg ugyancsak Szárazd-Regöly lehet. Egy töredéket ismerünk

<sup>124</sup> Fr. Drexel, Über den Silberkessel von Gundestrup, JbDArch. Inst. XXX, 1915. Klny.; lásd 36 l.

Csabrendekről, egy Brigetioból származó ezüstpéldány a XXIII. t. 3. sz. alatt van ábrázolva. Két darabot Mitrovicáról jegyeztünk fel, az egyiknek feltűnő hosszú a spirálisa.

Nagyobb számban állnak rendelkezésünkre az e típushoz tartozó kapcsolótűk a balkáni-illyr területekről és megtaláljuk őket Krajnában is. Putičevon<sup>125</sup> rövid spirálisú, egyébként teljesen hasonló darab, Goricán ugyancsak rövid spirálisú,<sup>126</sup> Posusjén két ilyen (rúgójuk letört)<sup>127</sup>, Ripaçon<sup>128</sup> ugyancsak törött spirálisú példány került elő. A jezerinei 8. sz. urnasírban<sup>129</sup> némileg módosult formában találjuk meg; spirálisa hiányzik, a fejen látható átfúrás arra vall, hogy kéttagú szerkezettel állunk szemben; a gombok két csoportra oszlanak. A lički—ribniki kincsleletben ugyancsak rövidspirálisú példányt találunk. Tűtartóján bekarcolt díszítés vehető ki, melyet viszontlátunk egyes regölyi fibulákon is.<sup>130</sup> A kincsleletben levő Augustus-denárok azt tanúsítják, hogy a lelet a Kr. utáni 6-iki nagy pannon lázadáskor került a földbe. Egy ugyancsak cikk-cakk bekarcolással díszített rövidspirálisú darab Rakitnóról származik.<sup>130a</sup> Kronau bei Weisskirchenből három darab számszerű példányt ismerünk.<sup>131</sup> Vinicaról ugyancsak egy számszerű, sok gombos példányt.<sup>131a</sup> (1. kép 4.).

E fibulák datálására a leletkörülményekből keveset következtethetünk, mert úgy Szárazd-Regölyön, mint Ribniken kincsleletről van szó. A ribniki leletben több évszázadra terjedő korú darabokat látunk.<sup>132</sup> Biztosabb eredményekre jutunk, ha tipológiailag igyekszünk a kérdést megvilágítani. A típus kiindulópontjául az ornavassoi fibulát és ennek gombokkal tagolt kengyelű mellékes csoportját ismertük fel. A mitrovicai darabokat már Brunšmid is az ornavassoi típussal hozza összefüggésbe.<sup>133</sup> Az ornavassoi típus már a LT 2-ben kifejlődik, de a LT 3-ban egészen a császárkorig él és virágkorát is erre az időre tehetjük.<sup>134</sup> Ugyancsak a LT 2 végére és a LT 3 elejére datáljuk a gyöngyözött lábú csoportját is. A két csoport közti átmenetet kitűnően mutatja a vinicai példány. (1. kép 4.) Ezen az alapon a LT 2 második felére, a Kr. e. II. századra helyezzük a fibulatípus kifejlődését. A ribniki leletben való előfordulása mutatja, hogy a

<sup>125</sup> Čiro Truhelka und Carl Patsch, Römische Funde in Lašvathale, WMBH. III, 1895, 233 l. 12 ábra.

<sup>126</sup> C. Truhelka, Gorica, WMBH, VIII. köt. 1902, 227. ábra.

<sup>127</sup> Vj. Čurčić, Prähistorische Funde aus Bosnien und der Herzegowina in den Sammlungen des k. k. Naturhistorischen Hofmuseums in Wien, WMBH XI, 1909, 98 l., XVIII t., 14.

<sup>128</sup> Vj. Čurčić, der Prähistorische Pfahlbau der Bronzezeit in Ripač bei Bihać in Bosnien, WMBH. XII, 1912, III t. 10.

<sup>129</sup> Radimský, 63 l., 48 ábra.

<sup>130</sup> Klemenc, Lički-Ribnik, II t. 5.

<sup>130a</sup> W. Radimský, Die Altertümer der Hochebene Rakitno in der Herzegowina, WMBH. I, 1893, 16. ábra.

<sup>131</sup> Laibach, Mus. I t. sz. 3889, 3928, 3929.

<sup>131a</sup> Tresasures of Carniola, XXI. t. 114., 106—107. l.

<sup>132</sup> Klemenc, Lički ribnik 125. l.

<sup>133</sup> J. Brunšmid, Prehistorijski predmeti iz sriemske županije 4. Srebrni nakiti latènskoga doba iz Jarka kod Mitrovice, Vjesnik n. s. 1902, 85 l.

<sup>134</sup> Déchelette RA. 25. l. Déchelette 1760. l. A personai temetőben Augustus vereteivel került elő. A velem-szent-vidi felvidéki, tabáni és stradonitzi darabok is erre a korra utalnak. L. a tipológiai fejezetben, 82. s. köv. l.

Kr. e. I. század folyamán is használatban volt, mint ahogy a LT 2 típusú fibuláknak legnagyobb részénél is ez a helyzet.

Kialakulási területét a Balkán-félszigetnek északnyugati vidékeit jelölhetjük meg. A Kárpát-medencében való keletkezésének ellentmond nemcsak az, hogy a leletek zöme nem innen származik, hanem az is, hogy mintaképeit is elsősorban ezeken a területeken találjuk. A hosszú számszeríjas szerkezet (még a rövidspirálisú darabok is 8—10 csavarulatot mutatnak fel) tipikusan a déli, illyr-venét kultúrkör sajátja, amelyet a számszeríjas certosafibuláktól kezdve a LT 3-ig itt kifejlődött típusokig szemmel kísérhetünk.<sup>135</sup> Ugyancsak déli eredetére vall az is, hogy legnagyobb részben ezüstműből készült, mely anyagának használata meglehetősen ritka a tiszta LT ízlés körében, annál gyakoribb azonban a Balkánon.<sup>136</sup> A szárazd-regölyi fibulaformák szoros kapcsolatban állnak az erdélyi dák ezüsfibulákkal (XXIII. t. 4.). Ezen fibulák alaptípusaként ugyanazokat a gombos kengyelű kapcsolótűket fogjuk fel, amelyeket mint a szárazd-regölyi típus előfokát tárgyaltuk. Ezeknél a fejlődés iránya az, hogy a gombok a lábon egyenletesen oszlanak el és a kengyel ellaposodik. Az előképek és a dák példányok közötti átvezetőformát látjuk Debelobrdon;<sup>137</sup> a kengyel még nem szélesedik el, de a gombok már hasonló formájúak és a vinicai fibula sűrű gombozása is átvezet a típushoz. A szárazd-regölyi típusnak egy másik változatát is ismerjük a kárpátmedencei területekről; a XXI. t. 2a. sz. alatt bemutatott darab csak annyiban tér el a típusunktól, hogy kengyele ellaposodik és a kapcsolódásnál sem oly vaskos kiképzésű.

### A szárazd-regölyi kincslelet és köre.

#### a) Az ú. n. „amphora-gyöngyök“.

A XL. t. 1—3. képen bemutatott ú. n. „amphora“-alakú gyöngyök a LT B és C-ben jelennek meg. Alakjuk hasonlít egy fülnélküli amphorához, eredetét pedig, mint alább kimutatni igyekszünk, ugyancsak a görög-etruszk amphoracsüngőkben láthatjuk; ezért választottuk az amphoragyöngy elnevezést. A gyöngy középső, kerek részéből lent egy kisebb, fent valamivel szélesebb tag nyúlik ki; az „amphora“ nyakánál van átfúrva. Színük rendszerint halvány, áttetsző zöldesfehér, de akad kékbe játszó darab is.

Zárt leletben 4 lelőhelyen került elő a Kárpát-medencében. Készthelyen korai madárfejes fibulák és síma kerek átmetszetű bronzhuzal-karperecek kísérték (XL. t. 1), Carnuntumban ugyancsak korai jellegű rovátkolt végű bronzkarperecekkal (XL. t. 2),<sup>138</sup> Hatvanboldogon pecsétlős végű bronzkarperecekkal és Kósdon a Kund-gyűjtemény

<sup>135</sup> A LT A számszeríjas Certosa fibulái is déli minták után alakultak ki és a LT B-ben már eltűnnek. Az illyr-venét területen a münsingeni típusból kialakult fibulák legnagyobb részén megfigyelhetjük a hosszúsíralós szerkezetet. L. pld. a Giubiasco sírmezőn, Ulrich, Belinzona, LVI t. 21, a 442 sírből.

<sup>136</sup> Patek E, A pannóniai fibulák eredete és elterjedése. Diss. Pann. II, 19. A kora-császárkori ezüsfibulák legnagyobb része a dél-Pannon és balkáni területeken lép fel.

<sup>137</sup> Fiala, Debelo brdo, WMBH. 1899. VI, 132 l.

<sup>138</sup> Beninger, Carnuntum, 39 l.

8. és 55-ös sírjában. A 8. sírban LT 2 jellegű kerámia, az 55. sírban LT 2 típusú fibula kísérté. Szórványos darabok kerültek elő Velemen, Csabrendeken, a Tabánban (Budapest) és Gyulavarsádon a Lóposhalmon. Dél felé haladva megtaláljuk a Szerémségben, Mitrovicán csuklós ezüst ívfibulákkal<sup>139</sup> együtt.

A balkáni illyr területen Glasinacról, Donja Dolináról és Sanskimostról ismerem őket. Glasinácon a rudinei III. tumulusban égetéssel sírba került ki, csuklós ezüst ívfibula és kora LT kígyófejes fibula képezi a környezetét.<sup>140</sup> Donja Dolinán 3 sírban találjuk meg, két esetben asztragalosz-övtag kíséri és ugyancsak kora LT kígyófejes és számszerű Certosafibulák.<sup>141</sup> A sanskimosti 109. csontváz sírban egy kora LT kígyófejes fibula és áttört bronzkorong kísérté (XL. t. 3.).<sup>142</sup> Krajnából a St. Veit-i V. és VI. sz. tumulusból, a tipikus retardáló illyr anyag környezetében került elő több kis áttetsző vízszínű és egy nagyobb barna amphoragyöngy.<sup>142a</sup> Nyugaton a Tessin-völgyi Molinazzo d'Arbedo sírmező LXV. sírjában feküdt Certosa és kora LT típusú fibulákkal.<sup>143</sup>

A fentiekből kitűnik, hogy a kárpátmedencei és illyr-venét területen kb. egyidőben, a keltáknak kárpátmedencei és svájci betelepülésekor találjuk meg az amphoragyöngyöt. A mitrovicai leletekben a velük volt csuklós ezüst ívfibuláról nem tudjuk, hogy meddig élnek tovább; bár kétségtelen, hogy semmi LT jellegű anyag nem keveredik itt hozzájuk. A nyugati kelta leletanyagban nem ismerek hasonlót; azonkívül a Kr. e. IV—III. században, mikorra a leletek e típust datálják, a kelta üvegművesség még nem állt azon a fokon, amit e gyöngyök készítése megkíván. Az amphoragyöngyöket több esetben (Keszthely, Kósd, Sanskimost) apró kettős csonkakúp alakú, finom kék-zöld üvegyöngyök kísérik, melyeknek anyaga hasonlóan hozzájuk, áttetsző; tehát élénken elválnak az általában használatos üvegpasztá-gyöngyöktől. A Svájcban feltételezett nagy kelta üvegműhely, melyből a későbbi üvegkarkötők kerültek ki, legfeljebb a LT C-ben kezdett működni.<sup>144</sup> Anyaguk alapján is valószínűbb tehát, hogy keletkezési helyüket a mediterrán vidékekhez közelebb eső területen kell keresnünk.

Minns a Kubán vidékéről, Besenéevszkaja Stanitsa-ból közöl 2 darabot.<sup>145</sup> Mezekből (Bulgária) Filow említ egy zöldes üvegből készült „kis amphora alakú“ gyöngyöt.<sup>146</sup> A gyöngy Nagy Sándor ezüstdrachmájával datált hamvasztásos sírba került elő, görög-importárunk kíséretében, melyekről alább még részletesebben fogunk beszélni.

Ha ezt összevetjük a típusnak fentebb vázolt elterjedésével, bebizonyítottnak vehetjük, hogy eredetét Görögországban kell keresnünk, sőt valószínűleg görög műhelyekben készült, importált darabokkal van dolgunk. Erre vall az is, hogy a tárgyalt gyöngyformának fémbe való megjelenését is látjuk a görög leletanyagban. Kis, rendszerint

<sup>139</sup> Márton, Arch. Hung., XXVIII t. 4 típusú fibulák.

<sup>140</sup> Fiala, Glasinac, WMBH, IV. köt. 1896. 25—26. l. 62. kép.

<sup>141</sup> Truhelka, Donja Dolina, „Mato Petrović jun.“ XLIII. csontváz sírban, 101 l., L t. 28; „Nikola Šokić“, 4 sz. kettős csontváz sírban, 112 l., LIX t. 10—11; a 7 sz. feldúlt sírban, 112 l., LX t., 13, asztragaloszövekkel.

<sup>142</sup> Fr. Fiala, Sanskimost, WMBH. VI, 1899. 94. l. 113—121. kép.

<sup>142a</sup> Treasures of Carniola, XXIII. t., 131, 134, 136, 114—118. l.

<sup>143</sup> Ulrich, Bellinzona, 258 l. XXXII t. 8.

<sup>144</sup> Déchelette 1925 l. Viollier 64 l.

<sup>145</sup> E. H. Minns, Scythians and Greeks, Cambridge 1913, 65 l., 16 kép.

<sup>146</sup> B. Filow, Die Kuppelgräber von Mezek, Bull. Bulg. 9, 1937, 112 l.

aranyból készült szabályos amphoraalakú csüngők kedvelt formái a görög iparművészetnek.<sup>147</sup> Közelebb jutunk az általunk tárgyalt formához, ha a hasonló formájú, de már fül nélküli csüngők felé fordulunk, melyek a görög-etruszk ékszereknek állandó alkotórészei és melyek már inkább korszóformát mutatnak.<sup>148</sup> A formának fémből, rendszerint ezüsből készült barbár utánezatait is megtaláljuk a Balkánon; bár későbbi leletekben, mint amikorra az amphoragyöngyöket datáljuk. Így a jezerinei 278 úrnasírban (XXXIX. t. 3.),<sup>149</sup> melyet egy kora császárkori kétgombos fibula a Kr. sz. körüli időre datál, továbbá a 322 csontvázásírban<sup>150</sup> és Lički Ribniken,<sup>151</sup> mely kincslelet mint fentebb már utaltunk rá, Kr. u. 6-ban, a pannon lázadás idején került a földbe. A Lički-ribniki leletben az emberalakos amulettek tartozékaképen szerepel és így közvetlenül vezet át a szárazd-regölyi kincslelethez.

Hogy ez a típus a Balkánon keresztül kerülhetett be az illyr formakincsbe, arra alább még rá fogunk térni. Itt csak utalni óhajtunk arra, hogy a fentebb említett mezeki lelet másik, ugyancsak Nagy Sándor ezüstdrachmájával datált hamvasztásos sírjában filigrándíszítésű arany „korsócsüngő“ is szerepel<sup>152</sup> és hogy a bukioveii leletben (Bulgária) és Duvanlijben<sup>153</sup> is megtaláljuk a típusnak mintául szolgáló csüngődíszeket, sőt a trebenischtei leletek közt is fellép ez.<sup>153a</sup> Így az egyenes, etruszkokat kikerülő átvétel lehetősége kétségtelenül fennáll.

#### b) A szárazd-regölyi kincsleletek.

Ezen elnevezés alatt két leletet értünk; a 3. képen és a XXXIX. t. 7. sz. felső sor, és 8., 9. sz. alatt bemutatott aranytárgyakat, melyek 1891-ben kerültek be a múzeumba és az egy évvel később előkerült ezüstékszer garnitúrát a vele együtt talált aranygyöngyökkel. (A 4. képen és XXXIX. t. 7. alsó sor.) A lelőhelyükről csak annyit állapíthatunk meg teljes biztonsággal, hogy az a Szárazd és Regöly közt elterülő Kapos bozótterülete. Az első leletet szárazdi, a másodikat regölyi kincs elnevezés alatt ismeri az irodalom, de ennek a megkülönböztetésnek nem tudjuk az okát. Hadacsek és Pulszky szerint a második lelet a Kaposfolyó regölyi oldaláról származik. (A lelőhely, lelőkörülmények és a leletek részletes leírását a publikációs fejezetben adjuk.)

<sup>147</sup> A felsorolható gazdag anyagból elég csak néhány példa megemlítése; Minns, i. m. 409 l., 296 kép, L. Pollak, Sammlung Nelidow, Klassisch-Antike Goldschmiedearbeiten, XIII t., 320 kép, Leipzig, 1903; R. Zahn, Sammlung Baurat Schiller, Berlin, 52 t., 116 kép, K. Hadacsek, der Ohrschmuck der Griechen und Etrusker, Wien 1903, 34 l., 56—57 kép.

<sup>148</sup> Néhány példa, Pollak, i. m. XIII t. 317, Minns, i. m. 179 l., 74 kép, 195 l., 88 kép, 401 l. 294 kép; Rosenberg, Goldschmiedekunst, 69 l., 116 kép, K. Hadacsek, i. m. 65 l., 131, 132 kép.

<sup>150</sup> Radimský, 137 l., 372 kép.

<sup>151</sup> Klemens, Lički Ribnik III. t. 12, 13, 20.

<sup>152</sup> Filow, i. m. 113 l., 84 kép, 2.

<sup>153</sup> Ábráját I. Márton, Arch. Hung., 23. kép. Publikációja: R. Popoff, Annuaire du Musée Nat. Bulgare; Sophia, 1922—1925. Számomra nem volt hozzáférhető. I. Welkow, Grabhügel funde aus Duvanlii in Süd-Bulgarien, Bull. Bulg. VI, 1930—31. X t. 2, 4, B. Filow, Neue Funde aus dem antiken Hügelgrabe bei Duvanlii, Bull. Bulg. IV, 1926—27, 34 l., 15 kép.

<sup>153a</sup> N. Vulič, La necropole archaïque de Trebenishte, Revue Archéologique, 1934, Fig. 16.

A szakirodalomban először Hadaczek Károly tárgyalta a két leletnek a görög-etruszk ötvösművekkel való összefüggését és megállapítja, hogy benne etruszk munkáknak VII—VI. századi barbár utánzatát kell látnunk.<sup>154</sup> Márton Lajos<sup>155</sup> rámutat arra, hogy a szárazd-regölyi leletek egyes darabjainak analógiáit megtaláljuk a kódsi temetőben és illyr területeken is. Utal arra, hogy a leletet nem lehet egységesnek tekintenünk, hanem kétségtelenül több ékszergarnitúra darabjaival állunk szemben. A finomabb kiképzésű holdsarlós díszítésű aranygyöngyökről megállapítja (3. kép 6., 7., XXXIX. t. 9.), hogy eredetileg görög munkák is lehetnek; a lelet többi darabjában etruszk és perifériális etruszk területen keletkezett darabokat lát és így valószínűnek tartja, hogy a görög jellegű darabok is „Etrurián és a többi tárgyak keletkezési helyeként tekinthető venét területen át tették meg az utat a Dunántúlig“, korukról pedig megállapítja, hogy „úgy a görög, mint a Latène- emlékek alapján a leletet nemcsak a hallstatti kor, hanem a kora Latène-időszak határán kívül esőnek, a Kr. e. III. sz. közepe táján földbekerült daraboknak kell tekintenünk“. Az illyr területeken előkerült analógiáit, melyekre alább bővebben rátérünk, hajlandó a dunántúli területekről és a Szerémségből átvettnek tekinteni. Érvelésének alapja a szárazd-regölyi fibulatípus, melyet hajlandó ugyancsak a dunántúli területeken keletkezettnek és innen délfelé lenyomuló típusnak felfogni.

Alföldi András<sup>156</sup> mutatott rá arra, hogy a szárazd-regölyi leletet görög-etruszk mintaképek hatása alatt a balkáni illyr kultúrkörben keletkezett és ott a császárkori és a császárkorban retardáló elemek megnyilvánulásának kell tartanunk.

A következőkben keresni fogjuk: 1. a szárazd-regölyi kincslelet elemeinek elterjedési területét; 2. ezen elemeket kialakító mintaképeket, keletkezési helyüket és idejüket.

1. Az aranygyöngyökön fellépő maszkos ábrázolás (XXXIX. t. 8. és 3. kép 1—5, 4. kép 5., 6., 7., 10.) a balkáni illyr területen elterjedt díszítésmód. Jezerinén lófejes csüngődísz csörtetőjeképen lép fel,<sup>157</sup> egy münsingeni típusú fibula kíséretében (XXXIX. t. 4, 6.), amelynek az illyr körben való továbbéléséről már előbb szóltunk. A maszkok homlokán vonal fut keresztbe, melyet a szárazd-regölyi darabok homlokán is megfigyelhetünk és amely, mint erre Alföldi András rámutatott,<sup>158</sup> a görög-etruszk maszkokon látható kis sapkának maradványa. A jezerinei 278. úrnasírban,<sup>159</sup> melyről fentebb már az amphoragyöngyökkel kapcsolatban volt szó, kis ezüstplémmaszkot találunk, melyen az elválasztóvonal felett a vertikális vonalkázást is megtaláljuk. Ez közelebb viszi az eredeti mintaképekhez. E sírt egy kétgombos fibula az I. sz. elejére datálja. Egészen hasonló módon megmintázott kis maszk lép fel Ribicén, az 56. úrnasírban, kerek kis ezüstlap közepén két trébelt körben.<sup>160</sup> Ezen a maszkon is megtaláljuk a homlokfeletti vertikális vonalkázást.

<sup>154</sup> Hadaczek Károly, Adalék az etruszk iparművészet hatásáról Közép-Európára. AÉ., U. F. XXVII, 1907, 166—171 l.

<sup>155</sup> Márton, Arch. Hung. 90—96. l.

<sup>156</sup> Alföldi András, Materialien zur Klassifizierung der gleichzeitigen Nachahmungen von römischen Münzen aus Ungarn und den Nachbarländern, III. Nachahmungen röm. Goldmedaillons als germanischer Halsschmuck. Numizmatikai közlöny XXVIII—XXIX, 1929—30, 20—25. l.

<sup>157</sup> Radimský, 264. sír, 122. l. 304—306. kép.

<sup>158</sup> Alföldi, i. m. 22 l.

<sup>159</sup> Radimský, 127—131. kép.

<sup>160</sup> Čurčić, Ribić, 11 l. 8—12 kép.

Ugyanez a maszk-típus jelenik meg az ulakai kelta stílusú emailos övláncnak a gombjain is (XXXIX. t. 2.),<sup>161</sup> melyet egy kovácsműhely leletei közt találtak Kr. u. I. sz. kerámiával együtt. Ugyancsak övkapocs töredékén látjuk a maszkot a XII. t. 1. sz. alatt bemutatott Cilliben őrzött bronzon.

Maszkos ábrázolást találunk a prozori temetőben is, ahol hengeres tokra erősített emberfejecskék képezik egy nyaklánc gyöngyeit.<sup>162</sup> Itt az emberfej nincs annyira elstilizálva, mint az előbb tárgyalt darabokon és a homlok felett szabályos hajkiképzést látunk a vízszintes bevágás helyett. Ezek a darabok közelebb állnak eredeti mintaképeikhez, mint a homlokvonallal díszített maszkok (l. még alább).

Az ulakai leleten kívül a tárgyalt maszkábrázolásnak a kora császárkorban a dél-pannon-illyr területeken való továbbélését és nagy kedveltségét megfigyelhetjük a fibula-anyagon is. A XII. t. 2. sz. alatti knezeki koracsászárkori fibula lábán levő gombon még tisztán kivehető a keresztvonalas homlokú maszk. Ugyanezt tapasztaljuk a nassenfussi példányon.<sup>163</sup> Ugyancsak a láb gombján vagy a kengyelen elhelyezett maszkot látunk több egygombos fibulán is<sup>164</sup> és ez jelenik meg egy Jászberényben őrzött (ismeretlen lelőhelyű) koracsászárkori horgonyfibula lábán is (XII. t. 3.). Ugyanez van meg a belgrádi múzeumnak két ismeretlen lelőhelyű ezüst horgonyfibuláján is.<sup>165</sup> Egy Krajner Raktól (Dél-Pannónia) származó filigránnal díszített arany szárnyas fibula tütartóján 3 maszkot látunk, melyek a többi ábrázolástól abban különböznek, hogy kis csúcsos sapkaszerű kiképzést látunk a fejek felett, mely alatt a haj ugyancsak göndör.<sup>166</sup>

Ugyancsak illyr területeken találjuk meg a szárazd-regölyi leletek másik sajátos formájának, az „emberalakos“ amuletteknek analógiáit (4. kép, 8–11). Jezerinén eredetibb formájában akadunk rá a fej, karok és lábak itt még felismerhetően vannak ábrázolva és homloka felett is feltűnik az elválasztó vonal.<sup>167</sup> E típushoz tartozó ezüstcsüngő Ribičén is előkerült, a fentebb említett maszkos ezüstlapocskával együtt.<sup>168</sup> Ugyancsak emberalakú idolt találtunk a lički ribniki leletben is, ahol a törzs végtagjait kis amphoragyöngyök képezik.<sup>169</sup> Valószínűleg elstilizált emberamulettet láthatunk a Klemencnél III. t. 17. sz. alatt közzétett lapocskában is, melyhez hasonló Jezerinén is előfordul, fonatos ezüstitlancra függesztve. A lánc másik végén ezüst amphoragyöngyöt

<sup>161</sup> W. Schmid, Ulaka, Japodska naselbina nad Starin Trgom pri Ložu, Glasnik (Ljubljana), XVIII, 1937, 17–32. l., R. Ložar, Glasnik muzejskega društva za Slovenijo, XV. 1934, 62 és 66. l. 22 kép.

<sup>162</sup> Ljubić, Popis, XXII t. 141.

<sup>163</sup> Patek, i. m. IX t. 5.

<sup>164</sup> Patek, i. m. IX t. 1. (Pannonia) 2, (Wien), 3, (Dunaadony).

<sup>165</sup> M. Grbić, Römische Fibeln aus dem Nationalmuseum in Beograd, Starinar 1930, XXXIV t. 4, 5.

<sup>166</sup> Patek, i. m. II t. 9, további irodalmát l. u. ott.

<sup>167</sup> Radimský, 379. csontvázsr, 150 l., 437 kép, Alföldi A., i. m. 9 kép.

<sup>168</sup> Čurčić, Ribič, 11, 11/a kép.

<sup>169</sup> J. Klemenc, Lički Ribnik, III t. 12, 13. A típusnak egy már erősen elstilizált változatát, amelyen az alak már nincs kiformalva, hanem egy legömbölyített háromszögű lapon 3 préselt kitudorodás képezi a testrészeket, a gyöngyök pedig jelentőségüket veszítve, csüngökként szerepelnek, Klemenc munkája, III t. 13. sz. alatt hozza. A jezerinei és ribiči leletekhez hasonló töredékeket a III t. 14–16. sz. alatt közöl.

látunk.<sup>170</sup> Hasonló emberalakú amuletteket Alföldi András<sup>171</sup> Sisciából és a zárai múzeumban levő 4. sz. nonai sírból említ.

E leletek legnagyobb részének állományában szerepel a fonatos ezüstlánc is, mely a szárazd-regölyi leletnek is lényeges alkatrésze, amely már a híres trebenistei leletek ékszereivel jelentkezik<sup>171a</sup> fentebb tárgyalt 278 (XXXIX. t. 3.) és 323 jezerinei sírban, Lički Ribniken és Bukovicán (itt már római jellegű leletek közt<sup>172</sup>) és a fentebb tárgyalt knezeki fibulán is megtaláljuk.

A szárazd-regölyi kincslelet gerezdes gyöngyeihez nem ismerek analógiát a szóbanforgó területekről, ellenben a 4. kép, 2. és XXXIX. t. 7. sz. alatti gerezdelte aranygyöngyöknek másai a fentebb tárgyalt ribíci 56. sírban (XXXIX. t. 1.), Jezerinén,<sup>173</sup> Lički Ribniken,<sup>174</sup> a kódsi temető (Kund-gyűjtemény) 7. sírjában LT B típusú fibula, asztragalosz-öv és LT C típusú kerámia kíséretében jelenik meg (XL. t. 4.).

2. A szárazd-regölyi leletnek és körének etruszk-görög művészeti termékekkel való összefüggésére, mint fentebb beszéltünk róla, már régebben rámutatott a kutatás. Hogy e kör sajátos színezete nem a kárpátmedencei keltaságnál alakult ki, arra elegendő bizonyíték a leletek fentebb vázolt elterjedési területe és az a tény, hogy a Kárpát-medencébe a Kr. e. IV. sz.-ban betelepülő keltáknál a LT A alatt kialakult figurális művészeti stílus már csak csökevényeiben volt meg; az egyetlen litéri maszkos fibulán kívül nem leljük ennek jelét. A gyöngyöknek filigránnal és granulációval való díszítése idegen a nyugati keltaság művészetétől és közvetlen kapcsolatot mutat a görög-etruszk iparművészettel.

Kétségen kívül állónak tarthatjuk tehát, hogy a szárazd-regölyi leletekben és a Kósdon fellépő hasonló gyöngyökben (XL. t. 4.) az illyr kultúra hatását kell látnunk, amely hasonlóan a szárazd-regölyi típusú fibulához (melynek a déli területeken való kialakulásáról már fentebb szóltunk), az amphoragyöngyökhöz és az asztragalosz-övekhez, az illyrség és a kárpátmedencei kelták szoros kapcsolatának a bizonyítéka.

Eldöntésre váró kérdés azonban, hogy ez az illyr területeken kialakult formakör honnan nyerte az indítékokat?

Hadacsek, Márton Lajos és Alföldi András rámutattak a tárgyalt kincslelet etrusk mintaképeire. A maszkos ábrázolás a görög művészetből<sup>175</sup> kerül be az etrusk kultúrkörbe, ahol ugyancsak elterjedt.<sup>176</sup> Márton Lajos a regölyi lelet kampóin elhelye-

<sup>170</sup> Radimský, Jezerine, 332. sír, 137 l., 372 kép. Az emberalakú csüngőknek egy másik formájára is utal Alföldi A., i. m. 23 l., 98 jegyzet, melyet Prozorból ismerünk (Ljubić, Popis, XXII t. 132—138).

<sup>171</sup> Alföldi, i. m. 23. l., 98. jegyzet.

<sup>171a</sup> N. Vulčić, Jahreshefte XXVIII, 1933, 175 l., 89 kép.

<sup>172</sup> W. Radimský, Die vorgeschichtlichen und römischen Altertümer des Bezirkes Županjac in Bosnien, WMBH. IV, 1896, 160 l., 63—66 kép.

<sup>173</sup> Urnasírban, Radimský, 66 l., 57 kép; szórványos leletként, 181 l., 590 kép.

<sup>174</sup> Klemens, Lički Ribnik, III. t. 33.

<sup>175</sup> L. egy delosi lelőhelyű darabot, M. Rosenberg, Goldschmiedekunst Abt. Granulation, 111 kép. = Alföldi A., i. m. 2 kép.

<sup>176</sup> L. a bolognai múzeumban levő darabot, melyet Rosenberg a Kykládokon keletkezett importdarabnak tart (Rosenberg, i. m. 12 kép). A maszkok átvételére l. a Rosenbergnél, i. m. 110 képen ábrázolt fülbevalót.

zett emberfejek analógiáiképen fogja fel a cervetrii és praenestei leleteket<sup>177</sup> és rámutat arra, hogy az etruszk leletek „közt az ékszer felfüggesztésére szolgáló figurális kampószerű díszítmények és az ugyancsak figurális, vagy legalábbis figurális eredetű csüngők alkalmazását is egyaránt felleljük, mint ahogy az emberi fejnek keskenyebb lemezek végére díszként való alkalmazása sem idegen ebben a formakörben“. Kétségtelen tehát, hogy a tárgyalt körnek keletkezése kapcsolatban állhat az etruszk kultúrkörrel is. Annál is inkább, mert a boszniai illyr-pannon törzsek éppen a tekintetbe jövő (l. lentebb!) Kr. e. utolsó évszázadokban nagyon élénk kereskedelmi összeköttetést folytattak Észak-Itáliával, amelyről az irodalmi adatok mellett az *aes rude* és *aes signatum* és a velük járó vertpénzek tömegleletei (Mazin, stb.) és a köztársasági denárok (Lički Ribnik) ideözönlése tanúskodik.

Rá kell azonban mutatnunk arra, hogy ugyanazokat a stílusbeli elemeket és tárgyi típusokat, melyek jelenlétét az etruriai anyagban állapították meg, megtaláljuk egy másik területen is, mely legalább annyira alkalmas volt ezeknek az elemeknek az átadására, mint Etruria és a venét kör; mégpedig a mai Bulgária területén. Az amphoragyönggyökkel kapcsolatban volt alkalmunk már utalni arra, hogy a bulgáriai és illyr anyag közt megtaláljuk az érintkezést. Az ott említett bukioveii leletben fonatos láncok végén ugyancsak maszkot látunk, hajkiképzése vertikális rovátkolású. A bukioveii leletet Márton a hozzátartozó csuklós ezüst ívfibulák alapján a kora LT-nel párhuzamosnak tartja. A Duvanlii-i leletben, melyet Filow az V. sz.-ra datál, a prozori nyakláncnak előképét találjuk meg, korszó (amphora)-alakú gyönggyel együtt.<sup>178</sup> Ezen a kis kerek csüngő közepén nem maszk, hanem virágszirom formájú díszítés foglal helyet, azonban rokonsága a prozori darabbal félreismerhetetlen.<sup>179</sup> A leletnek a többi része nagyrészt Görögországból és a görög kolóniákból importált darabokból áll, melyek ugyancsak a Kr. e. V. sz.-ra datálják. A mal-tepei (Mezek, Dél-Bulgária) kupolasír anyagában találunk egy vasból készült, ezüsttel bevont, félholdalakú mellédszt. Ezen három sorban elhelyezett maszkokat látunk, melyek rokonságban állnak a prozori leletekkel az erősen hangsúlyozott hajkiképzés által.<sup>180</sup> Ugyanitt találjuk meg a szárazd-regölyi kúpos csövecskéknek a pontos analógiáit is, melyeket ugyancsak filigrán díszít.<sup>181</sup> A kupolasír leleteit Filow ugyancsak a IV. századra datálja.

Hogy a délről jövő hatásokat milyen erővel fogta fel és tartotta meg a thrák terület, azt láthatjuk a mal-tepei kupolasírokkal kapcsolatban. Ezek a kupolasírok hasonló mykenaei temetkezés analógiái, de az eddig felszínre került példányai Bulgáriában mind a Kr. e. IV. sz.-ból származnak.<sup>182</sup> Filow ezekben a mykenaei idők óta élő helyi tradíció megnyilvánulását látja.

<sup>177</sup> Márton, Arch. Hung., 90 l., Marshall, Jewellery, 1370, fig. 71.

<sup>178</sup> B. Filow, Neue Funde aus dem antiken Hügelgrabe bei Duvanlii, Bull. Bulg. IV, 1926—27, 27—60 l., 15 kép. I. Welkow, Grabhügelfunde aus Duvanlii in Süd-Bulgarien, Bull. Bulg. VI, 1930—31, 1—44 lap, XI t. 1.

<sup>179</sup> A kis hengeres tokról lecsüngő kerek lapocskáknak nyakláncként való alkalmazása az illyr körben kedvelté vált, egészen síma formában is. L. pld. Prozorról, Ljubić, Popis XXII t. 144—148.

<sup>180</sup> B. Filow, Die Kuppelgräber von Mezek, Bull. Bulg. XI. köt., 1937, 1—116. l., 75—77. kép.

<sup>181</sup> Filow, i. m. 33 kép, 6—9.

<sup>182</sup> Filow, i. m. 115 l.

A felsorolt lelőhelyek mindegyikén a görög importcikkeknek és a helyi készítményeknek a keveredését figyelhetjük meg. A görög importcikkek felérkeznek Bosznia területére is; az illyr leletanyagban sok közvetlen behatást figyelhetünk meg.<sup>183</sup>

Már Márton Lajos is hangsúlyozta, hogy a Balkánon át a Kárpát-medence felé irányuló görög hatásnak jelentős szerepet kell tulajdonítanunk.<sup>184</sup> A fentebb tárgyalt leleteknél valamivel korábbinak kell felfognunk a benei hydriát,<sup>185</sup> a mitrovicai korsót<sup>186</sup> és a Fleissig-gyűjtemény szombathelyi bronzfűl-töredékét.<sup>187</sup>

Valamivel későbbi időbe vezetnek II. Fülöpnek és Nagy Sándornak az egész Kárpát-medence területén elterjedt veretei és utánveretei, melyek ugyancsak a balkán—kárpát-medencei összeköttetésnek a dokumentumai.

Mint már fentebb említettük, a szárazd-regölyi leletnek holdsarlós aranygyöngyeit eredeti, szerintünk a Balkánon keresztül hozzánk érkezett görög munkáknak tekintetjük; ugyancsak a mezeki leletben is fellépő filigrán díszítésű kúpos csövecskéket.<sup>188</sup>

A fentiek alapján kétségtelennek tartom, hogy a szárazd-regölyi kincs körének Illyrikumban való kialakulása közvetlenül a Balkánon át, a thrákokon keresztül közvetített importcikkek hatása alatt ment végbe. Fentebb már utaltunk a gundestrupi ezüstüstnek a szerepére, melyet Drexel a thrák és kelta motívumok együttes szereplése miatt szkordiszkusoknak tulajdonít, illetve keletkezési helyét a Drina—Morva közti területen keresi.

A fentiekkel természetesen nem zárjuk ki annak a lehetőségét, hogy itáliai befolyás is hatott a leletcsoport kialakulására. Az itáliai és balkáni kapcsolatokra legutóbb Jacobsthal mutatott rá.<sup>189</sup> A Duvanli-i leletben fellépő<sup>190</sup> és a Glasinac<sup>191</sup> is szereplő virágsziromdíszítésű fálakat itáliai importnak tekinti, a mal-tepei (Mezek) mellédszt dél-itáliai munkának tartja. Másirányú kapcsolatot látunk a jezerinei és felsőitáliai etruszk stélék közt; ez a venét-illyr kultúrkör jelensége. Kr. e. 183 óta az Aquileiából északfelé kiinduló római kereskedelem is erősítette ezt a forgalmat; viszont ekkortájt már Makedónia is római birtok lett s megnyílt az Appenin-félsziget portékái számára. A Balkánon jelentkező itáliai importot tehát ezen a két úton vezethetjük le; mi úgy véljük, hogy a szárazd-regölyi kör itáliai elemeiben valószínűleg a délitáliai görög gyarmatoknak a Balkánon át az illyr területekre irányuló importját kell keresnünk.

<sup>183</sup> Elég néhány példát említenünk; a goricaei ezüsteelletet Čiro Truhelka, *zwei Prähistorische Funde aus Gorica*, WMBH. VIII, 1902, 104—110. A mahrevičii skyphos-utánzatot, Č. Truhelka, *Ein Tumultus der La-Tène Periode in Mahrevičii*, WMBH. XII, 1912, i. kép; a maladžii korsót, F. Nopcea, *Beitrag zur Vorgeschichte und Ethnologie Nord-Albaniens*, WMBH. XII, 1912, 173 l., 11 kép.

<sup>184</sup> Márton, *Arch. Hung.* 66—69 l.

<sup>185</sup> Posta, *Dolg.* V, 1914, 15—44 l.

<sup>186</sup> Márton, *Arch. Hung.* 29 képen, kitűnő ábra.

<sup>187</sup> Márton, *Arch. Hung.*, 86 l., XXVIII t. 2.

<sup>188</sup> E típusnak a császárkorban való továbbéléséről és elterjedéséről l. Alföldi i. m. 23 l. 105 jegyzet.

<sup>189</sup> P. Jacobsthal, *Keltische Bronzebeschläge in Berlin*, PZ. XXV, 1934, 85—86 l., 28. jegyzet.

<sup>190</sup> B. Filow, *Neue Funde aus den Antiken Hügelgräbern bei Duvanlii*, Bull. Bulg. IV, 1926—27, 26—27 kép.

<sup>191</sup> Fiala, *Glasinac*, WMBH. I, 1893, 136 l., 19—20 kép.

Összefoglalva a fentebb tárgyaltakat, megállapíthatjuk, hogy a szárazd-regölyi kincs köre a görög és itáliai fémművesség hatása alatt *Illyrikumban* alakult ki, ahova nem annyira a venét-illyr kultúrkör közvetítésével, hanem inkább, elsősorban a Balkánon át érkezett el. A Duvanlii-i és mezeki leletek tanulsága alapján a Kr. e. IV. sz.-tól számolhatunk e leletcsoport stiláris és tárgyi karakterisztikumainak kialakulásával; datálható leleteink Illyrikumban a Kr. sz. körüli időkre esnek. Ugyancsak a Kr. e. I. sz.-ra datálja Drexel (l. fentebb) a gunde; rupi ezüstüstöt is.

Magában a szárazd-regölyi kincsleletben legalább két garnitúrát kell megkülönböztetnünk; a gerezdes fémgöngyök és filigrános kúpcsovecskék szorosabban csatlakoznak a görög-itáliai mintaképekhez. Ezt a garnitúrát korábban keletkezettnek foghatjuk fel, mint az ú. n. „regölyi leletet“, melyet fentebb felsorolt analógiái a Kr. sz. körüli időre datálnak. — Ha mindezzel összevetjük a szárazd-regölyi fibulák fentebb megállapított tipológiai és kronológiai helyzetét, akkor a szárazd-regölyi leletek földbe kerülésének idejét a Kr. e. I. sz.-ra tehetjük.

## V. FEJEZET.

### ÉRINTKEZÉSEK A SZKÍTASÁGGAL.

#### Bevezetés.

A nyugatról kelet felé törő IV. századi keltaság már a század végén beleütközik hazánk földjén a szkítákba.

A magyarországi szkíta leletanyagot legújabb feldolgozója, Bottyán Árpád megállapítása szerint<sup>1</sup> három főcsoportra kell felosztanunk: egy Erdélyi, egy Alföld- és egy Kustánfalvi csoportra. E három csoportot etnikailag is szétválasztja egymástól. Az erdélyi szkíták bevándorlásának idejét a Kr. e. VII. század végére teszi, míg az ettől élesen elváló Alföld-csoport hordozói a Kr. e. IV. században a kárpátaljai szorosokon vonulnak be a Don-parti nagy szarmata megmozdulás következményeképpen, amit az Alföld-csoportnak a Podoliai és Kijevi csoportok IV. század periódusaival való erős rokonságából következett.

Ebben az Alföld-csoportban, melyet egyrészt a Kijevi, Podoliai csoportok analógiái, másrészt a kelta hatások datálnak, ismét három alcsoportot különböztet meg Bottyán: 1. a Hegyalját magábfoglaló *Zöldhalompusztai*, 2. a Közép-Tisza- és Duna—Tiszaközi *Tápiószentmártóni* és 3. a Tisza—Maros—Körösök közti *Gyoma* alcsoportot. Látjuk tehát, hogy a Kis-Alföldtől az Alsó-Tiszáig húzódó szkíta sávval áll szemben a IV. századi keltaság. E megállapításokkal a IV. sz.-i leletek elterjedése teljesen összevág: látjuk, hogy a Bécs—Budapest közti Duna-vonalat észak felé alig lépik át, míg keleten a Duna—Tisza közén megállnak. Azok az adatok, melyek alapján a régebbi kutatás, főleg Pârvan a keltáknak Erdélybe a IV. században, sőt még az V. században való behatolásáról beszélt, az anyag feldolgozásakor megdőlték. Pârvan teóriája szerint<sup>2</sup>

<sup>1</sup> Bottyán, kéziratban.

<sup>2</sup> Pârvan, 774—775. l.

a kelták még a LT A alatt két irányban özönlöttek Erdély felé; északon Szlovákián és délkeleten a Maros-völgyön keresztül. Az előbbi útvonal régészeti bizonyítékát a turóci sisakban és a szendrői és munkácsi antropoid törökben, az utóbbit az oláhszilvási sírleletben látta. Mint alább kimutattuk (116. l.), antropoid kardjainkat a LT C-re kell datálnunk; ugyanezre az időre datálódik az oláhszilvási sír is, míg a turócmezei sisak valószínűleg retardációs jelenség. Az oláhszilvási sírban hasonlóképpen szerepel a sisak. Jon Nestor is csak a LT C-re teszi a számbavehető kelta leletek erdélyi felléptét,<sup>3</sup> bár ő az általam későbbre datált apahidai és felsőzsuki sírokra gondolt első sorban. Ezzel szemben az oláhszilvási sírhoz Erdélyből még néhány, ugyanebbe az időbe és körbe helyezhető lelet csatlakozik, melyeket az oláhszilvásival együtt nem vettünk fel az 1. számú térképre, mert bennük LT B—C átmeneti típusokat találunk, történeti alapon pedig ugyancsak a LT B és C fordulójára datálhatjuk őket. Ezek: Arad, Nagyenyed, Székelykeresztúr, Medgyes, Dezmér, Táblás, Szederjes. Tehát egy marosmenti beáramlás nyomait követhetjük. Arra a kérdésre, hogy a IV. századi kelta leletek és a Maros-vonal közt hol találjuk meg az összeköttetést, a hatvanboldogi<sup>4</sup> és egreskátai leletek felelnek; a Duna vonalán érkező keltaság a váci kanyartól a Zagyva völgyén keresztül fordulhatott a Tisza felé. A Zagyva torkolata és a Maros közti Tisza-vonal mellékéről még hiányzanak a LT B—C-jellegű leletek; bár a hódmezővásárhely-soltpaléi leleteket e csoporthoz számíthatjuk. Ugyancsak ide kell sorolnunk a korai gyomai és a békéscsabai múzeumban őrzött, ismeretlen lelőhelyű, de kétségtelenül e megyéből származó leleteket is. A leleteket a tipológiai részben részletesen tárgyaljuk, így itt csak néhány szóval szükséges jellemezni őket. A hatvanboldogi, aradi és oláhszilvási leleteket szorosan egymáshoz fűzi a XLVIII. t. 3. típusú kardkoptató — a kísérőleletek pedig ugyancsak LT B—C átmeneti jellegűek. A békésmegyei, medgyesi, táblási leleteket a XXVII. t. 3. típusú karkötő kapcsolja össze, míg a dezmeri leletben, sajnos, síronként nem szétválasztott anyagban, a korai jellegű kelta leletek tipikus szkíta kerámiával együtt lépnek fel. A székelykeresztúri hamvasztásos sírban egy, a kelta kultúrkörből idegen, lófejben végződő kis késnyél került elő „kadalakú” agyagtálcában, kelta vaskard és bronzgomb kíséretében. Ezek alapján világosan rajzolódik ki egy, a Tisza mentén a Marosig és ennek völgyén Erdélybe törő kelta csoportnak a képe.

E Duna-vonalon jövő keltaság azonban északkeleti irányban is benyomul a szkíta területekre — ennek mentét a felsőméri és rozvágyi leletek jelzik (III—V. t., 5—7. kép). Talán véletlennek tulajdonítható, de érdekes jelenség az, hogy míg az előbbi csoportban a kelta jelleg az uralkodó, e két lelőhelyen a két ellem teljes keveredését figyelhetjük meg. Mindenesetre érdekesen egyezik ez meg Bottyán feltevésével, miszerint a kárpátaljai szorosokon benyomuló szkíták először a Hegyalját szállták meg és éppen a kelták itteni térfoglalása után vonulnak délre, Közép-Tisza, Maros mentére.

Ezek a leletek jelzik tehát a legkorábbi kelta megmozdulásokat erre. A tárgyalt területekről azonban egy, ennél jóval nagyobb anyagot felölelő csoportunk is van, mely a következő századok kelta-szkíta kapcsolataira vet fényt. Ezek főleg a Tisza vonalának

<sup>3</sup> Nestor, Bericht, 153. l.

<sup>4</sup> Hatvan—Boldogon szórványosan előkerültek szkíta leletek is; vasnyílhegy és vasesákány, hajfűrtkarika, karperec.

a Párducz<sup>5</sup> és Bottyán által részletesen tárgyalt szkíta temetőiből kerülnek ki. A 2. számú térképre azokat a lelőhelyeket vettük fel, ahol kevert kelta-szkíta temetőket, vagy kevert típusú leleteket találunk.

Párducz és Bottyán a szkíta anyag tárgyalásakor rámutattak arra, hogy a szkíta kerámiának négy főtípusa van: az egyfülű bögre, a behúzott peremű tál, a virágcserep-alakú edény és a kettős csonkakúp alakú (Villanova típus) urna. Az alábbiakban elcször e négy főtípust fogjuk tárgyalni, majd pedig az ezekhez csatlakozó, kevésbé gyakori formákat.

## Az egyfülű bögrék.

### a) A díszítetlen bögrék.

A LXXI. t. 2., LXXII. t. 1–4. sz. alatt bemutatott bögrétípus az alföldi szkíta anyagra jellemző. Bottyán megállapítása szerint<sup>6</sup> mind korongolatlan, mind korongolt formájában az Alföld majdnem minden szkíta temetőjében megtaláljuk, míg az Erdélyi és Kustánfalvi csoportban korongolatlan, kissé megváltozott alakban szerepel. Az alföldi temetők korongolt bögréi természetesen kelta hatás alatt lépnek fel. Mivel a korongolt és korongolatlan darabok közt semmi formai különbséget nem lehet megállapítani, Bottyán a típus felléptét a Kr. e. IV. századra teszi. Érdekesen támasztja alá ezt a megállapítást Fettich, aki a zselizi darabbal (LXXII. t. 1.) előkerült tegeztartót is erre az időre datálja.<sup>7</sup> Ezeket a még teljesen szkíta jellegű korongolt bögréket végigkövethetjük az egész Tisza mentén; az általunk felvett lelőhelyek közül Tiszalökön (LXXI. t. 2.), Rozványon (töredék), Szentés—Jaksorparton (LXXII. t. 3.), Nagyhalászin, Nyíregyházán (LXXII. t. 2.), Tótkomlóson, Tápíószelén, Muhipusztán (LXXI. t. 15.), Jászberény—Jákóhalmon. Feltűnően nagy számban Borsod vármegyében ismeretlen lelőhelyekről. De átesap a típus a nyugati Magyarországra is, így Zselizen (LXXII. t. 1.), Kupon, Nezsideren, Velem—Szentviden találjuk meg. Az utóbbi helyekre Bottyán szerint mint importdarabok kerültek, illetve nem helyben készültek.

A forma azonban továbbfejlődik és a kelta edénművességben változatos alakot ölt. Főleg a borsodmegyei szórványos anyagban találjuk meg a szkíta és a LXXIII. és LXXIV. táblán bemutatott kelta formák közti átmeneti típusokat; ilyen a LXXII. t. 6. és több hasonló darab. Igen érdekes, hogy ugyanezt a LXXII. t. 3–4. típust, alig változott formában (különbség a jobban hangsúlyozott talpkiképzés és bordázás a testen) az egész LT alatt megtaláljuk; így Szobon,<sup>8</sup> Tiszaeszláron, kelta hólyagos karperec kíséri) Apátfalván (szarmata kerámiával) és Medgyesegyházán.

A típus másirányú fejlődése hozta létre a LXXII. t. 10. és 11. sz. alatti kiszombori és sotini edényeket. Hasonlók származnak Boljeveiből és Dályáról. Ezeket a lelőhelyeket datálják későre. Kissé eltérő formájú a LXXII. t. 8. sz. LT C végére datálható szőregi bögre. Feltűnő az erősen hangsúlyozott talprész. Az egész forma hasonlatossága mellett

<sup>5</sup> Párducz, Dolg. 1940. 79–99. l.

<sup>6</sup> Bottyán, id. m.

<sup>7</sup> Fettich N. A garesinovái szkíta lelet. Arch. Hung. XV. 1934. 44. l.

<sup>8</sup> Bottyán, XXXI. t. késő LT jellegű és bütykös láncsoros edénytöredékekkel.

főleg ez állítja rokonságba a szarmatakori darabokkal. (Békés—Homokgyödrön és Hatvan Boldogon a szarmatakori szórványok közé sorolhatók.)

Találunk már egészen kelta ízlésű darabokat is; a LXXII. t. 12. szobi példányhoz egy kőröshegyi és egy vadászi példány csatlakozik, melyet állítólag három római „konzuláris ezüstéremmel” találtak. Rokonformájú a LXXII. t. 13. sopronhorpácsi és a LXXII. t. 14. számú pálfai bögre is.

Teljesen elválik e típusoktól a LXXI. t. 14. számú kis kézzel formált bögreforma, mely a szkita és kelta-szkita anyagban egyaránt szerepel (Dezmér, Bökény, Gáva, Kishomok). Teljesen azonos formában a szarmata anyagban is folytatódik.<sup>9</sup>

## b) A különlegesen díszített típusok.

### 1. A bikafejes bögrék.

A LXXIII. t. 1—6. számú darabok tartoznak ide. Tulajdonképen csak a két LXXIII. t. 1. és 4. számúakon látható világosan a fül és perem találkozásánál a bikafej-szerű kiképzés; a többiekben csak ennek maradványait észlelhetjük. Az így ábrázolt bikafej, mint fentebb, az amphorákkal kapcsolatban már tárgyaltuk, a kelta vallási képzetekben fontos szerepet játszó szimbólum. E bögréken való felmerülése talán ezeknek a halottkultuszban játszott szerepére utal. Érdekes kérdés azonban, hogy honnan került ez az ábrázolás e bögrékre? Ilyen alkalmazása — akár a kétfülű edényeken — a Kárpát-medencén kívüli kelta területekről teljesen ismeretlen. Gondolhatnánk itt is szkita hatásra. Bottyán szerint az Erdélyi- és Kustánfalvi csoport füles bögréin gombalakú bütyökdísz van, melyek szerinte sematizált állatfejdíszek. Feltételezi, hogy fabögréket is használtak, melyek füle állatalakúan volt kiképezve.<sup>10</sup> Az Alföld-csoport fülesbögréin szerinte a korongolás tüntette el a bütyköket. Nem lehetetlen, hogy ezek az állatfejes bögrék adták az indítékokat. A bikafejes bögréknek csak egy példánya került elő jól datálható zárt leletben, a LXXIII. t. 1. sz. szobi darab, melyet a XXII. t. 6. sz. LT C—D-re jellegzetes vasfibula kísért. LT C jellegű leletek kísérik a pécs-téglagyári bögrét is (LXXIII. t. 2.). Kósdon Kund 70-es sírjában fordul elő. Késői leletek alkotják a környezetet Apahidán (LXXIV. t. 7.), míg a mezőkövesdi, győrkálváriai (LXXIII. t. 5—6.) bögrék félholdas díszítése ugyancsak késői időre utal (ld. alább). Ugyanezt állíthatjuk a LXXIII. t. 4. sz. másik szobi szórványos lelet csavart füléről, melynek analógiáját a LXXIII. t. 11. félholdas díszítésű késői gávai példányban találjuk meg.<sup>11</sup> E késői LT C<sub>2</sub>—D datálásnak nem mond ellent a LXXIII. t. 3—4. és LXXIV. t. 7. bögrék pecsételt koncentrikus díszítése sem, mert e díszítésmód az egész LT korszakon át megtalálható.<sup>12</sup>

<sup>9</sup> Párducz, Dolg. 1940. 86. l.

<sup>10</sup> V. ö. a muhipusztai állatfüles agyagbögrét.

<sup>11</sup> V. ö. A kakasdi kétfülű edény csavart fülét (LXV. t. 6.).

<sup>12</sup> A szobi (LXXII. t. 4.) darab szaggatottan bekarcolt vonaldíszét a késői zárt leletekből előkerült LXX. t. 2. és 5. apahidai és gávai edénykéken is megtaláljuk. Pecsételt koncentrikus körök díszítik a LXX. t. 4. apahidai bögrét.

## 2. A félholdas díszítésű bögrék.

Elnevezését a finoman bekarcolt, néha fehér festékkel is kitöltött kis félhold (körömbekarcolás) alakú díszek miatt adtuk. Egyes daraboknak csak ez a dísz, más példányokon azonban más díszítésmódokkal együtt fordul elő. Egyszerű kis félholdak díszítik a LXXIII. t. 7. sz. szentandrásai kis bögre fülét és kihasadását. Ezekkel teljesen rokon az alsózsolcai bögre, melyen a fül tövén és a peremnél pecsételt koncentrikus köröket találunk. Egy, a kolozsvári múzeumban őrzött publikálatlan szátleleki bögrén is a kihasadásán találjuk a díszet. Formája a LXXIII. t. 9. sz. balsai, már gazdagabb díszítésű darabhoz áll közel.

A szentandrásai és szátleleki darabokhoz hasonlóan díszített, de élesen profilált vonalú a LXXIV. t. 10. sz. tiszalöki és egy radostyáni szórványelet is. Nagy félholdak díszítik a LXXIV. t. 5. apahidai darabot. Egészen különálló, görög mintaképekre emlékeztet a LXXIII. t. 8. mélyfekete vattinai bögrécske, melynek ugyancsak a törésvonalán találjuk meg a díszet.

A kombinált díszítésű darabok közül már említettük a két bikafejes bögrét. Koncentrikus körökkel kombinált a fentebb említett alsózsolcai, egy tiszadobi (LXXIV. t. 3.) és egy monosbéli darab; az utóbbinak a füle hullámos hosszmetsetű. Szorosan rokon egymással a LXXIV. t. 1. és 2. berettyóujfalusi és berekböszörményi, fehér pasztával díszített két bögre és a LXXIII. t. 11. sz. gávai edényke. Az alsózsolcai darab a LT C-ből származik; LT C—D korúak a balsai darab kísérőleletei; hasonlóképpen a többi példány környezete is (Gáva, Apahida). Rendkívül érdekes a félholdas bögrék elterjedési térképe (3. térkép).<sup>13</sup> Látjuk, hogy a típus középpontja a Tisza-kanyar alá esik és innen nyúlik szét néhány darabbal. Nincs a kelta kerámiának még egy csoportja, mely ilyen élesen lokalizálódna. A félholdas díszítésnek valószínűleg ugyancsak a temetkezéssel kapcsolatos vallási szimbolikus szerepének kellett lennie — tudjuk, hogy a félhold a császárkori kelta sírszimbolikában is jelentős szerepet játszik.<sup>14</sup> Lehetségesnek kell tartanunk, hogy e zárt csoport egy különleges, egyelőre még meg nem figyelt temetkezési ritust jelöl, amely valószínűleg egy néptörzshöz csatolható.

## 3. Az egyéb díszített bögrék.

A legkorábbi kelta (III. századi) darabok közé sorolhatjuk a garamdamásdi szalagfülű, a fülén és a derekán bepecsételt, koncentrikus körökkel díszített példányt.<sup>15</sup> A gávai III. sz. sírból, tehát a LT C végéről származik egy ugyanígy díszített töredék; ezenkívül egy Berekböszörményből. A LXXII. t. 5. sz. radostyáni bögre egészen síma, csak a fülét díszíti tarajosan kiugró bordadísz. Egy békésszarvasi bögre füle a fentebb említett monosbéli darabhoz hasonlóan hullámos hosszmetsetű, míg a has felett egy tipikusan késői

<sup>13</sup> Megjegyzendő, hogy Gáván (9. kép 15) Ordódbabóton (Márton, Dolg. 1933—34. XXX. t. 5.) és Apahidán (LXXXIX. t. 6—7.) urnán is előfordul.

<sup>14</sup> Nagy Lajos, Asztrális szimbolumok a pannoniai bennszülött lakosság síremlékein. Pannonia 1. 1935.

<sup>15</sup> Eisner, LVII. t. 1.

(ld. Kakasd, Regöly) csavart zsinórdísz fut körbe. Ugyanezt találjuk meg a **LXXIV t. 9.** sz. gávai edényke fülén, melynek formája és fülkiképzése a **LXXIV. t. 1.** sz. berettyó-ujfalusi darabbal teljesen megegyezik. Ez is mutatja az egyfülű bögrék szoros kapcsolatát. Rokon velük egy kódsi edényke is. (Márton, Arch. Hung. XX. t. 9.)

Ismét más típust képvisel a **LXXIV. t. 6.** sz. győrkálváriai lapos bögrécske, és a **LXXII. t. 7.** kiszombori, **LXXIII. t. 12.** apahidai darabok.

Különleges figyelmet érdemel a **LXXIV. t. 8.** sz. bepecsételt díszű edényke. Díszítésmódjának analógiáit alább (61. l.) tárgyaljuk. Besimított kereszttrácsmintát látunk egy eszéki darabon.

Végül meg kell még emlékeznünk a **LXXII. t. 15.** típusról. E darabon gyengén bepecsételt koncentrikus kördíszítés van — egy kolozsmonostori edényt<sup>16</sup> bikafej (kosfej?) díszít, a verseci múzeumban egy belső oldalán síma, a külsőn csavart fülű ismeretlen lelhelyű példány csatlakozik e csoporthoz. A forma már egészen késői időkre — szarmata rokonságra — utal.

Magában álló egy sötétfekete, finom, fényesfelületű apahidai kancsó: **LXXIII. t. 10.** sz. Már kétségtelenül a dák virágkorból származik; egész formája és kidolgozása görög—római mintaképekre utal.

### A behúzott peremű tálak.

A **LXXI. t. 3., 6., 16.** és **20.** sz. alatt mutatjuk be a típus főformáit. A **LXXI. t. 3.** sz. tiszalöki tál *csi szkíta* forma, mely ilyen durva, korongolatlan formájában a szomszédos szkíta területeken, az Erdélyi-, Kustánfalvi-, Podolai-, Kijevi- és Poltavai csoportokban kivétel nélkül megvan.<sup>17</sup> Korongolt formájában azonban csak az Alföld-csoportban találjuk meg. A korongolt bögrékhez hasonlóan ezeknél is kézzelfoghatóan kelta hatást jelent. e technikai változás. A **LXXI. t. 6.** és **16.** sz. darabokkal rokon talpas tálakat Szirma-besenyőről, Szentés—Jaksorpartról, Újdiósgyőrből ismerek. A **LXXI. t. 20.** sz. érmihályfalvi darabnak csak fényképét kaphattam meg; így nem volt alkalmam talpkiképzését megfigyelni. A **XXI. t. 18—19.** sz. kísérőleletek már a LT C végére datálják. Hasonló korú tál került elő Szobon,<sup>18</sup> a fentebb tárgyalt füles bögrével együtt és Tiszaeszláron, kelta hólyagos lábperec kíséretében. Egy másik szobi szórványos darabot (**LVIII. t. 21.**) erős korongolásnyomos kivitele helyezi a késői kelta időkbe. A szkíta anyagban még későbbi változatát is megtaláljuk — ilyen az **LVIII. t. 20.** sz. szentesjaksorparti és egy tápiószelei tál<sup>19</sup> melyek az **LVIII. t. 17—19.** LT D táltípussal állnak rokonságban.<sup>20</sup>

A sírokban e tálakat rendszerint az urna beborítására használták, de néha csak a földre helyezett hamvakat fedték le vele, néha pedig bele is helyezték ezeket.<sup>21</sup>

<sup>16</sup> Kolozsvári Múz. Publikálatlan.

<sup>17</sup> Bottyán, id. m.

<sup>18</sup> Bottyán, XXXI. t. 3—14.

<sup>19</sup> Bottyán, XXIII. t. 6.

<sup>20</sup> E kelta formának az előfutárjait már a LT C alatt is megtaláljuk.

<sup>21</sup> Párducz, Dolg. 1940. 91. l.

### A virágcserep alakú edények.

E szkíta edénytípusnak azokat a formaváltozatait, amelyek a kelta anyagban kerültek elő, a **LXII. t. 6—8** és **CI. t.** ábráin mutatjuk be. Bottyán két főformát különböztet meg; urnát és fazekat. A szkíta kultúrkör Alföld-csoportja területén mind a kettő elterjedt; Bottyán a **LT B—C**-re datálja őket. A típusnak a kelta anyagba való belekerülését először a felsőméri leletben figyelhetjük meg (**7. kép** fönt balról), majd a kódsi temetőben tűnnek fel (**LXII. t. 6—8.**). Kishomokon a **LT C**-re datálhatók. Ugyanennek a korszaknak a végére esnek a radostyáni darabok és a szobi töredékek.<sup>22</sup> Ezek mind a Bottyán osztályozásában bemutatott szkíta „virágcserep alakú bütykös fazekak és bögrék“ csoportjához csatlakoznak. A **CI.** táblán bemutatott tabáni leletet nem tudjuk pontosan datálni; de az egész környezet a **LT D** második felére utal. Hasonló körömszipkedéses peremű edények a kosztesdi dák vár anyagában is felmerülnek (**LXII. t. 2.**). A két terület közt az összekötő kapcsot pl. Hatvan—Boldogon is megtaláljuk (**LXII. t. 4.**). Kétségtelenül a szkíta kultúra köréből öröklődött át e típus a dák anyagba. Ez azonban nem jelent répi meghatározást, mert a boszniai késő-illyr temetők anyagában is megvannak ezek az edényformák, amint alább ki fogjuk fejteni.

### A kettős csonkakúp alakú edények. (Villanova-formák.)

A szkíta kettős csonkakúp alakú edényeknek a kelta anyaggal való együttes felléptét egyenlőre csak két lelőhelyen figyelhetjük meg: Rozványon (**IV. t. 9., 10., 20; V. t. 2. 13.**) és Kishomokon. Bottyán szerint két formát különböztethetünk meg; egyik a valódi Villanova forma, melyet anyagunkban az **V. t. 2.** sz. darab szemléltet; a másik a többi idézett példány által képviselt kettős csonkakúp alakú urna. A szkíta kultúra Alföld-csoportjának darabjait Bottyán mind a **IV.** századra datálja. Eredetét a helyi talajban keresi, amennyiben rámutat arra, hogy Sulimirski szerint a podoliai és ukrainai szkíta anyagban is helybeli képződmény, melynek közvetlen előzményeit A Gallus—Horváth által publikált preszkíta anyagban találja meg.

Rendkívül érdekes jelenség a **LXXXVII. t. 2.** sz. földéaki hatalmas hombár, melynek hasán ott találjuk a bütyköket, pereme alatt pedig az ujjbenyomásos láncsort; keletkezésének korát meghatározza az a tény, hogy **LT D** eleji besimított díszű edények voltak elrejtve benne.

E bütyökdísz azonban a korongolt kerámiába is benyomul; kétségtelenül szkíta hatást kell látnunk a **XCI. t. 1.** és **2.** korongolt urnák négyes bütyök díszében.<sup>23</sup> Hasonló hombár- és urnatöredékek a tabáni anyagban is előkerültek.

### Vegyes típusok.

Már Bottyán is rámutat arra, hogy az alföldi „szkíta“ kultúra népe a keltáktól a korongolás technikájával együtt néhány edényformát is átvett, természetesen eldurvított, nehézkes formában. Egyik ezek közül a **LXXI. t. 4., 5.** és **8.** sz. alatti urnatípus;

<sup>22</sup> Bottyán, **XXXI.** t.

<sup>23</sup> Balsán szkíta nyílhegyek is kerültek elő szórványosan.

a tiszalöki és kishomoki darabok szkíta anyaggal kerültek elő. Másik forma a **LXXI. t. 7., 12.** típusú palack; a Bottyán által publikált anyagban korongolt és korongolatlan darabok egyaránt előfordulnak. Ugyancsak ebbe a körbe tartozik a **LXXI. t. 13., 17.** és a **9.** számú kettős csonkakúp alakú kis bögreféle, mely az Alföld területén igen gyakran előkerül.<sup>24</sup> Ezek már mind a **LT C** típusai; legkorábbi felbukkanásukat Solt-Palén figyelhetjük meg. Ez is bizonyítja, hogy csak a **LT B** végétől kezdve vált erősebbé a két nép közti érintkezés.

E helyen kell még megemlítenünk azt is, hogy a szkíta és kelta anyag kapcsolata és a szkíta formáknak itt kimutatott hosszú élete vet fényt a **LT D** *dák* talpcsöves edényeinek a felmerülésére is.<sup>25</sup> Az Alföld-csoport anyagában nemesak kézzel formált,<sup>26</sup> hanem korongolt talpcsöves tálakat is találunk.<sup>27</sup>

### A fémanyag.

Eddig egy olyan fémből való tárgyi típust ismerünk, amely a hazai szkíta kultúra köréből kerülhetett bele a kelták hagyatékába: ez a rovátkolt, nyújtott huzalkarperec. A rovátkolás a kelta karpereceknek is jellegzetes dísz; ilyen formában azonban a nyugati területeken ismeretlen. Kialakulásában tehát inkább a szkíta anyag játszhatott szerepet, mint azt Bottyán is megállapította. Eredetét mindenestre a helyi talajban kell keresnünk; mint alább tárgyaljuk, a boszniai illyr anyagban is megtaláljuk az analógiákat. A 13. képen bemutatott darabok korongolt edényben kerültek elő Dunaalmáson; ugyancsak a kelta anyagba keveredett e típus Solt—Palén és Hatvan—Boldogon; a békéscsabai múzeumban ismeretlen lelőhelyről őriz ily karperecet.

### A balkáni illyr kultúrhatárak kapcsolatai a hazai szkíta leletanyaggal.

A balkáni illyr leletanyag áttanulmányozása közben néhány, a hazai szkíta kultúra anyagával kapcsolatban álló formára találtunk. Az **39—43.** képeken néhány Donja Dolináról származó leletcsoportot mutatunk be. Olyan Villanova-urnákat, virágcserep-alakú edényeket és behúzottperemű tálakat látunk itt, melyek a honi szkíta formákkal szerves hasonlóságot mutatnak. És pedig nem annyira az Alföld-csoport leleteivel rokonok ezek, hanem inkább a régebbi erdélyi és kustánfalvi formákkal. A **41. kép B** alatti Villanova-urnát a hornyolás és az egészen ívelt profil kapcsolja ide; a behúzott peremű tálakat ugyancsak idekapcsolják a bütykös fülek. (**40. kép A. 1., 40. kép B. 14., 42. kép A. 4. 43. kép B 2).** Nagy számban találjuk meg a bütykös virágcserep alakú edényeket is (**40. kép B. 13., 43. kép B. 1., 42. kép A. 11., 42. kép B. 8.**). Ugyancsak találunk Donja

<sup>24</sup> Részletes tárgyalásukat ld. Bottyánnál.

<sup>25</sup> Nestor, Bericht, 19. t. 6.

<sup>26</sup> Bottyán, id. m.; Párducz, Dolg. 1940. IX. t. 1.

<sup>27</sup> Tápiószelén, Bottyán Árpád szíves szóbeli közlése. Medgyesegyházán egészen késői tál és füles bögre (korongoltak) kíséretében találtak ilyet (Szegedi Múz.).

Dolinán bütykösfülű lapos csészét, számszeríjas Certosa-fibula kíséretében.<sup>28</sup> Szerves kapcsolatot mutathatunk ki a 43. kép A. 1. és B. 4—5. sz. alatti donjadolinai tálak díszítésére és egy tápiószelei talpcsöves tál ornamentikája között.<sup>29</sup> Az utóbbi peremét turbántekeres díszíti, belső része négy zónára osztva vonalasan tagolt. Ezeket az elemeket alkalmazták a két donjadolinai példányon is.

A fentebb tárgyalt rovátkolt, egymásrafutó végű karperecek analógiáit is megtaláljuk Donja Dolinán (39. kép B. 13., 15., 16., 40. kép A. 10—11.) és Glasinacon is.<sup>30</sup>

Az Alföld-csoport Villanova urnáiról azt állapította meg Bottyán, hogy a preszkita körből származnak. E koravaskori elemeknek a behatolását a szkíta anyagba több helyen is megfigyelhetjük.<sup>31</sup> A rozvágnyi temetőben még a kelta formákkal is találkozunk (V. t. 4., 16.). Ha ezt összevetjük a tipikus preszkita csüngődíszeknek (XXXIX. t. 3—4.) a balkáni anyagba való behatolásával és hosszú életével, arra a megállapításra kell jutnunk, hogy ezek a szkítával rokon formák egy közös preszkita alapból jutottak le a Balkánra és a szkítákhoz. E kérdés megoldása a koravaskori kutatás feladata lenne. Feltevésünk megmagyarázná a késő illyr anyagban fellépő, a szkíta-dák kerámiával rokon leleteket is.<sup>32</sup>

### Összefoglalás.

Összegezve a fentebbieket, a következőket állapíthatjuk meg:

A Kr. e. IV. sz. első harmadában betelepülő keltaság először az Alföld északi peremén, a Zöldhalompusztai alsóport területén kerül érintkezésbe az ugyancsak a IV. században betelepülő alföldi szkíta-kultúra hordozóival. Ennek az érintkezésnek nyomait őrzik a rozvágnyi, felsőmérái, hatvanboldogi leletek, melyeket a század végére, kell datálnunk. A leletek tanulsága szerint<sup>33</sup> (Radostyán, Szob, Muhi, Csicsó, Érmihályfalva) a kelták nem űzik el a szkíta kultúrjellegű lakosságot, hanem ezek velük összekeverednek és így még a Kr. e. I. században is megtaláljuk kultúrájuk folytatásának jegyeit.

LT B—C átmeneti jellegű, tehát a századfordulóra datálható leletek jelzik a Tisza—Maros vonali kelta benyomulás útját. Huzamos megtelepedés azonban a jelek szerint itt sem jött létre, mert LT C2 leleteket alig ismerünk e vidékről. A tiszamenti anyag itt is világosan azt mutatja, hogy a két népelem keveredik, sőt később még szarmata-szkíta érintkezést is találunk. Még élesebben figyelhető meg a szkíta továbbélés a tápiószentmártoni alsóport területén, ahol Bottyán megállapítása szerint<sup>34</sup> „a leletek egyrésze a három alsóport közül a legfiatalabb típusokat képviseli. A tárgyi formák kontinuitása mellett a szkíta temetőknek a szarmaták által való folytatása is ezt a tényt bizonyítja (v. ö. Tápiószele, Törökszentmiklós, Tiszalök, Nyiregyháza.). . . . Az előbb

<sup>28</sup> Truhelka, Donja Dolina, LIII. t. XLVIII. sír, Bato Petrović jun.

<sup>29</sup> Bottyán, XXII. t. 7—7a.

<sup>30</sup> C. Truhelka, Hügelgräber und Ringwälle auf der Hochebene Glasinac. WMBH, I. 1893. 193. 1. III. tumulus.

<sup>31</sup> Bottyán, XIX. t. 14. és szöveg.

<sup>32</sup> Meyer, Gurina, XIV. t.

<sup>33</sup> Bottyán, id. m.

<sup>34</sup> Bottyán, id. m.

elmondottakat összegezve a Tápíószentmártoni alcsoport egészen a szarmata időkig önálló egységként fogható fel.<sup>35</sup> Bottyán e megállapításával teljes összhangban áll a kelta leletek és „kelta“ pénzek<sup>35</sup> elterjedési térképe, mely a Duna—Tisza között és Jász-Nagy-Kun-Szolnok, Hajdú vármegye területét majdnem teljesen üresen hagyja.

A Dunántúlon fellépő szkíta leletek<sup>36</sup> az Alföld-csoport kisugárzását jelentik.<sup>37</sup>

Ezzel kapcsolatban meg kell még emlékeznünk a nyugati kora LT fémművesség orientális elemei eredetének kérdéseiről. Jacobsthal a következőket írja:<sup>38</sup> „... die Entstehung des La-Tënestils, die Aufnahme und Verschmelzung der italischen und der östlichen Elemente muss man in einem Gebiet suchen, das nach seiner Lage beider Strömungen ausgesetzt ist . . . . . Skythische und randskythische Erzeugnisse können wir nach Westen reichlich bis ins Ungarische verfolgen und Persisches bis nach Bulgarien und Schlesien . . . . .“ . . . . . „Ob es möglich oder wahrscheinlich ist, dass schon in dieser Frühzeit — wie im Späthellenismus—Kelten an der unteren Donau wohnten, ist schwer zu sagen.“ A fentebb tárgyaltakból azonban világosan látni, hogy csak a IV. sz. második felében érintkeztek egymással a Kárpát-medencében a kelták és a szkíták — és így a fémművességben amúgy is szegény alföldi szkítaság semmiképen sem adhatott indítékokat az V. és IV. sz.-ban virágzó kelta fémművesség kialakulásához. Így Jenny felfogásához kell inkább csatlakoznunk, aki ezeket az orientális-pontusi elemeket egy, az etruszkok által közvetített közös, szkíta—perzsa—görög elemeket egyesítő forrásból vezeti le.<sup>39</sup>

## VI. FEJEZET.

### ÉRINTKEZÉSEK A GERMÁNSÁGGAL.

#### A sávós és besímított díszítésű kerámia.

A LT C<sub>2</sub>—D tál- és urnatípusainak tárgyalásánál több ízben utalunk arra, hogy a LT C végén egy sajátos díszítésmód lép fel; ez a sávós és besímított díszítés. A LXXXVII—XCIV. táblán bemutatjuk az így díszített leletek nagyrészét.

E díszítésmódnak három változatát különböztethetjük meg:

a) a LXXXVII—LXXXVIII. táblán közölt és LXXXIX. t. 1. sz. darabok díszítését egyedül az edény felületének váltakozó finomságú elsímítése adja. A LXXXVII. t. 1., 3—6. daraboknak egész felülete fényesre polirozott, de széles sávokon durván hagyták, úgyhogy mattfelületű szalagok keletkeztek. A LXXXVII. t. 9—10. darabok felülete nem olyan finom, mint előbbieknél; a sávós díszítést grafitos máz alkalmazásával nyerték. Valószínűleg ilyen lehetett a LXXXVII. t. 7. nagyon kopott darab is. A LXXXVIII. t., LXXXIX. t. 1. és LXXXVI. t. 2. sz. képeken bemutatott tálak sávós díszét

<sup>35</sup> Pink, térkép.

<sup>36</sup> N. Fettich, Bestand der skythischen Altertümer Ungarns (M. Rostowzew, Skythien und der Bosporus, 1931. 494—529 l. és térkép.)

<sup>37</sup> Bottyán, id. m.

<sup>38</sup> Jacobsthal, A. 39. l.

<sup>39</sup> Jenny, 17. l.

pedig finom elsimítással nyerték; így ezek fényes csíkjai elűtnek az alapfelülettől. Lelőhelyei: Apahida, Balsa, Földeák, Gyulavarsánd, Tolnaudvari, Tolnatamási, Apáti-pusztá, Kósd és Gáva. Az e csoporthoz tartozó darabok színe majdnem kivétel nélkül sötétszürkefekete; a **LXXXVII. t. 3.** sz. földéaki urna középszürke.

b) A második változatnál az eltérő simítású sávon még egy X-, cikk-cakk, vagy hullámvonalban besimított finom vékony vonaldíszítést találunk. Ez aránylag ritkábban fordul elő; megtaláljuk Apahidán (**LXXXIX. t. 3., 4., 5.** és egy töredéken), Surčiban (**XCI. t. 11.**), Borjádán (**XC. t. 2.**), Kósdon (**XCI. t. 4.**). Egy szilicei mélyfekete töredéken a kósdéhoz teljesen hasonló besimított keresztvárcsmintát látunk. — Mélyszürke-fekete a **LXXXIX. t. 4.** apahidai edény és egy töredék; a **LXXXIX. t. 2.** sz. ismeretlen lelőhelyű és a **XCI. t. 4.** kósdai edény. Sárgás-vöröses a **LXXXIX. t. 3.** és **5.** apahidai darab. Végül a **XC. t. 2.** borjádi és **XCI. t. 8.** surčini darabok hamvas-középszürkék.

c) A harmadik, leggyakoribb változatot azok az edények képezik, melyeken csak a finom besimított vonaldíszítést találjuk meg, sávozás nélkül. Legáltalánosabb a hullámvonal; kivétel nélkül ezt alkalmazzák a tálakon (**XC. t. 1., 4., 6.**; ezeken kívül egy kósdai és egy felsőzsuki táltöredék (és az urnák legnagyobb részén is) **XCI. t. 5., 6., 7., XCII. t. 3.**, az utóbbi típushoz tartozik egy pécs-gyárvárosi példány, a tabáni leletekben pedig igen gyakori. **CV. t. 14., 16–19.**; **XCII. t. 4–5.**). Szabálytalan hullámvonal díszíti a **XCII. t. 1.** sz. késői típusú szitulát is. Félköríveket látunk a **XCII. t. 2.** darabon, hullámvonal és ferde vonalkázást a **XCI. t. 9.** gellérthegyi és csak ferde vonalkázást a **XCI. t. 10.** surčini edényen. Cikk-cakk díszítés van a **XCI. t. 11.** kétfülvű bögrén. Egészen különleges a **XCI. t. 1.** balsai edénynek háromszögű mezőkbe foglalt rácsdíszítése, melyet a Tabánban is viszontlátunk (**XCIV. t. 13.**). A rácsdíszítés a tabáni—békásmegyeri bőszejú hombárok pereme alatt nagyon gyakran visszatér; itt jellegzetesnek mondható (**XCIV. t. 7., CIV. t. 2., 9., 10., CV. t. 15.**). Meg kell még említenünk, hogy ezt a rácsmintát egy eszéki egyfülvű bögre pereme alatt is megtaláljuk.

Itt említjük fel azokat az edényeket is, melyeken nem besimított, hanem bekarcolt díszítést látunk. A nagyhörsöki amphorán kívül, melyet más helyen tárgyaltunk részletesen (36. l.), feltűnik egy oly díszítésmód, melynél csak a technika más, de formailag és időbelileg a fentebbiekhez tartozik. Így bekarcolt cikk-cakk fut a **XCI. t. 3.** berekböszörményi darab, ferde vonalkázás a **LXXXV. t. 3.** gávai és a **XCIII. t. 6.** regélyi urnák nyakán. Ezeknek a zöme világosszürke színű és rendszerint középfinoman iszapolt. Sötétebb szürkék a **XCI. t. 1.** és **4.** sz. tálak, míg az urnák közt téglasárgás-drappos színű is akad.

### A díszítésmód eredete.

A Kárpát-medence régészeti leletanyagában már a korai vaskorban megtaláljuk az elsimított technikájú díszítést, különösen a nyugatdunántúli hallstatti leletek közt; a grafitos anyagba rendszerint cikk-cakkot, vagy rácsmintát simítottak be.<sup>40</sup> Az általunk tárgyalt késő La Tène edények és koravaskori leletek közt azonban nem találunk kapcsolatot; a Márton által ilyennek felfogott nagyhörsöki amphora díszítése nem ehhez a körhöz tartozik. Igaz, hogy a **IV. t. 20–20a** sz. képeken ábrázolt rozvágyi, kézzel formált,

<sup>40</sup> Tompa, Bericht, 104. l.; Márton, Arch. Hung. 102. l.

szkíta jellegű urna nyakán találunk még besimított rácsmintát, amelyben valóban koravaskori behatást kell látnunk, — aminthogy a IV. századi szkíta anyagban többszörösen is meg lehet figyelni a koravaskori elemek továbbélését. A rozványi egyetlen besimított edény és az általunk tárgyalt csoport között azonban nagy idő- és formabeli eltérés áll fent.

Feltűnő megegyezéseket találunk viszont a Rajna-vidéknek és Közép-Németországnak a Kr. e. I. századi nyugati germán kerámiájával. Az apahidai temető leleteinek a germán kerámiával való rokonságát már Schumacher is észrevette;<sup>41</sup> a bodenbachi temető első publikálója, J. Michel pedig az ottani kerámia analógiáit említi Dáljáról.<sup>42</sup>

Kossina mutatott rá először,<sup>43</sup> hogy Kr. e. I. században a szvéb leletanyagban a durva kézzel készített edények mellett kelta hatás alatt keletkezett, rendszerint mélyfekete színű, finomfelületű bordázott kerámia jelentkezik: „... meist ohne jeden anderen Schmuck, als den teils scharfen, teils matten Glanz der tiefschwarzen Farbe. Verzierungen ornamentaler Art sind höchstens in der Weise hergestellt worden, dass glänzend polierte Linien aus der matten Grund sich abheben.“ — Ennek a kerámiának elterjedési területe a Majna torkolata, Thüringia, Szászország, északon Hallég és Leipzigig, — tehát a tulajdonképeni Közép-Németország,<sup>44</sup> az Elba mentén Bodenbachig.

A 44. képen bemutatjuk e kerámiának néhány darabját, melyek a legszorosabb rokonságot mutatják az általunk tárgyalt 1. és 2. díszítési csoporttal. Különösen áll ez az apahidai temető leleteire. A formák között is egészen feltűnő egyezéseket találunk; pl. a LXXXVII. t. 1. sz. földéaki és a 44. kép 3., 109. kleinkolberthai edény között, vagy a 44. kép 2. alatt látható wiesbadeni és a XCII. t. 4–6. szerémségi darabok között; míg a balsai sűrű hálódíszítésnek párját látjuk a 44. kép 1. alatti mühlhauseni edény díszítésében; sőt a 44. kép 6. alatti westhofeni lelet besimított indadíszje is kétségtelenül erős rokonságot mutat ezzel. A legmeglepőbb megegyezést azonban a LXXXVIII. t. 3. apahidai és a 44. kép 5., 7. alatti két tál mutatja; mindkettőnek a belsejében a központból kiinduló besimított spirálvonal fut.<sup>45</sup> A tálformák ugyan nem azonosak, de egyidőben használatos, mindenütt együtt előforduló típusok. A megegyezés olyan nagy, hogy a nagy térbeli távolság ellenére is ugyanazon agyagművesműhely gyártmányainak látszanak.

E sávós és besimított díszítés eredetének kérdése külön kutatásokat igényelne; amelyek 'ma kivihetetlenek; annyit megállapíthatunk, hogy a LT I és II alatt Franciaországban említenek hasonló vonalas díszítésű edényeket; úgy látszik azonban, hogy inkább bekarcolt motívumokról van szó.<sup>46</sup> Ezzel szemben már a Kora LT alatt fellép a rajnai területeken<sup>47</sup> e díszítésmód.

<sup>41</sup> Schumacher, 3. 257. l.

<sup>42</sup> A berlini Museum f. Völkerkundeban; az anyagot nem volt módomban tanulmányozni. J. Michel, Das La Tène Gräberfeld zu Bodenbach a. d. Elbe, WPZ, 1914. 195. l.

<sup>43</sup> G. Kossina, Die deutsche Vorgeschichte eine hervorragend nationale Wissenschaft (Mannus-Bibl. 9), 4. Aufl. 1925, 185 l.

<sup>44</sup> Kossina, id. h. Schumacher 3., 279., 290. l.

<sup>45</sup> Behrens, 55. l. még Wiesbadenből és Rüsselsheimből említ hasonlót.

<sup>46</sup> Schumacher, 3., 264., Déchelette, 1463. l.; Márton, 101. l.

<sup>47</sup> Schumacher 3., 261. l., Márton, Arch. Hung. 101. l., Hornung, Germania, V. 19. Hügelgräber der Frühlatènezeit bei Birkenfeld Neubrüchen; Behrens, Germ. Denkmäler der Frühlatènezeit, 1927. Bodenurkunden aus Rheinhessen, I. Die vorrömische Zeit, 154. l.

Márton a Golasecca-kerámiában keresi a forrást,<sup>48</sup> de ő Magyarországra felé irányuló közvetlen hatásra gondol; erre azonban nincs nyom. Hiszen lehetséges, hogy a Golasecca-kerámia hatása ért el Németország területére a többi kora LT itáliai hatással együtt (23. l.); a mi szempontunkból fontos csak az, hogy anyagunk csak az említett késő LT kori germán darabokkal mutat közvetlen kapcsolatot. Az ornamentális elemeken kívül az apahidai temető többi edényformái, azonkívül fibula- és karperec típusok datálják a mi csoportunkat is erre az időre (LT C—D fordulója). Ezekkel egyidőseknek kell tartanunk a kódsi temető sávozással és besimítással díszített táljait;<sup>49</sup> továbbá a kódsi, apátipusztai, zsitvatoroki és felsőzsuki tálakat (az utóbbi díszítetlen, de azonos formájú és anyagú). A szilici edénytöredéket is ide kell sorolnunk és esetleg a XCI. t. 8., 10., 11. sz. szerémségi edényeket is.

Másik, ettől élesen elkülönülő csoportot képeznek a besimítással díszített s fent a 3. csoportba sorolt darabok. Mint említettük, ezeket nemcsak a díszítésmód, hanem a finom világosszürke anyag is elválasztja az előbbiektől. Főleg ami a tabán—békásmegyeri darabokat illeti, ezek előzményeit nem az 1. és 2. csoportban kell keresnünk, hanem valószínűleg I. sz.-i galliai hatás tükröződik rajtuk, melyet a festett kerámia megjelenése is bizonyít.

### Egyéb germán elemek emlékanyagunkban.

#### a) Edényformák.

A besimított urnaformák rokonságára már utaltunk; de az apahidai temető díszítetlen anyagában is van egy, a középnémet leletekhez egészen közelálló darab: a LXXXVII. t. 11. sz. gömbölyűtestű urnácska. Kétségtelen, hogy a hazai kelta formákkal is rokon; azonban a gömbölyűen ívelt profil és nyak a mondott germán területeken igen gyakori.<sup>50</sup>

Az urnák tárgyalásánál már utaltunk arra, hogy a XCIII. t. 2. számú karcsú edény analógiái a tulajdonképeni kelta területekről hiányzanak, de megtaláljuk ezeket ugyancsak a középnémetországi anyagban; a 44. kép 2. ábrán egy wiesbadeni darabot mutatunk be; <sup>51</sup> 44. kép. 5. ábrán egy mölsheimi.

#### b) A gávai bepecsételt díszű bögre. (LXXIV. t. 8.).

A bögre díszítése bepecsételt, téglalapalakú, fent-lent áthúzott X-ekből áll. Mint másutt tárgyaltuk (127. s. köv. l.) a bepecsételt díszítést az egész LT alatt végigkísérhetjük anyagunkban; e késői formán való felléptét a nálunk ismeretlen díszítőelem teszi érdekessé.

<sup>48</sup> Márton, Arch. Hung. 101. l.

<sup>49</sup> Néhány példány korban egyező leletek kíséretében került elő, némelyiket azonban korábbi jellegű fémanyag kísérte, pl. LXXVI. t. 1—3: leletegyüttesben münsingeni típusú fibula. Azonban, ha nem is véletlen keveredésről van szó, akkor sem zavarhatja kormeghatározásunkat, mert a fibulaforma nagy retardációjával számolhatunk. (72. l.) A kódsi sírokban a LT B és C típusú fibulák általában együttesen fordulnak elő. A késői fésűs edény díszítése pedig már Tabánnal tart kapcsolatot.

<sup>50</sup> Igen közelálló forma, ismert pl. Dauborner Hofból (Pfalz), a Kr. e. 1. sz. második felére datálható kísérő leletekkel. Germania, 1939. 23. t. Behrens, 19. l. 23. kép, 2., 3.; Osthofen, 28. kép, 4. Weisenau, élesebben profilált darab 59. kép, Geisneheimből. Bodenbachból Schränil, L. t. 21., 23. kép.

<sup>51</sup> Egészen hasonló darabok még: Behrens, 33. kép, 1—2. Elsheim, 60. kép, Geisenheim.

Behrens Bermersheimből ismertet egy urnát,<sup>52</sup> melyen ugyancsak téglalap, ill. négyszög alakú rácsmintát látunk bepecsételve.

### c) A gávai cipőalakú edény. (LXXIV. t. 4.)

Cipőalakú edényeket már a régebbi korszakokból ismerünk, főleg a lausitzi kultúrából. E korábbi darabokkal esetünkben nem találunk kapcsolatot. A gávain kívül még egy díszítetlen darab került elő a kódsi sírmezőn is.<sup>53</sup> A külföldi kelta anyagból még egy darabot ismerek; a csehországi Jikev bei Nimburgból, ahol a publikáció szerint hajlított LT kard kísérte.<sup>54</sup> A rajnamenti anyagból ugyancsak ismerek egy példányt Westhofenből (44. kép 6.). A gávai darabot díszítő félholdas motívumot, melynek jelentőségéről és elterjedéséről az egyfűlű bögréknél beszéltünk, szintén megtaláljuk a Rajna mentén.<sup>55</sup>

### d) A gávai keresztalakú tűfej. (9. kép. 12.)

Szórványleletként került elő Gáván; a kelta kultúrkörtől teljesen idegen; ellenben Schleswig—Holstein, Hannover, Észak-Brandenburg és Elő-Pomerániában gyakori, jellegzetes germán forma.<sup>56</sup> A publikálók „Flügelnadel“-nak nevezik és két típusát különböztetik meg: egy idősebb és egy fiatalabb formáját. Ezeket az 1. kép 6. ábrán mutatjuk be. A mi tünk a Kr. e I. századra datált fiatalabb csoporthoz tartozik. Egész pontos analógiáját az 1. kép 7. ábrán adjuk.<sup>57</sup> Ez a tűfej az említett térségen kívül — eltekintve a keleti germán területeken előkerült néhány darabtól — másutt nem található meg.

## A germán kapcsolatok történeti háttere.

A fent tárgyalt leletanyag felléptét a LT C-D fordulójára állapítottuk meg. Ebből az időből egyetlen olyan népmozgalmat ismerünk, mely e két terület közti szoros összefüggések megteremtője lehetett; a kimberek kivándorlása ez, melyet már Reinecke és Schumacher is<sup>58</sup> a LT C végét jelentő eseményként fogtak fel.

Hogy mikor indultak el a kimberek, a jütlandi félszigeten fekvő őshazájukból,<sup>59</sup> nem határozható meg pontosan. Az első biztos időpont erre nézve a Kr. e. 113-i noreiai

<sup>52</sup> Behrens, 52. kép, 2.

<sup>53</sup> Kund Elemér úr szíves közlése (zárt sírból).

<sup>54</sup> Pió, Urnenräber Böhmen, 399. l.

<sup>55</sup> Pfaffenschwabenheimből egy urnán, Geisenheim és Schirreinerweg im Heganauer Waldból agyagmadarakon. Behrens, 55. l.

<sup>56</sup> Kostrzewski, 79—81. l. 60—61. kép.

<sup>57</sup> J. A. v. Hagen, Das La Ténegräberfeld auf dem Forstgrundstück am Aalgast bei Schmiedelberg i. d. Uckermark, 86. l., Abb. 10 után.

<sup>58</sup> Reinecke, MF. 65. l., Schumacher, 3. 239. l.

<sup>59</sup> A következőkben csak a kimberekről beszélünk, ugyanis abban a kérdésben, hogy vajjon a teutonok kezdettől fogva a kimberekkel vándoroltak-e megoszlik a kutatás. L. Schmidt, Die Westgermanen, I. 6. l. szerint valószínű, hogy a teutonok csak Rouen környékén 105-ben csatlakoztak a kimberekhez, míg E. Meyer, Sitz.-Ber. Akad. Berlin, 1921, 750 sköv. és Fr. Miltner, Die Lage von Noreia, Carinthia, I. 131. 1941. 289. l. véleménye szerint kezdettől fogva társak voltak.

csata; de általánosan elfogadott feltevés, hogy már a szkordiszkusok Makedonia felé való betörését 119—118-ban a kimber nyomás okozta.<sup>60</sup> Schmidt szerint hajót is használtak útjuk gyorsítására; így feltételezhetjük, különösen ha tekintetbe vesszük, hogy 119 és 102 között milyen hatalmas utat jártak be, hogy az őshazából való elindulás és a szkordiszkus területre érés között legfeljebb egy-két évtized telt el Schulz és Jahn véleménye szerint az Odera völgyén.<sup>61</sup> Schmidt szerint az Elba völgyén keresztül indult meg e vándorút.<sup>62</sup>

Mint fentebb tárgyaltuk, a sávós és besímitott fekete kerámia elterjedési területe éppen a Thüringiától az Elbáig terjedő vidék; északon fel Leipzigig, délen a Bodenbachi-kultúra területe csatlakozik hozzá. E területeket pedig a szvéb törzsek (hermundurok, markomannok, quádok, vangiók, tribókok, nemetek stb.) lákták.<sup>63</sup> A bodenbachi temetőt és kultúrkörét, melynek elterjedési területét legújabbban Jahn állapította meg,<sup>64</sup> ugyancsak az Elba-menti szvébeknek kell tulajdonítanunk.<sup>65</sup>

Az Elba völgyén lenyomuló kimberekhez valószínűleg a szvéb törzsekből is csatlakoztak<sup>66</sup> egyes néptörzsek, majd pedig, miután Csehországba hiába igyekeztek behatolni, kelet felé fordulva, Szilézián és Morvaországon keresztül a Dunához nyomultak.<sup>67</sup> Valószínűleg ők az okai a szkordiszkusok 119/118-i déli betöréseinek;<sup>68</sup> majd midőn ezeket a rómaiak visszaverték, a növekvő szkordiszkus nyomás hatása alatt nyugat felé fordulnak, ettől kezdve történetük már nem érinti kérdésünket. Hogy a Duna elérésétől a szkordiszkus területre való érkezésükig milyen útvonalat jártak be, arra nincsen adatunk. Schmidt szerint a Duna vonalán nyomulnak le,<sup>69</sup> Miltner pedig úgy véli, hogy

<sup>60</sup> Zippel, 154. l. Schmid, i. m. 7. l. Miltner, i. m. 289. l. 2. jegyz.

<sup>61</sup> W. Schultz, Die Wanderung der Kimbern zum Gebiete der Bojer, Germania, 13, 1929., 139. l. Jahn, Mannus, 24, 1932., 150. l.

<sup>62</sup> Schmidt, i. m. 7. l.

<sup>63</sup> G. Kossina, i. m. 185. l.; Schumacher, 3., 290—292. l.-ig; Schmidt, i. m. 129. l.

<sup>64</sup> M. Jahn, Die ersten Germanen in Südböhmen, Altböhmen und Altmähren, Mitteilungen für die Ur-, Vor- und Frühgeschichte des Sudeten-Karpatenraumes. Band I. 1941 Heft 1/2. 1. kép. 76—77. l.

<sup>65</sup> A bodenbachi temető kora és népi hovatartozása régen vitatott kérdés. Reinecke szerint (P. Reinecke, Zu den Gräberfunden von Bodenbach a. d. Elbe, WPZ, 1915, 17. l.) szerint a leletek zöme a LT D-re szorítkozik. Preidel (Sudeta, I 122. 123. l.) ugyanezen a véleményen van és a hermunduroknak ítéli oda (H. Preidel, Germanen in Böhmen im Spiegel der Bodenfunde, 20 és köv.) de ezt a feltevést maga is elveti később (H. Preidel, Die germanischen Kulturen in Böhmen und ihre Träger. 1930. 2. Bd. 126. sköv.). Ezzel szemben Schráníl, 227. l. és Jahn megállapítása szerint (Jahn i. m. 66. l.) a leletek zöme a LT C-re datálható, csak a legkésőbbi részüik nyúlik a LT D-be. Szerinte nem hermundur származásúak, hanem egy őket megelőző szvéb törzs hagyatéka, amely éppen bevándorlása által ad helyet az Elba völgyében, Németországban a hermunduroknak. A LT D közepén szűnik meg e kultúra, éppen mivel az ekkor Csehországba nyomuló hermundurok elől — valószínűleg Ariovistus csapataival — nyugat felé vonulnak.

<sup>66</sup> Schmidt 7. l. *Lugius* és *Boiorix* nevű vezéreikre utal.

<sup>67</sup> Schmidt i. m. 7. l. Ezt a feltevést megerősíti az is, hogy Sziléziában a mi belül besímitott hullámvonallal díszített tájaink pontos analógiája került elő; Jahn, l. 68. l. Bieskau.

<sup>68</sup> Appianus, Illyr. 4, 5 azt állítja, hogy a 114.-i hadjáratban kimberek is harcoltak a szkordiszkusok szövetségében. Zippel 140. l. és Miltner, i. m. 289. l. 2. jegyz. elfogadják ezt az adatot; Schmidt, 7. l. 4 jegyz. tévesnek veszi.

<sup>69</sup> Schmidt, i. m. 7. l.

a *Mursa* melletti *Teutiburgium* és a Székesfehérvár melletti *Cimbrianae* a kimberekre utal és e két hely határolta letelepedésüket;<sup>70</sup> ez azonban nem bizonyítható feltevés. Schmidt szerint a *Teutiburgium* elnevezés egyáltalában nem jelent bizonyítékot teuton településre;<sup>71</sup> az említett terület túl nagy is ehhez, másrészt régészeti bizonyíték sincs erre. A germánokkal kapcsolatba hozható régészeti nyomok a Zsitvatorok, Kósd, Balsa, Gáva, Apahida, Földeák, Szerémség vonalon fekszenek. Természetesen ez sem bizonyít ilyen irányú út mellett, mert az is elképzelhető, hogy a Duna-menti levonulás és a szkor-diszkusok által való elűzés után fordul egy részük a Tisza-vonal felé. Itt természetesen elsősorban nem a tulajdonképeni kimberekre, hanem a velük vonuló szváb, esetleg bój néptörödékekre gondolunk. Talán éppen velük kell kapcsolatba hoznunk a Ptolemaios által az Alsó-Dunánál említett „*Boisci*“-t.<sup>72</sup> Hogy a rómaiak által Itáliából elűzött bójok nem a Kárpát-medencébe vándoroltak a tauriszkusokkal, mint erre egyes irodalmi helyekből következtettek (Strabo, V. 10, VII. 2, 2; Plinius n. h. III. 147) kitűnik abból, hogy később a dákokkal a noricumi tauriszkusok és a Felső Nyugat-Magyarországba betelepülő bójok harcolnak, mint Alföldi András részletesen kidolgozta.<sup>73</sup> Gráf, aki Dél-Magyarországon keresi az Itáliából elűzött bójokat és tauriszkusokat, maga is úgy véli, hogy a Mons Claudiuson, melynek szomszédságában Plinius a tauriszkusokat említi, az egész Horvát-Szlavon hegyvidéket kell értenünk.<sup>74</sup> Ez esetben azonban Plinius a noricumiakról beszél. Pink kimutatta, hogy a csehországi bój Alkis-pénzekben az Itáliából idevándorló bójoknak a hatása látszik.<sup>75</sup> Ezek mellett az adatok és a leletegyezések mellett néhány más jel is mutat a kimber vándorlás nyomaira. Jenny az általa publikált däljai sír leleteiben a kimberek hagyatékát látja; a korongos markolatú kard, a poncolt kardlanc, az övkapocs ugyancsak germán területekkel állnak rokonságban. Caspart a teljesen hasonló jellegű neunkircheneri sírt is a kimberek számlájára írta.<sup>76</sup> Sajnos a däljai sír ritusát nem ismerjük. Amennyiben nem is kifejezett „Brandgruben-grab“, még mindig anyagunkhoz tartozhat — mivel nem kimber, hanem nyugati germán vagy kelta népcsoportról lehet szó.<sup>77</sup> Úgy a däljai, mint a neunkircheneri leletek erősen kelta stílusúak. Jenny ezt azzal magyarázza, hogy az aránylag kisszámú kimberek környezetük stílusát vették át, vagy hogy harcosaik uraiktól kaptak fegyvert. Az antik források is kelta fegyverzetben írják le a rómaikkal harcoló kimbereket.<sup>78</sup> Mégis valószínűbb szövetségeseikre gondolnunk.

<sup>70</sup> Miltner, u. o.

<sup>71</sup> Schmidt, i. m. 6. l.

<sup>72</sup> C. Müller, Ausg. des Ptol. I. l. p. 291.

<sup>73</sup> Alföldi, Budapest tört. I. 141. sköv. l.

<sup>74</sup> Gráf, 20. l.

<sup>75</sup> K. Pink, Die Bojer im Lichte der Numismatik, Forschungen und Fortschritte, 13. 1937, 99. l.

<sup>76</sup> J. Caspart, Ein Gräberfeld in Neunkirchen am Steinfeld. (Niederösterreich) WPZ, XVI. 1929, 40—53. l.

<sup>77</sup> Megjegyzendő, hogy a bodenbachi temetőben is tállal lefedett urnát, vagy urnákat találtak egy sírban; a hamvak az urnában, a mellékletek körülötte voltak elhelyezve. Apahida és Zsitvatorok közt az edényformákon kívül a négyszögletes kőpakolásos sírforma is kapcsolatot teremt.

<sup>78</sup> Plutarchos; Marius, 25., Diodoros, 5, 30. Hans Philipp, i. m. 385. l.

Összegezve tehát a fentebbieket, megállapíthatjuk, hogy a Kr. e. II. sz. második felében az Elba völgyén át dél felé törő kimberekhez csatlakozó szváb-bój néptörzsek velük együtt jutnak el a Kárpát-medence területére; az ő nyomukat láthatjuk a tárgyalt lelet típusokban. Megjelenésük a LT C végét s ezzel így a LT D kezdetét jelenti; így ezt az időpontot körülbelül Kr. e. 120-ban állapíthatjuk meg. Mikor Thuringia és Szászországból a Rajnához nyomulnak a szváb törzsek (Ariovistus), ugyanezt a materiális kultúrát viszik magukkal — ez magyarázza a rajnai leletek szoros rokonságát az általunk tárgyalt hagyatékkal.

OSZK

Országos Széchényi Könyvtár

OSZK

Országos Széchényi Könyvtár

III. RÉSZ.

A LELETANYAG.

Országos Széchényi Könyvtár

OSZK

Országos Széchényi Könyvtár

## VII. FEJEZET.

### TIPOLOGIA.

#### A) FÉMANYAG.

#### ÉKSZEREK ÉS FÉMDÍSZEK AZ ÜVEG ÉS LIGNITANYAGGAL EGYÜTT.

##### Fibulák.

##### Certosafibulák.

Eltekintve a fentebb (20. l.) tárgyalt számszeríjas típusról, mely nálunk a kora vaskor legvégső periódusát jelenti, zárt leletből két lelőhelyről ismerünk keltakori Certosafibulát a Kárpát-medencében: Sopron—Bécsidombról (XVIII. t. 1.) és Kósdról (XVIII. t. 2.). Ezekhez csatlakozik még a tatabányai, egyoldali rövid spirálisú példány (XVIII. t. 3.). Ez, mint fentebb kifejtettük (21. l.) formája és rúgószerkezete szerint a LT A-ben fellépő típusokhoz tartozik. Egyoldali spirálisa még ehhez a körhöz kapcsolja a sopron—bécsidombi darabot is; mellékletei azonban a LT B-re datálják. Típusa megfelel a valamivel fiatalabb dürrnbergi Certosafibuláknak,<sup>1</sup> valamint az Au am Leithaberg-i példányoknak. Az utóbbi sírmező ugyanazokat a jellemvonásokat mutatja, mint a sopron—bécsidombi; itt is megfigyelhetjük a Certosafibuláknak LT B típusokkal való együttes előfordulását; Pittioni megállapítása szerint az Au-i LT A típusú leletek kivétel nélkül a LT B-re datálódnak.<sup>2</sup> Viollier is a LT 1. (Viollier LT 1. = Kr. e. 450—240) elejére teszi a típus életét;<sup>3</sup> ugyanezt állapítja meg Kersten is.<sup>4</sup>

Tipologiailag fiatalabb forma a kódsi példány; kétoldali rúgószerkezete és egyenesen, hosszan felálló gombja<sup>5</sup> a Bittel által „pseudo—Certosafibuláknak“ nevezett formához kapcsolja, melyeket Bittel a LT B-be datál.<sup>6</sup> A kódsi fibulát a kísérő leletek még fiatalabbnak datálják; az LI. t. 1. típusú lándzsahegy és egy egyfülű bögre<sup>7</sup> a LT C első

<sup>1</sup> Klose, V. t. 7.

<sup>2</sup> Pitt. 1. 72. l.

<sup>3</sup> Viollier, 1. t. 3—7., 29. l.

<sup>4</sup> Kersten, 149. l.

<sup>5</sup> A táblán bemutatott fénykép nem adja vissza a derékszögben törő lábat.

<sup>6</sup> Bittel, 71. l. és XI. t. 1. (lh. Mehrstetten), melyet a fentebb (19. l.) tárgyalt övkapocs kísér.

<sup>7</sup> Ábráját ld. Márton, Arch. Hung., XX. t. 1—2.

felére (Kr. e. III. sz.) utalnak. Hasonlóképen erre az időre datálható a sír másik, **XIX. t. 14.** szám alatt bemutatott vasfibulája. Ez a sír (Kund gy. 42.) mindenesetre a kódsi sírmező legkorábbi temetkezései közé tartozik.

### A LT B típusok.

#### *Az andráshidai fibula.*

A **XVIII. t. 4.** sz. alatti fibula a maszkos-madárfejes fibuláknak egyetlen kárpát-medencei képviselője. Feje letört, tehát nem lehet megállapítani, hogy csuklós vagy rúgós szerkezetű volt-e. Kísérő leleteit nem lehet síronként szétválasztani, de egyrészük kétségtelenül korai jellegű. A fibula a LT A jellemző típusa, noha nem tartozik a legkorábbi, gazdagon díszített példányok közé.<sup>8</sup> A Certosafibuláknak fentebb tárgyalt típusaival tekinthetjük egykorúnak.

#### *A korai madárfejes fibulák továbbfejlődött alakjai.*

a) **Karikás állatfejes fibulák. XVIII. t. 5.** típus. A korai madárfejes fibulának helyi alakja. Részletes tárgyalását ld. fent, 26. l.

b) **Madárfejes drótfibulák.** A LT A-nak bajorországi tipikus formája. Jellemzője a félkörívben hajlított vékony kengyel és a láb végén karcsún elnyúló, madár fejéhez, vagy kacsacsőrhez hasonló lapos gomb.<sup>9</sup> A legkorábbi bajorországi tipikus formája anyagunkban nem fordul elő, csak a fentebb tárgyalt LT A periferiális kultúrkörben (27. l.). Az eredeti bajorországi típusokhoz a kengyelmeghajlítás módjában hasonló darab a kéméni VIII. sírban került elő (**IX. t. 14., 16.**), a LT B legvégére, illetőleg a LT C elejére utaló környezetben. Ugyancsak a drótkengyelű típusra emlékeztet a szebeszlői fibulának kengyel és lábívelése is, melyet, mint fentebb kifejtettük (22. l.), a IV. századra kell datálnunk. E darabokhoz sorolható még a Márton, Arch. Hung., **VI. t. 5.** alatt bemutatott ismeretlen lelőhelyű példány is, bár kengyelének plasztikus díszítése későbbi típusokkal is kapcsolatba hozza.

A madárfejes fibulákból kifejlődött másik típust a **XIX. t. 1–3.** sz. alatt mutatjuk be. Hosszan elnyújtott kengyele és lába különbözteti meg a fent tárgyalt formától. Az addig előkerült darabok kengyelét rovátkolás díszíti; a fertőmeggyesi (Mörbisch, Burgenland) 8. sír példányán a lapos gombon a madárszem is ki van képezve. Fertőmeggyesen három darab került elő (2 darab a 8-as, 1 darab az 1. számú sírban); Tatabányáról egy szörványos darabot ismerünk. A fertőmeggyesi 8. sírban a IV. századra jellemző kerámia kísérté (**LVII. t. 1., LIX. t. 5.**), az 1. sírban hólyagos lábpérec, ami arra utal, hogy ennek a típusnak is aránylag hosszú élettartamot kell tulajdonítanunk.<sup>10</sup>

<sup>8</sup> Hasonló, egyszerűen formált darabokat mutat be Bittel, 10. t. 3–4 (Ludwigsburg); Kersten 8. kép, 4. (Unterrieden), Saalburg Jahrbuch, VI. 1914–24, 54. l. IV. t. 12. (Saalburg).

<sup>9</sup> Kersten, 114. l. 12. kép, Viollier, 1. t. 17, 19, 20. Viollier is a LT 1a (450–400)-ba sorolja őket.

<sup>10</sup> Pitt. 1. 8. l., VIII. t. 1., IX. t. 11., V. t. 10. és V. t. 5. alatt bemutatott bruckendorfi sírban ugyancsak LT C-re (C<sub>1</sub>-re) datálható fibula kísért egy hasonló példányt. Fel kell még említeni egy, az eisenstadti (kismartoni) múzeumban levő, Purbachból származó vasfibulát, mely ehhez a formához tartozik, bár kengyele éles szögben törik. Lt. sz. W. 5184.

*A „duxi típusú“ fibulák.*

a) **XIX. t. 4–10.** típus. A LT B tipikus formája, tulajdonképpen a madárfejes fibulának továbbfejlődött alakja ez is. A hajdani madárfej már csak egy, a tipologiailag korábbi példányoknál profilált, gombformájában maradt meg. A kengyel legtöbbször síma, megvastagodott huzal, sokszor gerezdelt (**XIX. t. 9.**), néhány darabnál síma lappá szélesedik ki, melyet a tipikus plasztikus „halhólyag“-minta (**XIX. t. 8.**), vagy geometrikus vonalkázás díszít. Anyaga általában bronz, de előfordul néhány vaspéldány is, kivétel nélkül felsőhúrosak és rövid spirálisúak. A következő lelőhelyekről ismerjük:

Sopron—Bécsidomb (**XIX. t. 4.**) több példány, bronz;

Oka (Oggau), vas;

Velem—Szent-Vid, vas;

Süttő (**XIX. t. 6.**), bronz;

Tarján, bronz;

Győr—Újszállások (**XIX. t. 9.**), bronz;

Sikátor (**XIX. t. 10.**), bronz;

Csabrendek, bronz;

Dunapentele, bronz;

Keszthely (**XL. t. 1.**), bronz;

Miszla, vas;

Kéménd (**X. t. 5.**), bronz;

Čachtice, bronz;

Kósd (**XL. t. 5.**), több példány;

Püspökhatvan, bronz;

Rozvány (**IV. t. 7.**), vas;

Felsőméra (7. kép, 6a—6b), vas;

Bótrágy, bronz;

Hódmezővásárhely, Solt—Palé, több példány (**XIX. t. 5.**), bronz és vas;

Rád, vas;

Sisak, bronz;

Kupinovo (**XIX. t. 8.**), bronz, több példány;

Ismeretlen helyről az egri, békéscsabai, verseci múzeumban.

Mint a fentebbi felsorolás mutatja, kivétel nélkül megtaláljuk e formát a IV. századi nyugatmagyarországi sírokban (Sopron—Bécsidomb, Süttő, Csabrendek, Oka, Győr—Újszállások, Püspökhatvana), fellép azonban a LT C leletek közt is; erre az időre datálja a kéméndi, solt-paléi, rozványi és felsőmérái leletekben a kísérő kerámia; Kund Elemér kósdai anyagában pedig többször találjuk LT C fibulaformákkal együtt (3. sír), a 14. sírban a **XXV. t. 5.** típusú LT C torques kíséri. A **XL. t. 5.** sz. alatti különlegesen nagy rúgó-szerkezetű példányt ugyancsak LT C típusú fibula kísérte (lásd jobbra fent). A LT B fibulaformáknak a LT C-ben való továbbélését az egész kelta területen megfigyelhetjük; Pittioni a LT B-nek azokat a fibuláit, melyeknek lába a kengyelre ráfekszik, a LT C-be sorolja és a LT C-t egy LT C 1-re és LT C 2-re osztja fel.<sup>11</sup> Hasonló retardálást figyel-

<sup>11</sup> Pitt. 1. 75. l.

hetünk meg Felső-Ausztriában, ahol a Frauenstein am Inn-i sírban a tárgyalt formát hólyagos karperec kíséri.<sup>12</sup> Sziléziában ugyancsak LT C lándzsa és kardtípusok kísérik.<sup>13</sup> Viollier a LT I c-re datálja (Kr. e 325—250).<sup>14</sup> Megállapíthatjuk tehát, hogy a típus a IV. században lép fel és használatban marad a LT C I periódusban, a Kr. e. III. század folyamán is.

b) XIX. t. 11—12. típus. A duxi vezérleletben hasonlóképen nagyszámban előforduló forma. Ugyancsak a madárfejes fibulák leszármazottjának tekinthetjük, a fentebb tárgyalt formától csak a szögletes gomb különbözteti meg a lapos madárfej helyett. Ezeknek a kengyele is vastag, felsőhúrosak és rövidspirálisúak. Ebbe a csoportba sorolhatjuk a cerszegtomjai (XIX. t. 11—12.) (bronz) példányokat; megtaláljuk Sopron-Bécsidombon (Márton, Dolg., XLIV. t. 1a—1b, 2a—b, 14, vas), Keszthelyen (Kastély előtti lelet, vas), Hatvan-Boldogon (vas), Csongrádon és Csurgón (bronz). A cerszegtomaji sírban korai vaskarprec kísérte, Hatvan-Boldogon szórványos lelet, de a hatvanboldogi kerámia egyrésze a IV. század végére és a III. század elejére utal.

V e l e m - S z e n t - V i d e n került elő egy különleges korai fibulatípus, melynek lába teljesen síma és a kengyeltől éles szögben válik el. Valószínűleg összefügg a drót-kengyelű madárfejes fibulákkal.<sup>15</sup>

#### *A münsingeni típus. (XVIII. t. 6—12.)*

Jellemzi, hogy a fibula lábát korong díszíti, melyet legtöbbször email vagy korállberakással díszítettek. A legtöbb darab kengyele erősen megvastagodik, de van vékony, gerezdelt kengyelű darab is.

Gyöngyözött kengyelű darabok Egyházásfaluról (I. t. 8., II. t. 1., XVIII. t. 9.), Velem-Szent-Vidről (XVIII. t. 10.), Kéméndről (IX. t. 9.) származnak; azután a Kundgyűjtemény 30. sz. kódsi sírjában (LXXVI. t. 3—3a) is volt ilyen és egy állítólag Nagyváradról származó darab van a M. N. M. birtokában. Az egyházásfalui, velemi és kódsi darabokról hiányzik a kitöltő korálldíszítés, a kéméni példányon megtaláljuk.

Széles kengyelű darabok Litéren kerültek elő (XVIII. t. 6., Márton, Dolg., VII. t. 8.). A képünkön bemutatott litéri fibulának lába a korong felett is emberfejben végződik. Hasonló, emberi maszkkal díszített, münsingeni típusú fibulát nem ismerek a külföldi anyagban, valószínűleg a korai maszkos fibulák emlékét őrzi ez a díszítésmód. A fibula kengyelének a díszítése is még archaikus vonásokat őriz, bekarcolt apró x-eket és fogazást látunk rajta. A másik litéri darab már inkább az általános kelta ízléshez igazodik plasztikusan díszített kengyelével, hasonlóan az I. t. 10. képen ábrázolt egyházásfalui példányhoz. Hasonló darab származik Ordód-Babótról. Ismét más típust képviselnek a XVIII. t. 7—8. sz. alatt bemutatott ordód-babóti és cerszegtomaji példányok; a kengyelen széles csatorna húzódik végig, melyet ugyancsak koráll- illetve emaildíszítés tölt ki. Egészen síma kengyelű egy másik cerszegtomaji és egy sopron-bécsidombi

<sup>12</sup> Mahr, 352. l.

<sup>13</sup> Hoffmann, 10—32. l.

<sup>14</sup> Viollier, 35. l. 4. t. 124.

<sup>15</sup> Miske, I., XL. t. 1—2.

példány (Márton, Arch. Hung., 4. kép), míg egy Holicsból származó darab kengyele szögletes átmetszetű. A LT S-motívum finom felhasználását látjuk a ruszti, üvegpasztaberakással kombinált darabon. (XVIII. t. 11.).<sup>16</sup>

A cerszegtomaji és litéri darabok IV. századi környezetben kerültek elő; ugyan-csak erre az időre utalnak az egyházasfalui darabok. Így datálja Pittioni a ruszti fibulát<sup>17</sup> és Jenny a holicsei példányt.<sup>18</sup> A kéméendi darab környezete már a LT C-be való átmenetelt mutatja. Kund Elemér kódsi anyagában (55. sír) egy símakengyelű, korállberakással díszített darabot LT 2 sémájú fibula kísér. A típusnak még hosszabb életét bizonyítja fentebb tárgyalt 30. sz. kódsi sír drótkengyelű példánya; a kísérő fésűs kerámia és a fénytelen csíkozással készített tál a II. század végét adja meg (58. köv.; 141. l.) keletkezése időpontjául. A külföldi anyagban is találunk példákat a típus hosszú életére; Mannersdorfban (Alsó-Ausztria) hólyagos lábperec kísért egy XVIII. t. 7. típusú darabot<sup>19</sup>, Oberhofban (Szilézia) lignit karperec kíséretében került elő.<sup>20</sup> Kétségtelen, hogy a típus a III. század folyamán is kedvelt volt; hogy szabad-e a második században való továbbélését is feltételeznünk, azt még újabb leleteknek kell bebizonyítani; valószínű ugyanis, hogy a kódsi darabnál egészen különös esettel van dolgunk.

A mitrovicai (XVIII. t. 12.) fibulának a déli illyr kultúrkörhöz való tartozását már fentebb kifejtettük (30. l.).

### *Az „altmarki“ típusú fibula. (XVIII. t. 13.)*

Csak egy sopron-bécsidombi példánnyal van képviselve. Korongos lába kapcsolja a münsingeni típushoz; „női csontvázsírból“ került elő, karikás állatfejes és rovátkolt kengyelű duxi típusú fibula kíséretében; tehát kétségtelenül IV. századi anyaggal, együtt. Kostrzewski e típusban vandál területen keletkezett készítményt lát;<sup>21</sup> ezen a területen, mint Márton is említi,<sup>22</sup> a LT C alatt is megtalálható.

### *A kustánfalvi fibula (38. kép. 1. 6.)*

A münsingeni típushoz tartozó változat. Sajnos, a fibulát nem volt módomban megvizsgálni és a közölt reprodukció eléggé homályos, de kivehető egy visszahajló, koronggal ellátott és a kengyelhez simuló láb. A korongról leesett a hajdani dísz. A fentebb tárgyalt többi münsingeni fibulától elválasztja hosszú rúgószervezete, melyen egy két végén gombban végződő bronzpálcika van keresztül húzva. Ez a szerkezet nem ismeretlen a korai LT fibuláknál; előfordul már a maszkos fibulákon is,<sup>23</sup> a svájci anyag-

<sup>16</sup> Pitt. 2. 117. l.

<sup>17</sup> Pitt. 2. 118. l.

<sup>18</sup> Jenny, 1.

<sup>19</sup> Pitt. 1. V. t. 4.

<sup>20</sup> Jahn, 108. és 109. l. 2, 4, kép, 33—34. kép.

<sup>21</sup> Kostrzewski, 7. l. 3. jegyz.

<sup>22</sup> Márton, Arch. Hung., 18. l.

<sup>23</sup> A. Stroh, Frühlaténegrab von Schwieberdingen, Germania, XIX. 1935., 290—295. l. 2. kép, 1a—b, 3a—b; Kersten, 8. kép, (több példány).

ban münsingeni típusú daraboknál is megtalálható.<sup>24</sup> A hosszú számszeríjas típust Viollier a LT 1c-re datálja. A kustánfalvi példányt kísérő két fibula (38. kép 1, 4, 8.) megerősíti ezt a datálást.

### *A bölskei típusú fibula. (XVIII. t. 14—15.)*

Négy példánya ismeretes eddig; az első és legismertebb darab után neveztük el, mely Bölskén nagy grafitos urnában babos karpereccel együtt került elő.<sup>25</sup> Székesfehérvárról (XVIII. t. 14.), Udvardról (XVIII. t. 16.) származik még kettő, a negyedik példány a zürichi Landesmuseumban „Nyugatmagyarországi lelőhely“ megjelöléssel van elnaplózva.<sup>26</sup> Az utóbbi darab rúgószerkezete letört. A münsingeni típust követi, széles korongban hajlik vissza a kengyelre símuló láb és a fibula egész teste, sőt maga a rúgószerkezet is a finom filigrán-technikával van díszítve, spirálisokkal és összekapcsolódó S-mustrával. Az udvardi darabnak csuklós szerkezete van, spirális fejkiképzése csak leplezi ezt; ugyan ezt kell feltételeznünk a másik három példánynál is. Lelőkörülményeik nem datálják a típust; a bölskei kísérő karperecről csak annyit tudunk, hogy „babos“; de a babos karpereceknek is hosszú élettartamuk volt, másrészt szó lehet trébelt, rovátkolt karperecről is. A filigrános technika késői időpontra utal, először a LT C típusú fibulákon és karpereceken jelenik meg. Reinecke<sup>27</sup> és Jenny<sup>28</sup> véleménye szerint a késői időkre tehetjük keletkezésüket; kétségtelen, hogy semmiesetre sem datálhatjuk a LT C korszaknál korábbra.

### A LT B—LT C átmeneti típusok.

#### *LT B sémájú gomboslábú típus. XIX. t. 13—18. XX. t. 1, 3—5.*

A típus a fent tárgyalt 2. duxi csoportból, a XIX. t. 11—12. formákból alakult ki; a fibula kengyelén levő díszítés teljesen elveszti eredeti profiláltságát és gombformájú lesz.

a) A tipológia világfiatalabb példányok még igen közel állnak kiinduló formájukhoz, sőt sokszor az 1. duxi típus, a madárfejes fibulák is belejátszanak kialakításukba úgy, hogy igen nehéz a korábbi daraboknál eldönteni, hogy melyik csoportba tartoznak. Kengyelük a XIX. t. 4—6. fibulák elnyújtott formáját mutatja. A következő lelőhelyekről ismeretes: Sopron—Bécsidomb (Márton, Dolg., XXXIX. t. 3a—b) az egyetlen gyöngyözött kengyelű darab; bronz;

Velem—Szent-Vid, bronz;

Tengelic, bronz (Márton, Arch. Hung., IX. t. 13.);

Kósd (Fleissig gy., vas);

Tiszarád, vas;

Szentes—Szedertelep, bronz

Gyula, bronz;

Cserepes, bronz;

<sup>24</sup> Viollier, 2. t. 69, 71.

<sup>25</sup> Ábráját ld. Márton, Arch. Hung. 25a—b. kép.

<sup>26</sup> AUHV, V. k. 20. t. 246, 106. l.

<sup>27</sup> AUHV, V. k. 106. l.

<sup>28</sup> Jenny, 48. l.

b) Másik alcsoportot alkotnak a XIX. t. 16. típusú, rövid kengyelű darabok, lábuk legtöbbször a kengyelhez simul. A duxi formából alakult átmeneti darabként egy, a Sopron—Fertőparti szőlőkől (Sopron, Marbersatz) származó fibulát foghatunk fel (Márton, Dolg., XLV. t.). Lelőhelyei:

Sopron—Bécsidomb (Márton, Dolg., XXXVI. t. 4.) vas;

Udvari, bronz;

Gyulaj, bronz;

Nagydém, vas (XII. t. 9.);

Garamdamásd, vas (XIX. t. 16.);

Kósd: több bronz és vaspéldány, töredékek is;

Kéménd, több vaspéldány (X. t. 7., XI. t. 2., 5., 9.);

Telekpart, bronz;

Jászberény, bronz.

A típushoz tartoznak nagyobb, sokszor „trombita“, vagy „halhólyag“-mustrával díszített darabok, melyeknek lába szorosan a kengyelhez simul. Anyaguk főleg vas. Ilyenek a következő lelőhelyekről ismeretesek:

Kustánfalva, bronz (38. kép. 1, 8.);

Kósd, több vaspéldány;

Kupinovo, vas (XIX. t. 17.);

Karud, vas (XX. t. 5.);

Magyarszerdahely, vas (XIV. t. 1.). A fibula gombja letört, de múzeumi napló rajzán még látható.

Hódmezővásárhely—Solt-Paléból egy atipikus, elnyújtott kengyelű példány származik (XIX. t. 18.); ugyancsak laposabb kengyelű, alsóháros (!) darab az apáti-pusztai 28. számú urnasírban került elő, babos bronzkarperec kíséretében. Néhány darabnak a lába nem érintkezik szorosan a kengyellel, ilyen a XIX. t. 14. sz. bonyhádi (vas, 1. kép. 8.); szobi (vas, XIX. t. 15.); gyulaki (bronz, Márton, Arch. Hung., VII. t. 4.); hangosi (vas) és kósdai példány.

c) Külön típusként foghatjuk fel a XIX. t. 13. számú szobi és a XX. t. 3. számú ismeretlen lelőhelyű darabot, melyekhez még egy a békéscsabai múzeumban őrzött, ugyancsak ismeretlen lelőhelyű példány csatlakozik (Márton, Arch. Hung., XII. t. 3.). Jellemzi ezeket a két kihangsúlyozott gomb. A két utóbbi darabot plasztikus trombitamustra díszíti. Mindhárom bronzból készült.

Mint láttuk, a típus eredete a IV. századi formakincsben keresendő; érthető tehát, hogy megjelenik Sopron—Bécsidombon is. A leletek zöme azonban a LT C sírmezőkből került elő (Kéménd, Kósd, Garamdamásd, Jászberényben grafitos kerámiával, Bonyhád, Nagydémen, Solt-Palén, Kósdon (a Kund-gyűjtemény több sírletében), végül Magyarszerdahelyen.

Ugyanezt a datálást nyerjük a külföldi anyagból is. Az egyszerűbb egy gombbal ellátott vékony kengyelű formák még a IV. század folyamán lépnek fel,<sup>29</sup> de a LT C alatt érik el legnagyobb kedveltségüket. Viollier a LT Ic-re helyezi őket.<sup>30</sup> Reinecke is meg-

<sup>29</sup> Weinzierl, IV. t. 17.5. sírban korai torques kíséretében.

állapítja, hogy a LT B sémájú darabok a LT C alatt nagy számban szerepelnek.<sup>31</sup> A glofenai (Szilázia) 2. számú sírban hólyagos karperecekkel együtt került elő.<sup>32</sup> Helyesnek látszik tehát a Pittioni-féle LT C1 és C2 felosztást e típusoknál is alkalmazni; ebben az esetben ezeket a fibulákat a LT C1-re datálhatjuk.

Különösen hosszú életű a XIX. t. 13. és XX. t. 3. típus. A hazai anyagban, sajnos, nem datálható, azonban Viollier a LT II-re (Kr. e. 250—50) datálja.<sup>33</sup> Schleckingenből és Kirchheimből LT 2 fibulával, illetőleg késői kerámiával ismerjük,<sup>34</sup> a holubicei (Morvaország) 4. sz. sírban hólyagos karperec kísérte,<sup>35</sup> Behrens Wachenheimből Kr. e. I. századi leletként ismerteti.<sup>36</sup> Az utbbi, szokatlanul nagy retardáció a kelta formáknak a germán kultúrkörben való általános továbbélését jelzi.

### *Kiszélesedő kengyelű típusok. (XX. t. 6—10.)*

**XX. t. 6.** Szob, vasfibula. A fentebb tárgyalt XIX. t. 15. sz. alatti vasfibulával egy sírból származik. Tulajdonképpen az előbbi csoportba is csatlakozik, csak széles lapos kengyele miatt soroltuk ide.

**XX. t. 9—10.** Kiszélesedő kengyelű, madárfejes, duxi típusú fibulák. A győrújszállási darabot LT 2 típusú fibulák és karperecek kísérték, a sopron-bécsidombi szórványlelet. Mindakettő bronzból készült.

**XX. t. 8.** típus. Vaskosan kiszélesedő kengyele a hallstatti csónakfibulákra emlékeztet. Kósdról, Kustánfalváról (38. kép. 1. 4.) és Sopronból (Márton, Arch. Hung., VI. t. 7.) ismerjük. A kustánfalvi darab alapján a LT C<sub>1</sub>-re datálható. Külföldön sem ismeretlen típus; Schránil a hallstatti formák továbbélését látja benne.<sup>37</sup> Viollier egész sorozatot mutat be, főleg a münsingeni temetőből és a LT 1c-re, illetőleg a LT II-re datálja.<sup>38</sup>

**XX. t. 7.** Finom bronzpléhből trébelt kengyelét valóban hallstatti dobfibulák folytatásának tekinthetjük. Szórványleletként ismerjük Újdiósgyőrből és egy-egy ismeretlen lelőhelyű példányát a pécsi és verseci múzeumban. A Kund 20. sz. kósdai sírban LT C sémájú fibula kísérte. Mindegyik darabra jellemző a kengyel finom tagolása és a kis kiemelkedő rózsácskák, melyek a bölskei típusra (XVIII. t. 14.) emlékeztetnek (v. ö. még XXI. t. 7.). Pittioni mutat be Baden környékéről egy példányt,<sup>39</sup> ezenkívül nem ismerek hasonló darabot, csupán a franciaországi anyagból néhány olyan kapcsolótűt, melyeknek a l á b á n látunk hasonló dobformájú kiképzést.<sup>40</sup>

<sup>30</sup> Viollier, 5. t. 205—216. 36. l.

<sup>31</sup> Reinecke, MF, 63—64. l.

<sup>32</sup> Hoffmann, 28. ábra.

<sup>33</sup> Viollier, 5. t. 210—211. l.

<sup>34</sup> Bittel, 11. t. 4—5. 76. l.

<sup>35</sup> Procházka, VI. t. 3, 4, 71. l.

<sup>36</sup> Behrens, 18. l., 22. kép.

<sup>37</sup> Schránil, XLIII. t. 8, 231. l. Weinzierl, 72. sírból (Langugest) lignit karperec kíséretében mutat be egy darabot. 53—54. l. 28. kép, V. t. 20—25.

<sup>38</sup> Viollier, 6. t. 260—266. l.

<sup>39</sup> Pitt. I. V. t. 11. 87. l.

<sup>40</sup> Déchelette, 1252. l. 534. l.

*Hosszútestű, símalábú LT B sémák.*

A XX. t. 11–14. képeinken bemutatott darabokon kívül még egy hasonló fibula származik Kishomokról (8. kép. 6.), Telekpartról a 4. sz. sírból, továbbá szórványleletek Szobról, Debrecenből és Nagykörűből. Kivétel nélkül vasból vannak; az óbudai és kishomoki példány alsóhúros, a simunovcei és szentmáriai darab valószínűleg felsőhúros, a többinél nem lehet megállapítani a húrozást a rozsva miatt. Kishomokon LT C típusú kerámia kísérté, Simunovcen LT D típusú lándzsa (17. kép. A.), Telekparton lignit és trébelt bronzpléh karpereccel volt együtt; a szentmáriai anyag nem zárt együttes, de az egész igen késői benyomást kelt. A Kr. születése körüli időre vall a kerek pajzsdudor és az egymásra csavart végű karperec. E típus, mely a LT C hosszútestű fibuláihoz áll a legközelebb, a LT C és D alatt volt tehát használatos. Ugyanez a forma lép fel a bodenbachi Kr. e. 100 körüli, csehországi germán temetőben is.<sup>41</sup>

A LT C típusok.

*Rövid félköríves kengyelű, egygombos fibulák. (XX. t. 2.)*

A gombos lábú LT B típusoknak közvetlen továbbfejlődése; a változás abban áll, hogy a visszahajló láb átfogja és rákapcsolódik a kengyelre, a fibula formája egyébként változatlan. A gombot néha plasztikusan díszítették.

Díszítetlen darabok:

Apáti-pusztá, 38. sír;  
Kósd (Fleissig, 288.);  
Gyoma (AÉ, 1906., 63. l.);  
Érmihályfalva (LXXI. t. 19.);  
Apahida (XX. t. 2.);  
Magyarszerdahely (XIV. t. 4.);  
Szob;  
Jutas;

Díszített példányok:

Jutas;  
Somlyó;  
Nagykajdacs;  
Gyoma (XIII. t. 3.);  
Tétény (a gyomai darab pontos mása);  
Nágócs (XXI. t. 4.);  
Kósd (1. kép. 9.) (XLVIII. t. 5.);  
Cece (a XXI. t. 1.-nek teljesen megfelelő példány);  
Fehér vármegye (XXI. t. 1.);  
Csabrendek (kengyele gyöngyözött).

<sup>41</sup> P. Reinecke, Zu den Gräberfunden von Bodenbach a. d. Elbe, WPZ, 1915, 19. l.

A **XII. t. 15.** számú nagydémi darab a két gombban tér el a típustól. Hasonló került elő Somlóvásárhelyen. A tárgyalat darabok kivétel nélkül felsőhúrosak, bronz és vas egyformán szerepel.

A gyomai leletek a **LT B** és **C** fordulójáról származnak; Apahidán a **LT C** és **D** fordulóján jelenik meg; tehát az egész **LT C** alatt szerepel. A **LT D**-be való előfordulására nincs adatunk.

### *Lapított testű rövid fibulák.*

Kengyelük a **XXI. t. 3.** számhoz hasonlóan hosszan elnyújtott. Láruk rendszerint síma, vagy egy kis gombbal, néha rovátkolással díszített. Alsó- és felsőhúrozással egyaránt előfordulnak, anyaguk főleg bronz, de van néhány vaspéldány is. Hosszuk 4 és 7 cm közt váltakozik.

Kósd, több példány;

Szob, több példány;

Jutas, több példány;

Szabadhídvég;

Szabatonyi-pusztá;

Székesfehérvár;

Velem—Szent Vid, több példány (Miske 1., **XL. t. 10—11.** stb.);

Illava;

Bosác.

Datálható leletkörülmények közt eddig nem fordult elő; lapított alakja és a többször alkalmazott felsőhúrozás alapján inkább a **LT C2**-ben való fellépésére lehet gondolnunk.

### *Különlegesen díszített, rövidtestű darabok.*

**XXI. t. 2.** típus. A lábon levő kis szögletes gombból két oldalt két kis ütközőformájú tag áll ki. A táblán bemutatott radostyáni darab pontos mása Szobon került elő, ugyancsak alsóhúrozással. Egy felsőhúros darab Apáti-pusztáról származik (38. sz. sír). Az utóbbinak a gomb felső részén is van egy kis ütközője.

**XXI. t. 3. és 5.** Plasztikus lángszerű mintával csúcsosított gomb; hasonló a kósdai (**XL. t. 5.**, jobbra, fent) példány.

**XXI. t. 6.** Csak Kósdról ismerjük eddig, az előbbi típustól csak a plasztikusan díszített kengyel választja el.

**XXI. t. 7—9.** A **XXI. t. 8—9.** számú kupinovói és jutasi daraboknak pontos másait az apáti-pusztai 22. sírból Szobról a III. sírból, és Rácalmás—Kulcstelepről (töredék) ismerjük. Mindegyik alsóhúros, a kengyelen filigrándrótból formált kúposodó korongos díszítés (v. ö. **XVIII. t. 14.** és **XX. t. 7.**). A **XXI. t. 7.** számú Forminból származó darab<sup>42</sup> felsőhúrozásával és lapos filigrándrót korongjával tér el a fentebbiektől. Ehhez teljesen hasonló darabot, melynek korongját S-formára csavart drótminta díszíti, Vinicából ismerünk;<sup>43</sup> ez a **XXI. t. 10.** számú példánynak az előképe lehetett, melyen a filigrán-

<sup>42</sup> Smodič, 6—7. kép.

<sup>43</sup> Tresasures of Carniola, XVIII. t. 98, 101. l.

technika egyszerű préselt utánzatnak ad helyet. Nassenfussban (Mokronog) is került elő típusunkhoz tartozó példány. (Laibach, Muz.)

E példányok nagyobb része a délpannon-illyr vidékekről származik; lehetségesnek tartjuk, hogy készítése helyét is e területeken kell keresnünk; a filigrános és a filigránt utánzó préseléses technikát egyaránt kedvelték e körben, mint azt a szárad-regölyi kincslelet is mutatja. A lički-ribniki leletben ugyancsak filigrán-utánzásra visszavezethető technikával készített korongokkal találkozunk.<sup>44</sup> Valószínűvé teszi e feltevést az is, hogy a többi kelta területeken ismeretlen e típus; tehát mindenképen különleges lokális forma.

*Az ú. n. „vitézkötéses fibula“ (XXI. t. 16—17.)*

Tárgyalását ld. 32. l.

*Kétgombos fibulák. (XXI. t. 12., 14—15. típus.)*

Két egyforma nagyságú díszítetlen gomb jellemzi, melyek közül az egyik a nyereg és a láb összeérésénél található, a másikat rendszerint majdnem a fej mellett, de sohasem a kengyel közepénél előbbre találjuk meg. Felsőhúrosak, általában vasból készültek, de akad bronzpéldány is. Méreteik különbözők, 4—12 cm-es darabokat találunk. A XXI. t. 12. típust Vörösegházáról, Szobról (több példány), Szirákiból, Vasasról, Velemről és hangosipusztáról ismerjük. A XXI. t. 14—15. számú nagyhöresöki darabokon a két gomb közt kis téglalapformájú, középen esatornával tagolt díszítést látunk; a 14. sz. darabon még megvan a koráldísz. Egy Mitrovica környékéről származó nagy vaspéldány kengyele a két gomb közt megtörik; ezen is megvan a esatornás dísztag.

*Nagyméretű rugószerkezetes, símalábú fibulák. (XXI. t. 18. típus.)*

Felsőhúrosak, 1+1 csavarmenetűek, rúgószerkezetük igen nagy. Anyaguk bronz. Négy példányt jegyezhattünk fel: Aba, Velem—Szent Vid, Kisszékely és Szentes Vekerből (töredék).

*Ivkengyeles LT C fibulák.*

E csoport keretében különböző méretű és díszítésű fibulákat foglalunk össze, melyek az itt tárgyalt csoportok egyikébe sem tartoznak. Közös jellemzőjük egy ívformájú, — tehát sem félköralakú, sem hosszan elnyújtott — lapos kengyel. A XXI. t. 18. típust követik, de nem oly túlméretezett rúgószerkezetűek a következő darabok:

Gyula, lába símán kapcsolódik vissza és díszítetlen;

Sóshartyán, lábán egy gomb;

Rozvág, III. sír;

Fehér vármegye, a láb elnyújtott romboidalakra szélesedik ki, egy kis szög emlékeztet a hajdani koráll- vagy emaildíszre.

Badacsóny—Lábdi, u. o.

<sup>44</sup> Klemenc, Lički—Rinbik, III. t. 21, 27, 29.

Kissé szögletesebb a kengyele a **XXI. t. 13. sz.** radostyáni, a **32. kép. 7a—c** pusztageci és a **36. kép. 7—7a. sz.** alatti balsai fibuláknak.

A **XXII. t. 6. típus** (Szob) két analog darabja ugyancsak Kósdról származik. (Mind a három vas.) Különleges finoman készített példány a **XXII. t. 5. sz.** alatt bemutatott székesfehérvári fibula. Hasonló formájú a **35. képen** látható szobi példány és egy díszítetlen somlyóvásárhelyi darab.

*Hosszútestű fibulák. (XXII. t. 1—4., 7. típus.)*

Jellemző az igen hosszú, sokszor a 15—18. cm-t elérő test. Anyaga legtöbbször, az igen hosszú daraboknál pedig kivétel nélkül, vas. Általában alsóhúros szerkezetűek, csak néhány felsőhúrozásos van köztük. Kengyelük is vékony huzal, mely vagy teljesen síma, vagy egy, esetleg két gomb díszíti; néhányon pedig különlegesebb díszítés is van.

a) Teljesen símán visszakapcsolódó lábú példányok a következő lelőhelyekről származnak:

Alsógellér (töredék, **XXXV. t. 5.**);

Dálja (töredék, Jenny publ.);

Puhó (töredék);

Szob (töredék);

Felsőkubin;

Apahida;

Jutas, lábán gerezdelt;

Kupinovo, lábán gerezdelt;

Szob, lába rovátkoltan díszített.

b) A lábon külön gombbal díszített darabok:

Radostyán **XXI. t. 1.** (2 példány);

Jutas;

Felsőnána;

Somogy vármegye;

Kósd;

Bencurfalva;

Zalaba, töredék;

Pilin, töredék;

Szirák, töredék;

Fehértó, töredék;

Balsa, II. sír (**36. kép. 1, 5.**);

Vojakovac;

Jutas, két darabon a gomb és kapcsolótag közötti rész rovátkolt.

Jutas, a gomb és kapcsolótag plasztikus S-motívummal díszített, a kengyelnek a fej felé eső része poncolt.

Alesut (**XXII. t. 7.**);

Szob (**XXII. t. 3.**);

Szob, a láb és a kengyel végig gerezdelt.

Töredékek, melyeket nem lehet biztosan sem az *a*), sem a *b*) csoportba sorolni.

Velem;

Jutas;

Baracska;

Szob, IX. sír.

c) Két gombbal díszített darabok:

Kupinovo (XXII. t. 2.);

Érkörtvélyes, töredék (31. kép, 2., 10.);

Szombathely;

Szabolcs vármegye (XXII. t. 4.) a láb gombját gyöngykörral övezett, domború LT motívumokkal ékesített dudorodás díszíti, a gombok közt egymással szembeforduló kis szarvak vannak.<sup>45</sup>

Ism. lelőhelyű darab a M. N. M.-ban, h. 12·5 cm. A két gomb helyett két bemélyülő korongot alkalmaztak, melyekben pasztadisz lehetett. A két korong közt egy gomb; a korong mellett a fejen és a lábon ugyanaz a szarvas díszítés, mint az imént leírt példányon.

Rábatamásíróról való egy csavart és rovátkolt plasztikus, halhólyag-mintával díszített fibula töredéke, kengyelük íveltebb, mint a csoport többi darabjéé.

Viollier a hasonló hosszú kengyelű darabokat a Viollier-féle LT II-be, (Kr. e. 250—50) datálja. Schumacher a dühreni sír fibuláját, mely a székesfehérvári példánnyal rokon, a Kr. e. II. és I. század fordulójára helyezi.<sup>46</sup> A formini leletek közt, melyeket ugyancsak a II. és I. század fordulójára helyezhetünk,<sup>47</sup> igen nagy számban találjuk meg e hosszútestű fibulákat és ugyanezt látjuk a nassenfussi (mokronogi) leletekben (Laibach, Muz.), melyek a Kr. e. I. századból származnak. Bár a szorosan vett Kárpát-medencéből nincsen erre az időre datálható példányunk, valószínű, hogy ez a típus is él a LT D alatt is, mint néhány más LT C sémájú típusnál alább kimutatjuk.

### LT C—D átmeneti és LT D típusok.

#### *Téglalapos hátú fibulák. (XXI. t. 11. típus.)*

Két Boljevceiből és három Stari Banovceiből származó darab képviseli. Sémája szerint LT C típus, mivel nem egybeöntött lábú és kengyelű; a LT D-be, sőt feltételezhetőleg a Kr. e. I. század második felébe datálja azonban a rúgót védő fejlapos szerkezet, melyet nem találunk meg a LT időkben, ellenben használatos a kora császárkori fibulákon, itt is különösen a Dél-Pannoniából származó darabokon.<sup>48</sup> A tárgyalt típus fejlapját a császárkori daraboknál az mutatja tipológiaiilag fiatalabbnak, hogy nem fedik be az egész

<sup>45</sup> Érdekes megjegyezni, hogy az ilyen kis szarvaeskákkal díszített kétgombos fibulákat Kostrzewski sajátosan keleti germán típusnak nevezi; 3 példányt ismertet e területekről. Kostrzewski, 25. l. 11. ábra.

<sup>46</sup> Schumacher, 2. 80. l. V. t.

<sup>47</sup> Smodič, IV. t.

<sup>48</sup> Patek, IV. t. 15, 17, IX. t. 4—5.

rúgószerkezetet. Minthogy eddig csak a déli vidékekről kerültek elő hasonló darabok, kézenfekvő feltevés, hogy ott is alakult ki. A téglalapot háromszögformájú színes üveg-pasztaberakás díszíti.

### A „pseudo-LT II. fibulák“.

Ezen elnevezés alatt az egészen síma drótkengyelű fibuláknak azt a csoportját ismeri az irodalom, melyeknek lába a kengyelnek a fej felőli részén kapcsolódik vissza és a fibula maga rövid és teljesen egyszerű. Déchelette<sup>49</sup> bemutatja a főformáit és megállapítja, hogy ezeket a fibulákat a császárkor eleji anyagban is megtaláljuk. Germán területen különösen nagyszámban kerültek elő,<sup>50</sup> nemcsak a Rajna mentén, hanem a keleti germánoknál is.<sup>51</sup> A lengyelországi területeken is viszontlátjuk.<sup>52</sup> A nálunk előforduló példányok Sisciából és Óbuda területéről származnak, két hasonló, de laposabb kengyelű darabot Brunšmid Vinkovei (Cibalae) területéről mutat be; Eisner Dévényből pedig egy köríves kengyelű példányt ismertet. E darabok valószínűleg ugyancsak már a római telepekről származnak.

### Az ornavassói típus és továbbfejlődött változatai.

a) Az ornavassói típus. Ilyen elnevezés alatt Déchelette<sup>53</sup> egy igen hosszú számszerű LT 2 sémájú fibulát ismertet, melynek lába a kengyelnek fejfelőli oldalán kapcsolódik és a kapcsolótágon kívül más díszítése nincsen. A nevet adó ornavassói temetőben igen nagy számban szerepel, még pedig a temetőnek mind a két szakaszában fellép; a San Bernardóban, melyet 234-től 88-ig és a Personában, melyet 89-től Tiberius koráig terjedő veretek datálnak.<sup>54</sup> Az utóbbi temetőben a típust Augustus és Agrippa vereteivel együtt találjuk a sírokban; tehát az egész LT D alatt használatos a forma.

Az ornavassói fibula keletkezési helyének kétségen kívül Olaszországot tarthatjuk, ahol a fentebb tárgyalt temetőn kívül is nagy számban találjuk ezt meg. A bellinzonai temetőben úgy a forma, mint továbbfejlődött változatai gyakoriak;<sup>55</sup> ezzel szemben más területeken aránylag ritkán fordulnak elő; Schráníl Staré Hradiskoról ismerteti,<sup>56</sup> a stradonitzi anyagban is előfordul, de rövidebb, számszerű, durvább formában;<sup>57</sup> Tschumi Bümplitz—Bernből mutat be hasonló formát.<sup>58</sup> Valamivel rövidebb spirálisú, de egészen azonos formájú darabot ismerünk az essenheimi 3. sz. sírból. (Rajnavidék)<sup>59</sup>

<sup>49</sup> Déchelette, 5<sup>c</sup> 5. kép, 759—760. l.

<sup>50</sup> Behrens, 50. l. 29. ábra 3, Frieschbier, III. t. 9, Schumacher, 3, 270. l. E. Beninger, Die germanischen Bodenfunde in der Slowakei, Leipzig, 1937, 86. l. 145. ábra.

<sup>51</sup> Kostrzewski, 4—5. kép, 14—30. l.

<sup>52</sup> Przeworska, VIII. t. 6, 29. kép.

<sup>53</sup> Déchelette, 359. kép, 1260. l.

<sup>54</sup> Déchelette, RA, 21. l.

<sup>55</sup> Ulrich, Bellinzona, LVI. t. 20—21. Giubiasco, 250 és 442. sír. LVI. t. 14, 415. sír., korai római fibulával és kerámiával.

<sup>56</sup> Schráníl, 240. l.

<sup>57</sup> Pič, Stradonitz III. tábla 7.

<sup>58</sup> O. Tschumi, Das Reihengräberfeld von Bümplitz—Bern, BJ, XIX. 1919. 152—153. l. V. t.

<sup>59</sup> Behrens, 13. kép, 31. l.

A Kárpát-medence területéről négy lelőhelyen került elő ornavassói fibula; Szalackáról, melynek lába a fentebb említett stradonitzi darabhoz hasonlóan kissé széles és szögletes, Velem—Szent-Vidről<sup>60</sup> és Bátáról egy teljesen síma lábú példány; Trencsén-telepcből két hasonló darab.

Mivel, mint fentebb láttuk, a típus hazája Északitália, a kárpátmedencei darabokban a Kr. e. I. század folyamán Itáliából jövő hatást láthatunk. Megerősíti ezt az is, hogy Nassenfussban (Mokronog) is megtaláljuk a típust; és mint alább kifejtjük, közvetlen rokonait, a gyöngyözött lábú számszeríjas fibulát is Itália szomszédságában, főleg Dél-Pannoniában és Dél-Noricumban találjuk meg. Valószínűnek tarthatjuk, hogy a Csehországban előkerült példányok is a Kárpát-medencén át jutottak oda.

b) Gyöngyözött lábú számszeríjas fibulák. 1. kép. 5. Az ornavassói típustól csak a lábnak gyöngyös tagozása és egy-két gombbal való díszítése választja el. Igen nagy számban került elő a déli illyr területeken, Boljevciben, Sziszeken, Mokronog (Nassenfuss), Vinivrh és Kronauban, sőt megtaláljuk a prozori anyagban is (laibachi és zágrábi múzeum). Az ornavassói síma formától csak abban tér el egy, Bátán lelt darab, hogy a lábán kis gomb van. E forma ugyan más kelta területeken is előfordul,<sup>61</sup> de meg sem közelíti sűrűségben a mondott elterjedési övezetet.

c) XXIII. t. 1. típus. Az ornavassói formától erősen megvastagodó kengyele választja el. Hasonló darabokat ugyancsak a dél-illyr lelőhelyekről ismerünk.

d) A száraz-dregölyi típus. (XXXIII. t. 2—3.) A fentebb tárgyalt két típusból alakult ki, a gyöngyözött és a gombos lábú csoportokból. Részletes tárgyalását ld. a 39. lapon.

e) Számszeríjas LT C típusú, díszített lábú fibulák. A Bácsföldvár és Óbecse közt talált leletben három számszeríjas, vastagkengyelű vasfibula volt, melyek lábát nagy gomb díszíti, az egyikén pedig a gomb mellett négyzetes, hajdan emállal díszített négyzetes lapot is látunk. Szalackáról származik egy hasonló, kengyelén kis téglalappal díszített darab és két LT C típusú fibulatöredék; megmaradt a láb visszakapcsoló része és előtte egy lapos korong, — az egyikén még látszanak a borostyántöredékek. A keszthelyi múzeumban egy ismeretlen lelőhelyű, majdnem ép számszeríjas példányon hasonló díszet látunk. Mint fentebb érintettük már (30—31. l.), a LT C típusú számszeríjas, emállal és borostyánnal díszített fibulák a venét-illyr kultúrkör legkedveltebb formái közé tartoznak; a kárpátmedencei darabok kétségtelenül ezeknek a hatása alatt keletkeztek.

f) XXI. t. 19. típus. A velem-szentvidi anyagban fordul elő igen nagy számban, más lelőhelyről egyelőre nem ismerjük. A XXI. t. 19. képen ábrázolt gyöngyös ornavassói típus további fejlődése lehet; Velemen ugyanis több számszeríjas és az eredeti formához közelebbálló, rákapcsoló lábú darabot is találunk. A tipológiai fejlődés folyamán a számszeríj összezsugorodott (egész rövid spirálisú darabokat is látunk) és a LT D folyamán szokásossá vált eljárással egészükben öntött, rovátkolással díszített darabokat készítettek. Kétségtelenül a Kr. e. I. században virágzott forma.

<sup>60</sup> Miske, 1, XLII. t. 40.

<sup>61</sup> Viollier, 8. t. 317, Goos, X. t. 23—24.

g) A szárnyas fibulák kezdeti típusa, XXIII. t. 5–8. Ezt a típust, mely a kora-római „noricum-pannoniai“ szárnyas fibuláknak az előfutárja, mint Patek kimutatja,<sup>62</sup> ugyancsak az ornavassoi típusból vezethetjük le. Utóbbinak a hosszú számszeríja ugyanis lerövidül és a fibulagomb a spirális közelében kettéválva szárnyyszerű kis képződménnyé alakul. A tőtartót később áttört mustrával is díszítik. Ezt a fejlődési sorozatot Patek művében az 1–4. ábrán és az I. t. 7–20. szám alatt mutatja be. A szóbanforgó fejlődési fokozat megjelenik már Personán is, ahol négy példányt találunk belőle.<sup>63</sup> A következő fejlődési fokón a gyöngyözésből már kialakul a „szárny“;<sup>64</sup> ez a forma már szélesebb területeken lép fel; Itáliában Giubiasco sírmezején a 379, 418, 471. sírokban találjuk meg, fellép Mechelen;<sup>65</sup> kelet felé haladva Gurinán,<sup>66</sup> Idrián<sup>67</sup> Vikavén<sup>68</sup> és a boszniai Ribičen.<sup>69</sup> Nyugaton előfordul a galliai oppidumokban,<sup>70</sup> megtaláljuk Stradonitzon,<sup>71</sup> sőt néhány a germániai törzshöz is eljut.<sup>72</sup>

A Kárpát-medence területén nem ezt a fejlettebb formát találjuk meg, hanem egy, az ornavassói számszeríjas fibulákból közvetlen kialakult fejlődési fokozatot. A XXIII. t. 5. és 6. szám alatt bemutatott szalacsikai és 7. szám alatti velem-szent-vidi darabokon még látható a számszeríjas szerkezet, de már megjelenik a kengyelen a gyöngyözésből alakuló szarvacska. A 8. számú regölyi ezüstpéldányon már rövid spirálszerkezetet és a szarvacskától eltekintve egészen síma testet találunk. Érdekes azonban, hogy a fejlettebb formák hiányzanak. Az LV. t. 15–15a alatt be mutatott szalacsikai öntőminta a vázolt fejlődés egészen kezdeti stádiumát tükröző példány öntésére szolgált; a szarvképződés még majdnem teljesen hiányzik.

Ha a szárnyasfibulák kiinduló típusainak fentebb leírt elterjedését tekintjük, megállapítható, hogy a legnagyobb sűrűségben az északitáliai és a venét-illyr kultúrkör területén jelennek meg; a többi területekről származó darabok — a szórványos német-oroszági példányoktól eltekintve, melyekben okvetlenül importdarabokat kell látnunk — a nagy kelta oppidumokból származnak, melyek állandó kereskedelmi érintkezést tartottak fent Észak-Itáliával.<sup>73</sup> Patek szerint a szárnyas fibula kezdő típusainak kialakulási területét Észak-Itáliában kell keresnünk, ahol az egyes fejlődési fokokat egymás mellett találjuk; a galliai és csehországi darabokban az itáliai-galliai-boiohaemumi kereskedelemnek a bizonyítékát látja. A venét-illyr kultúrkör, mely a kívülről jövő hatásokat igen gyorsan vette át, volt a korai szárnyas fibulaformáknak közvetítője a Kárpát-medence felé, amit a formáknak e területeken való aránylagos sűrűsége bizonyít. Ennek a közvetí-

<sup>62</sup> Patek, 9. l.

<sup>63</sup> Déchelette, RA, 25. l. 15. ábra. Déchelette, 537. kép, 5.

<sup>64</sup> Déchelette, 357. kép, 8–11. ábra.

<sup>65</sup> Patek, 10. l.

<sup>66</sup> Meyer, Gurina, VI. t. 5–6.

<sup>67</sup> Szombathy, 93, 94, 153, 211. kép.

<sup>68</sup> Patek, I. t. 18.

<sup>69</sup> D. Sergejewski, Neue Aschenkisten aus Ribič, PZ, 1936. XXVII. k. 221–226. l. 116. kép. 3.

<sup>70</sup> Patek, 10–11. l. Déchelette, 1257. l. 537. ábra, 9–10. Schumacher, 3. 245. l.

<sup>71</sup> Piě, Stradonitz, 34. l.

<sup>72</sup> Behrens, 37. l. Kostrzewski, 41. l.

<sup>73</sup> Déchelette, Rev. Arch. 258. skv. l.

tésnek, mint a fentebb ismertetett kárpátmedencei darabok mutatják, még a fejlődés legelején kellett megtörténnie. Hogy a venét-illyr érintkező területeken a szárnyas fibula kezdeti formája igen kedvelté vált, bizonyítja az is, hogy a koracsászárkori szárnyas fibulák kialakulása is Dél-Pannonia és Dél-Noricum határszélein ment végbe.<sup>74</sup>

Az alesiai példányokat Schumacher Kr. e. 52 előttre datálja,<sup>75</sup> Giubiascon, Idrián és Bihačon Kr. születése körüli időkre helyezhető. Tekintve az illyr-venét kör fejlődési fázisainak állandó retardálását, valószínű, hogy a forma már a Kr. e. I. század elején kialakulhatott és erre az időre helyezhető a kárpátmedencei átmeneti típusoknak — melyek még szoros kapcsolatban állnak az ornavassoi formával — a fellépte is.

### *A vastagfejű LT D fibula. (XXI. t. 21.)*

Mintaképiül a LT C széles fejű, fej mellett kapcsolódó darabjai szolgálhattak, melyekből Csácsóról ismerünk egy példányt.<sup>76</sup> A mondott formából a lévai töredéken kívül egy hasonló töredék Zarányból (Zagersdorf) származik és több ép példány a velem-szent-vidi telepről. Felsőhúros darabok, a lábat két, a kapcsolótaghoz hasonlóan rovátkolt gomb díszíti.

### *A nauheimi típus. (XXIII. t. 9.)*

Csak a velemi oppidum területén került elő nálunk néhány nauheimi típusú fibula. A típust Franciaországtól<sup>77</sup> kezdve Dél-Németországon<sup>78</sup> át Csehorszáig<sup>79</sup> igen nagy számban találjuk meg; ettől délre már ritkább, Ausztriából pedig Pittioni egy darabot sem ismer.<sup>80</sup> A nevet adó nauheimi temetőben csak néhány darab képviseli a típust; Schumacher Franciaországban keresi<sup>81</sup> az eredetét és megállapítja, hogy a franciaországi anyagban Caesar és Augustus közti időkből lép fel. Frieschbier is Augustus uralmának elejére teszi keletkezését, kialakulási helyét azonban Csehországban keresi; még pedig szerinte az ú. n. „Bojerspange“-ból alakult ki.<sup>82</sup> E feltevésnek az az alább tárgyalt jelenség mond ellent, hogy Csehország területén a „Bojerspange“ nincs olyan mértékben képviselve, mint ehhez szükséges lenne, azonkívül ennek kengyelformája is teljesen más jellegű. Valószínűbb a franciaországi, esetleg délnémetországi eredet; az utóbbira a típus nagy gyakorisága utal a Rajnavidéken. A velemi példányok importdarabok lehetnek; a galliai vagy a csehországi kereskedelem útján kerültek ide.

<sup>74</sup> Patek, 9. skv. 1.

<sup>75</sup> Schumacher, 3. 254. 1.

<sup>76</sup> Hasonló darabokat mutat be Behrens késő LT leletekből, 32. kép, 2. 48. kép, 7, Bingen és Wolshrimből.

<sup>77</sup> Schumacher, 3. 282—283. 1.

<sup>78</sup> Behrens, 50. 1.

<sup>79</sup> Schránil, 240. 1.

<sup>80</sup> Pitt. 1. 88. 1.

<sup>81</sup> Schumacher, 3. 282—283. 1.

<sup>82</sup> Frieschbier, 29. 1.

A „kanalas fibula“ (XXIII. t. 10—11. típus.)

Tulajdonképpen már nem tarozik a kárpátmedencei kelta leletanyag körébe, mivel az előkerült példányok mind a Kr. e. I. század dák kultúrhatárából, Erdélyből és a Bánáttól származnak. A képeinken bemutatott hétüri darabok mellett Marienburgból származik két darab (Wien, Kunsthist. Mus. VII. a. 117a, és VII. a. 117b lt. sz.); előfordul a termesremetei kincsben,<sup>83</sup> Merii Goalából Popescu ismerteti.<sup>84</sup> A termesremetei példány aranyból való, a többi ezüst. Ezekben a darabokon kívül kétségtelenül lappang még néhány az erdélyi kincsleletekben.

A kanalas vagy kanálfejű fibula a nauheimi típusnak egy változata; a kengyelnek a spirálszerkezetre boruló kanálfejszerű kiképzése választja el tőle. A nyugati kelta területeken szélteben otthonos típus; megtaláljuk a galliai oppidumok legnagyobb részében,<sup>85</sup> Dél-Németországban,<sup>86</sup> továbbá Csehországban is.<sup>87</sup> Eljut a szabad Germánia területére;<sup>88</sup> az ornavassói temetőben a szárnyas fibulák fején láthatunk kanalas kiképzést,<sup>89</sup> Giubiasco sírmezején is megtalálható.<sup>90</sup> A Kárpát-medence felé összekötő kapcsolóként egy Gurinán előkerült példányt tekinthetünk;<sup>91</sup> még egy példányt ismerünk az alsóausztriai Oberleiserbergből.<sup>92</sup>

A kanalasfejű fibula Frischbier datálása szerint a Kr. e. I. század második felében alakult ki<sup>93</sup> és Tischler szerint az augustusi időig élt tovább.<sup>94</sup> Beninger szerint még a Kr. u. I. században is élt.<sup>95</sup> Hogy a típus a Kr. születése körüli időkből használatban volt, azt a termesremetei kincsben vele előforduló korarómai-átmeneti fibulaformák is igazolják.

A fentebb tárgyalt kanalasfejű fibulák mind bronzból, kivételesen vasból készültek; a kárpátmedencei ezüst- és aranypéldányokban a dákságnak a nemesfémek iránti előszeretete tükröződik.

Kétségtelen, hogy a dák leletanyagba e típus csak a nyugatabbra eső kelta területekről kerülhetett; különös és feltűnő jelenség azonban, hogy miképpen maradhatott ki közben a nyugati Kárpát-medence területe. Akár észak felől, esetleg a bójok által történt, akár Itáliából a venét-illyr körön keresztül jövő átadásra gondolunk, mindenképpen várható Pannonia területén is a típus megjelenése; így valószínűnek kell tartanunk, hogy csak a kutatás jelen stádiumában áll fent ez a hiány.

<sup>83</sup> Beyer Izsó, Temesvár környéki leletekről, *AE, UF*. XXVI, 1906, 363—368. l. 2. kép. 5.

<sup>84</sup> Dorin Popescu, *Objets de parure géto-daces en argent, Dacia VII—VIII.*, 1937—1940, 182—202. l. 3. és 6. kép.

<sup>85</sup> Déchelette, 1256. l. 537. kép, 7.

<sup>86</sup> *Die Nauheimer Funde*, 100—101. l.

<sup>87</sup> Pič, *Stradonitz*, III. t. 18—20.

<sup>88</sup> Frischbier V. t. 14. Kostrzewski, 31. l. 16. kép.

<sup>89</sup> Patek, I. t. 10—12. kép. Déchelette, *RA* 270. l. 11. kép.

<sup>90</sup> Ulrich, *Bellinzona*, 587. l. LXVI. t. 18—19.

<sup>91</sup> Meyer, *Gurina*, VI. t. 1.

<sup>92</sup> E. Nischer—Falkenhof und H. Mitscha—Märheim, *Dritter Bericht über die Ausgrabungen in Nieder- und Oberleis. Bez. Mistelbach*, WPZ, 1935. XXII. k. 14. kép.

<sup>93</sup> Frischbier, 27. l.

<sup>94</sup> Meyer, *Gurina*, 23. l.

<sup>95</sup> WPZ, XXII. 1935. 98. l.

*Az ú. n. „bój fibula“ (XXIII. t. 12.)*

A német kutatás által „Bojerspange“-nak elkeresztelt típus alsóhúros, félkörben hajló és gombbal díszített kengyelű. Almgren szerint<sup>96</sup> pannoniai eredetű típus, aki ezzel a megállapításával kapcsolatban arra utal, hogy igen nagy számban került elő a Duna középső folyásánál. Almgrent azonban tévedésbe ejtette a wieni Kunsthist. Museumban lévő, valóban nagyszámú, de kizárólag Sisciából, a Kulpa medréből származó példány, melyeken kívül csak Aquincumból ismerünk még egyet. A Kárpát-medencétől délre Boszniában találjuk meg<sup>97</sup> és Gurinán.<sup>98</sup> Ezzel szemben igen nagy tömegben került elő a szabad Germánia területén;<sup>99</sup> a Felső-Duna mentén és Csehországban már sokkal ritkább.<sup>100</sup> Teljesen téves tehát úgy Almgren, mint Frischbier elmélete. Frischbier kialakításukat a délre vonuló bójoknak tulajdonítja; és így adta a „Bojerspange“ elnevezést. Sokkal inkább a germán területeken kell keletkezésüket keresnünk. A típus a koracsászárkori időkben lép fel és a dunamedencei darabok kereskedelem útján jutottak ide.

### Torquesek.

#### A LT B formák.

#### *A kapcsoló-horgos bronzhuzal torquesek. (XXIV. t. 1—3. típus.)*

E forma, mint fentebb kifejtettük (lásd 23. l.), a LT A-nak tipikus bajorországi formája. Megjelenik a Kr. e. V. század végén a Stomfa—Kuffarn—Leopoldau-i periferiális LT kultúrkörben. A Kr. e. IV. századból származnak az idézett ábrákon bemutatott sopronfertőmeggyesi és süttöi darabok; mindháromnak egy horoggal és egy lyukkal kapcsolódó szerkezete van. Egy Petőfalváról származó példánynak mindkét szára kis hurokban végződik, melyet, mint az V. századból származó daraboknál is, kis bronzdróttal kapcsoltak össze. A másik petőfalvai példány végződését nem lehet az eredeti publikáció rajza szerint pontosan kivenni; Márton kikalapált végűnek írja le; lehetséges, hogy ez is két lyukban végződik. Ezeknek a környezete is a IV. századra vall. A horgos torqueseknek a IV. században való továbbélését más területeken is megfigyelhetjük; Beninger Alsó-Ausztriából mutat be egy darabot;<sup>100a</sup> Mahr is megállapítja a típus továbbélését.<sup>101</sup> Bittel Würtembergből két hasonlókorú darabot ismertet.<sup>102</sup> Sziléziában LT B fivulával van datálva.<sup>103</sup> Érdekes jelenség, hogy Viollier a svájci darabokat majdnem kivétel nélkül a LT Ia-ba (Kr. e. 450—400) datálja.<sup>104</sup> Ez a körül-

<sup>96</sup> Almgren, 36 skv. l. IV. t. 67.

<sup>97</sup> Debelo brdo és Gorica lehelhelyekről származik még egy darab. WMBH. 1902. 21. skv. l. 33. k.

<sup>98</sup> Meyer, Gurina. VI. t. 3, 4.

<sup>99</sup> Almgren 89. l. Patek, 13. l.

<sup>100</sup> Patek, 11, 12. l.

<sup>100a</sup> Beninger, Carnuntum, 29. l.

<sup>101</sup> Mahr, 349. l.

<sup>102</sup> Bittel, 72—73. l. XIV. t. 1—2.

<sup>103</sup> Jahn, 1, Abb. 6.

<sup>104</sup> Viollier, 9. t. 39—40. l.

mény arra enged következtetni, hogy ez a típus, mely a LT A alatt is a keleti LT A csoport területén található meg feltűnő sűrű, a LT B alatt is itt él tovább, míg nyugaton nem annyira kedvelt és a LT B alatt meg is szűnik.

### *Az andráshidai torques. (XXIV. t. 6.)*

Belül üres, a végei felé egyre nagyobbodó tojásidomokkal tagozott bronztorques. Nem származik zárt leletből, de valószínűleg a korai madárfejes fibulával tartozhattak össze. Ettől eltekintve, tisztán tipologiai alapon lehet a korai anyagba sorozni. A külföldi anyagból nem ismerem pontos analógiáját; azonban kétségtelenül a Viollier által<sup>105</sup> bemutatott münsingeni és bowili, hasonlóképpen tojással tagolt torquesekkel áll kapcsolatban. Egy ezekkel teljesen analóg darabot, melyet IV. századi fibulák kísértek, Tschumi ismertet Münsingenből.<sup>106</sup> Az andráshidai példánytól ezeket csak a sokkal jobban kihangsúlyozott profiláltság választja el. Az egyes tagok közt külön kis gombok vannak, és emellett külön díszítettek. Az andráshidai példányban ezeknek egy egyszerű változatát láthatjuk. Viollier a LT 1b-re datálja a fentebb felsorolt darabokat, tehát ez a datálás az andráshidai példány IV. századba helyezésének teljesen megfelel.

### A LT B—C-típusok.

#### *A pecsétlősvégű típus. (II. t. 3.)*

Az itt bemutatott egyházasfalui torquesnek a szárai befelé homorodó korongban végződnek, a korong melletti tag mögött a torques szarát két benyomott kör díszíti. Hasonló kiképzésű, de sokkal díszesebb a csavartszarú miavai aranytorques (Márton, Arch. Hung. IX. t. 3—4.) és ugyanehhez a csoporthoz tartozik még a gyerki, ugyancsak aranyból készült torquestöredék. (Márton, Arch. Hung. X. t. 6.). Az utóbbi, egészen egyszerű megoldású, a torques szarainak végén két feltűnően nagy és lapos korong, melynek ugyancsak behomorodó belső részén valaha koráll-, vagy egyéb dísz lehetett.

A típus kétségtelenül a IV. század folyamán lép fel; a hazai anyagban az egyházasfalui példány kísérőleletei utalnak erre az időre; a külföldi darabok nagyobb része is erre az időre van datálva, de megfigyelhetjük a forma továbbélését is. Egyik leg-híresebb képviselőjét, a waldalgesheimi aranytorquest Jacobsthal újabb kutatásai a IV. század végére datálják,<sup>107</sup> a gyerki torques analógiáit, a gainfarni és dürmentingeni darabokat Pittioni<sup>108</sup> és Bittel<sup>109</sup> mára a LT C-re helyezik. Ugyancsak a LT 1c-re datál Viollier egy andelfingeni példányt,<sup>110</sup> Reinecke pedig a típusnak Itáliában III. századi vázatöredékekkel való előkerüléséről tesz említést.<sup>111</sup> Úgy látszik, az aránylag kisebb

<sup>105</sup> Viollier, 11. t. 18, 12. t. 1.

<sup>106</sup> O. Tschumi, Das zweite Latène-Gräberfeld von Münsingen, Amt. Konolfingen, BJ, XI. 1931. 83—86. l.

<sup>107</sup> Jacobsthal, A, 28. l.

<sup>108</sup> Pitt. 1. 89. l.

<sup>109</sup> Bittel, 76. l.

<sup>110</sup> Viollier, 12. t. 22.

<sup>111</sup> Reinecke, III. 294. l.

pecsétlővel megfejtelt darabokat sorozhatjuk a IV. századi anyagba; a fejlődés folyamán pedig a pecsétlős vég egyre nagyobb lesz. E fejlődést a III. század folyamán követhetjük; ezen túl azonban nem találkozunk velük.

E csoport keretében említjük meg a szekszárd-jajdombi torquest, melyet e formától az választ el, hogy nem olyan élesen profilált, hanem szarai végén az andráshidai darabhoz hasonlóan tojássor formájú tagokat találunk. A pecsétlős végződés ugyancsak befelé homorodik. A forma kialakulására kétségtelenül az andráshidai és ott felsorolt svájci formák hatottak. III. századi jellegű kerámia és trébelt üreges karperec kísérték.

### *Az álpecsétlős típus.*

a) **XXV. t. 1—2.** típus. A fentebb tárgyalt típus két pecsétlője egymással összeolvad és a hajdani elválást már csak egy vonal jelzi; sokszor ez is eltűnik. A nyakperec az így kialakult tag mellett nyílik; az egyik szár egy kis nyílásába jár bele a másik vég. A **XXV. t. 1.** szám alatti sopron-marbersatzi és **XXV. t. 2.** szám alatti győr-újszállási példány mellett hasonló darabok származnak Csabrendekről, Kéméndről (**IX. t. 29.**), Hátszegről, egy ezüst-példány Gyuláról, egy töredék Ordód-Babótról. A marbersatzai példánynak (**XXV. t. 1.**) más a zárási módja; a horgos torquesek módján kapcsolódik a dudoros véggel szemközt. A marbersatzai sírletben duxi típusú fibula datálja a IV. századra; a másik datált példányt, a kéméndit a **VII. t. 9.** szám alatti tál datálja a III. század legelejére.

b) **XXIV. t. 4—5.** típus. A nyakperec felépítése ugyanaz, mint a fentebbi csoportnál, csupán a pecsétlők összeolvadásából keletkezett tag nem olyan élesen profilált; kialakításában az andráshidai nyakperecnél említett tojássoros és kis pecsétlőben végződő formák játszhattak szerepet. Cserszegtomajon (**XXIV. t. 4.**) tipikusan korai karperecek kísérték, Csabrendeken (**XXIV. t. 5.**) mint szórványelet fordul elő, Szentes-Szedertelepen alsóhúros, III. századi fibulákkal volt együtt, Kéménden egy erősen elrozsdásodott vaspéldány, mely valószínűleg e formához tartozik, rovátkolt bronzkarperecek kíséretében került elő (**XI. t. 16.**); Meggyesen (Erdély) ugyancsak a III. század elejére datálható karperecek és kerámia kísérték. Egy példány a Kund-gyűjtemény 30. sz. kódsírijában került felszínre, mellékletei az **LXXVI. t. 3.** számú kerámia és fibula voltak.

### *A korongos díszítésű torquesek. (XXV. t. 3—4., 6.)*

A nyakperec díszét nagy, hajdan korállal vagy emailal kitöltött korongok szolgáltatják. Több típusa van; a rácalmás-kulcstelepi példány nyitott, pecsétlőkben végződő karika, korongjain még látszik az aranyba foglalt korálldísz. Közepén álpecsétlővel formált a gerenyáspusztai torques. A szentes-téesi (**XXV. t. 3.**), gyomai (**XXV. t. 4.**) és lovasberényi példányokon a korongsor nincs megszakítva és karmantyúsan záródnak. A lovasberényi példány LT C környezetben került elő, hasonlóképpen a rácalmás-kulcstelepi és szentes-téesi példányok is; e daraboknak a LT C alatti szereplését már Márton is említi.<sup>112</sup> Bittel a hasonló példányokat a LT B-be teszi,<sup>113</sup> de ezeket is inkább tekinthetjük

<sup>112</sup> Márton, Arch. Hung. 36. l.

<sup>113</sup> Bittel, 73. l.

a LT C elejéről származóknak; a münsingeni típusú fibula, mely az unteriflingeni példányokat kíséri, mint kimutattuk, a LT C alatt is él. Igen nagy számban jelenik meg ez a típus a svájci anyagban, ahol Viollier a LT 1c-re datálja őket; tehát a magyarországi darabokkal megegyezően.<sup>114</sup> A lovasberényi és szentes-tései darabok díszítésmódja (bemélyített plasztikus halhólyagmustra), már a LT C technikáját jelenti a LT B felületi és aprólékos technikájával szemben.<sup>115</sup>

### A LT C—D típusok.

#### A „pseudo-pecsétlős“ típus. (XXV. t. 5.)

Jellegzetessége a teljesen sima szár, melynek két vége apró pecsétlőben végződik. Kizárólagosan LT C anyaggal jelentkezik; a táblán bemutatott darabokat LT C típusú fibula kísérte és még két kódsi (Kund-gyűjtemény) sírban találjuk meg ugyancsak LT C, sőt a LT C és D határára datálható környezetben. Egy példány származik Badaacsonyból (hólyagos karpereccel együtt) és egy Rác-Egresről. Két hasonló darabot Bittel a LT B-be helyez;<sup>116</sup> azonban a darabok kísérőleleteit a LT C alatt is megtaláljuk.

#### Különlegesebb nyakperec formák.

a) A nagygáji torques (Márton, Arch. Hung., XII. t. 4—4a). Tömör, síma bronzhuzalból van formálva, díszítése azonban egészen különleges. Két végét két stilizált madárfej képezi, melyeken a szem még ki van dolgozva. Az egyik egy téglalap formájú hurkot tart a csőrében, a másik egy derékszögben törő kapcsolótágot és ez képezi a zárt. Két még erősebben stilizált, alig felismerhető hasonló fej a torques másik két szembeeső oldalán van elhelyezve. Hasonló nyakperect nem ismerek; Márton egy prattelni torquessel hozza kapcsolatba a zármegoldást<sup>117</sup> és ezért „fenntartással a korai formák közé“ sorolja. A prattelni példány azonban a korai, két lyukban végződő drót-torquesekhez tartozik<sup>118</sup> és nem datálja a nagygáji darabot. Két hasonló madárfejjel díszített torquest Franciaországból mutat be Déchelette;<sup>119</sup> de ezeknek más a záródása; sajnos ezeknek sincsen datálása. Hasonló madárbrázolást egy epfachi, hármas gyöngyözésű késői jellegű karperecen látunk, de ez is szórványos lelet.<sup>120</sup> Így a nagygáji torques datálását újabb leletekből kell várunk.

b) A lovasberényi torques. Vékony bronzhuzal torques, melynek egész felületét mélyen és élesen bevéssett, geometrikusan elstilizált „halhólyag“-mustra díszíti. Végeit három pálcátág profilálja és erősen elkeskenyednek. Két hasonló technikájú

<sup>114</sup> Viollier, 13—14. t.

<sup>115</sup> Jenny, 20. l.

<sup>116</sup> Bittel, 14. t. 4—5. 72. l.

<sup>117</sup> Márton, Arch. Hung. 37. l.

<sup>118</sup> Viollier, 9. t. 6.

<sup>119</sup> Déchelette, 1299. l. 563.

<sup>120</sup> AUHV. IV. k. 13. t. 1.

karpereccel került elő (a karperecek analógiáit lásd Márton, Arch. Hung., X. t. 1—2.: rácalcsmási darabok). Mintájuk a torques díszítésmódjával is azonos. E díszítésmód a LT C-*e* datálja e nyakperecet.

c) A herceg mároki torques. XXVI. t. 2—2a. Vékony aranylemezből trébelt, több részből összeillesztett darab. Legtöbb részletét megtalálták, de nem egészen teljes; eredeti átmérője a mainál valamivel nagyobb lehetett. Tulajdonképpen a pecsétlős sémájú torquesekhez tartozik; a két „pecsétlő“ záródik; az egyikben levő T alakú pecek a másik trapéz alakú nyílásába jár bele. Még egy helyen záródott ugyancsak egy pecekkel. Díszítésmódja tulajdonképpen a hármass gyöngyözésű trébelt bronzkarperecek sémáját követi; csak hogy az egyes tagok nem három, hanem öt, kimagasló és önmagukban is díszített „gyöngyből“ állanak. A torquesnek egyetlen, de egészen közelálló analógiája, amint erre már a lelet első publikálójja, Éber László is rámutatott,<sup>121</sup> a Lasgraisses-ből (Dél-Franciaország) származó torques és karperec.<sup>122</sup> Teljesen azonos technikával és díszítésmóddal, ugyancsak aranylemezből trébelt és annyira hasonló darab, hogy kézenfekvő feltevés, hogy e két kétségtelenül nagy értéket képviselő és ritka ékszer egyazon műhelyben készült, és a herceg mároki darabban esetleg nyugati kelta területről származó terméket lássunk. Korát csak annyiban állapíthatjuk meg, hogy mint fentebb rámutattunk, a LT C karpereceinek ízlését képviseli; a Kr. u. III. század előtt semmiesetre sem keletkezhetett.

d) A gyulavarsándi nyakperec. XXV. t. 6. A hólyagos karperecek sémáját követi, az egyetlen ilyen típusú darab. Ennek sincsen meg minden tagja, úgyhogy a zárószervezetnek csak egyik fele áll rendelkezésünkre; T alakú pecek jár bele a szembeeső nyílásba. Valószínűleg még egy helyen hasonló szerkezet lehetett. Csontvázsrírból került elő a LXXXVII. t. 10. sz. alatt bemutatott sávós grafitozású edénnyel, mely a Kr. e. II. és I. századnak, a LT C és D-nek fordulójára datálja (ld. 146. l.)

### Kar- és lábpercek.

A típusok legnagyobb részénél megállapítható, hogy mindkét alkalmazásban előfordulnak; csupán a finomabb kidolgozású, filigránnal vagy más finom technikával díszített daraboknál, melyek kicsik is a lábon való viselésre, tételezhetjük fel biztosan karpereceként való alkalmazásukat; azonkívül úgy tűnik fel, mintha a három vagy négytagú hólyagos karikákat csak lábon viselték volna; sajnos a rendkívül kevés hiteles megfigyelés miatt ezt sem lehet biztosan állítani.

A kar- és lábperceknek kronológiai beosztása igen nehéz; a legtöbb típusnak rendkívül hosszú élete volt; a formáknak nagy változatossága a tipológiai beosztást is megnehezíti.

<sup>121</sup> Éber László, Két vaskori aranyékszer a M. N. Múzeumban. AÉ, UF. XXIII. k. 1903. 22—30. l. 1—3. ábra.

<sup>122</sup> Cartailhac, Le torquest et le bracelet d'or de Lasgraisses. Matériaux pour l'histoire primitive et naturelle de l'homme, XX. kötet (1886.) 182. s. köv. l.

## A LT B-típusok.

*Üreges karmantyús karperecek. (XXVII. t. 1–2. típus.)*

Belül üres bronzlemez-karperecek, a végük egymásbatolt és ez a megvastagodó rész néha két-három ferdén, vagy fenyőgalyszerűen bekarcolt vonallal díszített. Két példány az okai (Oggau) 2. sírból belül díszített pecsétlős tál kíséretében került elő (XXVII. t. 1.). Hasonló kísérőleletekkel együtt ismerjük Beledről (I. t. 4. fent), továbbá előkerült Tarjánban, Bajon (XXVII. t. 2.) és Egyházásfalun. Az ilyen karperecek már a LT A alatt megjelennek,<sup>123</sup> de a LT B alatt is megtaláljuk a külföldi anyagban<sup>124</sup> is. A LT C alatt már egy példányban sem fordul elő; nálunk ez az egyetlen, csak a LT B-re jellemző forma.

## A LT B–C-típusok.

*Karmantyús tömör karperecek. (XXVII. t. 3.)*

Az előbbi csoporttal szemben ezek tömör bronzhuzalból készült karikák, az egyik kihegyezett vég a másik megvastagodott végbe illeszkedik. Hasonló darabok kerültek elő Litéren, (a tojásforma kapcsolótágot két pálcika határolja) ugyanilyenek a süttöi (XXVII. t. 3.), cserszegtomaji, győr-újszállási és kódsi példányok. Egy ismeretlen lelőhelyű darab van a gyulai múzeumban. Erdélyből Nagyszeben környékéről két, a tojástag közepén rovátkolt darab származik és két egészen síma példány ismeretes a meggyesi leletből. A táblási példány két erősen hangsúlyozott pálcátágjával az álpecsétlős torquesek második csoportjára emlékeztet. Egy rovátkoltzárú püspökhatvani példánynak zárótága nem elnyújtott tojásalakú, hanem kerekesebb; hasonló szórványos darab Udvariból származik. Egy nyeregformán hajlított példány ugyancsak Cserszegtomajon került elő és egy hasonló, de rovátkolt karika Abaujszántóból (XXVII. t. 11.). Az Esztergom-Szentgyörgymezőről származó karika abban különbözik a többitől, hogy a tojástag háromszor ismétlődik meg. Hasonlóképpen háromszorosan tagolt a 20. képen bemutatott tarjáni rovátkolt karperec; ennek zárásmódja abban tér el a többitől, hogy a tojástag közepén nyílik. A cserszegtomaji darabon négyszeres, az abaujszántóin kétszeres tagozást látunk. Ugyancsak nyereg alakúan hajlított és rovátkolt egy nagyécsi karperec.

A litéri, cserszegtomaji és süttöi darabok a Kr. e. IV. századból származnak; a kódsi darab (Kund gyűjt. 36. sír) hólyagos karpereccel és fésűdszű kerámiával együtt került elő; tehát a III. századra datálható. Hasonlóképpen III. századi jellegű a győr-újszállási darab környezete is. Nestor a meggyesi leletek ismertetésénél az álpecsétlős torquesekkel együtt tárgyalja és ezen az alapon a LT B-re datálja a formát.<sup>125</sup> Mint fentebb kimutattuk, ez a csoport — mely kétségtelenül a legszorosabb kapcsolatban áll a tárgyalt karperecekkel — a LT C (LT C<sub>1</sub>) alatt is él; a két csoport datálása tehát egyezik.

<sup>123</sup> Bittel, 68. l. Klose, II. t. 4.

<sup>124</sup> Bittel, 72. l. Viollier, 26. t. 11.

<sup>125</sup> Nestor, Dacia, 164—168. l.

E formának egyszerűbb változatát az okai (Oggau) II. sírból kikerült egy tatabányai és két kódsi példány<sup>126</sup> képviseli. Ugyancsak karmantyús záródású, de a végek alig vannak kihangsúlyozva és egészen díszítetlen. Az okai darabot a IV. századra datálják a kísérőleletek, a kódsi példánnyal előkerült tárgyak nincsenek sírönként szétválasztva. Jellemük a LT B és C fordulójára utal. E példányoknak megfelelnek a Bittel által bemutatott és a LT A-re datált gerhauseni karikák; <sup>127</sup> kísérőleleteik azonban, mint már Nestor is kiemeli, nincsenek pontosan elválasztva.

### *Pecsétlős végű karperecek.*

a) Síma s z á r ú t í p u s. **XXVII. t. 4–5., XXIX. t. 2.** Síma, kerek átmetszetű bronzhuzalból hajlított, kis pecsétlőben végződő darabok. A karperecnek vagy az egész felülete díszítetlen, vagy a pecsétlős végződés mellett rovátkolt díszítést alkalmaztak, de előfordulnak egész felületükön bekarcolásokkal díszített darabok is. Teljesen díszítetlen darabok kerültek elő Győr-Újszálláson (**XXVII. t. 4**), Gönyűn, Kelénpatakon (Klingenbach), Sopron—Bécsidombon, Pázmádon, Csabrendeken, Litéren, Tarjánban, Püspökhatvanán, Tatabányán és Gyomán. A két szár végén a pecsétlős tag mellett elhelyezkedő bekarcolt díszítést látunk a sikatori (**XXVII. t. 5.**), egy sopron—bécsidombi, egy egyházasfalui karperecen és a hatvan—boldogi darabokon. Az **I. t. 6.** sz. alatti egyházasfalui karikán a geometrikus vonalkázáshoz inda és S-minták járulnak. Egy pötteldorfi példánynak az egész szára igen sűrűn és finoman rovátkolt. Hasonlóan, de csoportokba osztott rovátkolással díszített egy másik cersszegtomaji darab; finom zeg-zug és pontminta fedi.

A fentebb felsorolt darabok LT B környezetben kerültek elő; ill. erre az időre datálhatók. Megtaláljuk azonban a típust a LT C alatt is, mégpedig teljesen díszítetlen formában, mint a **XXIX. t. 2.** sz. kódsi karika mutatja. Ez a Kund-gyűjtemény 39-es sírjában LT 2 típusú fibulák kíséretében került elő (**XL. t. 5.**). Egy vastag huzalból formált darab származik Kéméndről (**IX. t. 4.**) és egy Győr-Újszállásról, ugyancsak III. századi környezetből. A szobi sírban (**35. kép.**) került elő egy, a kódsi példányhoz hasonló darab, LT 2 típusú fibula kíséretében; egy-egy darab Szentés—Szedertelepről és Alsópáhokról származik. E csoporthoz tartozik még a dányi, nagy pecsétlős darab.

b) Gy ö n g y f ű z é r e s d í s z ű k a r i k á k, **XXVII. t. 6–10.** A pecsétlős végződés szembeeső részein gyakran találunk homorú bemélyítést. Legnagyobb számban az egészen egyszerű példányok (**XXVII. t. 6.**) fordulnak elő, melyeknek díszítése legfeljebb a végeken elhelyezett néhány bekarcolt körből áll. Némelyiknél a pecsétlős kissé jobban ki van hangsúlyozva, mint a táblán bemutatott példányon. A Dunántúlon igen sűrűn találjuk meg (Sopron—Bécsidomb, Marbersatz, Egyházasfalu, Hegykő, Ordód—Babót, Győr—Kálvária, Csákberény, Felsőtöbörzsök, Cece, Nagyécs, Füzítő, Esztergom—Szentgyörgymező, Miszla, Regöly, Pécs—Központi-temető, (délen fellép Kupinovon, a Dunától északra megtaláljuk Kéménden (**IX. t. 18., 24.; X., t. 2. és 12.**)

<sup>126</sup> Fettich, AÉ, 1923—26. 70. kép. 5—6.

<sup>127</sup> Bittel, 19. t. 19—21. 68. l.

Szobon, Kósdon, kelet felé haladva Dányon, Felsőmérán (7. kép 7.) Munkácson és Erdélyben Dezméren.<sup>128</sup>

A fentebb felsorolt daraboktól eltérőleg nem kerek átmetszetű, hanem lapos huzalból készült az I. t. 9. és II. t. 2. trébelt aranykorongocskával díszített két egyházasfalui és a X. t. 1. szám alatti kéméendi példány; egy hasonló darab, melyet LT C típusú karperecek kísérték az apáti-pusztai 23. sírból származik. Ugyanilyen pácatagokkal a gyöngyös gömböcsök közt, továbbá erősebben hangsúlyozott rovátkolással készült a XXVII. t. 8—9. alatti két egyházasfalui és két sopron-bécsidombi, egy cecei, alsópáhoki és egy kódsi (Kund. gy. 13. sír) darab.

Különösen finom kidolgozású a XXVII. t. 7. sz. vaszari karperec, melyen az egyes gyöngytagokat pácatag választja el egymástól. Hozzá hasonló darab származik Esztergom—Szentgyörgymezőről.

Hasonlóan mély rovátkolással és igen vastag pecsétlőkkel (inkább a babos karperecek mákfejszerű végződésével) készített példányokat ismerünk Kéméndről (IX. t. 13., 7., X. t. 9., 11.), Pázmándról, Kósdról és Kőhídgyarmatról. Egy egyházasfalui példányon (I. t. 7.) a pecsétlős végekkel szembeni oldalon is megtaláljuk a megvastagított álpecsétlőket. A XXVII. t. 10. számú abaújszántói karperec élesen elválasztott gyöngyszemei, hangsúlyozott pecsétlős végei tűnnek fel; hozzá hasonló darabok Ordód—Babótról származnak.<sup>129</sup>

c) *Plasztikusán díszített pecsétlősvégű karperecek.* Plasztikus „halhólyag“, illetőleg „trombitamustrát“ látunk egy nagyécsi<sup>130</sup> és egy ordód-babóti karikán.<sup>131</sup> Egy másik ordód-babóti karperec<sup>132</sup> a XXVII. t. 8. számúhoz hasonlóan tagolt, de a nyitott végeken alkalmazott nagyobb és a szembeneső oldalon elhelyezett kisebb gömbön is plasztikus indadíszítés van. A békéscsabai múzeumban két ismeretlen lelőhelyű példány felületét inkább a XXIX. t. 12. számhoz hasonló, bevágás-szerű díszítés borítja.

**D a t á l á s u k.** Kelénpatakon, Okán, Litéren, Sopron—Bécsidombon, Füzitőn, Cserszegtomajon, Püspökhatvanán való fellépése a IV. századba teszi e karpereceket; eredetüket a külföldi anyagban még korábbi leletekben találjuk meg. Így a LT A végére datálható Dürrnberg bei Hallein-i anyagban<sup>133</sup> is fellép egy könnyű rovátkolt kis karperec. Kéménden és Kósdon azonban már a III. századba átvezető környezetben találjuk; ugyanerre az időre datálható Felsőmérán. A pecsétlős típusoknak továbbélésére már Pittioni rámutatott; a LT C<sub>1</sub>-be helyezi azokat a darabokat, melyek inkább zárt karikaként hatnak<sup>134</sup> és ugyancsak a LT C<sub>1</sub> periódusba teszi a berhardsthelei leletben a kísérő edény alapján az abban előforduló egyszerűen rovátkolt, nyílt pecsétlős karikát; a vele talált fibula megerősíti ezt a datálást.<sup>135</sup> Jahn egy Merzdorfból származó rovátkolt példányt mutat be, melyet kis hólyagos karperec kísért.<sup>136</sup> Hasonlóképen a LT B és C határára datálható, átmeneti jellegű tárgyi formákkal együtt jelenik meg a Proházka által

<sup>128</sup> Kolozsvári Múz. publikálatlan.

<sup>129</sup> Márton, Dolg. 3. kép, lent.

<sup>130</sup> Márton, Arch. Hung., VIII. t. 20.

<sup>131</sup> Márton, Dolg. XXXI. t. 5a—5b.

<sup>132</sup> Márton, Dolg. XXXI. t. 3a—b.

<sup>133</sup> Klose, II. t. 8.

publikált anyagban.<sup>137</sup> Plasztikus díszítésű változatok is előfordulnak lignit karperec és LT B—C átmeneti formákkal együtt.<sup>138</sup> Viollier a LT 1a—1c időre datálja a pecsétlős karpereceket.<sup>139</sup> Mindezek alapján a csoport élettartamát a LT B és C periódusokra kell tennünk.

### *Babos karperecek. (XXVII. t. 12., IX. t. 6., 12.)*

A gyöngyfüzéses pecsétlős karperecek leszármazottjai, csak éppen az egyes tagok közt megnagyobbodik a távolság, a befejező tagok hasonulnak a többihez és meggömbölyödnek, mint azt már a pecsétlős karpereceknél is megfigyelhettük; itt is megtaláljuk a behomorodást a végeken. Első csoportjuk a XXVII. t. 12. sz. alatti formához csatlakozó darabokból adódik, melyeknél a bronzhuzal belül síma; de nem minden idesorolt példány ilyen széles taglalású; némelyik szorosabb és nem ennyire élesen profilált. Több példány származik Ordód—Babótról, azután Csornáról, Cecéről (hólyagos karpereccel), Győr—Kálváriából, továbbá Nagyécs, Velem—Szent-Vid, Regöly, Apáti-pusztá (22. sír), Szob lelőhelyéről. Másik csoportot alkotnak az egyes babok közt kis pálcattaggal díszített darabok. Győr—Kálváriatemetőből, Andrásdáról, Szőregről (szórványlelet), Kósdról (Kund anyagában LT C fibula kíséretében) ismerjük. Harmadik változatot mutatnak a különálló, teljes gömböcsökkel díszített darabok. Lelőhelyei: Kéménd (IX. t. 6., 12.), Gyulaj, Győr—Kálváriatemető, Lovasberény, Nyergesújfalú, Garamdamásd, Kural, Kósd (több példány), Szurdok, Rákospalota, Muhipusztá, Gömörskáros (az egyes babokon négy-négy kis szemölcs), Gyoma. E variánshoz is csatlakoznak egy-egy kis pálcikával elválasztott darabok; lelőhelyeik Ordód—Babót, Kósd, Óbuda, Szentés-Szedertelep. Egy kósdai sírban (Kund-gy.) hólyagos karperec kísért egy ilyent.

A kéméndi és garamdamásdi leletek tanulsága szerint a III. század elején lépnek fel a babos karperecek; korábbra datálható leletünk nincsen. Továbbélésük időhatárát nehéz megállapítani; az apátípusztai leletekben LT C típusú fibulák kísérték ily karperecet, — a filigrán művű kúpos fibula a II. századra utal; hasonlóképen a Kund-gyűjteményben őrzött darab is erre az időre datálható. Valószínű tehát, hogy az egész LT C alatt használatban volt.

### *Csavart karperecek.*

A XXIX. t. 5. sz. egyházasfalui töredék az egyetlen kárpátmedencei hullámvonalban hajlított karperec. A forma minden kelta területen fellép, de mégis igen ritka típus; aránylag igen keveset ismerünk. Déchelette megállapítása szerint a LT B és C alatt egyaránt előfordul.<sup>140</sup> Megerősíti ezt Viollier datálása is (LT 1c).<sup>141</sup> Tekintettel arra, hogy az egyházasfalui egyéb leletek a Kr. e. IV. századra datálhatók, ez a példány valószínűleg

<sup>134</sup> Pitt. 1. 89. l.

<sup>135</sup> Pittioni, Latène-funde aus Niederösterreich WPZ, XIII. 1936. 73 skv. l.

<sup>136</sup> Jahn, 108. l. 19, 25. 31. kép.

<sup>137</sup> Procházka, VIII. t. 14, XV. t. 13, 14, 18, 19.

<sup>138</sup> Hoffmann, 16. kép.

<sup>139</sup> Viollier, 19. t. 20. t. 78—82.

<sup>140</sup> Déchelette, 1226—1227. l.

<sup>141</sup> Viollier, 21. t. 99.

ugyaneből az időből származik. A **XXX. t. 2.** sz. sopron-bécsidombi karkötő két arany-szálból van csavarva, mely négy helyen hurkot alkot; az egyik ilyen hurokban kapcsolódik egy horog. Szórványos lelet; datálására csak egy berni hasonló módon csavart karperec ad támpontot, melyet Viollier a **LT II**-be helyez. (Kr. e. 250—50.)<sup>142</sup>

A **X. t. 24.** sz. kéméndi ezüstkarperec ugyancsak két szálból van csavarva; kísérőleletei a **III.** századból valók. A tarjáni sírból két nyeregformán meghajlított, karman-tyúsan záródó, de csavart szárú bronzkarperec származik, melyeket úgy formájuk és záródásuk, mint kísérőleleteik a **IV.** századra datálnak.

Egy a lengyeli sánacról származó bronzkarperec vastag bronzhuzalból van csavarva, három helyen pedig lapos karikává szélesedik. Hasonló módon formált karperecet nem ismerünk; egy vastag csavarású, de közbeiktatott karikák nélküli andelfingeni darabot a **LT 1c**-be datál Viollier; karikákból összeállított, de nem csavartszárú karpereceket Procházka mutat be; ezeket szintén a **LT B** és **C** fordulójára datálja környezetük.<sup>143</sup>

Egy síma bronzhuzalból készült, 5 cm átmérőjű bronzkarika, melynek egyik vége elkeskenyedik és kétszeres hurkot alkot, Szobon került elő.

### A **LT C**-típusok.

#### *Zárt karikák.*

*a) Lemezes zárt bronzkarikák. XXVIII. t. 2.* Bronzlemezről hajlított, kifelé gyöngyfüzérdomú, belső oldalukon síma, egymásbafejtő végű karikák; belsejük masszával vagy néhány esetben még megfigyelhető vászonszerű anyaggal volt kitöltve. A **LT C** leleteinek tipikus karperece; igen nagy számban került elő. A **LT B** alatt még nem fordul elő, de a **III.** század elején már fellép; így megtaláljuk Kéménden (**IX. t. 25., 28.; X. t. 13., 21.**), Garamdásdon, Gyomán (**XIII. t. 2.**), Tápszentmiklóson, Telekparton, Apátipusztán, Kósdon (**XXVIII. t. 2.**), Lakihegyen (**XV. t. 14.**). A felsorolt leleteken kívül még igen nagy számban került elő. A **LT 6**-n túl már nem találkozunk vele.

**XXVIII. t. 3.** Ugyanennek a típusnak díszesebb formája. Az egyes rovatkolással alkotott részeken külön három kis szemölcszerű pontocskát látunk. Ezt a típust is megtaláljuk Kéménden (**X. t. 22., 27.**), Kósdon, Győr—Kálváriatemetőben, korai **LT C** anyag kíséretében. Egy bronzpléhből készült, stilizált halhólyag-mintával díszített töredék Radostyánból származik.

*b) Zárt vaskarperecek.* Belül üres, teljesen síma, zárt vaskarpereceket ismerünk Bonyhádról, Radostyánból (törött, **XXVIII. t. 4.**), Szobról (5. sír), Pilinből, Solt-Paléból, **LT C** fibulák kíséretében.

*c) Gyöngyösdíszű zárt bronzkarikák. XXIX. t. 7—8.* Vékonyabb gyöngyösen tagolt karika, egy hasonló vaspéldány Kéméndről származik (**X. t. 14.**), egy másik Jutasról. A **XXIX. t. 8.** sz. zalabai példány domborodó részeit kis pálcátagok választják el egymástól; hasonló egy velemi darab és egy sokkal vastagabb pilini töredék.

<sup>142</sup> Viollier, 21. t. 107.

<sup>143</sup> Procházka, XVIII. t. 2. Nižkovice, 4. sír, 89. l. XII. t. 5, Holubice, 49. sír, 75. l.

A békéscsabai múzeumban egy ismeretlen lelőhelyű darab van. A **X. t. 25.** számú kéméni példány hasonló sémájú, csak szélesebb tagolással készült. Munkácon (**XXIX. t. 9.**) került elő egy három nagyobb bütyökkel és kisebb domborodásokkal tagolt bronzkarperec a **XXXV. t. 10.** sz. alatti bronzláncsal együtt.

Hármas csoportokba összefogott bogyókkal van köröskörül díszítve egy ordód-babóti karperec (**XXVIII. t. 10.**), mely másutt is megtalálható. A legtöbbjéről nehéz megállapítani, hogy karperec, vagy más célra szolgáló karika volt-e; általában 4–5 cm-es nagyságban fordul elő; lehetséges, hogy néhány darab gyermekkarperec volt. A LT D alatt is használatban lehetett.<sup>144</sup>

*d) Lignit karperecek.* **XXVIII. t. 1.** A LT C-ben eléggé gyakori, Győr-Kálváriáról, Nagyhörsökről, Rácalmás-Kulestelepről, Tápszentmiklósról, Győr-Újszállásról, Galambokról, Telekpartról, Apáti-pusztáról (a 4. és 23. sírokból) származnak datálható darabjaink; a LT D-ben való előfordulásáról eddig nincs biztos adatunk. Viollier a LT végére (Kr. e. 100–50.) helyezi a svájci példányokat.<sup>145</sup>

### *Nyitott karikák.*

*a) Egy másra futó végű karperecek.* 1. Síma, díszítés nélküli példányok. **XXVIII. t. 6–7.** Síma vashuzalból hajlított, egymásfelé futó végű darabok. A táblán bemutatott radostyáni darabokon kívül Kishomokról (14. kép, 8.), Pusztagécéről (32. kép, 6.), Balsáról (36. kép, 4.), Pécs, Központi-temetőből, Szobról, Velemről, Ordód-Babótról ismerjük őket; mindenütt LT C környezetben. Balsán való előfordulásuk azt mutatja, hogy a LT C végén és Delejen is használatban voltak. Háromszorosan megesavart darabok a hódási leletben (17. kép, B. 11.) és Bátán kerültek elő; ezeket már a Kr. e. I. századra datáljuk a hódási lelet kardjai alapján. 2. Díszített darabok. Az egyik jutasi vaskarperecen (**XXVIII. t. 8.**) plasztikus stilizált „halhólyag” mintát látunk; hasonlóan van díszítve egy gyomai példány és egy ismeretlen lelőhelyű darab (**XXIX. t. 12.**). Geometrikus „halszálka”-ornamentikával díszített az andráshidai karperec (**XXIX. t. 11.**). Ferde vonalak és összekötött S-minták kombinálását látjuk a győr-újszállási példányon (**XXIX. t. 10.**).

*b) Ellapított végű karperecek.* Jászberényből, Alsópáhokról, Bökényből, Győrből, Győr-Újszállásokból, Andráshidáról, Regölyről ismerünk bronz-, illetőleg vaskarpereceket, melyek kissé lapos bronzhuzalból készültek, végeik és néha a végekkel szembeeső rész is kiszélesedik. A jászberényi és győr-újszállási darab tanúsága szerint a LTC-be tartoznak.<sup>146</sup>

*c) Szögletes átmetszetű bronzhuzal-karperecek.* A **XIII. t. 4–5.** sz. alatt bemutatott teljesen összeérő végű karperecek legömbölyített, de négy-szögletes átmetszetű huzalból készültek. Hasonló darabok Győr-Újszállásból, Lovasberényből, Alsószolcáról származnak; háromélű átmetszetű huzalból készült egy andráshidai karperec. Az apátipusztai 4. és 23. sírból származó darabokat sűrűn egymás mellé bekarcolt karikák díszítik; apró félkörök vannak bekarcolva az alsószolcai másik kar-

<sup>144</sup> V. ö. hasonlatosságát a filigrános karperecekkal.

<sup>145</sup> Viollier, 65. l.

<sup>146</sup> Andelfingenből LT le-be datálva egy igen hasonló darabot mutat be Viollier.

kötőn. Szabálytalanul szögletes, egész felületükön élesen bevágott, plasztikus díszítésű darabok Rácalmás-Kulestelepről, Ordód-Babótról és Lovasberényből származnak.

d) *L a p o s s z a l a g - k a r p e r e c e k*. A széles lapos szalagból profilált végekkel készült darabok közül Kósdról (XXIX. t. 1.) és Ordód-Babótról (XXIX. t. 3.); mutatunk be egy-egy darabot; ezeken kívül több darab került elő Kósdon és egy Szobon.

Ugyancsak lapos, de keskenyebb szalag a 22. képen bemutatott finom filigránnal díszített karperec. Hasonló, de díszítetlen darabok Alattyánból és Misláról ismeretesek; a galambosi sír karperecét, melyet hólyagos karperec kísért, a gerincén végigfutó finom bekarcolt pontsor díszíti.

Igen széles bronzszalag karkötő származik az apátípusztai 43. sírból, melyet váltakozó bevéselt körök és dupla félkörökből álló minta díszít.

Hasonlóképpen lapos huzalból készült a 10. kép, 1. sz. alatt és a X. t. 19. sz. ábrán bemutatott kéméni vaskarkötő, melyen domborodó tagok közt oválisan kiszélesedő és bekarcolt vonalkákkal díszített lapocskák foglalnak helyet.

e) *D í s z e s e b b n y i t o t t k a r i k á k*. A X. t. 17. sz. alatti kéméni babos karperecen, a gömböcsös tagok közt egy-egy domború elválasztó tag van, élesen elhatárolva szomszédjaitól. Hasonló darabokat ismerünk Ordód-Babótról, Tevelből és Kupinóvóból. A XXVIII. t. 11. sz. ugyancsak ordód-babóti karika minden második tagján  $3 \times 3$ -as bogydíszítés fut körül. A XXVIII. t. 12-es karperec váltakozva fekvő és álló kúpos díszei bronzdrótból vannak csavarva; teljesen hasonló darabok Osliból és Darufalváról származnak. Tehát eddig csak a legnyugatibb részeken került elő; valószínűleg egy helyi műhely készítményei lehettek.

Ugyancsak bogydíszek csoportosítását látjuk a XXIX. t. 4. és a 31. kép 1., 1–2. ábráján bemutatott sziráki és sokkal sűrűbb és dúsabb díszítéssel a XXX. t. 1. sz. soproni példányon. A XXIX. t. 6. sz. alatti sárkeszi darab filigrános gömböcsdíszei a XVIII. t. 14., XX. t. 7. és XXI. t. 7. fibulák díszítésmódjára emlékeztetnek; hasonlóképpen filigrán-technikájú töredéket ismerünk Kupinóvóról és Regölyről is.

f) *K ö l ö n z á r ó t a g g a l e l l á t o t t d a r a b o k*. Győr-Újszállásról ismerünk egy keskeny bronzhuzal-karperecet, melynek végei kissé ellaposodnak és egy szöggel vannak összefűzve; egy szőregi, kissé ellapított bronz drótkarikának szintén ellaposodó végein egy-egy lyukat látunk; az egyik lyukba kicsi bronzkarika van behúzáva.

#### A LTC—D. típusok.

##### *Hólyagos kar-, illetve lábperceek. (XXXI. t. 1—6.)*

E típus eredetét a fentebb tárgyalt babos karperecekben találjuk meg; ezeknél ugyanis megfigyelhetjük, hogy a babok belül néha üregesek, mint például a XIII. t. 1. sz. gyomai példányon. Ezek a babok a fejlődés folyamán egyre nagyobbakká lesznek; a hólyagos karperecek közt 10—3 hólyagból formált darabokat találunk, melyeket sokszor égetett agyaggal, vagy ólommal töltenek ki, más példányoknál az egyes domború tagokat fémszalagra erősítik rá, mint erre Márton is rámutatott.<sup>147</sup> Ezek a kar-, illetve láb-

<sup>147</sup> Márton, Arch. Hung., 40. l.

percek két részből állanak és zsarnirosan, vagy néha egyszerű pecekkel záródnak. A négy- és háromtagú darabokon az egyes hólyagok között sokszor egyszerű díszítést figyelhetünk meg; ezeknek a változatait a 12. kép, A—B alatt mutatjuk be.

Az egészen egyszerű és síma darabok mellett díszesebb példányok is előfordulnak. A XXXI. t. 4. sz. példányhoz Apáti-pusztáról (23. sír) járul egy hasonló; a különbség annyi köztük, hogy az utóbbi darab nyitott és a végeit két kis 'hólyag' zárja le. A legtöbb díszített példányon plasztikus stilizált „halhólyag“, illetőleg „trombitamustrás“ díszítést látunk; a XXX. t. 3. és 8. sz. példányokon két karikatag beillesztését figyelhetjük meg a domború tagok közé. A XXX. t. 4. és 6. sz. karperecekéhez hasonló plasztikus díszítést mutat egy Tengerinből, Nagydorogból és Garamdamásdról származó karika; míg a XXX. t. 5. sz. dunaszekcsői darabhoz egy szebényi lelet csatlakozik. Erősen hangsúlyozott, jellegzetes LT díszítést mutat fel a XXX. t. 7. számú vojakovaci és a barokkosan túlterhelt ornamentikájú kicsindi karperec (XXXIII. t. 1.); egészen hasonló a kiskőszegi lelet karperece (XVI. t. 9.) és egy Zalabáról származó töredék.

Inkrusztált díszítést csak az egy vasasszentiváni háromtagú darabon látunk; ennek díszítéseit az inkrusztált kardok díszítésmódjával lehet összefüggésbe hozni; ezért nem fogadhatjuk el Márton véleményét, aki éppen díszítése alapján korai emlékeink közé sorolja.<sup>148</sup>

A hólyagos karikák fellépésére vonatkozólag annyit állapíthatunk meg, hogy a LT C elején már megtaláljuk kifejlődött alakjában is e típust, noha a prototípusként felvett gyomai példány is már LT C fibula kíséretében került elő. A fertőmeggyesi (Mörbisch) 1. sírban még egy IV. századi fibulatípussal feküdt együtt; ennek a retardációját a LT C elejénél tovább nem tételezhetjük fel. A sajátos 3 és 4 dudoros darabok első fellépésének idejét még nem tudjuk megfogni. Már a kisebb és több hólyagos darabokkal együtt is előfordulnak (ld. Szentés—Técs, Badaacsony); viszont ezeket a kisebb gömböcsös darabokat is megtaláljuk még a LT D elején is (Földeák). Fésűs kerámiával és lignit karpereccel került elő e típus Nógrádbercelen. Feltételezhetjük, hogy inkább a LT C második felében jelenhetett meg; az apahidai és felsőzsuki leletekben a LT D elejére látjuk belenyúlni. A típusok részletes datálására a külföldi anyag sem ad felvilágosítást. Pittioni a kishólyagos típusok felléptét a LT C<sub>1</sub>-re teszi<sup>149</sup> és megállapítja, hogy a LT D elején is megtaláljuk még a három-négytagú darabokat. Jahn ugyancsak a babos karperecekből vezeti le a formát és elfogadja Pittioni beosztását, miszerint a legkorábbi típusok a LT C<sub>1</sub>-ben jelennek meg.<sup>150</sup> Pittioni ezekben a hólyagos karperecekből, melyek a Svájctól keletre eső területekre jellemzőek, a helyi illýrség ízlésének kiütkezését látja.<sup>151</sup>

### *Kígyófejes karperecek.*

A XIV. t. 7. sz. képen bemutatott lapos bronzkarperec végén kis kígyófej van, a szemek helyén két lyuk van, melyek valaha ékkövekkel lehettek kitöltve. Hasonló kígyófejes darabok kerültek elő Esztergom-Szentgyörgymezőn és Keszthelyen; a magyar-

<sup>148</sup> Márton, Arch. Hung., 41. l.

<sup>149</sup> Pitt. 1., 89. l.

<sup>150</sup> Jahn 1., 28. és 36. l.

<sup>151</sup> Pitt. 1., 90. l.

szerdahelyi darabtól az különbözteti meg ezeket, hogy a kígyófej jobban el van stilizálva, a szemek nem látszanak, a fejen több rovátkolás jelzi a kígyó száját és szemeit. Ezeknek a kelta ízléstől teljesen elütő motívumoknak az eredetét a görög anyagban kereshetjük; a trebenistei leletek közt hasonló ezüst karpereceket találunk.<sup>152</sup> Lehetséges, hogy ugyanazon az illyrségen átvezető úton kerültek fel dél felől e kígyófejes karperecek is, melyet a szárazd-regölyi leleteknél állapítottunk meg; valószínűbb feltevés azonban, hogy a szkita anyag lehetett közvetítőjük. A dák leletek közt figyelhetjük meg ennek a motívumnak a továbbélését; a temesremetei kincsben a keszthelyi és szentgyörgymezői darabokhoz teljesen hasonló példányt látunk<sup>153</sup> és a kígyófejes végződés a csavarttestű dák torqueseken is kedvelt befejező motívummá válik.<sup>154</sup>

### *Üvegkarperecek. (XXXII. t.)*

A Kárpát-medencében előkerült üvegkarperecek a XXXII. táblán bemutatott típusokhoz tartoznak. Az 1. sz. győr-kálváriai símatestű, ívelt homorú kivágásokkal élénkített felületű példány vízzöld alapon kék szálakkal van díszítve; ehhez csatlakozik egy teljesen hasonló, a pécsi múzeumban ismeretlen lelőhelyről. Egy szintén ismeretlen lelőhelyű, kék alapon sárga szállal díszített darab van a M. N. M.-ban. Fehér és zöld díszítésű a 3. sz. szemölcsökkel telehintett kódsi példány; a 2. és 4. sz. szintén szemölcsös darabok élénk kék színűek. Kék alapon világossárga szálakkal díszített az 5. sz. érsekújvári karperec, melyen szemölcsös rhombusok egyszerű szemölcsdíszekkel váltakoznak, valamint a 6. sz. kis peremes, csavart díszű karperec. A velemi anyagban találunk néhány egészen széles, ugyancsak sötétkék és sárga hullámvonallal díszített darabot, melyek 5. sz. ábránkhoz hasonlóak. A 6. számúval analóg, de egyszínű kék töredékek Bodrogkeresztúr környékéről és Vágsziklásról származnak.

Borjádról Wosinszky említ egy sötétkék, fehér zeg-zug vonallal díszített töredéket. A velemi és regölyi anyagban ezeken kívül egészen egyszerű síma, díszítetlen sötétkék és fekete üvegpaszta karperecek töredékei is előfordulnak.

Az egyetlen zárt leletből származó darab az alsógelléri karkötő (XXXII. t. 4.), melyet kíséreléletei a LT D elejére datálnak. Reinecke szerint ezek a karperecek már a LT C alatt megjelennek és a LT D-re a keskeny, teljesen díszítetlen, símatestű darabok jellemzőek.<sup>155</sup> Viollier a LT II-re helyezi őket; így valószínűnek kell tartanunk, hogy a kárpátmedencei üvegekarkötők egy része is a LT C-ből származik.

### *Rugósvégű karperecek.*

A XXVIII. t. 9. sz. szentmáriai vaskarperec nem származik zárt leletből; sőt a lelet jellege megengedi annak a feltevését, hogy benne a LT D határán is túleső szarmatakori darabokkal is számoljunk. Amennyiben ez a példány még a LT D-ből származik, akkor

<sup>152</sup> N. Vulič, La nécropole archaïque de Trebeni chte, RA, 1934. 81. kép.

<sup>153</sup> Bleyer Izsó, Temesvár-környéki leletekről, AÉ, 1906, UF. XXVI. k. 2. kép, 7, 8.

<sup>154</sup> C. S. Nicolaescu Plopsor, Le trésor dace e Poiana-Gorj, Dacia, VII—VIII., 1937—1940, 205. l. 2. kép., a márkaszéki darabok (Wien, Kunsthist. Mus.) és még sok egyéb leletben.

<sup>155</sup> Reinecke, MF, 63. l.

a rúgósvégű karperecek egyetlen LT-kori példánya a Kárpát-medencében. Tekintettel arra, hogy Pittioni is publikál hasonló darabokat Ausztria területéről,<sup>156</sup> valószínűleg ez is anyagunkba tartozik. Megerősíti ezt a feltevést az is, hogy a dák anyagban is előfordul e típus;<sup>157</sup> sőt továbbélését a római anyagban is megtaláljuk; ennél azonban kérdéses, hogy nem galliai importáruval állunk-e szemben.<sup>158</sup> Fellép az illyr területeken is.<sup>159</sup> Mivel e típus Stradonitzon is megvan,<sup>160</sup> valószínűnek tarthatjuk, hogy a kárpátmedencei anyagba a bój vándorláskor került be; mely, mint alább rámutatunk, sok új formát hozott magával.

## Egyéb ékszerek.

### Gyűrűk.

#### *Síma „karikagyűrűk“.* (XXXIII. t. 2.)

Síma, rendszerint félkörös, vagy csak kevéssé domború átmetszetű bronzszalagból formált gyűrűk. Az egyházasfalui, sopron-bécsidombi, hatvan-boldogi és püspökhatvani leletek tanulsága szerint nálunk csak a LT B-ben fordul elő, noha a nyugateurópai anyagban még a Kr. e. I. század elején is szerepelt.<sup>161</sup> E „karikagyűrűknek“ egy válfaját lapos szalagból hajlított, nyitott végű példányok képezik; egy ismeretes Gyomárról (XIII. t. 7.), egy Sopron-Bécsidombról és a leírás szerint idetartozik talán az okai II. sírban talált gyűrű is; a gyomai és okai darabok a LT C-re datálják e formát.

Majdnem teljesen kerek átmetszetű zárt karika a kéméni sírmezőn került elő. (IX. t. 27.)

#### *Nyeregalakúan meghajlított gyűrűk.* (XXXIII. t. 5.)

Bronzból készült darabokat Kósdról, Jutasról, Tatabányáról, Pécs—Központi-temetőből ismerünk (XXXIII. t. 5.). A kéméni sírmezőn négy darab ezüstpéldány került elő (IX. t. 8., 10., X. t. 3—4.). Ugyaninnen egy díszes példányt is ismerünk; ez négy ovális virágsziromszerű részből álló, hajlított bronzgyűrű (IX. t. 20. és 10. kép. 3.). A kárpátmedencei anyag megerősíti Déchelette<sup>162</sup> és Viollier<sup>163</sup> datálásait; a típus a LT C elején lép fel; továbbélését nálunk csak a LT C végéig figyelhetjük meg (Jutas); a LT D alatt nem szerepel anyagunkban.

<sup>156</sup> Pitt. 1., VI. t. 14—15.

<sup>157</sup> A cserbelei lelet, legutóbb Radnóti Aladár, A zalahosszfulusi ezüstlelet, Folia Archaeologica, III—IV., 1941., 102—115. l. L. még Erdélyi Múzeum 1874, 144. l. Ortvyay Tivadar, AÉ. r. f. IX., 1875, 216. l.; Rómer Flóris, AÉ., UF. VI. 1886, 386. l.

<sup>158</sup> Radnóti, i. m.

<sup>159</sup> A Smodič, IV. t. 5. sz. darab (Formin) talán hasonló karperec töredéke; előkerült egy teljes, szép példány a nassenfussi (Mokronog) sírmezőn (Laibach, Muz. Lt. sz. 3566.) W. M. B. H. 1895. 76. l. 105. kép.

<sup>160</sup> Pič, XVII. t. 2.

<sup>161</sup> Schumacher, 2., 74. l. 15. t. 254. Dühren.

<sup>162</sup> Déchelette, 1268. l. a LT I végén lép fel a forma és végig él, még a personai temetőben is megtaláljuk, Déchelette, RA, 28—29. l.

<sup>163</sup> Viollier, 28. t. 19—23. LT 1c-re és II-re datál.

*Egymásra futó végű gyűrűk. (XXXIII. t. 3., 7.)*

A Kárpát-medencében előkerült példányok legnagyobb része egyszerű kivitelű, csak végeik futnak egymás fölé; a kelta anyagból teljesen hiányzanak az ornavassói leletekre annyira jellemző, 4–5 csavarodású példányok.<sup>164</sup> Ezzel szemben találkozunk velük a temesremetei dák kincsben; mégpedig a dák csavaros karperecek stilizált palmettadíszére jellemző kiszélesedéssel ellátva.<sup>165</sup>

Egyszerűen egymásra futó végű darabok Sopron—Bécsidombról (XXXIII. t. 3.), Kósdraól, Kéméndről (vas, IX. t. 26.) kerültek elő; azután Apáti-pusztáról és Gyulajról említ Wosinszky egy- és kétharmad csavarodással formált darabot.

Díszesebb kivitelű egy jutasi példány (XXXIII. t. 7.), melynek végei finoman profiláltak, a szalagon viszont halszállkaszerű bekarcolás húzódik végig. Hasonló a bemutatott kéméendi példányhoz (10. kép 4.). Egy spirális alakú aranygyűrűt Szántódról említ Wosinszky.

Hasonló, finoman díszített darabokat főleg Svájcban ismerünk, ahol ez a gyűrűforma különösen kedvelt volt; nagy számban készítették aranyból is.<sup>166</sup>

Ez a gyűrűforma is a LT C-ben volt használatos, de a temesremetei kincs sokcsavarodású darabjai az ornavassói példányokkal megegyezően a Kr. e. I. századra és a Kr. születése körüli időre datálhatók.

*Kiszélesedő fejű gyűrűk.*

A XXXIII. t. 6. sz. alatt bemutatott kósi bronzgyűrűnek a feje kiszélesedik és két egymásfelé forduló plasztikus S díszíti. A gyűrű hátsó oldala keskenyebb és keresztrovátkolást látunk rajta. Hasonló fekvő S-ekkel díszített gyűrű az apátipuszta 43. sírban LT C környezetben került elő. Egy rácegresi gyűrű fejét három plasztikus trombitamustrás gomb díszíti. Egyszerűen vastagfejű, csupán rovátkolással díszített egy sopron—bécsidombi urnasírból előkerült példány és hasonló lehetett a garamdamásdi, igen rossz állapotban levő vasgyűrű is. A sopron—bécsidombi urnasírokat és a garamdamásdi leleteket is a LT C elejére datálhatjuk; így a típus életét a LT C tartamára tehetjük.

*Spirálisfejű gyűrűk. (XXXIII. t. 8—9.)*

Két spirálkarika alkotja a XXXIII. t. 8. sz. alatti hatvan—boldogi gyűrűnek a fejét, négy a kupinovói (XXXIII. t. 9.) és egy teljesen hasonló jutasi példánynak. Négy fekvő és egymást keresztező S mellett két spirális korong díszít egy szobi vasgyűrűt; végül Somogyaszalóról származik egy spiráliskoronggal ellátott darab, melyen a spirálisnak a végei két oldalt a gyűrű testére csavarodnak. Az utóbbival azonos gyűrűket

<sup>164</sup> Déchelette, 1268. l. 545. kép, 5.

<sup>165</sup> Bleyer, i. m. 2. kép, 10—11. l.

<sup>166</sup> Viollier, 28. t. 35a—47. O. Tschumi; Latènegräber von Muri-Mettlen, Bern. Jb. IX., 1929, 37—40. l. O. Tschumi, Zur Siedlungsgeschichte des Kantons Bern, Nr. 14. Bern. Jb. XVI. k. 1936, 38—47. l.

Déchelette mutat be,<sup>167</sup> eredetüket etruszk—görög mintaképekben látja: Schweizben, Franciaországban elterjedt, Stradonitzon viszont ritka; ugyancsak a LT C alatt jelenik meg, de a D-be is belenyúlik. **XXXIII. t. 4.** sz. alatt egy hullámmostestű kis vasgyűrűt mutatunk be, mely egyelőre még teljesen magában álló; a radostyáni leletek a LT C végére datálják. Egy kerek átmetszetű, vastag huzalból formált, nyitott és végein két kis gömbben végződő gyűrű az apátipusztai 4. sírban ugyancsak LT C környezetben került elő. A **XLI. t. 4.** sz. alatti kis ezüstgyűrű pecsétlős formáját megtaláljuk a LT D alatt,<sup>168</sup> de teljesen egyedülálló a díszítése; fején a hallstatti urnák ábrázolásmódjával megegyező bekarcolt emberalakot látunk. Ismeretlen lelőhelyről, de kétségtelenül a déli vidékekről származik; ennek és díszítésmódjának alapján ezt a gyűrűt nem annyira a nyugati kelta körrel hozhatjuk kapcsolatba, hanem inkább egyenes görög hatás alatt az illyr területeken készített darabot láthatunk benne.

### Fülbevalók, hajfürtkarikák stb.

A tipikus kelta csónakalakú fülbevalóknak egy példánya sem került eddig elő; jó megfigyelt ásatások híján pedig nem lehet megállapítani, hogy egyes kis karikák közül melyik szolgálhatott fülbevalóul. Kósdról kerültek elő egészen vékony bronzdrót karikák<sup>1</sup> melyeket talán e célra használtak. A kéméni sírmezőn egy bronzkarika a halánték mellett feküdt (**X. t. 15.**), hasonló darabok (**IX. t. 2., 7.**) a csontváz bal és jobb kézfejen, egy másik (**IX. t. 11.**) a medencecsont mellett kerültek elő. A medencecsonton volt elhelyezve két karika a szőregi 7. sírban is. Így gyaníthatjuk, hogy hasonló lapos, szórványosan előjött karikák, mint a gyomai (**XIII. t. 6., 8.**) egyházásfalui, alsózsolcai példányok, hasonló célokra szolgálhattak.

### Övek.

#### A LT ízlésű övek és övkapcsok.

A **XXXIV.—XXXVI. t. 1—3.** sz. Képeken mutatjuk be a kárpátmedencei kelta övláncok típusait. Két nagy csoportra oszthatjuk fel őket; emailozott és díszítetlen darabokra; ez a megkülönböztetés azonban nem bír sem kronológiai, sem tipológiai jelentőséggel, mert mind a két csoport egy időben fordul elő és formái is azonosak. Az övek rendszerint karikákból állanak, melyeket különböző formájú és díszítésű kapcsolótagok tartanak össze; ezeken a tagokon látjuk a piros emaildíszítést. Végükön egy stilizált állatfejet ábrázoló kapocs van, hasonló kapocs az övön magán is el van helyezve sokszor. E kapcsokba akasztották bele a láncnak valamelyik szemét; míg az így szabadon maradt másik végén esetleg egy, a **XXXIX. t. 1., 2., 3.** és **4.** képen ábrázolt csüngődiszt helyeztek el. Jellegetes típust mutatunk be a **XXXIV. t. 8.** szám alatt, melynek síma és leegyszerűsített függődisze és kapcsolótagja a LT D-ba helyezhető.<sup>169</sup> Finom filigránnal díszített korong van **XXXVI. t. 2.** számú övkapcson, míg egy barokkosan csavaros regölyi darabon (**XXXVI. t. 3—3a**) elstilizált madárfejet láthatunk.

<sup>167</sup> Déchelette, 1265—1266. l. 544. kép, 1—6.

<sup>168</sup> Déchelette, 546. kép.

<sup>169</sup> Déchelette, 1240. l. 527. kép.

A leleteknek legnagyobb része nem származik datálható leletből. A kishőflányi sírban hólyagos karperec kísérte az övet; az alsógelléri darabokat a besimított díszű kerámia datálja a Kr. e. I. század első felére. Sárosdon is LT C—D jellegű környezetben került elő; a bácsföldvári leleteket az I. sz. első felébe helyezhetjük.

A következő helyekről kerültek elő láncok és töredékek;

Alsógellér	Novi Banovci
Bácsföldvár és Óbecse közt	Regöly
Bocsárlapujtó	Sárosd
Bölcske	Sárszentlőrinc
Cece	Somlyó
Csákberény	Szennyespusztá
Dunaföldvár	Szentes
Fehér vm.	Szucsányvára
Jászberény	Tengelice
Kajdacs	Torda
Kiskunfélegyháza	Tolna vm.
Kishőflány	Velem
Kissziget	Vecel
Munkács, Gallishegy—Lovácska	Vukovár
Nagysurány	

Más típushoz tartoznak a **XXXIII. t. 10—17.** sz. darabok; melyek valószínűleg bőróvek kapcsolására szolgáltak. A **10—14.** sz. példányokhoz csatlakozik egy dájai, mely a Kr. e. II. és I. század fordulójára datálható; a LT C-re datálódik a **10.** sz. kódsi darab és egy radostyáni példány. Ezeknél valamivel fiatalabb, a Kr. e. III. századból származik a **38.** képen bemutatott kustánfalvi övkapocs. Némileg eltérő ezektől a **14.** számú munkácsi, felületén poncolt sorsal díszített, karikán függő példány; nem lehetetlen, hogy ez már nem annyira a munkácsi kelta, hanem a germán leletanyagba tartozik; ezeken láthatunk hasonló poncolást és karikával való kombinálást.<sup>170</sup>

Ismét más típust képvisel a **15.** számú kódsi, négyszögletes, horoggal ellátott és S-ornamentikával díszített példány; míg egy radostyáni vaskapocs verete a Kr. e. II. századból (**XXXIII. t. 17.**) háromszögletű; a szíjat a karikába fűtték.

Egészen más felépítésű a **XXXV. t. 15—16.** sz. három regölyi csat; a két téglalapformájú keret egyikén három karika, másikon három stilizált, állatfej alakú kampó van; a két rész nem aksztható egymásba, de ennek ellenére kétségtelenül egy garnitúra részei. Ez a forma teljesen idegen a kelta kultúrkörben; a fejek ábrázolásmódjában is inkább déli, közvetlen görög hatást láthatunk. Valószínűleg a szárazd—regölyi kincs köréhez tartozhattak.

*Az asztragalosz övek. (XXXVII. t. 4—5.)*

Ezen illyr származású bronz övtípus tárgyalását ld. 31. l.

<sup>170</sup> Kostrzewski, 42—64. l.

## Bronzláncok, csüngők, stb.

### Bronzláncok.

A LT C sírok legnagyobb részében finom kis karikákból álló bronzláncot találunk; ld. a gyomai példányt (XIII. t. 9.). Hasonló láncok származnak pl. a sárkeszi, jutasi, telekparti sírokból is. A LT B anyagában nem találkozunk velük. Egy kéméni példányon (IX. t. 5.) ezüstkarikában végződik a lánc. Ahol az ily láncok helyzetét megfigyelhették, mindig a csontváz nyakán találták. Más célra használhatták a XXXVII. t. 10. sz. alatti, gombban végződő velemi láncot. A lánenyakékeknek igen finom és gondos kivitelű példánya a XXVI. t. 1. sz. alatt bemutatott darab, melynek szemei háromszorosan árkolt szalagocskából készültek.

A kódsi sírmező anyagában, Győr—Újszálláson, Hatvan—Boldogon, stb. előkerültek kis korálszemek, melyek eredetileg ugyancsak nyakláncra voltak felfűzve.

A IV. t. 2. sz. képen Rozványról származó kis, kicsi bütökkel ékített bronzkarikát mutatunk be. Hasonló darab került elő az okai (Oggau) III. sz. sírból, Tiszaföldvárton, Versecen és a velemi anyagban. Az okai és a rozvágyi leletek tanúsága szerint már a LT C-ben megjelenik ez a kis gyöngyözött karikaforma, noha eddig a hasonló darabokat inkább csak LT D-re datálták.

Vaskosabb kivitelű, 4—6 gombbal ellátott karikák igen nagy számban kerültek elő Regölyön (11. kép), Szalacsán és Velemen; de több helyről is ismeretesek (XXXVII. t. 14—15.). Sűrű, háromszoros bütöksorral díszített karikák ugyancsak az említett lelőhelyekről kerültek elő nagyobb számban (XXXVII. t. 20—22.). Egy nagyobb szemölcsökkel és körbenfutó kisebb bütökkel díszített velemi példányt a XXXVII. t. 24. sz. képen mutatunk be. Ezeket a karikákat, mint a lelőhelyek is mutatják, főleg a LT D oppidumaiban találjuk meg; általánosan elfogadott a LT D-re való datálásuk.<sup>171</sup>

Az alsószolcai karikát két másik kis karika és körben elhelyezett, félhold formájú tagok díszítik; két egészen hasonló darab töredékét a kosztiesdi dák vár leletei közt láttam (Koloszvári Múzeum.).

### Csüngők.

A XXXVII. t. 1. sz. csörgő analóg példánya Glasinacról származik;<sup>172</sup> ez a csüngőtípus nálunk is koravaskori előzményekre nyúlik vissza. Kis filigrán gömböcskékkéül díszítettek a 2. és 3. sz. bronzcsüngők; környezetüket tekintve a LT C—D-re datálhatók. A XXXVII. t. 6—6a. sz. kis bronzcsüngő díszek ugyancsak LT C környezetben kerültek elő Szobon; teljesen hasonló darabok a rozvágyi leletek közt is előfordultak (IV. t. 3—4.), míg egy hasonló formájú, de hosszabb (hihetőleg praktikus célú) darab (XXXVII. t. 9.) ugyancsak Szobról, LT C környezetben került elő. Ehhez hasonló példány Kósdról származik.

### Amulettek.

A IV. századi cerszegtomaji sírból származik a XXXVII. t. 18. sz. kis, talán napkorongot szimbolizáló kettős karika; egy hasonló gömböcsdíszes kettős karika a regölyi leletekből ismeretes (XXXVII. t. 21.). Ezek az összes kelta területeken elterjedtek, külö-

<sup>171</sup> Déchelette, 404. kép, Pitt. 1. 90. l. Bittel, 79. l.

<sup>172</sup> WMBH. 1893, 165—166. l.

nösen gyakoriak a LT D oppidumokban.<sup>173</sup> A XXXVII. t. 23. sz. gömböcsös karikához szintén gömböcsös, négyszögű rész van toldva. Lószerszáim része lehetett; hasonló darab Glasinacról származik.<sup>174</sup> Ez újabb bizonyítéka a Szárazd—Regöly és az illyr területek közt fennálló kapcsolatoknak. Hasonlóképpen illyr hatásként foghatjuk fel a XXXVII. t. 13. sz. stilizált madarakkal díszített kis korsócsüngőt; kétségtelenül a venét—illyr korsó- és vázaamuletek párja. Megtaláljuk Velemen a kelta leletekre jellemző lábalakú amulettet is (XXXVII. t. 7.), és ugyanebbe a körbe tartozik a XXXVII. t. 8. számú kis bronzcsüngő. Emberalakú amulett csak kettő van; az aránylag elég jó arányú XXXVII. t. 11. számú figura és az alsószolcai leletben lévő kezdetlegesebb kivitelű, a testtel egybeolvadó karokkal, arckiképzés nélkül formált emberi alakocská. Itt említjük meg a XXXVIII. t. 2—4. sz. vadkan ábrázolásokat, melyek az amuletek csoportjához illeszkednek annyiban, hogy vallásos bajelfordító jelentőségűek. A 2. és 4. sz. darabok teljes szobrocskák. Díszítésmódjuk alapján (a taréj S-vonalú díszje ill. áttörése), inkább a LT D második felébe, a Kr. e. II. vagy I. századba datálhatjuk őket. A 3. sz. razgradjei ezüstpléh dombormű díszítésmódja más, de a tarajos kiképzésben megegyezik. Ez is érdekes bizonyítéka a Balkán és Kárpát-medence közti összefüggéseknek.

### Bronzedények.

Anyagunkban mindössze két darab bronzedény szerepel: egyik a XXXVIII. t. 1. sz. hellenisztikus kori görög bronz kétfülű kantharos, mely Szobon, LT C jellegű környezetben került elő, a másik a XVII. t. 1. sz. bronzserpenyő. A kísérő kard és lándzsa a Kr. e. I. század típusaihoz tartozik; maga a serpenyő Kr. e. I. századi típus, melynek elterjedési területe Itália, Germánia, Britannia. Gyártási helyét Willers Capuába helyezi, Radnóti szerint inkább általában itáliai produktumnak nevezhetjük.<sup>175</sup> E darabon kívül Pannoniában még két darabot ismerünk, mindkettő szórványos lelet. (Nagydorogi sziget, vagy Cece és ismeretlen lelhelyről a Szekszárdi Múzeumban.) E daraboktól<sup>176</sup> a mi serpenyőnket a nyél kígyószerű végződése választja el. A serpenyő beszédes bizonyítéka a Kr. e. I. századi erős római befolyásnak Pannonia földjén.

### Tűk.

Tű csak két zárt leletben került felszínre, a XXXVII. t. 16—17. sz. alatt bemutatott darabok; mind a kettő a LT C-re datálható. Kettős kúpalakú fejük van, a cecei példány felső része szögletes átmetszetű és finom sűrű rovátkolással díszített. Hasonlóan szögletes átmetszetű és rovátkolt darabot ismerünk Magyaregresről.

A másik típusú tű egyszerű huzalból, visszahajtott fejjel készült, formája a mai varrótűknek felel meg, de 8—14 cm hosszúak. (Kishőflány, Balsa, Szirák. (31. kép 1.).

Több szögfejl is előfordul az anyagban. Egyszerű lapos, rovátkolt bronzfejjel díszített vasszögek kerültek elő Sopron—Bécsidombon és Kósdon. A székellykeresztúri

<sup>173</sup> Déchelette, 1297., 1300. l., 561—562. kép.

<sup>174</sup> WMBH, 1899, 28. l. V. tumulus.

<sup>175</sup> Radnóti Aladár, A pannoniái római bronzedények, Diss. Pann. II. 6. 10. l.

<sup>176</sup> Radnóti, 8. m. XVIII. t. 1.

leletben lévő, hasonlóan vasszeg bronzfeje félgömb átmetszetű és 5, egymással összekötött plasztikus spirális díszíti. A kódsi övkapocshoz (XXXIII. t. 15.) hasonló plasztikus dísszel ellátott kettős gomb (?) az aradi leletben volt. A két utóbbi darabot a kísérő leletek a LT C kezdetére datálják. A későbbi darabokat a símább, egyszerű megoldás jellemzi. A 36. kép 3. sz. alatti balsai szögfejet egyszerű élesen vágott háromszögű közepe díszíti. Hasonlóan egyszerű, gerezdekre osztott, ill. fonat benyomást keltő gomb származik a sérci I. sz. sírból. Ezekon kívül több hasonló gombot és szögfejet látunk a veleimi anyagban is, melyek a LT D oppidumok szokásos anyagától semmiben sem térnek el.

### Csontkorongok.

A XXXVII. t. 19. sz. koncentrikus körökkel díszített csontkorong szórványos lelet, így kora nem állapítható meg; lehetséges, hogy nem a temető keltakori anyagával függ össze, mert hasonló darabok a magyarországi bronzkorban is előfordulnak.<sup>177</sup>

### Filigrános ötvösmunkák.

Itt említjük meg a XXXVII. t. 12. sz. alatti filigrándróttal díszített munkácsi bronzlemezt, amely valamely tárgy borítására szolgálhatott. Kivitele szorosan összekapcsolja a filigrános fibulákról tárgyalt déli, filigránt kedvelő körrel; esetleg ebben a darabban is egy délről származó példányt láthatunk.

Két ezüst díszkorong töredékei Rábatamásiban kerültek elő. (Ábrájukat Lovas publikációja hozza.) Vékony kerek ezüstlemezek, széleiken átütött lyuksort látunk, mely felerősítésükre szolgált. A korongok annyira töredékesek, hogy trébelt mustrájuk vonalvezetését nehéz rekonstruálni; hosszan, lágyan elfolyó, egészen feloldott „halhólyag” minta lehetett.

A látható kis mintarész is bizonyítja, hogy LT C darabokkal állunk szemben; a szélesen elfolyó minta élesen elválik a Kr. e. IV. század fémművességétől.<sup>178</sup> Hogy valóban ruha díszítésére szolgált-e, esetleg bőrre dolgozva, mint azt Lovas véli, vagy fára szegezték, mint erre Jacobsthal hoz példát,<sup>178a</sup> a lelőköri körülmények híján nem lehet eldönteni.

### Gyöngyök.

A koravaskortól kezdve a LT-ben is élő pávaszemességű gyöngyöknek<sup>179</sup> igen kevés darabja került elő olyan környezetben, hogy bizonyosra vehetnénk a LT-ből való származását. Munkácson (XXXVI. t. 15.) és Regölyön került elő néhány darab; a veleimi anyagban ugyancsak több példány van; ezek azonban a hallstatti rétegből is származhatnak. Valószínűleg anyagunkba tartoznak a Kupinovón és Szobon előkerült gyöngyök. Az okai II. sírban középen karcsú, hosszúkás hengeralakú sárga és barna szemekkel díszített darab került elő. A pávaszemességű gyöngyöknek maszkos változatát a XXXV. t. 14. sz. mun-

<sup>177</sup> Tompa, Bericht, 95. l.

<sup>178</sup> V. ö. Jacobsthal, Keltische Bronzebeschläge in Berlin, PZ, XXV. k. 1934, 62–104. l.

<sup>178a</sup> Jacobsthal, u. o.

kácsi darab képviseli. Ezeket a gyöngyöket Reinecke<sup>180</sup> és Déchelette<sup>181</sup> a korai gyöngy-típusok közé számítja, eredetüket földközítengeri mintaképeklen látják; kétségtelenül kapcsolatban állanak az emberi arcokat, lábat stb. ábrázoló kis bronzamulettekkel is. Talán ugyancsak ilyen maszkos gyöngy a Miske által bemutatott velemi példány is.<sup>182</sup> Egy igen jó ábrázolású maszkos gyöngyöt a boszniai Prozorból is ismerünk;<sup>183</sup> kérdéses, hogy ez a darab a Kárpát-medencén keresztül került-e le az illyr területekre, vagy Itáliából (Santa Luciából ismerünk egy sokkal részletesebben kidolgozott darabot)<sup>184</sup> a venét-illyr körön át. Ugyancsak a korai gyöngyformák közé tartoznak a XXXVI. t. 5. sz. d i n y e f o r m á j ú gerezdes gyöngyök.<sup>185</sup> Korai környezetben jelenik meg az okai (Oggau) II. sírban, mely a Velemen előkerült darabhoz hasonlóan áttetsző kék színű.<sup>186</sup> Hasonlóan áttetsző, de vízzöld darab származik Regölyről (XXXVI. t. 6.) és a mitrovicai anyagból;<sup>187</sup> az utóbbi leletben amphoragyöngyök kísérték. Ez a típus is felmerül a boszniai anyagban Certosa-fibulák kíséretében;<sup>188</sup> tehát a kárpátmedencei darabokkal megegyező időben.

A LT C-re datálja Reinecke<sup>189</sup> a XXXVI. t. 4., 6. sz. alatti kis bütykökkel díszített gyöngytípust, melyet eddig csak Szárazd-Regölyről ismerek; ugyanebbe az időszakba tartoznak egészen e g y s z í n ű, s í m a é s d í s z í t e t l e n, k e r e k g y ö n g y ö k, pl. egy sötétlila regölyi darab. Kissé lapos zöld karika származik az okai (Oggau) II. sírból, ilyenféle gyöngyök vannak a velemi anyagban is. Hasonló kerek, néha ellapított és egyenes sávval, vagy zeg-zug vonallal díszített darabok származnak Munkácsról (XXXVI. t. 14.), Velemről<sup>190</sup> és Hatvan-Boldogról. A Szirmay-gyűjteményben, valószínűleg Borsod vm.-ből származó ismeretlen lelőhelyű darabon fekete alapon fehér hullámvonalakat és sárga pettyeket látunk. Ugyancsak fekete alapon piros és fehér vonalokból alkotott virágsziromszerű a mintája egy regölyi gyöngynek; egy másik regölyi, kúpalakú fekete gyöngyöt fehér bekarcolt félholdak díszítenek. Egy kettőskúp alakú piros pasztagyöngy az okai II. sírban került elő.

Csak a mi területünkről ismeretesek eddig a XXXVI. t. 15. sz. kis k e t t ő s c s o n k a k ú p a l a k ú á t t e t s z ő üvegyöngyök. Színük kék, zöld vagy fehér. Előfordulnak a solt-paléi sírokban (XXXVI. t. 15.), Keszthelyen az amphoragyöngyökkel együtt (XL. t. 1.), Hatvan-Boldogon, Alsózsoltán, Győr-Újszálláson, Csabrendeken, Regölyön. Mint a leletek mutatják, a LT B—C alatt voltak használatban; áttetsző valódi üveganyaguk (nem paszta) szoros rokonságba hozza őket az a m p h o r a g y ö n g y ö k k e l, melyekről fentebb részletesen szóltunk (ld. 41. l.). Valószínűnek tarthatjuk, hogy

<sup>179</sup> Déchelette, 1314. l. Reinecke, Glasperlen, 69. l.

<sup>180</sup> Reinecke, Glasperlen, 69. l.

<sup>181</sup> Déchelette, 1318. l.

<sup>182</sup> Miske, 1., XLIII. t. 62.

<sup>183</sup> Ljubić, Popis, III. t. 24.

<sup>184</sup> Déchelette, 574. kép, 3.

<sup>185</sup> Reinecke, Glasperlen, 70. l.

<sup>186</sup> Miske, 1., XLIII. t. 51—52.

<sup>187</sup> Brunsmid, Vjestnik, 1902, VI. 39. kép, 8.

<sup>188</sup> Fr. Fiala, Untersuchung prähistorischen Grabhügel in Südbosnien, WMBH, 1899. 55 és 56. kép.

<sup>189</sup> Reinecke, Glasperlen, 71. l.

<sup>190</sup> Miske, 1., XLIII. t. 5, 56, 22, 57. stb.

ugyanazon az úton kerültek ezek is ide; annál is inkább, mert nemesak nálunk, hanem a déli területeken is az amphoragyöngyökkel együtt lépnek fel (ld. pl. Sanskimost, **XL. t. 3.**). Ezekén kívül Hatvan-Boldogon kis vékony, egészen kerek gyöngyöcskével is találkozunk.

A **XXXVI. t. 7—10.** sz. alatti lapos karikák a **LT D**-nek tipikus formáját mutatják be.<sup>191</sup> Vannak köztük teljesen síma, díszítetlen, áttetsző, fehéres-zöldes üvegből készült darabok. Némelyike önmagában csavart. Nagyobb részét ferdénfutó, elütő színű csikozás díszíti; kék-lila alapon sárga, zöld alapon barna, fekete alapon fehér színeket alkalmaznak. Igen nagy számban kerültek elő ezek Szárazd-Regölyről, több példány származik Velemről<sup>192</sup> és Szalacsán is előfordul.

**B o r o s t y á n g y ö n g y ö k** igen nagy tömegben fordultak elő a szárazd-regölyi leletekben; a **XXXVI. t. 11.** sz. képen mutatjuk be a leggyakrabban szereplő formákat; ezeken kívül főleg nagy korongok találhatóak. Szárazd-Regölyön kívül a fertőmeggyesi VIII. és az okai II. sírban jutottak napfényre borostyángyöngyök korai környezetben; **LT C**-re datálható anyaggal együtt Alsószolcáról és Jászberényből ismerjük őket.

Regölyön ezenkívül nagy tömegű kettőscesonkakúp alakú és gömbölyű **a g y a g k a r i k a** is került elő, melyekről nehéz megállapítani, hogy esetleg orsókarikaként, vagy ékszerként alkalmazták-e őket.

## FEGYVEREK.

### Kardok.

(Kardmarkolat-típusokat lásd **10. kép**, **8. sz.**, kardkoptató típusokat **12. kép**, **C.**, a kardfüggesztő típusokat **13. kép**, **B. alatt.**)

### A **LT B—C**-típusok.

#### *A litéri típusú kardok. (XLII. t. 2—3.)*

Átlagosan 60—80 cm hosszú kardok, csak a pécs-központi-temetői egyik kard (**XLII. t. 3.**) ér el szokatlan nagy, 93 cm-es hosszúságot. Jellemzi az 1. típusú kardkoptató, melynél az összefogó pántok nem símulnak szorosán a kardhüvely végéhez, hanem kis közt hagynak. A markolatuk vagy teljesen símán végződik (I. típus), vagy egy gombban (II. típus lelhelyei: Cserkút, Gyula-Törökzug, Szántód, Radostyán) vagy ívelt keresztvasban (III. típus), mint egy szobi példány. Litéren két kard került elő; az egyiknek a végződése még a legkorábbi darabokhoz áll közel, a kardkoptató madárfejszerűen van kiképezve és eléggé elnyújtott.<sup>1</sup> A másik litéri darab koptatója kerekesebb (**XLII. t. 2.**). Ezek a darabok a kísérő anyag szerint a legkorábbi, negyedik századi leletek közé tartoznak. Fellép e forma Sopron-Bécsidombon (**XLIII. t. 1.**, a koptató letört), Velemen,

<sup>191</sup> Reinecke, Glasperlen, 72. l. Déchelette, 1320—1321. l. 576. kép.

<sup>192</sup> Miske, 1, XLIII. t. 32, 33, 34, 36, 37, 38, 39, 41. stb.

<sup>1</sup> Ld a Weisskirchen an der Saar-i rövid kardkoptatóját. AUHV, II. k. VIII. f. 3. t. 1—2. Hasonló, de tömör a hallstatti kard végződése is. AUHV, IV. k. 32. t.

III. századi leletek közt, Garamdamásdon, LT C jellegű környezetben, Pécs—Központi-temetőn (XLII. t. 3.), Nagydémen (XII. t. 11—13.) és Szántódon (XV. t. 6.). Érd-Gyulamajorban nem datálják a lelőköri körülmények, hasonlóképpen szórványleletként lép fel Kósdon, Szobon, Téten, Cserepesen, Cserkúton, Gyula-Törökzugon és Kupinóvón. A LT C végéről származik a radostyáni leletekben (II. t. 7—8.). Ezekon kívül a Szerémségből még egy darabot mutat be Reinecke (50. k. c.).

A litéri és garamdamásdi leletek csontvázsírokból kerültek elő; míg a Sopronbécsidei, pécs-központi-temetői, radostyáni és szántódi összehajlítgatott darabok már urnasírokból származnak; ugyancsak erőszakkal összegömbölyített a cserkúti kard és egy gyula-törökzugi szórványlelet. Láthatjuk tehát, hogy a típus a LT B—C alatt él; és a korábbi darabok csak a sírban való elhelyezési mód és a kísérő leletek alapján választhatók el a későbbiektől; egyetlen megkülönböztető jel köztük talán az, hogy a IV. századi darabok markolata símán végződik, míg a későbbiekben inkább találunk gomb-, illetve keresztvasas végződést.

A fentebb tárgyalt darabokon kívül a Kr. e. IV. századból származik néhány kis rövid vaskard, melyeknek a végződését már nem lehet felismerni, illetőleg a tokok nem maradtak meg hozzájuk. Ide tartoznak a petőházai kardok (XLII. t. 1.), a beledi lelet kardja (I. t. 4.) egy velemi, hegyes rövid töredék; a fertőmeggyesi IV. sz. sír kardja és az okai 1. lelet darabja. Ezek kivétel nélkül a IV. századból származnak; a rövid, lecsapott vállú kardforma a IV. századra különként jellegzetes.<sup>2</sup> Egy rövid kis kard Valpovóról származik.

A típusnak a LT C-be vezető alakja már megszülekedik és hosszabbodik. A kardkoptató (IV. t. 17.) valószínűleg az 1. sz. áttört típushoz tartozott. Ugyancsak e típushoz tartozhatott a kéméni kard. Egy egyenes darab a fertőmeggyesi 5. sírból származik. Szobról és Kósdról is több példány került elő. Ezek képezik az átmenetet a szélesebb és hosszabb típusú LT C kardok felé.

### *A hatvan—boldogi típus. (XLVIII. t. 3., 8.)*

Jellemző reájuk a széles, két nagy rozettával díszített, rendszerint kerek lezárási (2. típus), de néha szögletes (3. típus) kardkoptató. A hasonló széles és áttört kardkoptatókat általában a LT B-be sorolta Déchelette,<sup>3</sup> de az általa bemutatott anyagban is találunk a LT C-ből származó darabokat is.<sup>4</sup> A műnsingeni temetőben nagy számban előkerült hasonló kardokat Viollier a LT 1c-re datálja.<sup>5</sup>

A nálunk előkerült daraboknak hasonló a kronológiai állása; a legkorábbra a LT B és C fordulójára datálható példány a hatvan-boldogi. Egészen hasonló darabokat Reinecke a LT C-ből mutat be.<sup>6</sup>

<sup>2</sup> Reinecke, MF, 55—56. l. Déchelette, 1111. l. 457. kép, Márton, Arch. Hung., 44. l. Pitt, 2. 114. l.

<sup>3</sup> Déchelette, 475. kép. 1113. l.

<sup>4</sup> Déchelette, 1050. l. 433. kép. 1.

<sup>5</sup> Viollier, 37. t. 11—15.

<sup>6</sup> Reinecke, III. LT. 288. l. 51. t. 907. kép. Straubing 908 kép, Manching. Reinecke, MF. 63. Japán széles koptató kardokat a LT C-be sorol.

Ugyanerre az időre datálható a felsőmérái lelet (7. kép, 14.) és az aradi kard. A LT C-ből származik a bonyhádi darab; mégpedig valószínűleg a Kr. e. III. századból, mint a kísérő kétfülű edény engedi gyanítani. Egy töredék az imelyi leletek közt van; a XVI. t. 13. számú kisköszegi koptatót, mely a XVI. t. 1. gravírozott kardhoz tartozik, egy háromtagú hólyagos karperec a LT C-nek valószínűleg második felébe datálja. Kund kódsdi 16. sírjában is egy LT C típusú fibula datálja (XLVIII. t. 5–8.). Egy szobi és egy kódsdi darab 3. típusú szögletes kardkoptatóval van ellátva (XLII. t. 4.). Ezek a kardok már nem annyira rövidek, mint a fentebb leírt IV. századi típusok, markolatuk egyszerű gombban vagy símán végződik. A hatvan-boldogi kard tokjának előlapját gravírozott indamustra díszíti, hasonlóképen díszítettek a kard felső és alsó részén elhelyezett rozetták. A bonyhádi kard markolatgombját stilizált és fogazott trombitamustra díszíti, mely emberarchoz hasonló; teljesen kelta ízlésű és élesen elválk a regölyi kincs körének déli eredetű maszkos ábrázolásától. Ugyanez a motívum — de már nem emberarcot ábrázoló — díszíti a kardtok felső részét és a két rozettát is.

### A „delfines“ díszítésű kardok. (XLV. t. 1—2.)

A kardhüvely felső részén gravírozott stilizált indamotívum helyezkedik el; a XLV. t. 1. csabrendeki darabon a motívum két egymással szembeforduló delfinhez hasonlít.<sup>7</sup> Egészen hasonló díszítésű az egyik litéri kard, melynek a hátlapján is egészen elmosódott, gravírozott díszítés vehető ki. Egy Taliándörögdről származó darabot Jenny mutat be.<sup>8</sup>

A kódsdi temetőből mind a M. N. M.-ba, mind a Kund gyűjteményébe kerültek hasonló kardok. A fentebb felsorolt példányoktól kissé eltérő, de kétségtelenül csoportunkhoz tartozó a bonyhádvarasdi kard díszítése. Az indamotívumoknak hasonló formában való alkalmazását nem ismerem a hazai darabokon kívül; némileg hasonló, S-formájú indákkal díszített kardot többet látunk,<sup>9</sup> a delfines díszítés azonban kétségtelenül különleges kárpátmedencei csoportot alkot.

A IV. századból származik a litéri kard; valószínűleg a LT B-ből származik a csabrendeki csontvázsrútból előkerült példány is; bár az ívelt keresztvas, melyben a markolat végződik, inkább a LT C alatt használatos. A LT C-re datálja a kódsdi darabokat a tömör kardkoptató (5. típus). A bonyhádvarasdi kard szórványos lelet, széles ívben összefutó vége sorolja a LT C kardok közé.

### A LT C-típusok.

XLII. t. 5—6., 4-ik típusú koptatóval. A LT 2-nek jellegzetes kardja, a litéri típusnak a továbbfejlesztése; a kard hosszabb és szélesebb lesz és a kardkoptató nem áttört, hanem szorosan a tokhoz símul; formája egyébként változatlan marad, a két összetartó gomb továbbra is megmarad rajta. Némelyik darabnál meg lehet figyelni az

<sup>7</sup> Márton, Arch. Hung., 44. l.

<sup>8</sup> Jenny, 29. t. 1. Tévesen van kisköszegi lelőhelyűnek megjelölve; nem ez, hanem a 2. sz. alatt bemutatott darab származik innen.

<sup>9</sup> ACHV., II. VIII. 3. t. 1—2. Weisskirchen a. d. Saar, Goor, VII. t. La Tène.

átmenetet; egy kicsi része, rendszerint a befogó gomb mellett nyitva marad. A fejlődés folyamán a kardtokot alkotó pántok elkeskenyednek és egészen egyenessé válnak; alig észlelhető már a befogó gomb. Ehhez a típushoz tartozó kardok és töredékeik nagy számban kerültek elő a LT C sírokból és szórványosan is; ide tartoznak többek közt a simunoveci (16. kép.), nagyenyedi, több kódsi (XLIII. t. 6.), csabrendeki, jutasi stb. példányok. Egyenes és összehajlított állapotban egyaránt előfordulnak; markolatuk gombban, vagy még több esetben a III. típusú hajlított keresztvasban végződik.

A XLII. t. 7–8. típusok a IV. századi rövid kardok leszármazottai; az imént tárgyalt típusváltozattól az egészen tojásformájú koptató választja el őket (5. típus), mely a kard széleit teljesen befogja. A képeinken bemutatott két kard eddig egyedül képviseli e variánst; néhány másik példány az előbbihez alkot átmenetet. Mind a két kard szórványlelet; a külföldi anyagból pontos analógiájukat ismerem.<sup>9a</sup> A poty-pusztai kard közepén domború gerinc vonul végig. Egész felületét sűrű vésett kis, domború négyszögletes és rombuszalakú keretekbe foglalt virágsziromszerű és indás mustra díszíti. (XLV. t. 3.); a lelőhely a táblán tévesen van megadva! A toknak egész felületén való díszítését a LT B és a LT C alatt egyaránt megtaláljuk;<sup>10</sup> a minta maga azonban elég szokatlan és elszigetelten áll az eddigi leletek közt; ugyanis sem a szokásos vésett indamustrákkal, sem a „trombita“- és „halhólyag“-motívumokkal nem egyezik meg. Geometrikus beosztásával legközelebb talán a Vers—La Gravelles-i kardhoz áll; aprólékos, sűrű és egymással alig összefüggő mintája azonban ettől is elválasztja.

Ezekéhez hasonló koptatóban végződnek a fentebb említett delfines kódsi kardok is, egy kevésbé profilált darab Csabrendekről származik.

#### A LT C—D-típusok.

##### *Poncolt kardok.*

A Kárpát-medence területéről 5 lelőhelyről került elő eddig poncolással díszített kard: Szobon (XLII. t. 10.), Simontornyan (töredék), Mitrovicán, Indián és egy lelőhely nélküli, de valószínűleg Nagyvárad környékéről származó darab (XLIV. t. 1.). A szobi kard a hosszú és széles LT C kardok képviselője; ívelt vállazása is erre az időre datálja. A simontornyai és Nagyvárad-vidéki darab igen töredékes; a többit pedig csak irodalmi utalásokból ismerem. Különlegesen díszített egy perkátai kard tokja (18. kép.), melyen a rajz szerint poncolást és hosszúkás rovatkolást látunk; az indiai kard díszítése csak vonalkázásból áll.<sup>10a</sup>

A poncolással díszített kardokkal Jahn foglalkozott részletesen;<sup>11</sup> aki ezeket a késő La Tène-be helyezi.<sup>11</sup> Összeállítására szerint a poncolt kardok zöme keleti germán területeken került elő; ugyancsak több darabot ismertet a Rajna vidékéről; a kelta

<sup>9a</sup> Déchelette, 434. kép.

<sup>10</sup> LT B-ből pl. Weisskirchen a. d. Saar, AUHV, II. VIII. 3. t. 1—2. Vers-La-Gravelle, P. Jacobsthal, Keltische Bronzebeschläge in Berlin, PZ, XXV. 1934., 60—62. kép. — A LT C-ből Déchelette, 433. kép, Maubranche; az angliai kelta anyagban: Déchelette, 464. kép.

<sup>10a</sup> Jahn, 2., 120. l. 1. jegyzet.

<sup>11</sup> Jahn, 2., 125. l.

anyagban ezzel szemben két svájci, egy bajorországi és egy nassenfussi (Mokronog) darabot ismer; ez is vonalkázással díszített; ezeken kívül két magyarországi példányt. A díszítésmód eredetét ennek dacára a kelta leletanyagban keresi és véleménye szerint a keltáktól a Majna—Rajna melletti utakon került el a germánokhoz; itt azután a díszítésmód igen kedvelté vált és a legkülönbözőbb formában is használták. A keleti germán leletanyagban találunk analógiát mind a vonalkás díszítésű pengékhez,<sup>11a</sup> mint a perkátai kardtokhoz; a hálóformában poncolt tokokat Jahn különleges keleti germán típusnak veszi.<sup>11b</sup> A La Tène-ben előkerült hasonló módon díszített tokok a perkátai kard díszítésétől még jobban elütnek.<sup>12</sup>

Mindenesetre feltűnő, hogy a kelta anyagban olyan aránylag kis számban fordul elő ez a díszítés; valószínű lehetőségnek látszik éppen ezért az is, hogy ezt az átvételi folyamatot fordítva lássuk. Véleményünk szerint a fegyvereknek poncolással való díszítése a germán területeken kialakult és a kelták által átvett szokás; erre vallhatna a poncolt díszű lándzsáknak az elterjedési területe is; ezek a keleti germánoknál sokkal inkább otthonosak, míg a kelta területeken hiányzanak.<sup>13</sup> Biztos döntést ebben a kérdésben természetesen csak a kelta területen előforduló poncolt fegyverek új összeállítása hozhat.

### *Korongos markolatú kardok.*

Bár nem igazi szerves megkülönböztető jegy alapján, de különválasztjuk a korongos markolatú kardokat. Ezeket a IV. típusú markolat jellemzi; a markolaton egy vagy több korong van elhelyezve, melyek a mai állapotukban mozognak; eredetileg természetesen a markolatot borító anyag rögzítésére és díszítésére szolgáltak. A következő lelőhelyekről ismerjük őket: Vasas (XLII. t. 9.), Böleske-Madocsahegy (a markolat profilált gombban végződik, rajta egy korong), Kupinovo, ahol három darab került elő, mégpedig XLIII. t. 12., azután egy ehhez teljesen hasonló, de kettéhajlított és egy ugyancsak kettéhajlított, három koronggal díszített markolatú darab (XLIII. t. 10.). Szobon (35. kép) két koronggal díszített kardot leltek, ívelt, III. típusú markolatgombbal. Ezekhez csatlakozik a Jenny által publikált däljai sírnak szintén meghajlított kardja. A szobi és däljai sír kardjait a LT C—D fordulójára datálhatjuk. Hasonlóan korongos markolatú kardok előfordulnak más területeken is; a kelta anyagból Neunkirchen am Steinfeldből,<sup>14</sup> Bevaix-ből (Svájc)<sup>15</sup> ismerjük őket; a vandál anyagban is fellép, de itt a korongok száma megnagyobbodik.<sup>16</sup>

### *Véssett díszű kardok.*

A véséssel díszített kardok korábbi csoportja a fentebb tárgyalt delfines díszítésű kardok. Másik, a LT C és D-re datálható csoportot alkotnak a XLV. t. 4—6. és XLVI. t. 1—4.

<sup>11a</sup> Kostrzewski, 71. kép d. (Kuppenow).

<sup>11b</sup> Jahn, 2., 124. l.

<sup>12</sup> Gross, I. 2, II. 9, XI. 1.

<sup>13</sup> Jahn, 2., 66—67. l.

<sup>14</sup> Caspart, Ein Gräberfeld in Neunkirchen am Steinfeld (Niederösterreich) WPZ. XVI., 1929., Abb. 3—4.

<sup>15</sup> Viollier, 38. t. 21.

<sup>16</sup> Ch. Pescheck, Die frühwandalische Kultur in Mittelschlesien, Quellenschriften zur ost-deutschen Vor- und Frühgeschichte, Band 5, Leipzig, 1939. 1. kép. Zeipern, 6. sir.

képeken ábrázolt példányok. Ezeknek a díszítése — a fentebbiekkel ellentétben — sokkal kevésbé kötött; feloldott csigákban kanyarog. Némely darab persze szimmetrikusan van kidolgozva; ilyen a XLV. t. 5. jutasi kard. Hasonló mintáját Márton mutat be Jutasról (Márton, Arch. Hung., XXVII. t. 2.); ilyen a bölcske-madocsahegyi (XLVI. t. 1–4.) és egy szerémségi (37. kép, 1a.) kard is. Más kardokon csak a tok felső részén, az ívalakú hajlásban találunk kis S-ekből és triskelesekéből formált díszítést (Hatvan-Boldog, Perkáta, 18. kép. Szerémség (37. kép, 1b.) Mitrovica). Szimmetrikus beosztás nélkül szeszélyesen kanyargó mintát látunk a két szobi kardon (35. kép; XLV. t. 4.) és a kiskőszegin (XVI. t. 1.). Az utóbbihoz teljesen hasonló a simunoveci (16. kép,) és a másik bölcske-madocsahegyi (XLV. t. 6.) kard díszítése. Csak töredékesen maradt meg a XLVI. t. 2. képen bemutatott kard és egy kölesdi példány díszítése; ugyancsak bevéssett díszítés nyomait látjuk a XII. t. 11–13. számú nagydedmi kardon is.

A legkorábbi vésett díszű kard kétségtelenül a hatvan-boldogi, melyet, mint fentebb kifejtettük, a Kr. e. III. század elejére datálhatunk; a hasonlóképen egészen egyszerű kis, mintákkal díszített perkátai kardokat (18. kép) kísérőleleteik a LT C és D fordulójára datálják. A jutasi leleteket a LT C-nek második felére helyezhetjük a kiskőszegi és simunoveci kardokkal együtt; a LT C–D fordulójára tehetjük a szobi sár kardját; LT C típusú a 37. kép, 1., b. szerémségi kard is. Az így kapott időköz tehát valószínűleg az egész LT C-t és a LT D első felét is magába foglalja. Jacobsthal stíluskritikai alapon jut arra az eredményre, hogy a magyarországi vésett díszű kardok a LT C alatt már használatosak voltak.<sup>17</sup> Kétségtelen azonban, hogy ezeket a LT D alatt is megtaláljuk; a szobi leleten kívül bizonyítják ezt a La Tène-ben magában előkerült darabok<sup>18</sup> és Nassenfussban való fellépésük (XLVI. t. 3.).

### A LT D-típusok.

Megtaláljuk a LT D kardokon a 4. típusú kardkoptató továbbfejlődését: a teljesen egyenes, hosszú kard a végén egészen hirtelen háromszög formájú csúcsba fut össze. A kardtokot összetartó két gombból hegyes kis nyúlványok lesznek; esetleg négy darab ilyen egymással szembefordulva. A két csoport közti átmenetet az igen elrozsdásodott apahidai kard (37. kép 2., 1.) képviseli, továbbá egy Kupinovóból és egy Novi Banoveciról származó darab. Nem tartozik szorosan a kárpátmedencei anyaghoz a Nassenfussról való példány. A Gurinán előkerült kardok közt szintén találunk egy széles háromszögben végződő kardot; sajnos a tok nem maradt meg;<sup>19</sup> hasonló darabok Ornavassón is előkerültek.<sup>20</sup> Egyetlen gurinai példány kivételével a tokok háromszögű végződését figyelhetjük meg; a gurinai darabhoz hasonló háromszögben végződő kardpengét Jahn különleges germán formának nevezi.<sup>21</sup>

A másik LT D kardtípust a 6. sz. kardkoptató-variáns jellemzi; az előbb tárgyalt formától oválisabb alakjával tér el; a kardpengék egészen kissé oválisak, vagy teljesen

<sup>17</sup> P. Jacobsthal, Keltische Bronzbeschläge in Berlin, PZ. XXV. k. 1934. 101–102. l.

<sup>18</sup> Reinecke, MF, 85. l.; Jahn, 2., 27. l. szintén megállapítja a díszített kardtokoknak a LT D alatti életét.

<sup>19</sup> Meyer, Gurina, XII. t. 2.

<sup>20</sup> Déchelette, RA, 22. l. 5. ábra.

<sup>21</sup> Jahn, 2., 101. l.

le vannak kerekítve (pl. a Fleissig-gyűjtemény pécsi kardja). A típus előkerült Pécsen, a Bácsföldvár és Óbecse közti leletben, Hódságon, Véménden (XVII. t. 3—3a.), a Szerémségben egy többszer profilált peremű példány (37. kép), Budapest környékén (XLIV. t. 3—4.) és még talán hasonló volt a mezőbándi lelet kardja is. Ez a kardkoptató-típus a késői hosszú kardok jellemző végződése.

Ugyancsak jellemzően késő LT formák a XLII. t. 11—13. számú cserkúti és bácskai kardok; Pécs-Belvárosból és Belvádról származnak még hasonlóak. A penge átmetszete megegyezik a tok hajlásával; a középső bordával párhuzamosan még két borda fut. A tok teljesen díszítetlenül és kereken végződik (7. típus). Egészen gömbölyűen végződik még a 37. kép 1. a) alatti szerémségi kard; ez nem bordázott, hanem a hüvely lapját vésett indamustra díszíti.

A véméendi és a bácskai kard hüvelye felületén fent egy-két fektetett S által alkotott keresztpántot látunk (XVII. t. 3a., XLII. t. 13.). Ez a késő LT kardoknak a síma keresztpántjából fejlődött ki;<sup>22</sup> kelta területről a véméendi és bácskai darabokon kívül Nassenfussból (XLVI. t. 5.), Wagenből (Svájc)<sup>23</sup> és Rojeből (2 pld., Wien, Naturhist. Mus. Inv. Nr. 50685, 50669) ismerem e díszítést; viszont jóval nagyobb számban került elő késő LT germán anyagból.<sup>24</sup>

A XLVI. t. 6. hosszú és gömbölyű végződésű vaskardon félhold alakú mesterjegyet látunk. Ez az egyetlen ilyen jegy eddig területünkről; előfordul még ilyen ennek szomszédjában ugyancsak hosszú és széles kardon a Marburg melletti Skórbából (Pettau, Muz.). Ezeken kívül csak LT-ből ismerem hasonló darabokat.<sup>25</sup> A Rajna menti nyugati és a keleti germánoknál újra megtaláljuk ennek a kardjegynek több változatát is. Jahn, aki ezeket összeállította, 5 darabot említ a germán területekről.<sup>26</sup>

A XLIV. t. 5. számú kard hüvelye vasból van; melyet a hátsó oldalán keresztben futó vashordák tagolnak; az előlapon a vashüvelyen egy bronzrátételt látunk (5b.). Sajnos hiányzik a toknak nagy része és a kardkoptató.

A LT D alatt előfordulnak a kelta anyagban is bronzhüvelyű kardok<sup>27</sup> és ugyancsak jellemzi a késő LT D kardok hüvelyét a keresztben futó bordák alkalmazása. A szentendrei kardnak bronzrátétes technikája azonban egyedül áll a kelta leletanyagban; viszont jellemző a germán leletekre. A rajnavideki germánságnál még a kelta ízlésű teljesen bronzhüvelyes kardokat találjuk meg,<sup>28</sup> a keleti germánoknál alakul ki az a szokás, hogy a vasból készült kardhüvelyt egy áttört bronzlemezzel díszítik.<sup>29</sup> Kelta területről csak két idevonható analógiát ismerem; egyik egy La Tène-ből előkerült áttört vaslemez-

<sup>22</sup> Jahn, 2, 28. l.

<sup>23</sup> Viollier, 38. t. 16.

<sup>24</sup> Jahn, 105. l. 112a—d kép; Münsterwalde Kr. Marie-werder, Ronsden, Lachmirowitz. Kr. Strelno. — 124. kép. Suckschin, Kr. Danziger Höhe. Kostrzewski, 82. kép, a—b. Kaulwitz, Kr. Namslau. 81. kép, Wszedzin II. (Kr. Mogilno). Przeworska, 25. kép. Rzadz, p. grudziasdzki; 26. kép, Paruszewice, pow. wloclawski.

<sup>25</sup> Gross, III. t. 2., 7. VII. t. 6., Déchelette, 1117. l.

<sup>26</sup> Jahn, 2., 116. 130. kép.

<sup>27</sup> Jahn, 2., 104—105. l.

<sup>28</sup> Jahn, 2., 104. l. listát ad a rajnai darabokról.

<sup>29</sup> Jahn, 112—123. l. és Kostrzewski, 96—97. l. Németországból és Skandináviából nagyszámú ilyen veretet sorolnak fel.

töredék,<sup>30</sup> a másik a **10. kép 6.** számon látható nassenfussi kard. Ennek a tokja bronzból készült és egészen finom rácsos áttörés díszíti. Az áttörés technikája és mintái is a legszorosabb kapcsolatot mutatják a **37. kép 3.** számon bemutatott, Eggebyből (Östergötland) származó ezüst kardverettel. A nassenfussi kardot a teljesen bronzból készült tok inkább kapcsolja az eddig ismert kelta leletek közé; sajnos szentendrei kardunk koptatója hiányzik és így nem állapítható meg, hogy nem állunk-e esetleg egy „hegyes koptatójú“, tipikusan germán karddal szemben. Erre utalna a kard hátlapjának egészen sűrű rácsos-zása is; mint fentebb említettük, a kelta kardokat nem szokták végig rácsoszni. A hüvely töredékessége ennek a megállapítását is megnehezíti.

A LT D kardok kronológiai állásáról annyit állapíthatunk meg, hogy feltételezhetően csak a LT D második felében lépnek fel. Erre egyrészt az a tény utal, hogy a LT D elején még a LT C kardformák továbbélését figyelhetjük meg (Balsa, Apahida, Dálja), másrészt a véménydi kardot kísérő patera (XVII. t. 1.) és a nassenfussi leletanyag jellege is erre a korszakra utal. A bellinzonai sírmezőkben is megtaláljuk<sup>31</sup> még a Kr. születése körüli időkben. Ugyanerre az időhatározásra jut Jahn is.<sup>32</sup>

Térképünkön bemutatjuk a fentebb tárgyalt LT D típusok elterjedését. Az egy szentendrei darab kivételével mindegyik a Kárpát-medencének délnyugati és déli-középső részéről származik. Mint fentebb kifejtettük, a tárgyalt formák legnagyobb része (háromszöghegyű, S keresztvasas, félholdas jegyű és bronztokú darab) a legszorosabb kapcsolatban áll a germán leletekkel. E feltűnő megegyezés magyarázata a közös forrás, mely úgy a germánoknak, mint a Kárpát-medence népeinek közvetítette ezeket a formákat; ez pedig Svájc területe. Itt, ha kis számban is, de a tárgyalt formák mindegyikét megtaláljuk. Hogy ezek a formák a keleti germánokhoz a rajnai szvébek közvetítésével a Rajna forrásvidékéről jutottak el, már Jahn kimutatta.<sup>33</sup> Kézenfekvő tehát a velük teljesen megegyező kárpátmedencei darabok eredetét is ebben az anyagban keresni — annál is inkább, mert az északitáliai területekről, melyek közvetítő szerepe számbajöhetne — nem ismerjük ezeket a típusokat. A kardok elterjedése is aránylagosan zárt csoportra — nem pedig általános fejlődésre — utal. A délpannoniai népeknek a Kr. e. I. században való mozgalmi, mint ezt fentebb (lásd 10. sk. l.) bővebben kifejtettük, teljesen történeti összhangba hozhatók azzal a feltevessel, hogy e típusokban a svájci keltaság hatását lássuk.

*A kardok meghajlításának szokását* a sirritusról szóló fejezetben tárgyaljuk (lásd 150. sk. l.).

#### Az anthropoid törmarkolatok (XLVII. t.).

A Márton Lajos által tárgyalt<sup>34</sup> két, munkács-lovácskai (XLVII. t. 1.) és szendrői (XLVII. t. 4.) törön kívül még két lelettel szaporodott a Kárpát-medencében előkerült anthropoid töröknek a száma; a Győrszemerén (XLVII. t. 2.) és Dinnyésen (XLVII. t. 3.) előkerült darabokkal.

<sup>30</sup> Gross, VII. t. 10.

<sup>31</sup> Ulrich, Bellinzona, Giubiasco, 96. és 471. sír, 574. és 666. l. LXXVIII. t. 3., 5. LXXXVI. t. 6.

<sup>32</sup> Jahn, 2., 27. l.

<sup>33</sup> Jahn, 2., 125. l.

<sup>34</sup> Márton, Arch. Hung. 44. sk. l. XIV. t.

Mint Reinecke<sup>35</sup> és Déchelette<sup>36</sup> megállapították, ezek az anthropoid török a kora vaskor antennás kardjaiból alakultak ki, s ebből következőleg a LT A alatt már szerepelnek.<sup>37</sup> Kétségtelen azonban az is, hogy ez a törtípus a LT végig él, mint ezt Déchelette a stradonitzi leletek alapján megállapította;<sup>38</sup> Reinecke pedig megkísérelte a korai és késői formák szétválasztását.<sup>39</sup> Azonban a biztos szétválasztást e típusnál is rendkívül megnehezíti úgy a formáknak, mint az egyes daraboknak rendkívül hosszú élete. A kárpát-medencei darabok közül ugyanolyan típusú a lovácskai és a győrszemerei kard. Az előbbinek nincsenek kísérő leletei; a győrszemerei példány csontvázsírból származik; az erősen összerozsdásodott csúsztatópánt esetleg az 1., valószínűbben a 2. típushoz tartozik. A kísérő leletei közül legjellegzetesebb a LXXIX. t. 1. számú fazék, melyet a LT C elejére datálhatunk (lásd 142. l.). Ennek alapján feltételezhetjük, hogy a lovácskai kard is a LT C-be tartozik. A Lovácskán előkerült rovátkolt karperec, melyre Márton is hivatkozik,<sup>40</sup> mint fentebb kimutattuk, a III. században még használatos volt (lásd 93. l.); berni analógiáját Viollier is a LT II-re datálja.<sup>41</sup> Érdekes jelenség, hogy a munkácsi kelta pénzek között is találunk vereteket, melyekrek hátlapján egy ilyen típusú anthropoid tör markolata van ábrázolva.<sup>42</sup> Ez azonban nem bizonyítja a formának az I. századi életét, amikorra ezek a veretek datálódnak, mert a kétségtelenül szimbolikus jelentőségű ábrázolásnál archaizálást is feltételezhetünk.

A lovácskai és győrszemerei daraboktól a szendrői tör abban tér el, hogy a „fej” képező gomb a két „kar” közti részt teljesen betölti és plasztikus indamustrával van borítva. Ezenkívül hiányzik a markolatról a fentebbi darabokon látható gyűrű. Ez is szórványlelet; az ugyancsak Szendrőről előkerült LII. t. 7. típusú kés, melyet általában kísérőleletként fognak fel<sup>43</sup>, nem tartozik a korai formák közé, hanem a LT C-től kezdve szerepel (124. l.). A tör díszítése a kárpátmedencei leletek közül a hatvan-boldogi kardhoz, a kódsi övkapocshoz (XXXIII. t. 13.) és a ruszti fibulához áll legközelebb (XVIII. t. 11.); így tehát a szendrői tört is a LT C-be helyezhetjük.

Szórványos lelet a dinnyési tör (XLVII. t. 3.). Ez az egyetlen valódi „anthropomorf” tör leleteinkben; ezen találunk ugyanis egyedül arcábrázolást; mely teljesen eltérő jellegű stradonitzi fej és a Reinecke által későinek nevezett darabok ábrázolásmódjától;<sup>44</sup> közelebb áll a saloni és neuchатели darabokhoz;<sup>45</sup> bár a haj rovátkolása ezeken sem talál-

<sup>35</sup> Reinecke, MF, 89. l.

<sup>36</sup> Déchelette, 1377—1143. l.

<sup>37</sup> A LT A összefüggésekből származó darabok még átmeneti formát mutatnak, ld. Bittel, I. t. C I. Fleinheim, Reinecke, P. Magyarhoni emlékek a La Tène-kor kezdetéről. AÉ, UF., XVIII. 1898. 314—316. l. a kysuicei lelet (Csehország).

<sup>38</sup> Déchelette, 1377—1143. l.

<sup>39</sup> Reinecke, MF, 98. l. 134. jegyzet.

<sup>40</sup> Márton, Arch. Hung., 47. l.

<sup>41</sup> Viollier, 36. t. 1—2.

<sup>42</sup> Pink, XXII. t. 429—430. Ellentétben a franciaországi veretekkel, melyeken az egész tör ábrázolva van (Déchelette, 1143. l., 477. kép), itt csak a markolatot látjuk; de az ábrázolása teljesen megegyezik a fentebb említett franciaországi darabéval.

<sup>43</sup> Reinecke, AÉ, 1898., i. m. 314. l. — Márton, Arch. Hung., 47. l.

<sup>44</sup> Reinecke, MF. 89. l. 134. jegyzet.

<sup>45</sup> Déchelette, 1140. l. 474. k.

ható meg. Egyéb datáló körülmény híján ezt a darabot is a LT C-be helyezhetjük; alátámasztva e feltevést Déchelette véleménye, miszerint az emberarcos török csak a LT C folyamán léptek fel.<sup>46</sup> Egy hasonló tör Domsicén (Morvaország) LT C környezetben került elő.<sup>47</sup>

### Kardláncok.

Az **LI. t. 3—4., 6—12.** számú képeken bemutatott kardláncoknak felléptét a kárpátmedencei anyagban csak a LT C elejétől figyelhetjük meg; a IV. századi leletek közt hiányzik.<sup>48</sup> A kard felfüggesztésére szolgáló lánc három tagból állott és pedig az ábráinkon látható hosszú, egyik végén karikában, másikon horogban végződő hosszú láncból, azután egy hasonló, de rövidebb láncból és végül egy mindkét végén karikában végződő rövid láncocskából, melynek karikái néha egészen nagyok. Ezeknek alkalmazási módját Caspart<sup>49</sup> igyekezett megállapítani; sajnos a kárpátmedencei anyagban hiányoznak a jól megfigyelt leletek.

Az övláncoknak legáltalánosabb típusa csavart 8-as formájú, egymásbakapcsolt tagokból áll; találunk egyszer vagy kétszer (**LI. t. 12., XV. t. 15.**) és többszörösen (**LI. t. 7., 11.**) megcsavart tagúakat. A formának aránylagosan ritka válfaja az **LI. t. 8.** és **XIV. t. 3—3a.** számú sokszorosán csavart részekből álló lánc, mely már nem is kelt 8-as benyomást. (Hasonló darabok még Kósdról, Perkátáról (**20. kép 3.**), Tápszentmiklósról, András hidáról ismeretesek.

Különlegesebb fajtát képviselnek a poncolt díszítésű kardláncok, melyeknek felléptét Caspart és Pittioni<sup>50</sup> a kimberekkel és teutonokkal hozzák kapcsolatba. Hogy e feltevést a kárpátmedencei anyag mennyiben támogatja, arról fentebb szoltunk (58. köv. l.). A poncolt láncok közül csak egy darab készült csavart 8-asokból (**34. kép, Felsőzsuk**), a többi egyszerűen egymásbafűzött és laposra kalapált karikákból áll. A következő lelőhelyekről ismerjük őket: Kölesd, Aka (**XV. t. 1.**), Nagykáta (**LI. t. 3.**), Halimba (**LI. t. 10.**), Jutas, Vojakovac, Dálja.

Különleges típusú az **LI. t. 9.** szám alatt bemutatott tiszarádi kardlánc és az **LI. t. 6.** számú kódsdi, melyek a szárazd-regölyi kincslelet körénél tárgyalt ezüstláncokhoz hasonlóan négyesfonatban vannak készítve. Hogy ezek a fentebb említett láncokkal kapcsolatban állanak-e, nehéz eldönteni; erre utalna az a tény, hogy a magyarországi anyagban kívül nem ismerek hasonló darabot.

A kard felszereléséhez tartoznak belül üres, vas, néha bronzpléhből formált, két részből összetett karikák; valószínűleg a kard felkapcsolásához szolgáltak (**V. t. 8., XI. t. 6., XII. t. 16., LIII. t. 7., 10. kép. 9.**).

### Lándzsák.

A lándzsahegyek tipológiájának felállítását a kárpátmedencei anyag sem teszi lehetővé; meg kell elégednünk azzal, hogy az egyes periódusokra datálható darabokat

<sup>46</sup> Déchelette, 1139. l.

<sup>47</sup> Schránil, 217—218. l.

<sup>48</sup> V. ö. Déchelette, 1115. l. Jahn, 2., 27. l.

<sup>49</sup> J. Caspart, Ein Gräberfeld in Neunkirchen am Steinfeld, WPZ, XVI., 1929, 50. l.

<sup>50</sup> Caspart, i. m. 50—53. l. Pitt. 1., 115. l.

tárgyaljuk. A LT B alatt egy rövid, vaskos kis lándzsahegygel találkozunk a beledi (I. t. 4. kép, balra lent) és a petőházai anyagban. Hasonló kis darab lép fel az okai 1. sz. sír leletei közt és az érd-gyulamajori leletekben. Ehhez a típushoz tartozhat a Bittel által publikált ilshofeni lándzsa is, melyet ő is a korai anyagba sorol.<sup>51</sup> E kis lándzsákra az aránylagosan zömök test és köpű jellemző. A későbbi anyagban fellépő rövid lándzsák vagy karsúbbak, vagy a széles levelű LT C típushoz tartoznak. Már a LT B alatt találkozunk a hosszútestű lándzsákkal; az L. t. 1. sz. sopron-bécsidombi darabhoz több hasonló csatlakozik ugyanerről a lelőhelyről és Felsőméráról (7. kép, 7., 10., 11.). Ugyancsak a IV. századra helyezhetjük az L. t. 2. sz. ugyancsak sopron-bécsidombi darabot és a hasonló formájú — 7. kép 6. és 9. sz. — felsőmérái lándzsákat is. Az utóbbiaknak és egy felsőtöbörzsöki példánynak a levele már megszélesedik; ez már a LT C-re utal.

A LT C leletek nagyrésztében is az L. t. 3–4. sz. jellegtelen darabokat találjuk meg; másrészt azonban nagy számban szerepelnek csak ettől a periódustól fellépő típusok is. Ezek közé tartoznak az LI. t. 5. számhoz csatlakozó hosszúköpűjű és aránylagosan széles levelű darabok; a képiükön ábrázolt példányhoz csatlakozik egy simontornyai és egy fenékpusztai lándzsa; ugyancsak ehhez a csoporthoz sorolhatjuk tulajdonképpen a XII. t. 10. sz. nagydémi lándzsahegyet is. E típust a nassenfussi (mokronogi) sírmezőn is megtaláljuk (Lai bach, Muz. 3505. lt. sz.). Egészen egybevágó változatát a 31. kép 2 2. sz. érkörtvélyesi darab mutatja.

Másik csoportot alkotnak a hosszúköpűjű, de keskeny levelű darabok (L. t. 10.), melyeket ugyancsak majdnem minden LT C lelőhelyen (Szőreg, Arad, Balsa, Kósd, Szob) megtalálunk; másrészt Szalacsán való fellépése — bár nem zárt leletben — a LT D alatti életére is utalhat.

Különlegesen keskeny és karsú forma a IV. t. 15. sz. rozvágnyi lándzsahegy, melyhez még egy másik rozvágnyi darab csatlakozik. A két lelet a LT C elejét és végét jelzi; tehát a típus az egész LT C alatt él; sőt a LT D típusok közt is látni fogjuk folytatását.

A fentebb tárgyalt LT C hosszúköpűjű lándzsák babérlevelű alakú kiszélesedése e periódusra jellemző vonás; az L. t. 11. sz. lándzsahegy a keskenyebb, míg az L. t. 13. sz. a jellemző széleslevelű típust mutatja be. Az előbbi forma képviselőit Pilinen kívül Nagyenyeden, Aradon, Lakihegyen, Radostyánban, Szobon, Magyarszerdahelyen (XIV. t. 5.), tehát tipikus LT C lelőhelyeken találjuk meg; ezenkívül pedig a datálhatatlan szalacsánai anyagban. Ide tartozik formája szerint a híres díszített csabrendeki lándzsahegy is, melyről tudjuk, hogy urnasírból került elő; tehát úgy lelőköörülményei, mint formája, mint díszítésmódja egyaránt a LT C-re utal.<sup>52</sup> Ugyanitt említhetjük a Jenny által publikált dájai lándzsát, melynek a köpűjén szabályosan ismétlődő, szimmetrikus „inda” minta van; Jenny a LT C-be datálja. Przeworska (13–14. kép) Iwonovicice-ből mutat be hasonló darabot, melyet már a LT D elejére tehetünk.

<sup>51</sup> Bittel, I. t. B, 63. l.

<sup>52</sup> A csabrendeki lándzsacsúcs díszítésének és analógiáinak a LT C-re való datálását az egész irodalom elfogadja, v. ö. Déchelette, 1148. l., O. Tschumi, Die Lanzenspitze von Joresant, Gemeinde Haut—Vully, Bern. Jb., XV. 1935. 76 78. l. O. Tschumi, Zur Deutung der Verzierungen auf urgeschichtlichen Gegenständen, Serta Hoffilleriana, ... 81. l.

A második egészen széles levelű típus már Rozványon is fellép (IV. t. 12., V. t. 6., 12.), ami a LT C-nek legkezdetét jelenti; a formának egész korai felléptét a külföldi leletanyag is bizonyítja.<sup>53</sup> A korai daralokhoz tartozhat egy sopron-bécsidombi szórványos lelet. Megtaláljuk Kósdon (több példányban is, (LI. t. 1.), Szőnyben, Pécs-Központi temetőn (LI. t. 5.), Velemen, Dálján, Szántódon (XV. t. 7.), Hegykőn (L. t. 13.). A típusnak különleges szögletes-rhombikus változatait mutatja az L. t. 8. bonyhádi és ugyanott a 12. sz. kódsi darab. Egy hasonló, lent hirtelen kiszélesedő lándzsa származik Szobról is. E széles levelű lándzsahegyek folytatását is megtaláljuk a LT D anyagban.

A LT C alatt is élnek az aránylag igen hosszú (40—70 cm-es) és a levél mindkét végén egyenletesen elkeskenyedő lándzsahegyek. Ilyen a 35. képen látható szobi lelet; Tápszentmiklósról, Kósdról, Velemről, Ordódbabotról ismerünk még ilyeneket. Egy sopron-bécsidombi, igen keskeny, köpűjén geometrikusan díszített darab a periódus elejéről származtatható (urnásírból!). Ide tartozik a 73. cm hosszú simunoveci lándzsahegy (16. kép és a II. t. 5. sz.) radostyáni lándzsa, melyet sírbatételekor össze-vissza csavartak-hajtogattak; igazi érdekessége azonban a lándzsalevél közepére húzott karika, melyek rendeltetését csak akkor lehet megérteni, ha díszlándzsa volt, vagy méltóságjelvény. Ez tudomásom szerint eddig teljesen egyedülálló jelenség.

E hosszú lándzsahegyeknek másik csoportja alul jobban kiszélesedik és hirtelen keskenyedve fut a csúcs felé; ilyen a perkáti lándzsa (20. kép, 1.) és ehhez hasonló formájú egy pécsi 70 cm-es példány is, továbbá ismerjük e formát Kupinóvóról és Vasasról is. E szögben törik az L. t. 6. sz. báti lándzsahegy körvonala és egy bátaszéki darab is.

A lánghatár körvonalú lándzsahegyeket az egyetlen akai példány képviseli anyagunkban, XV. t. 2.

A LT D-re datálható lándzsahegyek közt meg kell emlékeznünk a LT C periódusból való széles levelű formák továbbfejlődéséről; ezeknek köpűje a másikkal ellentétben, rövid és alulról kezdve egyenletesen szélesedő. Ide tartozik a hódási lelet egyik lándzsája, egy tákai és néhány velemi darab.

A LT D jellegzetes lándzsaformája az L. t. 7. sz. típus; egészen keskeny, fűzfalevél alakú. Igen nagy számban kerültek elő Szekszárd-Baktán, ahol ép darabok mellett sok két- és háromszorosan összegörbített példányt is találunk; a XVII. t. 2. sz. vémenői darabot a vele előkerült többi lelet datálja valószínűséggel a Kr. e. I. évszázad második felébe; ugyancsak kitűnően van datálva a hódási lándzsahegy is (17. kép, B. 2.). Hasonló lándzsahegyek származnak még a Jenny által publikált dáljai leletből, Bácsföldvár és Szabatonypusztáról; tehát a Kárpát-medencének délnyugati területeiről. Ezt a formát a fentebb tárgyalt LT C egészen keskeny típusaiból (Rozvány stb.) vezethetjük le.

A leletanyagban nagy számmal szerepelnek köpűs lándzsa nyélfoglalatok is (LIII. t. 12—13.).

A nyílhegyeknek két formáját különböztethetjük meg; az LIII. t. 9—10. sz. szakállas nyílhegyeket és a másik, LIII. t. 11. típusú lándzsalevél formájú darabokat.

<sup>53</sup> Hoffmann, Zottwitz, 7. sír, 8—9, 2—426. sír; Procházka, III. t. 7; Bucovice, 13. sír, 66. l., IV. t. 4., 15. sír, 67. l., IX. t. 8.; Holubice, 34. sír, 74. l. — Kurt Willvonseder, Das Latène-Gräberfeld von Brunn an der Schneebergbahn in Niederdonau, PZ. XXXVIII—XXIX., 1937—38., 2. kép, 3. (2. sír).

Kósdról egy igen hosszúköpűjű, kis levelű darab került elő; a köpű derekán kis körgyűrű fut körül.

Ezen kívül néhány fokos (harci balta) is felszínre került Kőszegen, Velemen, Ordód-Babóton (LIII. t. 15.).

### Pajzsok.

A LT B alatt a kárpátmedencei anyagban nem találunk pajzsmaradványokat;<sup>53a</sup> ami igazolja a kutatásnak azt a megállapítását, hogy ebben az időben vagy nem használtak pajzsot a kelták, vagy teljesen romlandó anyagból készült ez.<sup>54</sup> Jahn említi ugyan, hogy már a LT B alatt találunk pajzsdudor-, pajzsfogó- és pajzsveret maradványokat;<sup>55</sup> a leleteknek a LT B periódusba való utalása azonban kétségbevonható és e mellett rendkívül szörványos jelenségek ezek ily környezetben. A kárpátmedencei anyag legkorábbi pajzsmaradványai a rozvágyi leletek közt fordulnak elő; ezek a IV. t. 10. sz., hajlított, domború vaslemezek; alkalmazási módjukról a 10. kép, 7. ábrán bemutatott zottwitzi analógiájuk ad felvilágosítást. A két lemez közt egy ugyancsak hajlított vaslemezpálca fut; a rozvágyi leletek közt talán a IV. t. 18. sz. pálca tartozhatott a pajzshoz. Nem érthető azonban — ha a pajzson a dudorhoz tartoztak — meggörbülésük; feltételezhető esetleg, hogy ezt csak tűz okozta. Keskenységük és majdrem egész hengeres meghajlításuk miatt nem tekinthetők a pajzs peremveretérek sem. Ugyancsak érthetetlen lenne görbeségük, ha a kardtok szélső összefogó pántjaik lettek volna; így mégis legvalószínűbb feltevés a pajzs bordájának tekinteni őket; annál inkább, mert más lelőhelyeken (Nagydém, Szőreg) is erre utalnak a lelőhelyek körülmények. Két domború lemezből álló pajzsdudor van a szántódi (XV. t. 8—8a.), a hatvan-boldogi, Pécs-Központi-temetői, szőregi és kiskőszegi leletek közt is.

Hasonlóképen különlegesebb forma a XLIX. t. 7. sz. kódsi pajzsdudor; két, ugyancsak domború lemezből áll; melyek egymás mellett elhelyezve hegyes ovális idomot képeztek. Hasonló hosszúságú pajzsdudor-töredékek kerültek elő a garamdamásdi leletben és valószínűleg ilyenhez tartoztak a felsőmérái lelet sisaktöredékeknek nézett vaslemezei. Anyagunkon kívül csak egyetlen hasonló darabot ismerek Holubiceből.<sup>56</sup> Talán ilyen rendeltetésű volt a kiskőszegi (XVI. t. 10. sz.) háromszögformájú vaslemez is.

A XLIX. t. 1—2. típusú pajzsdudor nagyobb számban van képviselve; Dáljáról, Pusztagecsről (32. kép, 4.), Görbőről (XLIX. 2.), Radostyánról, Balsáról (36. kép 5.) Kupinovórol, Perkátáról (20. kép, 2.) ismerjük őket. Egyik válfajánál a középső domború rész oválisabb formát vesz fel; ilyen a hódásági (17. kép, B. 15.), szekszárd — szücsészurdéki és popincii darabok. A felsorolt lelőhelyek arra utalnak, hogy ez a típus inkább csak a LT C 2 alatt lép fel, viszont a LT D alatt is él; főleg az ovális formájúak. (Hódáság, Apahida 37. kép, 2, 3., Balsa, 36. kép 5.). Lekerekítették a szárnyai a XLIX. t. 4. sz. jutasi pajzsdudornak; hasonló darab származik Kósdról is. Egyes darabokon a lekerekített szárnyrészt cakkozzák is (37. kép, 1.); egy kupinovói pajzsdudor cakkozott szárnyai karesű

<sup>53a</sup> Márton adatai a pajzsdudornak „LT B“ fibulákkal való előkerüléséről helyesek; a fibulák azonban a LT C 1-be sorolt formákhoz tartoznak. Márron, Arch. Hung., 49. l.

<sup>54</sup> Déchelette, 1167; Reinecke, MF. 63. l., Pitt. 1., 85. l.

<sup>55</sup> Jahn, 2., 37. l.

<sup>56</sup> Procházka, XIII. t. 11.

íveléssel szűkülnek össze és újra kiszélesedve futnak a középtaghoz. A típusnak egy másik változata a **XLIX. t. 5. sz. áttört mintájú pilinyi** és a **35. képen** a szobi pajzsdudor. Ez az áttörés kétségtelenül a tartószög elhelyezésére is szolgált, amellet azonban dekoratív jelentősége is van.

A pajzsdudor közepének fentebb említett oválissá válása és a szárnyak kiszélesedése hozta létre a **XLIX. t. 3. sz. formát**. A Bácsföldvár és Óbecse közti leletben egy töredék van, mely e típusú pajzsdudorhoz tartozott; egy Szarazvámról származó, igen jó fenntartású darab a kismartoni (Eisenstadt) múzeumban van; Krajna felé összekötő kapocsként pedig egy Skorbából (Pettau, Mus.) származó lelet szolgálhat.<sup>57</sup>

LT 3. kerek pajzsdudor nem ismeretes biztos, zárt kelta leletből; de a szentmáriai leletben és Velemen előkerült egy-egy töredék; Nagyvárad környékéről származik egy darab (**XLIV. t. 2.**). Ezekről feltételezhetnénk azt is, hogy germán leletanyagba tartoznak; azonban úgy a velemi, mint a szentmáriai lelőköriülmények inkább késő LT eredetre utalnak, a nagyváradkörnyéki darabot pedig a hasonló lelőhellyel megjelölt poncolt kard kapcsolja anyagunkhoz. Tekintve, hogy ezek a kerek pajzsdudorok a külföldi kelta anyagban is fellépnek, valószínű itt is kelta származásuk. — Külföldön aránylag kevés hasonló darabot ismerünk; Alesiából, Nassenfussból, Idriáról, Istriából, Neidingsfeld bei Würzburgból, és Csehországból említi őket Jahn;<sup>58</sup> ezeken kívül Giubiasco leletanyagában is előkerültek hasonló darabok Kr. születése körüli anyag kíséretében,<sup>59</sup> két példány pedig Rojeből származik (Wien, Naturhist. Mus., Inv. Nr. 50670.).

Igen gyakori azonban e dudor-forma a késő LT és kora-császárkori németországi germán anyagban; ezért Jahn germán formának véli és a kelta területeken előkerült darabokat importárának veszi.<sup>60</sup> Déchelette véleménye szerint kelta forma és a germánok tőlük átvéve fejlesztették tovább.<sup>61</sup> E kérdésben a megoldás még eldöntésre vár; Déchelette véleményét támasztja alá a kárpátmedencei daraboknak aránylagosan nagy száma; másrészt azonban a Kárpát-medencének a Kr. e. I. század derekán a svájei és délnémetországi keltasággal, — fentebb tárgyalt (9. l.) szoros kapcsolata a másik feltevést is megengedi.

A fent tárgyalt típusoktól elütő jellegűek a **XLI. t. 5–10. sz. domborművű darabok** trébelt vaslemezéből. A **9. számú darab** a pajzsdudor szokásos formáját mutatja, de jóval kisebb a szokásos méretnél; nem tudjuk, hogy a sír melyik részén volt elhelyezve. A **10. sz. kerek**, ugyancsak trébelt vaslemezéből készült többretegű kerek pajzsveretből a sírban a publikáció szerint több volt, amiből a publikáló azt következteti, hogy a pajzs szélét díszítették. Valószínűbb feltevésnek látszik, hogy a pajzsfogónak a pajzshoz erősítő díszgombjai voltak. Egészen hasonló a **XVI. t. 11. sz. kiskőszegi lelet** is. Alkalmazásukat a **XII. t. 19–20. sz. nagydémi darab** mintájára képzelhetjük el; ennek a gombja egyszerűbb kivitelű.

<sup>57</sup> Starinar, 1922. III. tábla.

<sup>58</sup> Jahn, 2., 153. l.

<sup>59</sup> Ulrich, Bellinzona, 655–656, 433. sír (LXXXVI. t. 13).

<sup>60</sup> Jahn, 2., 165. l.

<sup>61</sup> Déchelette, 1172. l.

A nagydémi pajzsfogó palmettaszerűen végződik (XII. t. 19–20), egyszerűbb a XLIX. t. 8. sz. pécs-központi-temetői darab. Ugyancsak díszes kivitelű darab a kiskőszegi pajzsfogantyú (XVI. t. 12.).

Egyszerű gombok, mint a nagydémi darabon láthatók, fordulnak elő a bonyhádi (LIII. t. 8.) és nagyenyedi leletekben is; bár a pajzs többi részének ezekben nincsen nyoma. Bár azt is feltételezhetjük, hogy ugyanilyen típusú gombokat más célokra is használtak.

### Sisakok.

Két többé-kevésbé teljes sisak és egynek a töredékei kerültek elő a Kárpát-medencében; ezek a XLVIII. t. 1–2. és 4. sz. oláhszilvási és turócmegyei darabok; a harmadik töredékei Apahidáról származnak, sajnos nem zárt, hanem szórványos leletből (Oroszgyűjtemény).

A két előbbi sisak formája szerint a LT B típusokhoz tartozik;<sup>62</sup> a turócmegyei töredékes darabot Reinecke karcsúbb és hegyesebb formájúnak vélte,<sup>63</sup> bár az amfrevillei és berrui sisakok hosszát szerinte sem érte el. Már Reinecke is rámutat azonban arra, hogy a sisakoknak igen hosszú élete lehetett<sup>64</sup> ha a LT formák általában hosszú élet-tartama mellett még a sisakok ritkaságát és értékét is tekintetbe vesszük, magától értendő jelenség ez. Az oláhszilvási sír kardját fentebb a Kr. e. III. századba helyeztük; emellett még fel kell említenünk azt, hogy Jacobsthal meghatározása szerint az oláhszilvási sisak ornamentikája a waldalgesheimi és az általa részletesen tárgyalt itáliai bronzlelet körével rokon, melynek virágzását a Kr. e. IV. sz. második felére helyezi.<sup>65</sup> A másik, hosszú, karcsú sisakformát látjuk a pergamoni oltár egy reliefjén is,<sup>66</sup> ami azt bizonyítja, hogy ez a III. sz. folyamán legalább is használatban volt még. Az apahidai töredékek, — noha szórványosan fordultak elő, — mégis bírnak bizonyító erővel e szempontból; itt ugyanis II. századinál korábbi leletet egyáltalában nem találunk. Kétségtelennek tarthatjuk, hogy az oláhszilvási sisak a Maros völgyét megszálló első kelta csoportokkal került Erdélybe a LT C elején. A turócmegyei darabot kísérő leletek híján megközelítő pontossággal sem datálhatjuk; bizonyos azonban, hogy formája alapján sem kell a IV. századból származnia.

### A LÓSZERSZÁM TARTOZÉKAI.

#### Zablák.

A LT B leletek közt még nem szerepelnek; ellenben a LT C elején már megtaláljuk őket (Hatvan—Boldog, Nagyenyed, Felsőméra) és a LT D-ig élnek (Hódság). Alakjuk változatlan marad. Két típust különböztethetünk meg: az LIII. t. 1. sz., két csavart pál-

<sup>62</sup> Déchelette, 1165. l., Reinecke, MF. 60. l.

<sup>63</sup> Reinecke P., Magyarhoni emlékek a La Tène kor kezdetéről, AÉ. uf., XVIII. 1898. 310—314. l.

<sup>64</sup> Reinecke, MF. 60. l.

<sup>65</sup> Jacobsthal, Keltische Bronzebeschläge in Berlin, PZ. 1934. 103. l.

<sup>66</sup> Déchelette, 1165. l.

cával összekapcsolt darabokat és az **LIII. t. 2.** típusú, nem csavart, hanem profilált rudacskákkal kapcsoltakat. Ezek vasból készültek, egyedül az **LIII. t. 3.** sz. szikszói darab bronz. Teljesen hiányzanak anyagunkból a díszes, emailos példányok.

### Karikák.

Ugyancsak a lószerszámhoz tartoztak az **LIII. t. 4–5.** sz. kiszélesedő, ellaposodó karikák.<sup>67</sup> A nagyenyedi leletben lévő kombinált bronz és vasrozetta ugyancsak a lószerszámhoz tartozhatott.

### Sarkantyúk.

Csákberényen, Velemen, Lovácskán és Lengyelen kerültek elő; korukról közelebbit nem lehet megállapítani.

### SZERSZÁMOK.

#### Kések. (LII. t.)

A legkorábbi késtípus a tulajdonképpen még fegyvernek számító nagy vágókés (**LII. t. 1–2.**). Ez már a koravaskor végén fellép és a LT A általános formájává lesz; Kersten és Reinecke adatai szerint azonban különösképpen jellemzőek a LT A keleti, bajorországi csoportjára.<sup>68</sup> Mint fentebb tárgyaltuk, a LT A perifériális kultúrkörben is megtaláljuk az V. század végén. A LT B alatt tovább él e forma; amint ezt a sopronbécsideomi, petőházai és okai kések szemléltethetik;<sup>69</sup> ezután azonban eltűnik.

Tipológiaiilag közvetlen folytatását láthatjuk az **LII. t. 3–4.** sz. késformákban, melyek a LT C elején lépnek fel először (Oláhszilvás, Nagyenyed), azonban továbbélnék az egész periódus alatt, sőt a velemi, munkácsi és szalacsikai anyagban is fellépnek; tehát még a LT D-ben is számolnunk kell velük.

Hasonló a helyzet az **LII. t. 5.**, karikában végződő típusnál is; mely eddig csak szórványuletként került elő, de mindig késői környezetben. Az **LII. t. 6.**, nyelén domború gyűrűvel díszített típust is megtaláljuk, úgy a LT C (Pusztagéc), mint a LT D (Munkács, Velem) folyamán; úgyszintén az **LII. t. 7.** gombban végződő formát is, melynek domború gyűrű van a görbe nyél alsó végén (LT C: Bonyhád, Pécs-Központi-temető; LT D: Szalacska-Velem stb.). Ennek a formának egy különösen szép kidolgozású példánya az **LII. t. 8.** sz. háromgyűrűs kódsi kés. Datálni nem tudjuk; egy hasonló kidolgozású, bár nem ily vastkos darab Forminban, a LT C–D fordulójáról származó környezetben került elő.<sup>70</sup>

A LT C–D-re datálható az **LII. t. 10.** sz., kampósan visszahajló nyelű késtípus is; míg a 9. sz. a jelek szerint inkább csak a LT C második felétől kezdve és a LT D alatt szerepel. E formához tartozik az **LII. t. 11.** erősen ívelt kés is. Az **LII. t. 12–14.** és **19.** csavart nyelű késeknek három típusát különböztethetjük meg: vannak egyszerűen

<sup>67</sup> Déchelette, 716. kép.

<sup>68</sup> Kersten, 129. l.; Reinecke, I. LT, 50. t. 883. k.

<sup>69</sup> V. ö. Pitt. 1., 83. l.

<sup>70</sup> Smodič, IV. t. 16.

visszahajló, azután háromszögformán ellapított visszahajló végű darabok és olyanok, melyeknek végébe még egy karikát fűztek. Ily karikát különben az első formánál is feltételezhetünk. Úgy ennek, mint az **LIII. t. 16.** képen bemutatott kettős pengéjű, megcsavartnyelű kések zöme a LT D-ből származik; szórványosan azonban már hamarabb is megjelenik e forma. Főleg Velemen és Munkácson jelennek meg nagy számban az **LII. t. 16.** típusú, vékony egyenesnyelű kések; korábban is találunk azonban hasonló darabokat; ilyen a rozvágyi két lyukkal átfúrt nyelű kés. (**6. kép, 7.**)

A rövidebb késeknek általában szélesebb pengéjük van és lapos kis korongban végződnek. A LT B-ből származik az **LII. t. 15.** sz. sopron-bécsidombi példány, míg a **17. és 18.** munkácsi és kupinovói darabok valószínűleg a LT D-be tartoznak. Hasonló lelet a (Jenny-féle) däljai lelet összehajlított kése.

Az **LII. t. 11.** sz. késhez hasonló ívelt, de rövidebb pengéjű széles kis, egyszerű kétszer átlukasztott pengéjű kések ugyancsak a LT C elején lépnek fel (Arad), de nagy tömegben csak a LT C további folyamán és a D periódus alatt szerepelnek (Szalacska).

Regölyön és Szalacsán került elő az előrehajló pengéjű, visszahajtott nyelű **LIII. t. 17.** típus. Bátán egy tömör vasmarkolatú kis kést találtak; a hasonlóan rövid pengét profilált körgyűrű választja el a markolattól. Hasonló került elő Cecén is.<sup>71</sup>

Ezekon kívül kis borotvakéseket is találunk anyagunkban.

### Ollók.

A külföldi kutatás eredményeivel ellentétben, melyek szerint az olló csak a LT C alatt jelenik meg,<sup>72</sup> a kárpátmedencei anyagban már a LT B elején találkozzunk velük (Beled, **I. t. 4. kép**, Sopron-Bécsidomb, stb.). Formája — kétrúgós, szalagnyeles szembenéző penge — az egész LT kor alatt változatlan marad. A LT C-től kezdve gyakoribbá lesznek az ollók; a periódus elejéről valók a felsőmérái (**7. kép, 13.**), nagyenyedi, kéméndi darabok; feltűnik Kósdon, Szobon, Szőregen, Bonyhádon (**LIII. t. 25.**) stb. is az olló. A malackai olló (**LIII. t. 26.**) szalagrésze a hajlásnál kissé rombold formában szélesedik ki és kannelurozással díszített. Az olló felfüggesztésére szolgáló lánc még megőrződött a vörösmarti darabon (**LIII. t. 24.**). A LT D-ből származó darabok formája kissé módosult; az olló két szára erős ívben összehajlik és körformát képez (**Hódság, 17. kép, 9.**, Munkács, Velem, Szekszárd-Bakta).

Különlegesebb típusú a **20. kép, 4a.** perkáti olló; egy teljesen hasonló Bátán került elő. Mindkét példány szárai a végén egymáshoz simulnak és gombban végződnek.

### Mezőgazdasági és házi szerszámok.

Főleg a LT oppidumokban szoktak felszínre kerülni; valószínű azonban, hogy a korábbi periódusokban is használatban voltak. Sajnos, sem a halimbai, sem a felsőmérái, sem a kaposmérői szerszámokat sem datálják más leletek.

Több e k e v a s került elő Munkácson, Velemen, Szalacsán. Két főtípusát, egy széles és egy egészen keskeny formát az **LIV. t. 23—24.** sz. darabok mutatják be. Á s ó k é n t

<sup>71</sup> Sellye I., Császárkori emailmunkák Pannoniából. Diss. Pann. II. 8. I. tábla 14.

<sup>72</sup> Déchelette, 1280. I. Pitt. 1., 84. I. Bittel 75—76. I.

szolgálhatott az **LIII. t. 20.** sz. vasszerszám. A balták zöme ugyancsak a fentebb említett lelőhelyeken került elő; egy darab ismeretes az aradi leletből, tehát a LT C elejéről származik. E darabok közt egészen zárt tokos és nyitottabb, a szárnyas baltákhoz hasonló formákat is találunk (**LIII. t. 21–23.**). Kaszák (**LIV. t. 1., 22. kép, 1–3.**) és sarlók (**LIV. t. 2–4.**) 50–80, illetéleg 25–45 cm átlagos hosszúságban fordulnak elő; főleg a munkácsi telepeken találtak nagyon sokat. Itt sok szórványos kaszakarika is van (**LIV. t. 16.**). Kertészkesnek nevezi Déchelette<sup>73</sup> az **LIV. t. 9.** sz. tokos, görbén és tompán végződő szerszámot; Velemről és Versegről származnak még hasonlók. Velemen néhány szigonynak tekinthető vashorog is felszínre került (**LIV. t. 20.**). Egy szalacscai vascsákányt a **27. kép, 20.** ábrán mutatunk be.

A házi felszereléshez tartoztak a Munkácson és Szalacsán előkerült bronzüstök; úgy ezek, mint az üst felfüggesztésére szolgáló láncok (**24. kép**) semmiben nem térnek el a külföldi leletektől.<sup>74</sup> Tűzpiszkálóképen szolgálhatott talán az **LIV. t. 10.** sz. töredékes vasszerszám; több hasonló jellegtelen darab ugyanezt a célt szolgálhatta. Velemről egy lapátszerűen végződő ilyenféle eszközt ismerünk.<sup>75</sup> Ugyanitt és Munkácson vasvilla is került felszínre (**LIV. t. 13., 17.**). Kanna-, illetve vödörfogó volt az **LIV. t. 21–22.** sz. vasfül; míg az **LIV. t. 11.** sz. alatt egy velemi vasnyársat mutatunk be. Ugyancsak Velemen került elő néhány szakállas vaskulcs is. Az **LIV. t. 14.** sz. kapocs Szalacsán a házgerendák megerősítésére szolgált; míg Sopron-Bécsidombon koporsószegeként szerepelt ilyen.

Végül ide tartoznak a kézimalmok. Mint a publikációs részben tárgyaljuk, főleg Munkácson kerültek nagy tömegben felszínre; de Velemen is megtaláljuk őket. Ugyancsak a publikációs részben (ld. Munkács) adjuk ezeknek a pontos leírását. A gabona megőrlésére ezeken kívül még kerek zúzókőveket is használtak. Meg kell még említenünk a kis fülön (karikán) függő kő- és vassúlyokat.

### Ipari szerszámok.

A szerszámleletek majdnem mind a három nagy oppidium (Munkács, Velem, Szalacska) területéről származnak. Egyelőre nem tudjuk őket pontosabban korhoz kötni, mert egyrészt külföldön is csak az oppidiumokban találjuk meg e műhelyeket, másrészt azonban mind a három telep jóval régebbi időkre nyúlik vissza. A leletek részletes felsorolását és jellemzését a három telep publikációjában adjuk; itt csak rövid összefoglalást nyújtunk.

Három csoportba oszthatjuk e szerszámokat: a) az öntő- és fémmegmunkáló műhelyek felszereléséhez tartoztak az **LV. t. 7–21.** sz. öntőminták és pénzverőtövek; az **LV. t. 4.** sz. vaskanalak. Ugyancsak az öntéshez egészen vastag kis grafittegelyeket is használtak. A fém megmunkálásához valók voltak a kettős simítókanalak, (**LV. t. 1.**), harapófogók (**LV. t. 2–3.**), üllők (**22. kép, 12, 14.**), kalapácsok (**LV. t. 6.**) és egyik, vagy mindkét végükön hegyes, kerek

<sup>73</sup> Déchelette, 1384. l.

<sup>74</sup> Déchelette, 639. kép.

<sup>75</sup> V. ö. Déchelette, 639. kép.

átmetszetű vaspálcák. *b)* Famegmunkáláshoz és hasonló munkákhoz használhatták a vésőket és árákat; ezek közt egyszerű, szögletes átmetszetű tömör (LV. t. 5.) köpüs és tokos darabokat találunk. Egy fűrészt az LIV. t. 5. sz. képen mutatunk be. Ugyancsak famunkákhoz használhatták az LIV. t. 12. sz. tárgyat. *c)* Bőrvágáshoz és egyéb bőrmunkákhoz használták az LIV. t. 18–19. és talán az LIV. t. 7. nyeles vasszerszámot. Rejtélyes a rendeltetése az LIV. t. 6. sz. négyszegátmetszetű, vaspléhből hajlított eszközhöz; Darnay szerint egy kőrudat találtak benne. Ő sarokhajlítóvasnak nevezi. Kőrőrűköveket (LIII. t. 19.) a LT B sírok anyagától kezdve az egész korszakon át találunk.

## B) KERÁMIA.

Mielőtt az egyes formák tárgyalására rátérnénk, szükséges minden LT edényforma közös sajátosságáról, az omphalósról néhány szót ejtenünk. Mint az alábbi tárgyalásból kiderül, minden edénytípusnál és végig az egész korszakon keresztül megtaláljuk. Felmerül a kérdés, hogy milyen szerepe volt; az edény díszítésére szolgált, vagy pedig a fazekaskorong felléptével állt-e kapcsolatban? A kérdés eldöntése igen nehéz; azonban valószínűnek látszik, hogy nem az utóbbi ok játszhatott közre. Badár Erzsébet keramikus szíves felvilágosítása szerint azért nem gondolhatunk arra, hogy a korong alján lett volna egy kis kidudorodás, mert ebben az esetben az edénynek a korongról való elválasztása igen nehéz, szinte elképzelhetetlen lenne; ez ellen szól az is, hogy sok darabon egészen különleges, bizonyosan díszítésre szánt formában jelenik meg (I. t. 1.) és már egyes koravaskori, kézzel formált edényeken is megtaláljuk. Kétségtelen viszont, hogy némelyik edényen annyira finoman, sokszor körbefutó rovátkolással díszítve jelenik meg (LXXXVIII. t. 1–3.), hogy önkéntelenül is a korongolás közben való kiképzésére gondolunk. Ezeknél a daraboknál az is elképzelhető azonban, hogy utólagosan formálták meg. De kétségtelen, hogy az omphalos semmiképpen nem szolgálhat időmeghatározásra; mint említettük, a LT B periódustól a D-ig megtaláljuk. Egyedül csak néhány késői, sokszorosan bordázott omphalos utal bizonyos korra, mint erről még alább részletesen szólni fogunk.

## TÁLAK.

### 1. Korongon készített tálak.

A LT kerámia körében ez az időrendben legjobban szétválasztható edényforma; egyes típusait a fibulákéhoz hasonló pontossággal lehet datálni, noha természetesen az egyes típusok közt átmeneti formákat is találunk és akadnak a fejlődésből fokozataiba nem sorozható, különleges darabok is. Érdekes jelenség, hogy — éppúgy, mint a fibuláknál láttuk — legélesebben a LT B és D formái válnak ki. A LT C anyaga itt is nehezebben választható szét. A főformákat a 14. kép mutatja be; alább nem idézzük a képszámot, csak a típusszámot.

#### A LT B-típusok.

##### *Az 1. forma.*

Az e típushoz tartozó tálak formájára jellemző, hogy a legszeleesebb átmérő (a „váll”) az egész magasságnak pontosan a közepére esik, ahol az eddig előkerült példányok mindegyikén, — kivéve a beledi darabokat — (I. t. 2–3.) egy hornyolás fut körbe.

Ugyancsak minden darab talpán kis, egyszerű, profilálás nélküli omphalost találunk. Anyaguk finoman iszapolt és simított; úgy, hogy némelyiken alig vehető észre a korongolás. Belső oldalait igen gyakran díszíti a LT A—B benyomott ornamentikája (koncentrikus körök, félholdak, fogazás stb.), melynek a LT A és B-ben való elterjedéséről fentebb szoltunk. Kimutattuk, hogy már a perifériális LT A kultúrkörünkben is fontos szerepe van. — A forma képviselői a fertőmegyesi 6. (LVII. t. 2.) és 8. sírban (LVII. t. 1., LIX. t. 5.), Beleden (I. t. 2—3.; LVII. t. 3.) és Okán (LVII. t. 5., jellegzetesen IV. századi környezetben lépnek fel. A Kárpát-medence területéről még az LVII. t. 4. veszprémmegyei lelet sorolható ehhez a csoporthoz; bár már kissé feljebbcsúszó vállrésze a forma továbbfejlődésére utal. Az alsóausztriai anyagból idecsatlakozik a Dürrenberg bei Hallein-i XI. sír tálja;<sup>1</sup> sajnos, Au am Leithagebirge anyaga, ahol kétségtelenül számíthatunk hasonló formákra, még nincs teljesen publikálva. Mint a kísérőleletek bizonyítják, ez a tálforma a IV. század leleteit teljes biztonsággal jelzi. A III. század elején már csak továbbfejlődött formáit találjuk meg.

A IV. század formakincsét képviseli a beledi sírnak eddig teljesen egyedülálló, kétszeres omphalossal díszített, mélyen ülő hasú tálacskája (I. t. 1.). A mélyen ülő, szinte teljes egészében a talajra támaszkodó tál a LT A kedvelt formája, tehát ennek örökségét kell e formában látnunk. A tálnak és az omphalosnak hasonló kiképzését csak egy, a holubicei 47. sírból való edényről ismerem, mely a kísérő fibula szerint ugyancsak a IV. századra datálható.<sup>2</sup>

### A 2. forma.

Az előbbtől aránylagos lapossága és a profil enyhébben hajló vonala választja el. A hornyolást — mely néhány esetben teljesen hiányzik — mindig a váll fölött találjuk. Egyszerű omphalosuk van. Sopron-Bécsidombról (a „Linsenflasche“-val egy sírból) egy benyomott díszítésű darab származik (LIX. t. 3.). Összekötött farkasfogmintát látunk az LIX. t. 6. sz. kőhidai darabon. Egy, a győri múzeumban lévő, árpási lelőhelyű darab mellett Esztergomból és Ordód-Babótról kerültek még elő hasonló edények. Mint látjuk, elterjedése a IV. századi ékszertípusok által körülhatárolt területre szorftkozik. Az Au am Leithaberg-i temető V. sírjából ismerek egy hasonló darabot (Wien, Landesmus. Lt. sz. 5178.), melynek a belsejét ugyancsak pecsételt koncentrikus körminta díszíti és ezt is „Linsenflasche“ kísérte.

### A LT C<sub>1</sub>-típusok.

#### A 3. forma.

A LT C elején az 1. és 2. forma úgy fejlődik tovább, hogy a legszélesebb átmérő lefelé csúszik, felette pedig megtaláljuk a hornyolást. Ezeket a darabokat is kivétel nélkül omphalossal készítették; egy vagy két hornyolással körülvett omphalosokat is találunk. A típus legkorábbi darabjai kétségtelenül a gyűrűszállási bepecsételt díszítésű tálak;

<sup>1</sup> Klose, IV. t. 7.

<sup>2</sup> Procházka, X. t. 12. 75. l. Sajnos a fibula fényképén nem eléggé kivehető, hogy a lábának a kengyelre hajló része madárfejet ábrázol-e; ellenkező esetben már LT B-C átmeneti formával van dolgunk.

tehát a pecsételt dísz itt már a LT C-ben lép fel.<sup>3</sup> (LVII. t. 6—7., LIX. t. 1., 4.). Ide tartoznak a kéméni temető VI. (VII. t. 9.), XII. (VII. t. 5.), XVI. (VII. t. 6.) és XIX. (VII. t. 8.) sírjainak a táljai, a garamdamásdi III. sír tálja, az alcsúti darabok (LVII. t. 8—9.) és egy rábatamási tál. A kéméni, garamdamásdi leletek teljes biztonsággal helyezhetők a III. század elejére; és az alcsúti leletek elosztása sem mond ennek ellent. Szorosan a formához csatlakozó szórványos leleteket Sopron-Bécsidombról, Kósdról, Ordód-Babótról, Szobról, Esztergom-Méhesvölgyből, Lábatlanból, Nagymórichidáról, Hatvan-Boldogról (LVII. t. 12.) Gyulavarsándról és Borsod vármegyéből jegyezhetünk fel. A formának egy atipikus, keskenyperemű és merevprofilú változata az LVII. t. 10. sz. hatvan-boldogi tál.

#### A 4. forma.

Az előbbinek élesen profilált változata; a legszélesebb rész itt még nem csúszott lejjebb, de a profil élessége az 5. formához vezet át. Ide tartoznak: a VI. t. 3. és VII. t. 1. sz. kéméni, a XIV. t. 8. magyarszerdahelyi, egy okai (I. sír) monaji, fegyverneki, néhány kódsi és szobi, és egy vukovári tál (LVII. t. 20.). A forma tehát már a LT C<sub>2</sub>-be vezet át.

Különlegesebb formájú darab az LVII. t. 11. számú kis, kettős omphalosú tál, melynek bepecsételt díszítését az LIX. t. 2. képen mutatjuk be. Ugyancsak az élesmetszésű profil jellemzi, de a tál szája e korai daraboknál szokatlan szélességű. Lehetséges, hogy a IV. századból származik; erre utalna dürrnbergi 11. sír másik két, hasonlóan élesmetszésű és szélesszájú darabja.<sup>4</sup> Kétségtelenül a III. századból származik a Kund-gyűjtemény 3. sz. kódsi sírjából előkerült, hasonló profilú, finom pecsétléssel díszített tál (LX. t. 1.). Teljesen hasonló díszítést látunk a LX. t. 2. sz. békásmegyeri töredéken; ez és a hasonló békásmegyeri darabok kétségtelenül a LT B végét jelzik.

Ugyancsak a LT C<sub>1</sub> különlegesebb formái közé tartozik az LVII. t. 18. sz. hatvan-boldogi tál, melyet az igen éles, pereme alól egyenesen kifutó profil jellemez és az LVIII. t. 8. sz. garamdamásdi tál, melyet befelé ugró széle elválaszt a többi formáktól. Egyetlen hasonló darab Surčinból származik (LVIII. t. 7.), de ennek a korát igen nehéz megállapítani. A forma hasonlósága ide sorolná, ellenben a környezet késői időkre utal.

#### A LT C<sub>1</sub> és C<sub>2</sub> közös típusai.

##### Az 5. forma.

Az előbbi továbbfejlődése; a profil törése egészen mélyre csúszik le. Ezek közt már omphalosos és anélküli darabokat is találunk. A típusrajz eléggé általános sémát ad, némelyik példány szélesebb és enyhébb profilú. Igen nagy számban fordul elő e forma az ordód-babóti anyagban; ezen kívül több példány származik Kósdról. Lelőhelyek még: Némedi, Nagykajdacs, Uzdborjád, Nagymánya, Szob, Keszthely-Felsődobogó. E típushoz sorolható, bár törésvonala nem esik ennyire mélyre, az LVII. t. 14. pálfai tál is.

<sup>3</sup> Mint alább kimutattuk, ezek a pecsételt LT C tálak a legkorábbi összekötő kapcsok a LT későbbi periódusaihoz.

<sup>4</sup> Klose, IV. t. 4—5.

### A 6. forma.

Profilvonala enyhe törésű, a törés a magasság felére esik. Az idesorolt példányok sem olyan szigorúan egyöntetűek, mint a LT B típusok, de azért kétségtelen az összetartozásuk. A 3. típusból átvezető formát a kéméendi VI. t. 4. sz. darabon láthatjuk; ezután a profil vonala tovább enyhül. Vannak omphalosos és anélküli darabok. Az omphalos sokszor tagolt és korongolt benyomást kelt. Ezekon kívül csak szórványos leleteink vannak; lelőhelyei Petőháza, Esztergom m., Jutas, Bonyhád, Felsőgalla, Ordód-Babót, Kósd, Zalaba, Surčin, Kupinovo. A formarajz egy szőregi darabot mutat be. A 7—8. formához átvezető változatot a lakihegyi (XV. t. 11.) tál nyújtja.

A LT C-be sorolható ezenkívül néhány lapos kis tál, melyek formáját a 14. kép, 15. ábrán bemutatott soltpaléi példányon látjuk; egy kósdiai és egy ordód-babóti darab annyiban különbözik ettől, hogy nincsen talprészük, hanem símán és szélesen, omphalos nélkül támaszkodnak a földre.

Különleges profilú az LVII. t. 13. sz. abadombi edényke; emlékeztet a beledi kis tálra; környezete alapján a LT C-re kell datálnunk és ugyancsak különleges formák a 13—14. sz. bonyhádi tálak. A LT C-re datálhatjuk talán a LXII. t. 3. sz. kőhidai tálacsát. Pittioni a haszlai I. sírból hasonló darabot mutat be, mint edénytalptörédeket. Ennek kísérelétei a LT C<sub>1</sub>-re utalnak.<sup>5</sup>

### A LT C<sub>2</sub>—D közös típusai.

#### A 7. forma.

A tál legszélesebb átmérője egészen felcsúszott; ez jellemzi a LT C<sub>2</sub>—D típusok legnagyobb részét. A tál nem széles és így aránylag magas benyomást kelt. Az e típushoz tartozó darabok kivétel nélkül omphalossal készültek. Ide tartozik a lakihegyi lelet egy tálja (XV. t. 12.), egy tápszentmihályi, győr-szészgyártelepi (LVIII. t. 1.), pécs-köztemetői és szobi (1. sír) tál (33. kép. 3). A LT D leletek közt nálunk még nem került elő; ellenben a rojei, Kr. e. I. századi sírmezőben (Heiligenkreuz, VII. sír) való előfordulása erre utal (Wien, Naturhist. Mus. Lt. sz. 50.667.).

#### A 8. forma.

Ezen belül két változatot különböztetünk meg. Az első változatot pontosan mutatja a formarajz; a másíknál a vállrész kissé lejjebb csúszik. Omphalosos és anélküli darabok vannak. Anyaguk változó; világos szürkétől a legmélyebb feketéig (ezeknek csak külső máza fekete, az alapanyag vörös téglaszín) mindenféle árnyalatra példákat egyaránt találunk. Az első változathoz tartozó darabok a következők: Apahida, 10. sír (LXXXVIII. t. 2.); Apahida, 2. sírből töredék, belsejében besimított hullámdísz; Balsa, a II. sír táljai; Felsőzsuk (34. kép); Zsitvatorok; Hortobágy-Árkus; Békés-Homokgödör; Kiszombor-Nagyhalom; Velem. Hasonló tál származik Kolozsvárról. Belsejét fénytelen csík díszíti.

<sup>5</sup> Pitt. 1., 5. kép, 24. l.

Egy másik a Kund-gyűjtemény 37. kódsi sírjából való; ezen hasonló díszítést látunk. Atipikus, lapos formájú az **LVII. t. 17.** apahidai tál. Hasonló díszítésű a **LXXXIX. t. 1.** sz. apahidai lelőhelyű példány is. A formát az apahidai, balsai és felsőzsuki darabok datálják a **LT C—D** fordulójára.

A második változatot a **LXXVI. t. 2.** sz. kódsi tál mutatja; a kísérő kerámia és a tál díszítése a formaegyezésen kívül is világosan bizonyítja az apahidai leletekkel való egyidejűségét; a kísérő münsingeni típusú fibula vagy szokatlanul nagy retardációt jelez, vagy tévedésként került a leletek közé. Ehhez csatlakozik egy ócsai (**LVII. t. 15.**), több szobi, ordód-babóti, egy udvardi, somogybári, nagydémi, kódsi, uzdborjádi, surčini (**LXXXVIII. t. 2.**) és egy, az Ipoly medréből előkerült tál.

Egy atipikusan lapos darab a kishomoki leletek közt fordul elő. Ugyancsak éles profilja és lapossága által válik ki a **XC. t. 1.** sz. borjádi tál, melyben finom besimított hullámvonalat látunk. A 7. és 8. formák keveredését mutatja az **LVII. t. 16.** sz. bordázott nyakú sopron-purgstalli példány (Táblánkon a lelőhely tévesen van megadva.).

### *A 9. forma.*

Kissé behúzott, egyenesen álló vastag perem jellemzi, mely a tál tetején mintegy külön körgyűrű benyomását kelti. Az idesorolt darabok közt is találunk változatokat; némelyik darab magasabb, mint a formarajz, mások viszont feltűnően laposabbak. Omphalossal és anélkül is készítették. A formarajz egy balsai tálat mutat; több darab került elő Apahidán (ezek mind mélyfekete polirozású, vörös alapanyagú edények). Igen érdekes darab a **LXXXVIII. t. 3.**, melynek belsejében finoman besimított spirális fut körbe. A magasabb változat előkerült Földeákon, Kishomokon, Mezókövesden, Szőregen, Dálján, Győrött, Szobon, Rábatamásiban, Kishomokon, Gáván, Tardoskedden, Ordód-Babóton, Battonyán, Keszthelyen, Felső-Dobogón. A forma különösen érdekes darabja még a **LXXXVIII. t. 1.** mélyfekete kis tál. Belsejében két finom vékonyan besimított csík, omphalosa pedig igen sűrűn bordázott. A forma lapos változata a Tabánban, Ordód-Babóton, Lovasberényben, Bősárkányon és Macsolán került elő.

E formához csatolja vastag és széles peremkiképzése az **LVII. t. 18.** sz. éles szögben törő profilú apahidai tálat is.

### **A LT D típusok.**

#### *A 10. forma.*

A késő LT jellegzetes formája. A kárpátmedencei anyagban két nagy centruma van; egyik Budapest és környéke, a másik a Szerémség. A legtöbb darab teljesen síma talpon áll, de akad laposan behomorodó fenékkal képezett darab is. Ezt már nem lehet omphalosnak nevezni, inkább csak annyit jelent, hogy a tál keskeny peremgyűrűn áll, a gyűrű által körülvelt talprész pedig homorú és profilált. Anyaga általában egészen világos, hamuszürke; a békásmegyeri anyagban akad vörös is. Néhány darabon erős korongolásnyom látszik. A Tabánban, Békásmegyeren a főformák közé tartozik (**LVII. t. 21.**, **LVIII. t. 5.**, **XC. t. 3.**, **XCV. t. 11.**, **XCIX. z. 4.**, **CIV. t. 1.**, **4.**, **CV. t. 2.**, **8—9.**). Sokszor besimított hullámvonal díszíti. Kis lapos darabokat is ismerünk innen (**CV. t. 3.**), Ugyanily

formájúak a szerémségi darabok; Surčínból igen sok származik (LVIII. t. 3.); ottani lelőhelyei még Novi Banovei és Sotin. Itt is egészen lapos kis darabok is kerültek elő. A két centrum közt a Duna vonalán is fellép a forma; egy példa Eszékről származik, egy Szekszárdról (LVIII. t. 4.) és egy Tolna vármegyéből, bizonytalan lelőhelyről.<sup>6</sup>

### A 11. forma.

E lapos, kihajló peremű formát anyaggyűjtésünkben három darab képviseli, egy ipolyszalkai, egy kupinóvai, és egy, a váll kihangsúlyozása által némileg eltérő szőregi tálcaska. Tisztán tipológiai alapon soroljuk a késői formák közé. A szőregi darab átmenet lehet a LT C-ből.

### A 12. forma.

Gömbölyűen behúzott peremű kis tálak átmetszete ez egyik változatát a nehezebb, vastagfalú példányok alkotják. Ezeket Kisdorogról, (LVIII. t. 14.) és Velemről (LVIII. t. 15.) ismerjük. A finomabbfalú változat a LT D idejéből több helyen előfordul; feltűnő nagy számban Tabánban és Békásmegyeren (CV. t. 10.), ezenkívül megtaláljuk Eszéken, Szalacsán, Medgyesegyházán, és Ordód—Babóton. Ezeken sokszor látunk fazettálást.

A tabáni anyagban van egészen finom, vékonyfalú, fazettált peremű kis tálcaska, a peremhajlás alatt függőleges kis rovátkolásokkal, mint a XCII. t. 6. példányon látható és ami a kora-császárkori kerámiára annyira jellemző. Ezek a keltakori darabok kétségtelenül már a császárkori kerámia idejébe nyúlnak be.<sup>7</sup> A tabáni kerámia egyik jellegzetes formája a XC. t. 4—6. képeken ábrázolt tálak. Gömbölyűfalú, kis, egyenesperemű darabok, anyaguk finom világosszürke. Egészen jellegzetessé a XC. t. 5. és XCIV. t. 11. képeken megfigyelhető kis fülek és a peremről fölöttük felfelé álló, kúpos fedelű nyúlványok teszik, melyek a kelta anyagban teljesen egyedülállóak. Igen sok ilyen kis fültörredék került itt elő. A XC. t. 4—6. sz. darabok belsejét finoman besimított hullámvonalas minta díszít. Hasonló formájú, de fülnélküli darabok, tehát általános késő LT formák Déványújfaluban és Kopecpusztán kerültek napvilágra.

Ugyancsak különleges forma az LVIII. t. 6. sz. egyenesperemű surčini tál. A budapestkörnyéki és szerémségi formák feltűnő egyezését mutatja a XCIX. t. 3. és CIII. t. 7. sz. békásmegyeri tálcaska; ugyanis pontos analógiája Vukováron került elő.

A szerémségi csoportnak különleges formái az LVIII. t. 9. és 11. típusok; közös jellemző tulajdonságuk a peremen körbefutó kiemelkedő él; kérdés, hogy ez fedő tartására szolgált-e? A legtöbb darabon ugyanis nincs túlerősen kihangsúlyozva. A kupinóvai darab mellett talpas példányok még Surčínból származnak, míg talpatlanok a medgyesegyházi leletből. Egészen különleges az LVIII. t. 10. sz. lovasi (Szerémség) tál; Prozorból ismerünk hasonlót és egy ismeretlen lelőhelyű darab van a zágrábi múzeumban; tehát a Kárpát-medence déli szegélyére szorítkozik.

<sup>6</sup> Bittel e típust (87 l.) római minták után keletkezettnek fogja fel.

<sup>7</sup> Ilyen behajló peremű darabokat a késő LT minden területén találunk; Schumacher, 3., 237. l. Abb. 4. Giubiasco sírmezején is vezető forma. Ulrich, Bellinzina, XLIII. t. 10., LXI. t. 14.

Az **LVIII. t. 16.** sz. szőregi tál nem tartozik a **LT D** alakok közé, de ezek előfutárjának tekinthető széles, szögben befelé dülő pereme alapján.

A tabáni anyag különleges szép formái közé tartoznak az **LVIII. t. 17–18.** darabok; ezekhez még egy harmadik, ugyancsak széles, lapos bordával díszített példány járul, amely kis talpon áll. Az utóbbi két darabnak enyhén befelé hajló peremét két gyűrű fogja közre. Ide tartozik még az **LVIII. t. 19.** sz. földéaki és egy stomfai töredék, míg a szentesjaksorparti tál (**LVIII. t. 20.**) a forma szarmatakori továbbélését mutatja. Hasonló peremű tálat nagy számban találunk a Tessin-völgyi anyagban, mégpedig valamivel korábbi környezetben.<sup>8</sup> Egy Maribor-környéki leletben találunk hasonló peremtöredéket.<sup>9</sup>

Végül meg kell emlékeznünk a budapestkörnyéki anyag gömbölyű táljairól. Ezeket két csoportba sorolhatjuk; a szürke és a festett árura. A szürke áru főformáit az **LVIII. t. 12.** és **CV. t. 4–8.** képeken mutatjuk be; míg a **XCV. t. 7–8.** és **10.** sz. darabok piros, illetve piros-fehér festésűek.

### A szkíta eredetű behúzottperemű tálak.

(**LXXI. t. 6., 16., 20.** sz.). Ezeket a kelta — szkíta kapcsolatok c. fejezetben beszéltük meg.

### 2. Kézzel formált tálak.

A IV. századi anyagban is találunk kézzel formált durva agyagtálatokat; a fertőmeggyesi 3. és 6. sírban (**LVII. t. 22.**) és a litéri szórványleletek közt. Ezekhez hasonló a jászladányi lelet pontosan nem datálható durva tálja. A szőregi temetőben is több, a fentebbiekhez hasonló darab került elő; az **LVIII. t. 24.** sz. edényke kis talpával válik ki. Az **LVIII. t. 25.** bonyhádi késői környezetben (**LT C<sub>2</sub>–D**) előkerült példányon csoportos fésűs díszítést látunk. A radostyáni sírokból több laposabb, kézzel formált tálaeska került ki. Más jellegűek a **XII. t. 4–5.** sz. nagydéli, **LT C** tálaeszkák; ezek inkább korrongon készült darabok durva utánzatának látszanak. Hasonló jellegű darabok a kódsi temetőben is felszínre kerültek. Egy ilyen töredéket az **LVIII. t. 23.** sz. alatt mutatunk be.

### AZ Ű. N. „LINSENFASCHE“ ÉS TOVÁBBFEJLŐDÖTT TÍPUSAI.

A régen közismert két sopron—bécsidombi és egy ordód-babóti (**LXI. t. 1–2.**) példányokon kívül a beledi sír darabja képviseli a Kárpát-medencében ezt a jellegzetes típust (**38. kép 3.**). A forma, mely a „**LT A Ostgruppe**“ jellegzetes edénye<sup>10</sup>, nálunk a **LT B**-vel jelenik meg, mint azt a sopron—bécsidombi és beledi kísérelétek igazolják. A forma a keletausztriai és nyugatmagyarországi területek szoros kapcsolatának legerősebb bizonyítéka; a magyarországi darabok pontos analógiái az **Au am Leithaberg**-i<sup>11</sup>

<sup>8</sup> Ulrich, Bellinzona, **XXXVI. t. 1.** (Molinazzo d'Arbedo, 32. sír) **IV. t. 1.** (Alla Monda, 1. sír) **IV. t. 5., 9.** (Alla Monda, 6. és 10. sír) általában Golasecca-, Certosa- és **LT 1** típusú fibulák kíséretében.

<sup>9</sup> Skorba, Maribor mellett, Pettau, Mus.

<sup>10</sup> Kersten, 139., 147. l.

<sup>11</sup> Pitt. 1., 94. l.

és schwadorffi<sup>12</sup> sírokban teljesen hasonló IV. századi környezetben jelennek meg.<sup>13</sup> E csoportnak a „LT A Ostgruppe“-val való összeköttetésére utal még a Dürrnberg bei Hallein-i, ugyancsak IV. századi környezetben előkerült példányok.<sup>13a</sup>

A területtől keletre már e formának csak továbbfejlődött alakjait találjuk meg. Az eredeti „Linsenflasche“-hoz a legközelebb a két váci (38. kép 2.) és a LXI. t. 3. sz. pécs-köztemetői darab áll, mely az általam ismert darabok közt teljesen egyedülállónak tesz a nyak sűrű bordázása.<sup>14</sup> A pécs-központi-temetői sírok anyaga össze van keverve; de egyetlen korai (LT B) formát sem találunk köztük; csupán a kardok képviselik a LT B—C közös formáit. Ezen az alapon ezt a palackot a LT C-re datáljuk.<sup>14a</sup> Érdekes azonban összehasonlítani vele a LXI. t. 4. sz. alatt bemutatott, kicsi római kori flaskót;<sup>15</sup> a nyak bordázása és a test gömbölyűsége a legszorosabb kapcsolatba állítják őket. Kérdéses, hogy lehet-e ebből a pécs-köztemetői változatnak a LT D-ig való továbbélésére következtetni, vagy csak egyszerű konvergenciával állunk-e szemben; maga a kis pettaui palack a korai római formák közt szintén egyedülálló.<sup>16</sup>

A még LT B-re, (még pedig feltehetőleg e korszak végére) datálható váci darabok folytatásai a LXI. t. 5—6. sz. győr-kálváriatemetői és kéttornyúlaki, nehézkes, zömök darabok; míg a LXI. t. 7—9. sz. példányok a formának könnyedebb válfajához tartoznak. Ezek mind szórványos leletek; Győr-Kálváriatemetőn és Szőregen a LT C elejére helyezhetjük őket; kétségtelenül ugyanebből az időből származnak a többi példányok is.

A Linsenflaschenak egy másik irányú továbbfejlődését a LXI. t. 10—11. és LXII. t. 1. sz. darabok mutatják; a hasrész teljesen lapos marad, és a nyak kiszélesedik. Mind a három darab kisméretű. A sárkeszi példány csontvázsírból került elő négytagú hólyagos karperec kíséretében; az anyalai példánnyal együtt megmentett kerámia ugyancsak LT C jellegű, és végül ugyanerre az időre utal a szirmabesenyői példány hármass csoportokban benyomott háromszög dísz és az omphalos ercs profilja.<sup>17</sup> Ehhez a csoporthoz tartozik egy Petronell környékén előkerült kis edény is; ez az egyetlen általam ismert analógiája ennek a különleges csoportnak.<sup>18</sup>

### A SZITULAFORMA.

A LXIII. és LXIV. táblán bemutatott edényeket természetesen csak tágasabb értelemben lehet szitulafornának nevezni, de kétségtelen, hogy egy összefüggő csoportot alkotnak és hogy az eredeti formák kialakulása kétségtelenül a bronz szitulák hatása alatt ment végbe.

<sup>12</sup> Fr. Wimmer, Neue La Tène Funde aus Schwadorf, in Niederösterreich, WPZ. XVIII., 1931., 116—120. l. VII. t. 1.

<sup>13</sup> Pitt. 1., 71—72. l.; Reinecke, I. LT, 286. l.

<sup>13a</sup> Klose, IV. t. 2., III. t. 7.

<sup>14</sup> Márton, Arch. Hung. XVIII. t. 2.

<sup>14a</sup> Némileg hasonló hozzá, mint Márton is utal erre, a dürrnbergi IX. sír darabja; Klose, III. t. 7.

<sup>15</sup> A lelet római korból való származását a lelőhelyen kívül a hason látható díszítés igazolja.

<sup>16</sup> Bónis É., A császárkori edényművesség termékei Pannoniában. I. Diss. Pan. II. 20. XXV. t. 1.

<sup>17</sup> Hasonló díszítés van egy gyomai, LT C fibulákkal datált urnán.

<sup>18</sup> Beninger, Carnuntum XIV. t. 4. 32. l.

Előre kell bocsátanunk azt a megállapítást, hogy néhány alsóausztriai és délnémetországi példány mellett aránylagosan igen nagy számban kerülnek elő ezek az edények a morva—cseh—sziléziai területeken, úgy, hogy a formaváltozatok majdnem mindegyikének ott találjuk meg a pontos analógiáit. Eldöndésre váró kérdés azonban, hogy vajjon az említett területeknek a Kárpát-medencével való szorosabb kapcsolatára utal-e a tény, vagy pedig csak egy általános forma fellépését jelenti, mely esetben az északi szomszéd területtel való párhuzam csak az általános keret jegye, s nem sajátos viszony tükrözése. De az első feltevés valószínűbbnek tűnik fel.

A **LXIII. t. 1. sz.** edény Sopron—Bécsidombon „Linsenflasche“ kíséretében került elő, tehát biztosan IV. századi forma.<sup>19</sup> Alakjának zömöksége és a szájnnyílás aránylag szűk volta ide csatolja a **LXXIV. t. 5. számú** győrújszállási edényt, mely valószínűleg a temető többi LT B—C átmeneti alakjaival (pecsételt tálak stb.) tartozott össze. Ennek a gömbölyütestű s a szitula alakját kihízott formának későbbi változatait a **LXIV. t. 7. és 8. sz.** ordód-babóti és balfi edények képviselik. Analógiáik alapján a LT C<sub>1</sub>-re helyezhetjük őket. E típus legfiatalabb változatát a **LXIV. t. 9. számú** öregárpási (Nagymórichida) példány mutatja, melyet a késői urnákkal rokon alakja (**XCIII. t. 7—8.**) és amelyet a besimított hullámvonal a Kr. e. I. századra datál.<sup>20</sup>

Egészen zömök, rövidnyakú a **LXIV. t. 6. sz.** hegykői és egy egészen hasonló rábatamási edény, míg a **LXIV. t. 4. sz.** ugyancsak rábatamási köcsög profiljának kúpos törésével,<sup>21</sup> elveszett nyakával más alapformából is levezethető volna.

Egy csoportot alkotnak a **LXIII. t. 2—4., 6., 8—9. sz.** edények is. A 4. sz. bátai példányt aránylag széles talprésze választja el a többitől; ezt és a két ordód-babóti darabot analógiáik alapján ugyancsak a LT C-be datálhatjuk.<sup>22</sup> Ugyanez áll a 8. és 9. sz. abadombi és lontói edényekre is.<sup>23</sup>

E csoport legszebb és leghíresebb darabja az alsópéli edény (**LXIII. t. 6—6a.**), melyet a többi szitulaformától az edény szokatlanul karcsú vonala és a vállon levő bekarcolt díszítés választ el. Már Márton Lajos is megállapította, hogy ennek a karcsú szitulaformának első alakjait Észak-Franciaországban és a Rajna mentén találjuk meg,<sup>24</sup> melyek valóban már a LT A alatt fellépnek,<sup>25</sup> de továbbélésüket tulajdonképpen az egész LT alatt megfigyelhetjük; ezek a hasonló angliai késő LT urnáknak is (Aylesfordi típus) előképei lehettek.<sup>26</sup> Ha az alsópéli urna eredetét ezen a területen keressük is, mint Márton Lajos,<sup>27</sup> nem szabad szem elől tévesztenünk azt sem, hogy az ilyen karcsútestű urnákat és ezek

<sup>19</sup> Procházka, XX. t. 10. sz. alatt Slakovból publikál egy ilyen edényt, melyet ugyancsak korai anyag kísért.

<sup>20</sup> Pontos, ugyancsak hullámvonalas analógiája a bicskaui (Szilázia) I. századi telepein került elő. — Jahn 1., 6., 81. IV. t. 3.

<sup>21</sup> Pitt. 1., III. t. 4.; Mannersdorf, 14. sírból LT C környezetből ismertet hasonló darabot. A III. t. 1. wölfsthalai szórványlelet ugyancsak hasonlóan erősen törtprofilú.

<sup>22</sup> Procházka, IV. t. 67. l. (Bučovice, 15. sír), V. t. 14. 67. l. (16. sír).

<sup>23</sup> E két darab analógiái különösen nagy számban állnak rendelkezésünkre a fentebbi területekről, kizárólagosan LT C leletekből.

<sup>24</sup> Márton, Arch. Hung., 56—57. l.

<sup>25</sup> Déchelette, 659. kép. 4—5., 7—8.

<sup>26</sup> Márton, Arch. Hung., 56. l.

<sup>27</sup> Márton, Arch. Hung., 58. l.

talpas változatait megtaláljuk a délnémetországi és cseh—morva—sziléziai anyagban is,<sup>28</sup> sőt ugyanebbe a csoportba tartoznak a stillfriedi (Alsó-Ausztria) darabok is.<sup>29</sup> Szorosabban a Nyugat felé utalnak az edény vállának a díszítményei. Márton Lajos ugyan a magyarországi és a keleti alpokban virágozott koravaskori kerámia folytatását látja ezekben; azonban rá kell mutatnunk, hogy a magyarországi kelta kerámiában semmi nyoma nincsen a hallstatti díszítőelemek átvételének; igen nagy szerepet játszik azonban éppen az említett rajnai—középnémetországi területek kerámiájában. Főleg a LT A és B alatt látjuk itt a koravaskori eredetű mértani díszítőmotívumok állandó használatát, nemcsak besimított, hanem az alsópéli darabhoz hasonlóan bekarcolt kivitelben.<sup>30</sup> Ezeknek a motívumoknak edényeken való alkalmazása az innen keletre eső területeken teljesen idegen; az alsópéli urnát tehát éppen díszítőmotívumai miatt kell e nyugati előzményekre visszavezetni.

Ami a darab datálását illeti, mint fentebb már említettük, a nyugati analógiák a LT A és B periódusokból valók; azonban úgy a forma, mint a díszítés tovább él a LT C alatt is, mint erre Schumacher rámutatott.<sup>31</sup> Az urna kelta ízlésű díszítményeit Jacobsthal<sup>32</sup> a waldgesheimi lelettel veszi egyidősnek. Ezen az alapon a IV. század legvégét kapjuk időhatározásnak. Ez a datálás az urnaformákról mondottakkal is megegyezik. Valószínűnek vehetjük tehát, hogy az alsópéli urna a Kr. e. IV. század végén vagy a Rajna mentén keletkezett, vagy onnan hozzánk került mesterember készítménye.

A LXIII. t. 5. edény nyomottabb alakja mellett a 7. sz. konikus profilja már más formák felé vezet át. Mind a kettő szórványos lelet.<sup>33</sup> Hasonlóan alacsony lapos és szögletes válltörésű, de szűkszájú és finomabb alakú darabok a LXIV. t. 1. és 3. sz. edények; ezek már elvesztették a tárgyalt alapforma jellegzetes körvonalát. Mind szórványos leletek; az anyalai példánnyal együtt napfényre került kerámia ugyancsak a LT C-re utal, míg a nagymórichida—öregárpási és versec-környéki edénykéik formája a LT D leletekre emlékeztet.<sup>34</sup>

A XCH. t. 10—13. képeinken azokat a LT D típusokat mutatjuk be, amelyek a szitulaformájú edényekhez csatlakoznak. Ezekhez járul a XVI. t. 3. sz. kiskőszegi darab is. A XCH. t. 10—11. sz. darabok a hasonló rómaikori edények pontos másai; csupán anyaguk és kivitelük alapján ismerhetjük fel hovatarozandóságukat. A 12. sz. tabáni edény az általános késő LT formát mutatja; szoros rokonságban áll a franciaországi, svájci és rajna-menti anyaggal.

### CSUPROK.

A LXVII.—LXX. táblán bemutatott csuprok tipológiai és kronológiai osztályozása jelenti talán a legnagyobb nehézséget. Az egyes darabok közt fennálló formai hasonlóság a legtöbb esetben még csak egyidejűséget sem jelent és a jelenleg ismert anyagban

<sup>28</sup> Déchelette, 657. kép; Procházka, XVI. t. 13 (Křenovic).

<sup>29</sup> Pitt. I., III. t. 3., 5.

<sup>30</sup> Reinecke, MF. 74. l., 77. l., 87. l.; Schumacher, 3. 261. l.

<sup>31</sup> Schumacher, 2. 261. l.

<sup>32</sup> Jacobsthal, A. 83. l., 92. és köv. l.

<sup>33</sup> Procházka, VI. t. 16.; Holubice, I. sír, LT C jellegű kísérőleletekkel.

<sup>34</sup> Pitt. I., II. t. 3. Gerasdorfból egy némileg hasonló darabot mutat be.

szinte teljesen lehetetlen bárminémű fejlődést kimutatni. Így inkább csak egyes datált darabok tárgyalására szorítkozhatunk és csak kísérletképpen lehet az egyes darabokat ezek köré csoportosítani. Nagy általánosságban a következő formákról beszélhetünk.

### *Lágyprofilú változatok.*

Egyetlen, biztosan a LT B-ből származó darab a **LXVII. t. 19.** sz. litéri csupor, melyet az jellemez, hogy a profil aránylag mélyen törik meg. Az ehhez hasonló és talán ebből fejlődő darabokat a LT C alatt is végig megtaláljuk; ide tartozik a **VII. t. 4.** sz. kéméndi, a **LXVII. t. 9.** és **LXIX. t. 2.** sz. kódsdi, a **LXIX. t. 4.** kupi, a **LXVII. t. 5.** muhi—kocsmadombi és **LXX. t. 6.** sz. bepecsételt koncentrikus körökkel díszített jászladányi csupor; ezeken kívül Kósdon, Szobon, Szőregen, Pécs-Központi-temetőn, és Kőhídgyármaton is előfordulnak. Bizonyos átalakulást a profil hajlásvonalának lejjebb esésében láthatunk. Ennek a típusnak válfaja a **LXVIII. t. 3.** sz. szélesszájú kis csupor; ez a jutasi anyagban biztos LT C, (valószínűleg LT C<sub>2</sub>) környezetben került elő; szintén a LT benyomott díszítés állandó életét bizonyítja. Egészen hasonló edényke származik Rácalmás-Kulestelepről, míg díszítetlen példányai Szobon, Kósdon és Kéménden (**VII. t. 7.**) is előkerültek.

Másik főforma a hasonlóan lágyhajlású, de laposabb és szélesebb csuprok csoportja, melyek törésvonala középre esik; ide tartoznak a **LXIX. t. 1.** egreskátai, a gávai (**LXVII. t. 18.**), földéaki (**LXVII. t. 16.**), szobi darabok (**LXVIII. t. 1–2.**). Ezeken kívül majdnem minden LT C lelőhelyen fellép. Ide sorolhatjuk a **LXVII. t. 8.** sz. rábatamási, LT C darabot is; ezen a nyakrész egyáltalában nincs meghajlítva. A forma egyik változatát azok a darabok képviselik, melyeken a nyak egészen egyenesen megy föl (**LXIX. t. 5–8.**). Az ilyen alakú datálható csuprok szintén kizárólagosan a LT C-ből származnak.

A két fentebbi csoport közti forma a **LXVII. t. 17.** sz. nagyhöresöki darab; profilját ismerjük még Győr-Szeszgyártelepről, Garamdamásdról, Szőregről és ide tartozik a **LXVIII. t. 5.** sz. radostyáni darab is. Szórványosan is sok helyen előkerült. Ennek is van egy egyenesebb nyakú változata, melyet a **LXVIII. t. 20.** típus (Békéscsaba, Miskolc, Szőreg stb.), mely egész kicsi alakban is előkerült (**LXVIII. t. 19.**).

Az egészen kicsi gömbölyűvonalú csuprocskák is igen gyakran fordulnak elő. (**LXVIII. t. 1.** típus). Szob, Kósd, Apahida, Szőreg a fő lelőhelyeik; ezeken kívül természetesen igen sok szórványos darab is előkerült. A LT C alatt is készítettek ilyeneket, mint azt az eszéki besimított, hullámvonallal díszített példány igazolja. Két eltérő formájú, lapos és gömbölyű darabot is bemutatunk. Egyik Kéméndről származik (**VII. t. 3.**), a másik Apahidáról (**LXX. t. 5.**). Utóbbin ferde pontsoros díszítést látunk.

Ugyancsak a lágyprofilú darabok közé sorolhatjuk a **LXVIII. t. 11–14.** sz. formákat. Ezeket a majdnem teljesen szabályos, hajlás nélküli kettős csonkakúp alakú forma jellemzi. A táblán bemutatott darabokon kívül Kósdról, Apahidáról, Földékről stb. ismerjük őket; a 13. számú darab jó analógiái a Tabánban kerültek elő; tehát ezeknél is megfigyelhetjük a LT D-ben való életet. Ide tartozik a **LXVIII. t. 4.** számú nagydémi nagy edény is; nagyságánál fogva inkább a fazekak közé sorolható.

### *Élesen törtprofilú darabok.*

Ezek felsorolását a **LXVII. t. 1.** számú típussal kell kezdenünk, mely a hasonló lágyhajlású darabok közeli rokona. Ez a variáns is a **LT C** temetőkből került felszínre; az említett ordód-babóti darab mellett bemutatjuk a **LXVII. t. 20.** sz. bölskei és **21.** sz. hatvan-boldogi csuprot is. Ugyancsak megtaláljuk Jutason, Akán és Szentes környékén. Igen szép, benyomott díszű példányai a **LXX. t. 1.** és **3.** darabok. Különösen élesen tört profilú egy Szobról való csupor, (**LXVII. t. 3.**); a **LXVII. t. 2.** sz. sárosdi darab, melyen a sokkal keskenyebb nyakrész teljesen külön válik a fent legszélesebb has vízszintes talapatától, egészen különleges forma. A kísérőleletek tanulsága szerint ez már a **LT D** idejéből való. Egészen éles vágású, kettős csonkakúp alakú változatot képviselnek a **LXVII. t. 14–15.** edények, míg a **LXIX. t. 12.** sz. körbordás, kihajló peremű. E variáns datált darabjai szintén a **LT C**-be tartoznak.

Itt is megfigyelhetjük a profil törésvonalának a lejjebb-csúszását, mint a **LXVII. t. 9.** hatvanboldogi darabon látjuk. Ismét más változatot mutat be a **LXVII. t. 6–7.** sz. forma; a nyakrész a lágy hajlású darabok megfelelő csoportjához hasonlóan hosszabb lesz s a has majdnem egészen eltűnik. A **LXVII. t. 7.** sz. jutasi darab különben a fentebb tárgyalt másik lágyhajlású jutasi darab testvére, különbség csak az élesebb ill. lágyabb, profil; oldalán ugyanazt a benyomott díszítést látjuk. Szobon és Kósdon is kerültek elő hasonló formák. Nem ennyire mélyen ülő hasú, de idesorolható a **LXX. t. 2.** sz. gávai bögre is. Tehát ismét a **LT C**-ből, valószínűleg a **LT C** és **D** fordulójáról származó darabokkal van dolgunk.

A **LXIX. t. 11.** sz. edényke egy szélesszájú változatot mutat be; Kósd mellett Pécs-Makárhegyről és Lovácskáról ismerjük.

A fentebb tárgyalt formákat is megtaláljuk kicsi, csészeszerű változatban is; lásd a **LXVII. t. 4., 10–13.** és **LXIX. t. 9.** számú példákat.

### *Gömbölyű formák.*

A **LXVIII. t. 16.** és **LXIX. t. 17–18.** csuprok **LT C** környezetből származnak; hasonlóképen a **LXVIII. t. 17.** kis fületlen bögre is. A **LT D**-ben Velemen jelenik meg a **LXVIII. t. 16.** számú forma, vastagfalú, nehézkes kis edények ezek. A Békés-Homokgödörből való kis csupron, mely az apahidaihoz hasonló, besimított hullámvonalas díszítés fut; tehát ez is a **LT D**-be tartozik. A tabáni anyagban a félgömbalakú csészéket, mint már fentebb említettük, szürke és festett kivitelben egyaránt megtaláljuk. Ezekon kívül a **XCV. t. 7–8.** pirosfestésű darabok is a **LT D** bögreformái.

### *Urnaformák.*

A **LXVIII. t. 6.** sz. gömbölyű hasú edényke pontos mását ismerjük még Kupinovóból; tisztán formai alapon a **LT D**-be soroljuk. A **LXVIII. t. 21.** típusú edénykét egy kishőflányi analógia miatt utaljuk a **LT C**-be; még egy hasonló töredéket ismerünk Berettyóújfaluból és valamivel karcsúbbtestű példányokat Ordód-Babótról.

A **LXVIII. t. 18.** edény profilja más példányokon is megvan; természetesen nem mindegyik ennyire finoman kidolgozott. Ezeket a **LT C** és **D**-be datálhatjuk. Ugyanez

érvényes a **LXIX. t. 16.** sz. szabályos gömbölyűtestű urnára, tulajdonképen csak méretei miatt sorolhatjuk ide.

A **LXIX. t. 13.** konikus, vállán gyűrűs forma lelőhelyei Ordód—Babót, Apahida, stb. A **LXIX. t. 14—15.** mélyen ülőhasú darabok főlelőhelye Ordód—Babót. Pécs-Központi-temetőben szintén megvan, amely körülmény szintén a LT C-re datálja. Lehetségesnek tarthatjuk, hogy eredetét a **LXXXI. t. 10.** sopron—bécsidombi urna profiltípusában kell keresnünk.

Fel kell még említenünk a **LXVIII. t. 22.** sz. magastestű, rövidnyakú pohárformát és a **23.** sz. kis poharat; ezekhez még egy, a paradicsompusztaihoz hasonló kis velemi példány járul. Lelelőhelyeik és erősen korongolt technikájuk után ítélve a LT D leletek közé sorolhatjuk talán őket; néha kétségtelen, hogy ez a sajtáság már korábbi időkben is megtalálható.

### FÉSÜS DÍSZÍTÉSŰ EDÉNYEK.

A **LXXV.** és **LXXVI.** táblán bemutatott edénycsoportnak ez az elnevezése csak részben fedi a valóságot; ugyanis, mint alább részletesen tárgyaljuk, találunk közte teljesen díszítetlen darabokat is, melyeket formájuk és anyaguk kapcsol ide. Ha a „graphitos edény“ elnevezést használnánk, ez éppen így sántitana, mert sok darab teljesen grafitmentes anyagból készült. Ez az elnevezés azért is zavart okozna, mert, mint fentebb tárgyaltuk, grafitos anyagból már a LT A alatt is készültek edények, és az egész LT folyamán találunk grafit szemcsés anyagú kerámiát.

#### *Az 1. forma.*

Lapos, aránylag széles kis csuprok, peremük vízszintes. Az idesorolt edények legnagyobb része vöröses-drappos agyagból készült; egyáltalában nincs, vagy csak igen kevés grafit van benne. Ide tartozik a **LXXV. t. 1.** sz. szobi és egy szepetki edényke (formarajz a **15. képen**). Ordód-Babóton, Vác—Szent-Lászlón, Jutason is előkerült. Szobról két díszítetlen, símafelületű példányt ismerünk, ugyanilyet Kéméndről is (**VII. t. 2.**),

#### *A 2. forma.*

Hasonló formájú csuprocskák, csak a peremük alatt erősen profiláltak. Valamivel szélesebbek is az előző formánál. A formarajz egy velem-szentvidi, csoportos fésüléssel díszített darabot mutat be; az ide sorolt többi darab belsejében nincs korongolásnyom. Ide tartozik a **LXXV. t. 2.** berceli edényke, egy kósi és a **VI. t. 2.** kémendi. Az utóbbin a vállon ferdén futó, bekarcolt vonaldísz is látunk. Ez a díszítésmód, mint alább még rátérünk, több fésűs edényen is fellép. Ezeken kívül a kiskunfélegyházi múzeumban lévő ismeretlen lelőhelyű példányt és egy pécs-gyárvárosi símafelületű darabot jegyeztünk fel.

#### *A 3. forma.*

Hosszabb, magasabb testű edények, szájuk nem szűkül össze és kifelé hajlik. Faluk sűrű, finom fésüléssel (inkább seprűzéssel) díszített. Anyaguk különböző; a formarajzon bemutatott uzborbjadi edényke középszürke, alig grafitozott, egy paksi darab

ezüstösre fényezett, míg egy jutasi egészen fekete. Egy aránylag széles testű és szájú szobi darab pereme alatt a fentebb említett ferde vonaldíszet látjuk. A formát még Kósdon is megtaláljuk.

#### *A 4. forma.*

Az ugyancsak magasabb edényformát széles, befeléhajló pereme jellemzi. A legtöbb darabnál a peremgyűrű alatt még egy mély hornyolással kialakított tagot is látunk. Ezeket is sűrű szabálytalan fésülés jellemzi. Grafitozása ugyanolyan változatos, mint a fentebbi típusé. A formarajz velemi darabot mutat be. (LXXV. t. 5.); ezenkívül ide tartozik egy surčini (LXXV. t. 4), apátipusztai (4. sír), lévai, lovácskai, kajáni és két kósdai darab. Egy Jászapátiból és Rácalmás—Kulcstelepről származó darab széles peremgyűrűje élesen hajlik be. A surčini és lovácskai darabok különösen hasonlóak egymáshoz; zömök testűek és vastágfalúak. E változat élettartama a Kr. e. I. századba is belenyúlik.

#### *Az 5. forma.*

Hasonlóképpen összeszűkülő nyakú, de kifelé hajló peremű darabok. A formarajz felsőegreskátai darabról készült, amely sárgás-drappos színű; sötétszürke, grafitos anyagú darabok Szob, Rácalmás—Kulcstelepen (LXXV. t. 3.), Tápiószentmiklóson kerültek elő. Világosszürke a LXXV. t. 7. sz. lévai edény, melyben 158, a Kr. e. I. századból származó kelta pénz került elő.<sup>35</sup>

#### *A 6. forma.*

Az ide sorolt darabok felső, aránylag kihajló pereme alatt egy síma részt találunk, és ez alatt, egy rovátkolás után következik a szabálytalan fésülés. A formarajzon egy nagymányai darabot reprodukáltunk; ehhez egészen hasonló a LXXV. t. 9. Békés—Homoködörön lelt edényke, — melyet a kísérő tárgyak a Kr. e. I. századra datálnak. Hasonló a stinkenbrunni csupor is. Valamivel gömbölyűbb testű darab került elő Lovasberényben (LXXV. t. 6.). Szürke és fekete színűek.

#### *A 7. forma.*

Teljesen díszítetlen, egyenesfalú edények. Finom grafit szemcsés darabok mellett (Kósd, Jászberény) vörösszürke, grafit nélküli darabokat is látunk (Pécsi Muz. Ismeretlen lelh.). Egy alsóúti edénykén fent bekarcolt cikk-cakk vonalat találunk. Hasonló díszítésű durva csupor került elő Csabrendeken; kétséges, hogy a kelta anyagba tartozik-e. Itt említjük a XII. t. 3—3a. számú nagydémi kis csuprot is.

#### *A 8. forma.*

Az ide tartozó darabok jóval nagyobbak az eddigiéknél. Nagy számban fordulnak elő a Tabánban és Gellérthegyen, (LXXVI. t. 4.); az egyszerű vertikális díszítésű darabok mellett rácsosan díszítetteket is találunk. Különlegesen szép a 8. formarajzon bemutatott tabáni darab. Soknak a belsejében látjuk a korongolásnyomot. Egyszerű vertikális fésű-

<sup>35</sup> Pink, 90. l. és XXX. t.

lésű edények Esztergomban, Dévényben és Regölyön kerültek elő; az utóbbi valamivel kisebb ezeknél. Átlós díszű töredéket találtak Nagykamondon. Az, hogy a tabáni és gellérthegyi telepen olyan nagy számban találjuk meg, korábbi sírmezőinkben viszont egyáltalán nem, arra utal, hogy sajátosan I. századi formával van dolgunk.

### A 9. forma.

Az egyetlen, a LXXVI. t. 1. sz. kódsi darab képviseli. Tulajdonképpen nem önálló típus, mert alakja a 7., díszítésmódja a 8. csoporttal egyezik meg. Belsejében ugyancsak korongoláshajlímokat látunk; ami ugyancsak 8. formához kapcsolja. A csuprot kísérő tál a Kr. e. II. és I. század fordulójának típusa (LXXVI. t. 2.), míg a LXXVI. t. 3. münzingeni típusú fibula a forma igen hosszú ideig való továbbélését bizonyítja. A kódsi csuprot a LT C és D típusok közti átmenetnek foghatjuk fel. A pereme alatti levélkoszorúhoz hasonló díszítésnek analógiáját egy verebélyi (LXXVI. t. 5.) és bökönyi (LXXVI. t. 7.) töredéken látjuk. A másik bökönyi töredéken (LXXVI. t. 6.) különleges hálós minta foglal helyet, míg két másik, ugyanabból a leletből származó fekete edénytöredéken (LXXVI. t. 8–8a.) a benyomott S motívumok késői felléptét figyelhetjük meg. A LXXVI. t. 9–11. munkácsi töredékek díszítése is ehhez a körhöz kapcsolódik; a 9. sz. darab bemélyített ferde pontsorai a kódsi csupor levélkoszorújának technikai kivitelére emlékeztetnek; megvastagodott zsinórdísz utánoz a 11. sz. töredék. A pontozott ferde soroknak és az S dísznek együttes előfordulását a zarovici (Morvaország) későkelta telep egy edényén is megfigyelhetjük.<sup>36</sup> Ennek kapcsán Jahn is rámutat a benyomott S-díszek továbbélésére.

A felsorolt leleteken kívül az egész Kárpát-medence területén sok helyen találjuk meg nagy grafitos edények cserepeit, főleg peremtöredékeit; legnagyobb számban természetesen a késői telepeken: Munkácson, Velemen, Szalacsán és a Tabánban. Díszítésük általában egyszerű vertikális fésülés. A különböző peremformákat az 15. képen A–E jelzéssel mutatjuk be. A munkácsi anyagban, mint erről a telep publikációjában részletesebben szólunk, sok, vaskapocsal rögzített töredéket találunk.

Külön említést érdemelnek a LXXV. t. 8., 10. és 11. fésűs díszű edények. A 8. sz. ismeretlen lelőhelyű darab (Pécsi Múz.) kétségtelenül a fentebb tárgyalt késői nagyformájú edényekkel tartozik össze. A 10. és 11. sz. példányok már valószínűleg a római kor határáról, vagy elejéről származnak; erre utal a 10. sz. gömbölyded formájú és 11. sz. ívelt vonalú fésülése.

**K r o n o l ó g i á j u k .** A kárpátmedencei anyag eldönti azt a sokat vitatott kérdést, hogy a fésűs díszítésű kerámia csak a LT D alatt található-e meg, vagy már az LT C-ben is fellép-e?<sup>37</sup> A kéméndi sírmező tanulsága szerint kétségtelen, hogy már az LT C legelején találkozunk vele. Anyagunk alapján valószínűnek tarthatjuk, hogy az LT C legelején az 1. és 2. kis zömök típusok lépnek fel, míg a nyulánkabb 3–7. formákat az egész LT C és valószínűleg, bár biztos leletünk nincsen, az LT D alatt is megtaláljuk,<sup>38</sup> míg a 8. típus az LT D-nek a jellemző formája. Az a tény,

<sup>36</sup> Jahn, 1., 75. l.

<sup>37</sup> Paret, 34. l., 37. l.; Mahr, 361. l.; Schránil, 229. l.; Pitt, 2., 123. l. ismertetnek már LT C-ből származó darabokat.

<sup>38</sup> Ezt bizonyítja a fentebb említett zarovici és a LXXVI. t. 1. számú kódsi darab.

hogy a Kárpát-medencében ilyen nagy számmal fordul elő a grafitozott fésűs kerámia, valószínűtlenné teszi azt a feltevést, hogy csak egyes helyeken előállított importdarabok lennének. Valószínűbb, hogy magát a kevés helyen előforduló nyers grafitot szállították az egyes fazekasmestereknek.

### URNÁK ÉS FAZEKAK.

Ezt a két edénycsoportot együtt tárgyaljuk, mert a típusok annyira egymásba folynak, hogy csak erőszakosan lehetne őket külön csoportosítani. Ugyancsak ebben a fejezetben tárgyaljuk a késő LT hombáredényeket, pl. **XCIV. t. 5–7., 10.**), melyek a legtöbb esetben nem temetkezési célokat szolgáltak.

#### A LT B–C<sub>1</sub> típusok.

**Urnák. 1.** A cerszegtomaji csontvázsírban került elő a **LXXVII. t. 1.** sz. bemutatott sötétszürke, a vállán háromsoros benyomott „futókutya“ díszítőszalaggal övezett urna. A mellékletek tanúsága szerint kétségtelenül a legkorábbi LT B leleteink közé tartozik. E példány eddig egymagában áll; valószínűleg éppen kora miatt oly ritka. Közvetlen továbbfejlődésének tekinthetjük a **LXXIX. t. 4.** sz. szőregi urnát és a Hatvan-Boldogon, a 19. helyszínrajzi számú telken előkerült szórványosan lelt edényt. A hatvanboldogi leletet tipológiaiilag és a többi szórványolelet alapján tehetjük az LT B–C fordulójára. A szőregi példány urnasírból került elő, korhatározó melléklete nincs; szintén feltehetjük, hogy a LT C elején keletkezett.

**2. A LXXIX. t. 1.** sz. győrszemerei fazékkal együvé tartozik a kódsi Kund-gyűjtemény 40. számú sírban lelt példány, mely a kosfejes kétfülű edénnyel LT C<sub>1</sub> jellegű környezetben feküdt együtt és benyomott ornamentikával van díszítve,<sup>39</sup> továbbá a dezmeri publikálatlan leletnek egy fazeka. Ugyancsak ide sorolhatjuk az **V. t. 15.** sz. rozvágyi fazekat, melynek teste valamivel gömbölyűbb a fentieknél. Ezek az edények valószínűleg az LT C elejének a típusai.

**3.** A szóbanforgó periódus legjellegzetesebb edényformája egy kettős csonkakúp-alakú, ívelt nyakú, aránylag székszájú urna. Több darab fordult elő belőle Sopron-Bécsidombon,<sup>40</sup> (**LXXX. t. 1.**) megvan a fertőmeggyesi 3. számú sír anyagában (**LXXX. t. 3.**), Békásmegyeren, (**LXXVIII. t.**) Hatvan-Boldogon (szórványoleteként), Gerlaimpusztán (**LXXVII. t. 2.**) és Mezőberényben. A sopron-bécsidombi és fertőmeggyesi leletkörülmények arra mutatnak, hogy a forma a LT B-ben már él. Ugyanerre az időre utal a sopron-bécsidombi és békásmegyeri darabok benyomott koncentrikus körökkel való díszítése is. Az **V. t. 1.** sz. rozvágyi fazék ennek és az előbbi (2. sz.) csoportnak a keresztződése, de inkább idesorolható. Tulajdonképpen csak szélesebb nyaka különbözteti meg a fentebbiektől. A rozvágyi leletek vastárgyai már a LT C típusai. Valószínű, hogy a tiszamenti darabok mind az LT B és C fordulójára datálhatók. A típus továbbfejlődése a **LXXVII. t. 3.** sz. ócsai, már a LT C második felére datálható darab és a pécsi **LXXVII. t. 4.** számú urna. Jellemző rájuk a szűk nyak.

<sup>39</sup> Márton, Arch. Hung., XX. t. 12.

<sup>40</sup> Márton, Dolg. XL. t. 3–5.

5. Valószínűleg teljes egészében a LT C<sub>1</sub>-re datálható típus, melyet LXXX. t. 2. sz. képünk mutat be. Szabályos kettős csanakúpalakú. Nyaka igen kevésbé hajlított, a pereme alatt és a has felett a vállon rendszerint egy domború körgyűrű fut. A LXXX. t. 2. számú urna Abadombról származik, ugyanott került elő a LXXX. t. 6. és LXXXI. t. 13. sz. edény is; mindhárom teljesen azonos. Az abadombi leleteket, sajnos, csak tipológiailag lehet datálni; viszont kétségtelenül a LT C<sub>1</sub> korszakából való a garamdamásdi 3. számú urnasírból való példány, a kéméni (VIII. t. 1.), schützeni, siegendorfi és oggauri (LXXX. t. 4.) darabok és környezete alapján erre az időre eshet a kissé már megváltozott formájú nagydémi magában előkerült urna is (XII. t. 1. és LXXX. t. 5.). Több példányban ismerjük Szobróól is (LXXXI. t. 14.). Ide sorolhatók a kismányai, mezőkövesdi, kopeci, vattinai szórványosan lelt urnák. Mint ennek a formának változatát tekinthetjük a LXXXI. t. 12. sz. erősen lapított győr-újszállási edényt, mely csontváz mellett került elő.

6. Az előbbihez igen közel álló formaváltozat, csak karcsún ívelt és néhány példánynál megnyújtott nyak a különbség amahhoz képest. Már a litéri szórványos leletek közt fellép.<sup>41</sup> Megtaláljuk Sopron-Bécsidombon, (LXXXI. t. 1.), Ordód-Babóton (LXXXI. t. 3.), Schwadorfban, Győr-Újszálláson, (LXXXI. t. 5.), Árpáson (LXXXI. t. 4.), Abadombon (LXXXI. t. 2.) és Debrecen-Tóócóskertben. Élesen profilált és aránylag mélyen ülőhasú darabok Alcsúton (LXXXII. t. 3.) és Velemen (LXXXI. t. 11.) kerültek elő. Az ordód-babóti és sopron-bécsidombi anyagban kicsit szélesebb, gömbölyűen ívelt nyakú darabok is voltak, melyek már a későbbi karcsúnyakú urnákkal (LXXXI. t. 6.) rokonok.

7. A LXXXII. t. 10. sz. benyomott fekvő S-ekkel díszített urna Sopron-Bécsidombon a „Linsenflasche“-val egy sírból került ki. Egészen jellegzetessé teszi mélyen ülő hasa. Egy némileg hasonló, elnyújtott formájú darabot Felsődobogóról ismerünk, bár hasa nem ül olyan mélyen, mint előbbieknél. A publikációk Sopron-Bécsidombról több hasonló urnát mutatnak be rajzban.<sup>42</sup> E típusal szoros rokonságban áll a LXIX. t. 14–15. sz., valószínűleg már korán fellépő csupor.

### A LT C típusok.

8. A 7. típusból kifejlődött formának tekinthetjük a LXXXII. t. 7–8. sz., mélyen ülőhasú, karcsúnyakú urnákat. Sem az alcsúti, sem a makói példányt nem lehet pontosan datálni. Ilyenféle mélyen ülőhasú, de szélesebb urnák Okáról (LXXXII. t. 11.) és Gáváról származnak (LXXXII. t. 12.). A gávai darabot környezete alapján már a LT C végére datálhatjuk.

Ugyanebbe a csoportba sorolhatjuk a LXXX. t. 10–11. és LXXXII. t. 5–6., mélyen ülőhasú, erősen profilált urnákat, a LXXXII. t. 5. sz. lelhely nélküli, benyomott koncentrikus körökkel díszített edényhez hasonló formát még egy csabrendeki és egy fejrmegeyi darab mutat; mind a kettő datálatlan. Ugyancsak igen szép, benyomott díszű és cakkos minta díszíti a LXXXII. t. 6. temesmegeyi példányt. Ezzel áll rokonságban a 33. képen bemutatott tompa sávózással és bekarcolt pontozással díszített apahidai urna is. Ezt különlegesen erős szájfórmálása állítja párhuzamba a LXXX. t. 10. és 11. darabokkal.

<sup>41</sup> Márton, Dolg., XXIV. t. 3.

<sup>42</sup> Márton, Dolg., LXXXVII. t. 2.

Ezekhez még egy Keszthely-Csórégödörből származó urna csatlakozik, melynek a szája ilyen tölcserít képez.

9. Hasonló jellegű, de szélesebb nyakú urnák; a nyakrész has felett hirtelen erősen szűkül. A LXXXIX. t. 4. sz. apahidai edény jellemző példa. A kódsi anyagban is találkozzunk e típussal. Hasonló profilú, de szélesebb a paksi LXXX. t. 7. hamuszürke edény is.

10. A fentebbi formával rokonságban álló, ugyancsak mélyhasú urnák, melyeknek profilvonala gömbölyű — tehát a fentebbi csoport éles törése itt hiányzik. Szűkebb és tagabbnyakú darabok egyaránt találhatók.

a) A LXXXVI. t. 4—6. és 8. darabokat Árpásról, Ordód-Babótról, Szobról, Nyerges-újfaluról, Szalacskáról, Jutasról ismerjük, — sajnos, nem datált leletekből. A kishomoki darab környezete a LT C<sub>2</sub>-re utal.

b) A fentebbi urnáktól abban különbözik e válfaj, hogy a nagy gömbölyűbben ívelt és a száj kihajló. Lelehelhelyei: Nagyécs, Galambok, Ordód-Babót, Udvard, Borjád-sziget.

c) Erősen öblös test jellemzi. Ide soroljuk a LXXXVI. t. 2. alsúti, LXXXVII. t. 1. földéaki, továbbá öregárpási és győrárszállási (LXXXVI. t. 3.) példányokat. A szobi anyagban is előkerültek ilyenek, pl. a LXXXVI. t. 5. és LXXXIII. t. 9. urnák is.

11. Bőszájú gömbölyű profilú edények, a 'szitulákkal' némileg rokon formájúak. A szitulához legjobban hasonlító LXXXIV. t. 5. sz. kisárpási és a 6. sz. szobi urna mellett még egy jutasi és a Fleissig-gyűjteményben lévő pécs-köztemetői edény sorolható ide. Ezenkívül még a tabáni sűrke kerámia formakincsében is van ezzel rokon forma (C. t. 2.). A pécsi és tabáni lelet tanúsága szerint tehát a forma az LT D-ben is továbbélt.

12. Kettős csonkakúp alakú urnák. Már a LT C legelején fellépnek ezek az edények, melyeknek profilvonala kettős csonkakúpot mutat, a nyakrészük egyáltalán nem, vagy csak alig ívelt. Zömökebb és nyujtottabb formában egyaránt előfordul; már Kéménden szerepel mind a kettő (VI. t. 1. és VIII. t. 5.). A VII. 1. sz. edényhez hasonló zömök darabok a Kund-gyűjtemény 42. sz. híres Certosafibulás sírjának a kis urnája (a lándzsán kívül ez a kis edény is bizonyítja a fibula retardációját), továbbá egy kurali, rácalmás küles-telepi, kódsi, kisvárdai és toponári urna. A LT C végén is él a forma; a XCI. t. 1. és 2. sz. a törésvonalon lapos bütyökkel díszített urnák is idekapcsolódnak. Az apahidai 18. sír nagy törött urnája is hasonló formájú lehetett.

A nyujtottabb forma is az egész LT C alatt él: a kódsi (Kund-féle) 4. sz. sírból, több kódsi szórványleletből is ismerjük. Zalában benyomott díszítésű töredéke került elő. Aránylag szűkebb nyakú a Győr-szeszgyári darab (LXXXI. t. 9.). A periódus végén a gávai (LXXXV. t. 1., 3., 5.) és földéaki leletek közt (LXXXV. t. 4.), Apahidán, 2. sír (LXXXV. t. 2.) és Jutason egy elgömbölyödött és zömökösödött típusa fejlődött ki és idetartoznak a kiszombori, koroncói, érmihályfalvi (LXXI. t. 21.) darabok, azonkívül e típus helyi változatának tekinthetjük a LXXI. t. 13. és 17. nehézkes, zömök urnákat is.

A típusnak egészen ritka változata egy hosszúra nyujtott és egészen összeszűkülő szájú forma, melyet Tinódról és Körösnagyharsányból ismerünk. A komáromi múzeumban egy cikk-cakos, besimítással díszített ismeretlen lelőhelyű darab van.

13. A LT B—C<sub>1</sub> 3. típus továbbfejlődését megtaláljuk a C periódus egész folyamán, a LXXXIII. t. 1—8. sz. példákon. Ez a karcsún ívelt nyakú, kb. félmagasságban profilált urnatípus a LT C legtöbb lelőhelyén képviselve van. Két főformáját különböztetjük meg:

a) A LXXXIII. t. 1—3. és 5. sz. forma; nyakrésze aránylagosan széles. A következő lelőhelyekről ismeretes: Garamdamásd, Földeák (LXXXIII. t. 5.), Gáva (LXXXIII. t. 3.), Hódmezővásárhely—Solt-Palé (LXXXIII. t. 1.) Ordód-Babót, Kaposvár, Zsitvatorok, Böleske, Ócsa, Kishomok (LXXXIV. t. 1.), Szob (LXXXIV. t. 2.), Anyala (LXXXI. t. 8.), Somogyvár (kissé nyújtottabb forma, LXXXIV. t. 4.); tehát a LT C elejétől (Garamdamásd) a végéig (Gáva, Zsitvatorok) megtalálják.

b) A másik formát a VI. t. 6. karsúan ívelt nyakú urna képviseli. A kéméni darabhoz teljesen hasonlóak származnak Ordód-Babótról (LXXXIII. t. 6.), Kósdról (LXXXII. t. 4. a Kund-gyűjt. 52. sírjából. LT C<sub>1</sub> jellegű kísérőleletekkel, Felsőegreskátáról, Alcsútról, (LXXXII. t. 3.), Gáváról (9. kép 19.) Rácalmás—Kulstelepről, Poty-pusztáról, a nagydémi 1. sírból (koncentrikus körökkel díszítve) és Vasasról. Nehézkesebb kissé a LXXXIII. t. 8. sz. balsai példány, míg egészen élesen profilált a XIV. t. 2—2a. magyarszerdahelyi urna. A LT C legvégén Földeákon (LXXXVII. t. 3.) és Apahidán is megvan (LXXXVII. t. 5. és LXXXIX. t. 3.).

Egy másik változat a LXXXIII. t. 4. és 7. forma, erősen kihajló szájrésszel. Rövidebb, teste miatt élesebben profilált benyomást tesz. A nagyhöröcsöki darab felülete fényes, polirozott sávokkal díszített. Ide tartozik a LXXXI. t. 6. sz. ordód-babóti edény is, azonkívül egy szabadhídvégi és pécsi kis urna.

Egy atipikus, de a fentiekhez sorolható darab a Márton (Arch. Hung., XXIV. t. 4. sz.) által közölt szűknyakú, ugyancsak polirozással díszített urna is.

14. A XCI. t. 3. sz. berekböszörményi gömbölyűhasú, de nem íveltnyakú típus is ismeretes a LT C lelőhelyekről; Szobról, Ordód-Babótról, Berekböszörményből, Garamdamásdról, Mezőbándról, valamivel karsúbbnyakú a XCI. t. 6. hajdubagosi urna, melyen a besimított hullámdísz a LT C legvégére utal. Hasonló módon díszített a formailag ugyancsak idetartozó LXXXIX. t. 2. sz. darab, melyet még az is érdekessé tesz, hogy a besimított díszítés a benyomott ornamentekkel együtt fordul rajta elő; bizonyítéka, hogy az utóbbi technika folyamatosan fentmaradt az egész LT időn át.

15. A LXXX. t. 8. sz. gömbölyű edénytípus ezen az ócsai példányon kívül Ordód-Babóton és Böleskén került elő. E típusnak talán későbbi formája a LXXXVII. t. 11. sz. apahidai, mélyfekete edény.

F a z e k a k. 16. A LT B—C<sub>1</sub> periódusbeli 3. típusból fejlődhetett ki a LXXXVII. t. 5—6. formájú nagy fazék. Egy kiszombori példány nyakának karsúságával még közelebb áll mintaképehez. Mind szórványos darabok; a kiszombori példányt a lelőhely jellege miatt sorolhatjuk ide.

17. A LXXIX. t. 2. és 3. darabokhoz még egy sámsonházi darab járul. Egy duna-szekesői és böleskei nagy fazék alul jobban elkeskenyedik és vállazott.

18. Jellemző LT C típust képviselnek a LXXIX. t. 5. és 6. kósvári darabok. Egy hasonló Lontóról ismeretes. A Smodič által publikált formini leletek közt,<sup>43</sup> tehát a LT C legvégén is megtaláljuk. A magyarországi darabokat nem tudjuk pontosabban datálni.

19. Az idesorolt edényeket sem urnának, sem fazéknak nem lehetne nevezni. Jellemző a gömbölyű test. Ilyen a LXXXVI. t. 10. sz. hódmezővásárhelyi darab. Egészen

<sup>43</sup> Smodič, V. t. 1.

hasonló egy hódmezővásárhely—kishomoki példány. Ismét más forma a **LXXXVI. t. 11.** sz. földéaki tojásformájú edény. Hasonló ismeretes Makó környékéről. Ezeknek analógiáit is a formini anyagban találjuk meg. (**LXXXVI. t. 12.**)<sup>44</sup>

### A LT D típusok.

20. A LT D elején az apahidai, balsai, földéaki leletekben jelenik meg a LT D urnák egyik vezetőtípusa, a **LXXXVII. t. 6., 10. és XC. t. 2.** forma. Apahidán négy darab képviseli; a **LXXXVII. t. 6.** sz. példányon a fényes polirozás kihagyásával nyert tompa sávozás díszíti. A két balsai példány közül az egyikken ugyanilyen díszítés van; a földéaki anyagban három, díszítetlen darab ilyen; Szőregen néhány töredék esetleg ehhez a típushoz tartozott. A gyulavarsándi sírból egy ugyancsak sávosan díszített darab került elő (**LXXXVII. t. 10.**). A sávos díszítést grafitos csíkok képezik. E forma megvan a Dunántúlon is. Borjádzigeten egy igen szép, a matt csíkokban hullámos besimítással díszített példány került elő (**XC. t. 2.**). Kéttornyúlakon és Bátán díszítetleneket találtak. A **XCI. t. 4.** számú kősi, kissé zömökebb formájú fekete urnán rácsos besimítást látunk. Szintén hullámos besimítés van az alsógelléri, ugyancsak kissé karcsúbb urna nyakán is (**XCI. t. 5.**). (A típus pontosabb datálására és analógiáira vonatkozólag ld. 58. s. köv. l.)

21. Az előbbi csoporthoz kapcsolja díszítése a **LXXXVII. t. 7. és 9.** tolnamegyei urnákat; mindkettőt fényes grafitos sávozás díszíti. Egy díszítetlen Bölcskén került elő. A díszítésnek a fentebbi csoporttal való rokonságán kívül a LT D-re datálja a formát a **LXXXVII. t. 8.** sz. tabáni, kétségtelenül idetartozó lelet is.

22. A **XCII. t. 4–6.** típus. Karcsúnyakú, gömbölyű edények, széles, vízszintes szájpereccel. A táblán bemutatott darabok Surčiból származnak. A **4–6.** sz. besimített hullámvonal és a római kerámiára jellemző rovátkolt díszítés datálja őket; az utóbbira való tekintettel a periódus második felére helyezhetjük. Ugyanerre az időre utal a típus velem-szentvidi előfordulása is,<sup>45</sup> azonkívül Stradonitzon való fellépte.<sup>46</sup>

23. Jellemző típusai a LT D kerámiának a tojástestű, szűk, kihajló szájú edények. Két típusát különböztethetjük meg, a festetlen és festett árut. A festetlen válfajt a **XCIII. t. 7.** számú somogy megyei darab mutatja. A **XCI. t. 7.** számú regölyi edény felső szélén két hornyolás közt megtaláljuk a besimített hullámdíszít. Efelett gyöngyözött zsinórdísz fut. Hasonló, csak zsinórdísz nélküli példány került elő Pécs—Gyárvárosban is. A **XCIII. t. 4–6.** sz. darabok is e típus kissé lapított válfaját képezik. Velelem három példány került elő. A regölyi darabot a nyaka alatt kétsoros ferde rovátkolás díszíti. Egy ilyen a bécsi Naturhistorisches Museumban őrzött (Lt. sz. 67.898.) ismeretlen lelhelyű, de magyarországi származású edény már közvetlen kapcsolatot mutat a római kerámia felé. Ugyancsak ehhez a típushoz tartozik a **XCI. t. 9. és XCII. t. 3.** sz. tabáni, ill. vinkoveii edény is. Mind a kettőt besimített hullám-, ill. a tabánin ferde vonaldísz és lent sűrű rovátkolás díszíti. A **XCI. t. 8. és 10.** sz. finom szürke anyagú polirozott és besimítással díszített szerémségi edények is ehhez a csoporthoz számíthatók.

<sup>44</sup> Smodič, V. t. 3 és 8 kép, 1.

<sup>45</sup> Miske, LXVI. t. 5.

<sup>46</sup> Pič, Stradonitz, L. t. 2.; Pitt. 1. III. t. 3., 5.

A festett urnák fő lelőhelyei Tabán, Gellérthegy és Békásmegyér, a **XCV. t. 1–3.** képek adják a legjobb példákat. Háromféle festési technikát különböztethetünk meg. Megtaláljuk a legfinomabb, feketepatronos, fehér-piros festésű árut is (**XCV. t. 6.**), ebből azonban egész edény sajnos nem került elő. Ez a kerámia teljes egészében megegyezik a nyugati LT késői festett kerámiájával.<sup>47</sup> Egy második csoportot alkotnak az ugyancsak finomfestésű, de valamivel vastagabbfalú és nem patronozott, fehér-piros, illetve néha sárgafestésű edények (**XCV. t. 1–2.**; **XCVII. t. 3–5.**). Harmadik változat a **XCV. t. 3.** sz. edény. Ennek a festése durvább, felülete nem fényezett. Hasonló urnák töredékeit a tabáni anyagban is megtaláljuk (**XCV. t. 4.**). Az elsőnek említett finom patronos áru a Tabánon kívül csak Velemen fordul elő nálunk. Az utóbbi lelőhelyen töredékes; így az edényformát nem lehet megállapítani (**XCV. t. 5.**). Pomáz környékéről ismerünk néhány, a 2. és 3. csoporthoz sorolható töredéket, azután Nagyváradról hasonló formájú nagy urnát és Kosztesdről néhány töredéket.<sup>48</sup>

A békásmegyéri égetőkemence tanúsága szerint a festett edények zömét itteni fazekasok készítették; azonban valószínűnek tarthatjuk, hogy a patronos díszítésű darabokat, melyek a békásmegyéri kemencében nem kerültek elő,<sup>49</sup> mint fentebb említettük, a nyugati (Gallia, Svájc) darabokkal teljesen egyformák, importárának tekinthetjük.

24. Külön típust képviselnek a **XCIII. t. 8.** és **9.** számú surčini edények. A táblán bemutatottakon kívül még egy surčini és egy besimított hullámvonallal díszített deči edényről is tudunk. Az utóbbi peremén kis, edényfedő tartására szolgáló kiugrást látunk. Mindegyiknek finom világosszürke agyag az anyaga. A tabáni festett anyagban néhány hasonló formájú, de szűkebszájú példány van.

25. A tabáni és békásmegyéri anyag legnagyobb részét a hombáredények teszik ki. Szürke és sárgás-drappos agyagból készültek; sok darabnak a pereme alatt besimított hullám- vagy rácsmintát látunk. Némelyiknek az alsó részén ugyancsak találkozunk rovátkolt díszítéssel (**XCIV. t. 7–10.**; **CH. t. 6.**; **CIV. t. 2.**). A típus másik centruma a Szerémségben van: Surčín (**XCIV. t. 5.**), Vukovár (**XCIV. t. 6.**) és Jakovo az eddig feljegyzett lelőhelyek. Mint a két centrum közti összekötő kapcsolatot foghatjuk fel a bogojevai (gombosi) urnasír nagy hombárját. Ugyane típushoz tartozhatott a szobi 1. sz. sírban előkerült nagy hombár is. A darabok a tabáni anyag tanúsága szerint a LT D második felére datálhatók. Nem lehetetlen, hogy a szobi sír is erre az időre esik.

26. Már LT D formákhoz kapcsolódik a **LXXX. t. 9.** sz. balsai bőszájú urna is. A balsai edényt a periódus legelejére datáljuk. A LT D derekáról származó, már a római formákhoz közelálló edényforma példái Szombathelyről és Surcínból ismertek. Kelta-jellegű római kori változatát a **XCIII. t. 3.** sz. képen mutatjuk be.

27. A velem-szentvidi anyagban fellépő különleges edény töredékét mutatjuk be a **XCIV. t. 4.** sz. ábrán. Kétségtelenül a közép és késő LT karcsútalpú vázátípus töredéke lehetett.<sup>50</sup> A velem-szentvidi példányon kívül a pozsonymegyei Ábrahámon és a nyitra-megyei Csácsón került elő hasonló töredék. Anyaga a késő LT világosszürke, illetve

<sup>47</sup> Nagy Lajos, Békásmegyér, 6. l.

<sup>48</sup> Nagy Lajos, Békásmegyér, 6. l.

<sup>49</sup> Nagy Lajos, Békásmegyér, 6. l.

<sup>50</sup> Déchelette, 1479. l.; Procházka, VI. t. 15., XXI. t. 14., XVI. t. 13.; Jahm, I., 68. l. (Biekkau telepről), az I. századra datálva.

sárgás masszája. Valószínűnek tarthatjuk, hogy a kárpátmedencei darabok a LT D-be tartoznak és a bójok felléptével állnak kapcsolatban.

28. Kétségtelenül a fentebbi csoporttal tartoznak össze a **XCIV. t. 1—3.** sz. hegerestű, fínom, világosszürke edények. Mint a **XCIV. t. 2.** sz. épen maradt példányon látjuk, kis, gombos közepű fogó takarja őket. Ezen és az edénytesten egyes példányokon fínom, fésűs-csoportos díszítés van. Velem-Szent-Viden kívül még nem került elő nálunk hasonló edény, kivéve az e csoportba sorolható, bár a szájképzésben eltérő **XCIII. t. 2.** számú sárgaszínű ordód-babóti edényt. A nyugati késő LT kerámiában megtaláljuk a formát, főleg a rajnai germán területeken.<sup>51</sup> Ugyanitt az edényfedő fellépését is megfigyelhetjük.<sup>52</sup> Ez a fedő a koracsászárkori kerámiában egészen jellegzetessé válik nálunk<sup>53</sup> is. Schumacher osztályozása szerint az ordód-babóti példányt a LT D elejére kell datálnunk, míg az egyenesfalú velemi darabok a LT D második felére esnek.<sup>54</sup>

## ORSÓKARIKÁK.

A **LXII. t. 10—14.** számú orsókarikatípusok a legtöbb LT lelőhelyen előkerülnek; kronológiai különbségeket egyelőre nem tudunk köztük vonni. Általában kettős csonkakúp alakúak, de akad lapos körteforma is, (**LXXII. t. 13.**) és lapos kerek korong (**LXII. t. 11.**).

## VIII. FEJEZET.

### A TEMETKEZÉS.

#### A halomsíros temetkezés.

A Kárpát-medence területéről csak egy LT-kori tumulusos temetkezést ismerünk; ez a kustánfalvi XI. t. számú halomsír, egy 8 m átmérőjű és 5·5 cm magas halom; a keleti szélén égett faszéncsomó, közepén egy urna volt elhelyezve. Ebben az urnában voltak a hamvak és a mellékletek, melyeket a LT C elejére datálunk. A többi 15 tumulus mind szkíta temetkezést tartalmazott. Kétségtelen tehát, hogy itt szkíta hatás alatt használták a halomsíros ritust.

Az egész LT periódus alatt — legalább az eddigi leletanyag alapján megállapíthatólag — teljesen hiányzik a kelta-illyr tumulusos temetkezés. Somlyóról Darnay említ keltakori csontvázas halomsírt, de ez már nem ellenőrizhető adat. A „periferiális LT A kultúrkörben“ fellépnek tumulusok, de a Kárpát-medence területén már ennek keretéből sem ismerünk ilyet. A Márton által részletesen tárgyalt<sup>1</sup> fehérvár-csurgói kamra-

<sup>51</sup> Déchelette, 1482. l. 677. kép 6.; Behrens, 21. kép, 5., 23. kép, 4., 33. kép, 2.; Schumacher, 3. 271. l.

<sup>52</sup> Behrens, 27. és 30. l.

<sup>53</sup> Bónis É., id. m. 28. l.

<sup>54</sup> Schumacher, 3., 271. l.; Behrens, 28. l., 33. kép. Elsheim.

<sup>1</sup> Márton Arch. Hung., 26—27. l.

sírt a leletleírások alapján nem lehet bátorsággal a koravaskor és a LT határára helyezni — későbből pedig semmi adatunk nincs. Annál érthetlenebb ez a jelenség, mert a koracsászárkorban már újra megtaláljuk Pannonia területén az illyr halomsírokat és mivel tudjuk, hogy az illyrség nagyrésze a LT egész tartama alatt itt élt. Ezt a hiányt esetleg koravaskorinak vélt halomsírok anyagának vizsgálata oldhatná meg; — nem tart-hatjuk kizártnak, hogy a koravaskori anyag retardációja rejti magában a kérdés meg-oldását.

### Csontvázsírok.

A Kárpát-medencében megjelenő keltaság a csontvázás temetkezést hozza magával. A datálható legkorábbi sírjaink (Fertőmeggyes, Sopron-Bécsidomb, Litér, Cserszegtomaj, Beled) és a még a korábbi időszakot jelző hallstatti hatású stomfai sírok csontvázás temet-kezést tartalmaznak. Azonban a csontvázás temetkezés nem szorítkozik kizárólag a korai időkre nálunk sem. A LT B végi és C eleji temetőkből már a csontvázás és hamvasztásos ritus keveredését látjuk; így Rozványon, Kéménden, Garamdamáson és Solt-Palén. Ettől kezdve a két temetkezésmódot párhuzamosan használják. A LT C sírok legalább felerészben csontvázásak; az apátipusztai 48 sír közül 8 hamvasztásos; csont-vázsírokat találunk Győr—Kálvárián, Győr—Újszálláson, Rácalmás—Kulcstelepen, Sárkeszin, Badacsonyan, Bökényben, Tótkomlóson, Galambokon, Debrecenben. Ezeket a sírokat teljes biztonsággal datálhatjuk a LT C-be. Szőregen ugyancsak a LT C derekára helyezhetők az összekevert hamvasztásos és csontvázás sírok. A nagyhörsök—török-dombi urna- és csontvázsírok is egymáshoz közel kerültek elő. E megállapítások teljesen megegyeznek a külföldi kutatás eredményeivel; hasonló a helyzet Franciaországban,<sup>2</sup> Dél-Németországban,<sup>3</sup> Ausztriában,<sup>4</sup> is. Csehországban az egész LT C alatt a csontvázás temetkezés uralkodik a keltákrál.<sup>5</sup>

Azt is megállapíthatjuk, hogy a LT D alatt is fellép szórványosan ez a ritus. A szobi I. sírt és a gyulavarsándi hólyagos nyakpercet és sávós díszítésű edényt tartalmazó és a perkátai sírokat teljes biztonsággal datálhatjuk a LT D-re. Valószínűleg a LT C végéről vagy a LT D-ből származik a Lovácskán előkerült, II. Fülöp tetradrachmájának után-zatát tartalmazó kőpakkolásos csontváz sír. Bittel is említi egy hasonlóan pénzzel az I. századra datált sírt<sup>6</sup> A gávai urnasírok anyaga is az LT C—D fordulójáról származik; lehetséges, hogy a mellettük előkerült mellékletnélküli csontvázsírok is ebből a korból valók.

A sírok tájolásából nem tudunk következtetéseket levonni. A pontosan megfigyelt sírok igen ritkák, és a sírok elhelyezése még egy temetőn belül is variálódik; például Solt—Palén DNy-on és ÉNy-on találjuk a fejeket, más sírmezőkön D—É, É—D, K—Ny, DK—ÉNy, Ny—K elhelyezést figyeltek meg.

Az ásatások nem szolgáltatnak adatot arra sem, hogy a sírmezők átlagos nagyságát megállapíthassuk; gyakoriak az egyedül, kettésével, hármásával előkerült sírok. Sopron-

<sup>2</sup> Déchelette, 1013. l.

<sup>3</sup> Reincke, III. LT. 290—291. l.; Bittel, 74. l.

<sup>4</sup> Pitt., I., 75. l.

<sup>5</sup> Schránil 228. l.

<sup>6</sup> Bittel, 76—77. l.

Bécsidombon, Kéméden, Szőregen 15—25 sír került elő; a kódsi és szobi temetők sírszámát nem tudjuk, de a kódsi temető kétségtelenül eléri a százat is;<sup>7</sup> valószínűleg hasonló nagy volt a szobi sírmező is.

Ugyancsak nem lehet megállapítani azt sem, hogy sorosan temetkeztek-e. A sopron-bécsidombi síroknál ez problematikus, míg más helyen, pl. Szőregen egyáltalán nincs nyoma. Az apátipusztai temetőben viszont szabályos soros temetkezést találunk. Az utóbbi annál feltűnőbb, mert itt nem találtak jelköveket, pedig, mint erre Pittioni is rámutat,<sup>8</sup> ez nem képzelhető el jelzés nélkül. Így valószínűnek kell tartanunk, hogy vagy csak egyszerű halmok fedték a sírokat, mint Szőregen, vagy esetleg fejfák állhattak rajtuk.

Kővel bélelt vagy keretelt sírokat eddig csak Sopron-Bécsidombról és Kishőflányból ismerünk. Márton szerint Kósdon is megtaláljuk.<sup>9</sup> „Kőlapokból készített“ a lovácskai, fentebb említett, tetradrachmával datált sír is. A sopron-bécsidombi és kishőflányi sírok a keletausztriai korai kőpakkolásos sírokhoz csatlakoznak;<sup>10</sup> — ismét a két terület összetartozását bizonyítva. Viszont a lovácskai sír a ritus hosszú ideig való fennmaradását igazolja.

Koporsónak nincs nyoma anyagunkban, kivéve a Sopron—Bécsidombon előkerült vasszegeket, melyek esetleg koporsószegek lehettek.

A vázak a hátukon fekszenek nyújtott helyzetben; sokszor a fej oldalra is fordul. A karok általában a váz mellett elnyújtottan pihennek, de találunk eltérő helyzeteket is; Paur szerint általános a jobbkar könyöktől való áthajlítása Sopron—Bécsidombon. Nagyhörsökön, Csabrendeken, Nagyharcsáson a balkar van a törzsön áthajlítva, míg a kéméni 6. sz. és az egyik soltpaléi sírban mind a kettő keresztbe van téve. A kéméni 8. sírban a halott kezei az ölében összekulcsolva fekszenek.

A mellékleteket általában a váz jobboldalán helyezték el; de gyakori a baloldalon is. Rendszerint 2—3 urnát; a férfisírokban fegyvereket a nőiekben ékszereket találunk. Érdekes, hogy már a csontvázsírokban találunk meghajlított fegyvereket (kardokat); így az egyik sopron-bécsidombi (1888) sírban kard- és kardhüvely-maradékok feküdtek, vadkancsontok köré hajlítva. Az egyik érdgyulamajori csontvázsírból ugyancsak háromszoroson összehajlított vaskard került elő. Hasonlót állít Darnay egy csabrendeki sírról is. A perkátai csontvázsírok késői kardjai ugyancsak össze vannak görbítve. Megállapíthatjuk tehát — hogy noha a hamvasztásos sírokban sokkal gyakoribb a fegyverek összehajlítását, — nem hiányzik e szokás a csontvázsírból sem.<sup>11</sup>

Szinte minden jól megfigyelt sírban megtaláljuk a disznó- (vadkan) maradványokat; rendszerint egy urnában, vagy tálban elhelyezve, de a földön is találjuk. Régen ismert különlegesség a sopron-bécsidombi sír, melybe egy teljes vadkant temettek el; a sír elhelyezése és kiépítése (kőkeret) a IV. századra utal. Hasonlóan teljes disznócsontvázat találtak az egyik rozvágyi sírban; de itt már emberi csontvázal együttl, ennek a lábánál elhelyezve. Mint alább látjuk majd, a teljes disznó elhelyezésével a hamvasztásos ritusnál is találkozunk.

<sup>7</sup> Csak Kund Elemér birtokában 60-on felüli sírlelet van.

<sup>8</sup> Pitt., 1., 73. l.

<sup>9</sup> Márton, Arch. Hung., 116. l.

<sup>10</sup> Pitt., 1., 73. l. és 114. l.

<sup>11</sup> Jahn, 2., 19—20. l.

A régebbi irodalomban találunk említést ú. n. lovassírokról is;<sup>12</sup> ezek azonban nem egészen megbízható adatok. Hogy valóban temetkeztek-e lóval a kárpátmedencei kelták, ma még nem dönthető el.

A Wosinszky és Márton által<sup>13</sup> ismertetett apátípusztai és borjádi sírok közül újabban a soltpaléi 5. sz. sírban (P. 8.) baloldalára fektetett gyermekcsontvázat találtak; ezenkívül a sopron-bécsidombi ásatások alkalmával is kerültek elő mellékletnélküli zsugorított tetemek, kelta koruk azonban nem bizonyos. Noha kétségtelen, hogy a zsugorított temetkezés szokását — bár ritkán, de szélesebb körben elterjedve — másutt is megtaláljuk,<sup>14</sup> mégis nálunk kétségtelenül szkíta hatásból származtathatjuk. A Tiszavonal szkíta-kelta keveredéses temetőiben (Csanytelek, Jaksor, Telekpart) találjuk meg a szkíta kultúrkörben otthonos ritust.<sup>15</sup> Ha figyelembe vesszük a kelta és szkíta anyag szoros kapcsolatait, igen valószínűnek fog tűnni feltevésünk. Hogy a Kárpát-medencétől nyugatra és északra előkerült ilyen sírokat is ide vezethetjük-e vissza, eddig még nem dönthető el.

### A hamvasztásos temetkezés.

Mint említettük, a legkorábbi hamvasztásos sírokat a LT B végére, vagy inkább a LT C elejére datálhatjuk; erre az időre utalnak a rozvágyi kelta sír fémmellékletei és kerámiája, továbbá a kéméndi és garamdamásdi sírok mellékletei. Ettől kezdve az egész LT-en keresztül a csontvázas temetkezéssel párhuzamosan szerepel.

Sajnos a sírok nagy száma mellett is igen kevés a megfigyelt leletünk. Legtöbb esetben csak „hamvasztásos sír“ megjelölést kapunk, főleg a régebbi irodalomban. De így is világosan látjuk a hamvasztásos ritus két formáját; a hamvakat vagy urnába gyűjtve helyezték el, vagy egyenesen a földre. Ugy látszik, mind a két eljárást egyszerre kezdték; Rozvágyon földre helyezték, Kéménden urnába gyűjtötték a hamvakat. Garamdamásdon ugyancsak a földre, egy kis külön mélyedésbe tették őket. E temetők kb. egykorúak. A szőregi sírmezőn a hamvasztásos sírok zöme földsír, de urnasírok is akadnak. A LT C második felére helyezhető sziráki sírmezőn egymás mellett látjuk ezt a két típust. Tisztán urnasíros a kishomoki temető. Rozvágyon és Garamdamásdon kívül földre helyezték a hamvakat Sopron-Bécsidombon, Solt-Palén, Nagyenyeden és Apahidán. A két csoport közt nem lehet kronológiai különbséget felállítani. Fel lehet vetni a kérdést, hogy eredetükben nem különböznek-e?

A Kárpát-medencétől nyugatra eső országokban is a LT C alatt jelennek meg a hamvasztásos sírok; a különböző területeken a kutatók hol illyr, hol germán hatásnak fogták azt fel. Valószínűleg mind a két feltevés helytálló. A Kárpát-medencében egy harmadik tényezőt is tekintetbe kell vennünk; a szkítákat. A legkorábbi hamvasztásos sírjaink a rozvágyiak. Kérdés azonban, hogy feltételezhetjük a garamdamásdi, kéméndi

<sup>12</sup> Gyoma és Tápszentmiklós.

<sup>13</sup> Wos, II. 262. és 577. l.; Márton, Arch. Hung., 24. l.

<sup>14</sup> A Pittioni által ismertetett guntramsdorfi, Au am Leithaberg-i, és az általa említett Heidolsheim in Élsass, Nierstein in Rein Hessen, Blakenstein bei Nördlingen, Manching, Letky (Prága mellett) Bern és Trencsénteplicből származó sírok mellett még egy Marefyben (Morvaország) (Procházka, 88. l. 28. kép) kiásott erősen zsugorított csontvázat említhetünk.

<sup>15</sup> Párducz, Dolg., 1940. 91. l.; Bottyán id. m.,

teljesen kelta jellegű sírmezőkön is a szkíta hatást? Az érintkezési lehetőségük mindenestre megvolt, amint láttuk. A tiszavonali temetők (Solt-Palé, Kishomok, Szőreg Jászapáti) ilyen sírjait teljes biztonsággal írhatjuk a szkíta hatás számlájára. Kérdéses az is, hogy a későbbi LT sírmezők (Apátipusztza, Kósd, Szob, stb.) mennyiben veszik fel e hatásokat. A szkíta anyagban is egyaránt megtaláljuk mind a két szóbanforgó temetkezési típust.<sup>16</sup> E mellett a Kárpát-medencében is számolni kell az illyr hatással; az apahidai temetőnek pedig germán kapcsolatai vannak. Feltűnő érdekessége az apahidai sírmezőnek a síroknak terméskövel való bélelése. A sírok formája általában szabálytalan kör, vagy ellipszis alak, de találunk négyszögletes sírfészkeket is; Garamdamásdon, Apahidán, Zsitvatorokon például pedig téglalap alakú üregeket. A sírokban 1—5 db urnát helyeztek el; ha a hamvakat nem beléjük tették, akkor gyakran helyezték az urnát a hamvak tetejére, vagy a hamvakat az urnák mellett elszórtan. Rendszerint egy tálat is találunk; ebben sokszor szárnyascsoportokat. A hamvasztásos sírokban is állandó melléklet a disznó-, (vadkan) csont. Az urnatemetkezés érdekessége a borjádi nagy urnában eltemetett teljes disznó, kézenfekvő analógia Sopron-Bécsidombhoz. Majdnem teljes disznócsontváz került elő a szőregi 8. urnasírból is.

A hamvasztásos sírokban kb. ugyanazokat a mellékleteket találjuk meg, mint a csontvázakban; sokszor megégetve. A kardokat kivétel nélkül összehajlítgatják. A **XLIII.** és **XLIV.** táblán bemutatjuk az összegörbítés főbb módjait; a **XLIII. t. 1., 3., 6., 7., 8.** és **10.** sz. képek különböző szögben kettéhajtott darabokat mutatnak; pontosabban datálni nem lehet őket. A sopron-bécsidombi példány (**XLIII. t. 1.**) a LT C elejéről, a kupinóvi (**XLIII. t. 10.**) már a LT D-ből származik. Szobon, Kósdon és Jutason inkább a szorosán kettéhajtott típust találjuk meg (**XLIII. t. 6.**). A **XV. t. 6.** szántódi és a **II. t. 5.** radostyáni darabok háromszorosan vannak összehajtogatva. Háromszorosan összehajlítgatott darabokat már Rozványon is találunk (**IV. t. 11.**); hasonlóképen Kósdon (**XLIII. t. 4.**), Szőregen, stb. Egész laposan, sokrétűen összehajlított darab a lakihegyi (**XV. t. 13.**). Hasonló késői típusokat ismerünk Kósdról, és Pécs-Köztemetőből. Ezek már valószínűleg a késői időkre szorítkoznak. Ugyancsak a LT D típusa a háromrészebe hajlított véméndi (**XVII. t. 3.**), bácsföldvár-óbecsei kard (**LXIII. t. 9.**). Hasonló a Jenny által publikált däljai kard és hasonló formák kerültek elő Mokronogon<sup>17</sup> és Forminban.<sup>18</sup>

Bár sokkal ritkábban, de összehajtott lándzsahegyeket is találunk. Laposan kettéhajlított az **LI. t. 5.** sz. pécs-központi-temetői és a **IV. t. 16.** sz. rozványi lándzsa. Keskenyebb levelű kettéhajlított darabok Kósdon és Dälján is előkerültek. Szekszárd-Baktán az **L. t. 7.** típusú késői lándzsahegyek 2—3 rétegű példányai kerültek elő. Egészen különleges a **II. t. 5.** sz. radostyáni példány levelének a derekára húzott karika; egyedül áll az általam ismert anyagban; célját elképzelni is nehéz.

Egészen különleges urnasírunk a balsai II. számú híres kocsisír, melyet a **38. kép 4.** mutat be. A sír közepén 2 egymás fölé fektetett kerékbronz volt; bennük és körülöttük helyezték el a mellékleteket. A hamvak a földön feküdtek. Mint a leletek tipológiája mutatja, a sírt a LT C—D fordulójára kell helyeznünk. Mint ilyen hamvasz-

<sup>16</sup> Párducz, Dolg., 1940. 91. l.

<sup>17</sup> Laibach, Múzeum, Lt. sz. 3495.

<sup>18</sup> Smodič, I—II. ábra.

tásos kocsisír, teljesen egyedülálló. A kora LT kocsitemetkezésektől nemcsak a hamvasztásos rítus választja el, hanem abban is eltérő, hogy a kocsit csak a két abroncs jelképezi. A publikációk Erdélyből több helyen is említenek abroncs- és kocsitöredékeket;<sup>19</sup> és itt említhetjük meg a Hatvan—Boldogon előkerült abroncstöredékeket is; mindezekről azonban semmi biztosat nem állíthatunk. Külföldről sem ismerünk semmi idevonatkozó analógiát.<sup>20</sup> Így a balsai sírt egyelőre megoldatlan kérdésként kell kezelnünk.

OSZK

Országos Széchényi Könyvtár

<sup>19</sup> Mezöbánd, Prázsmár, Érkörtvélyes.

<sup>20</sup> A Reinecke, MF, 45. jegyzetben említett leletek vagy nem sírokból származnak, vagy jelentéktelen töredékek.

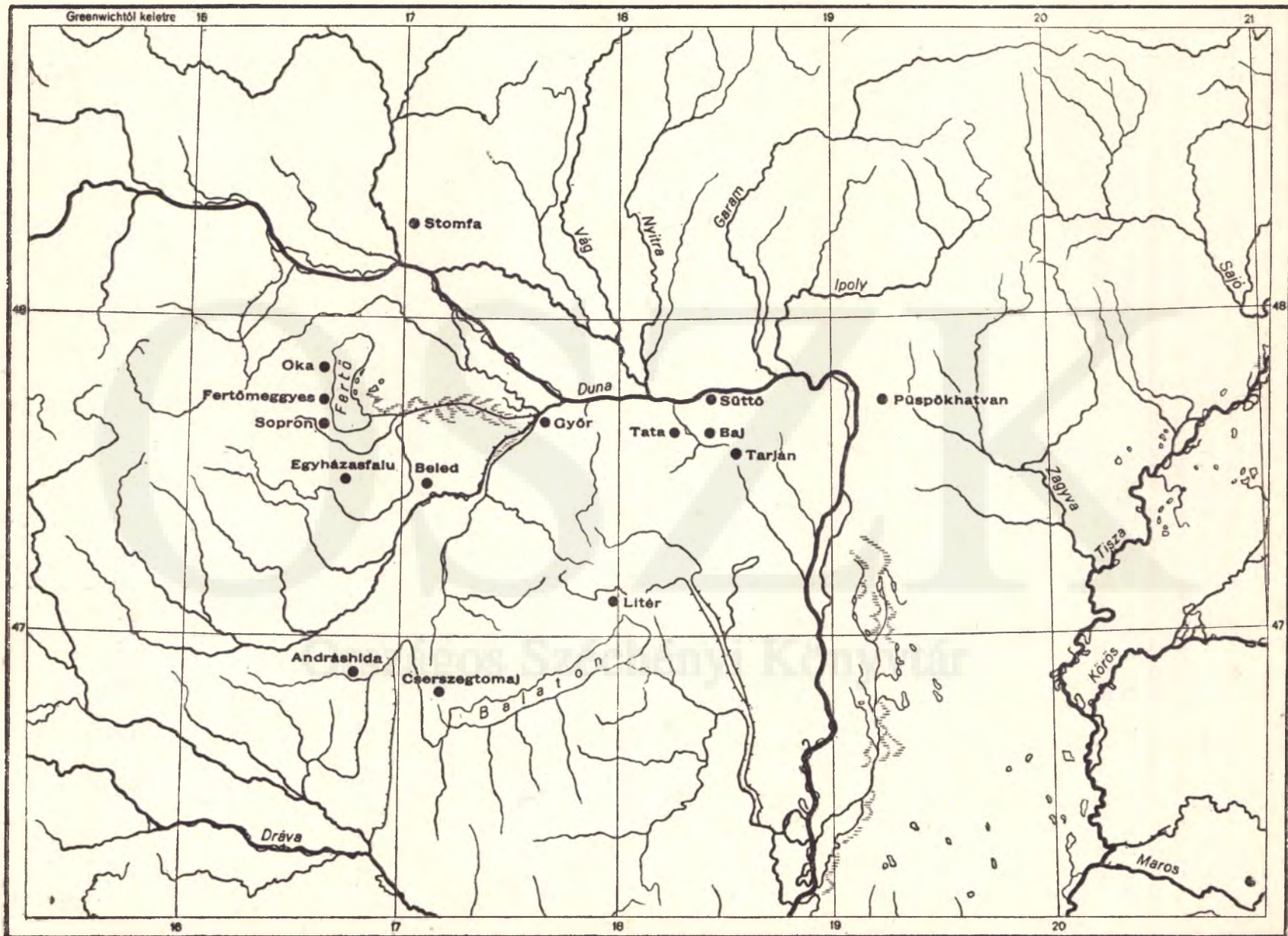

1. térkép. A Kr. e. IV. századi leletek elterjedése a Kárpátmedencében.

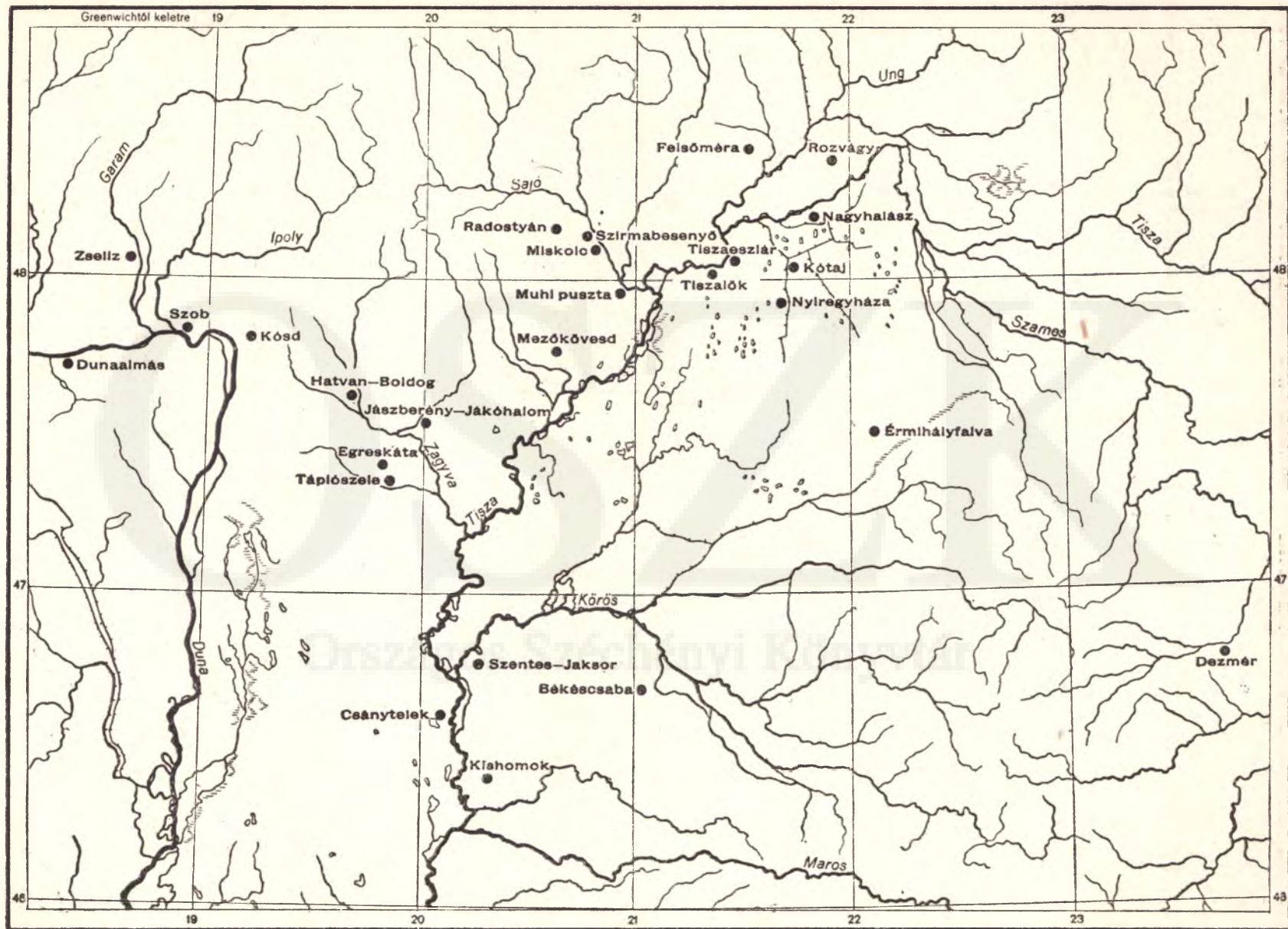

2. térkép. Kelta-szkíta keveredett temetők elterjedése.

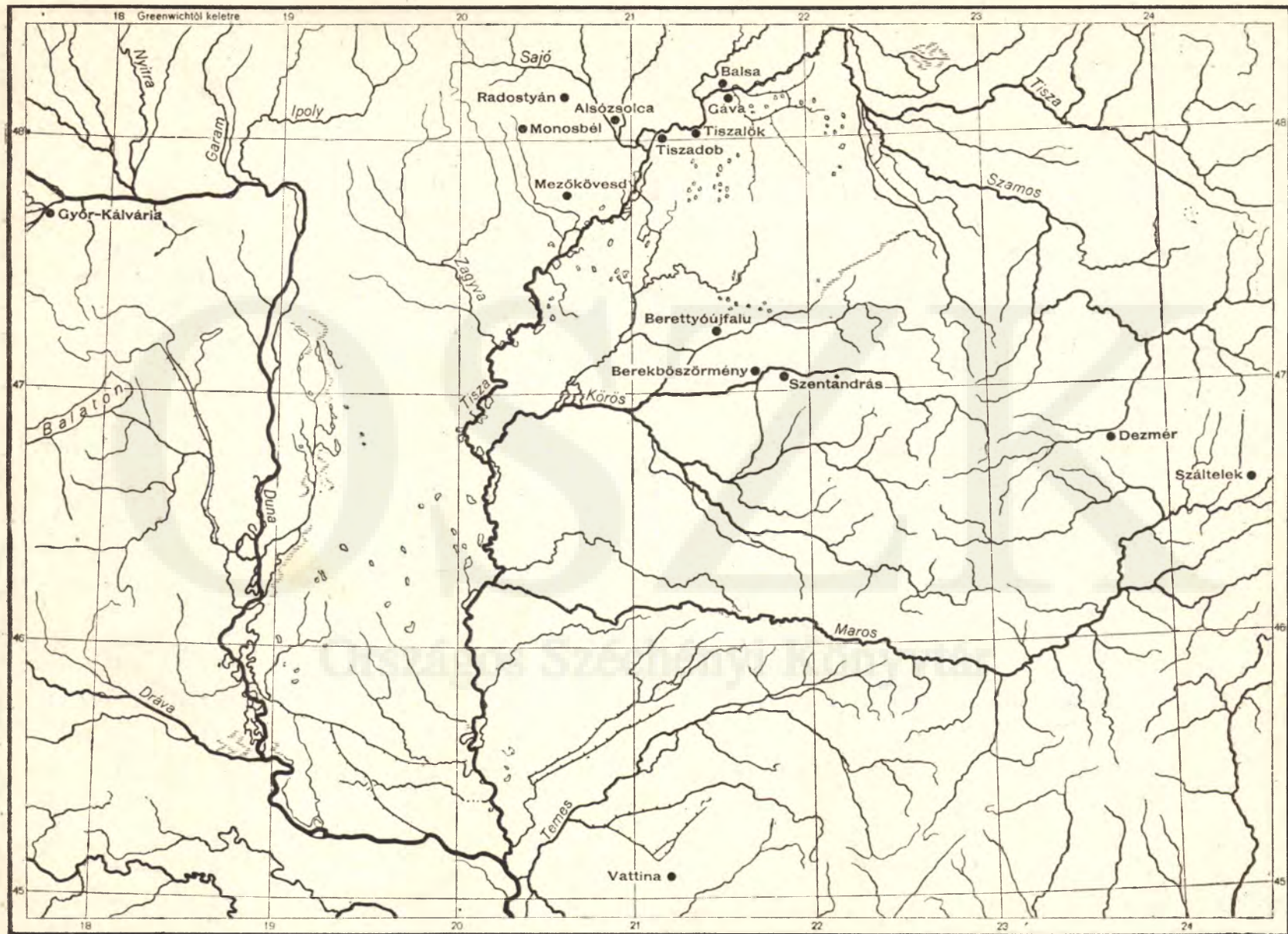

3. térkép. A félholdas diszítésű egyfülű bögrék elterjedése.

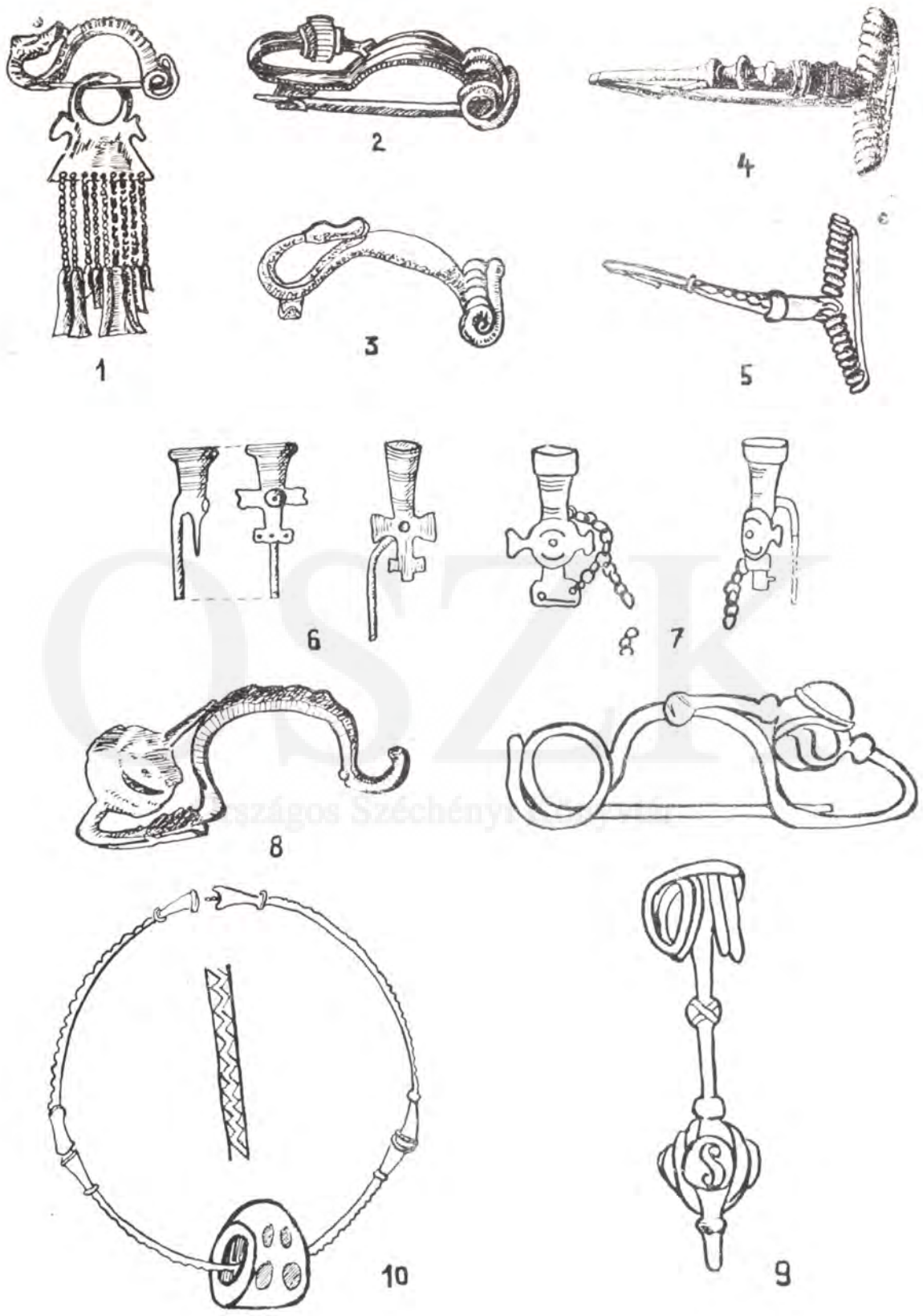

1. kép. 1. Grobniki állatfejes fibula (Ljubie, Popis XXXIII. t. 246.). — 2–3. Sanskimosti madárfejes fibulák (Fiala, WMBH. VI. 1899. 55. és 116. kép). — 4. Vimicai fibula (Tresasures of Carniola, XXI. t. 114.). — 5. Sisciai fibula. — 6–7. Tűfejek (6. Kostrzewski, 60., 61. kép; 7. Hagen, Mannus XVI. 86. 1. 10. kép). — 8. Bonyhádi fibula. — 9. Kódsi fibula. — 10. Tarjáni karperec.

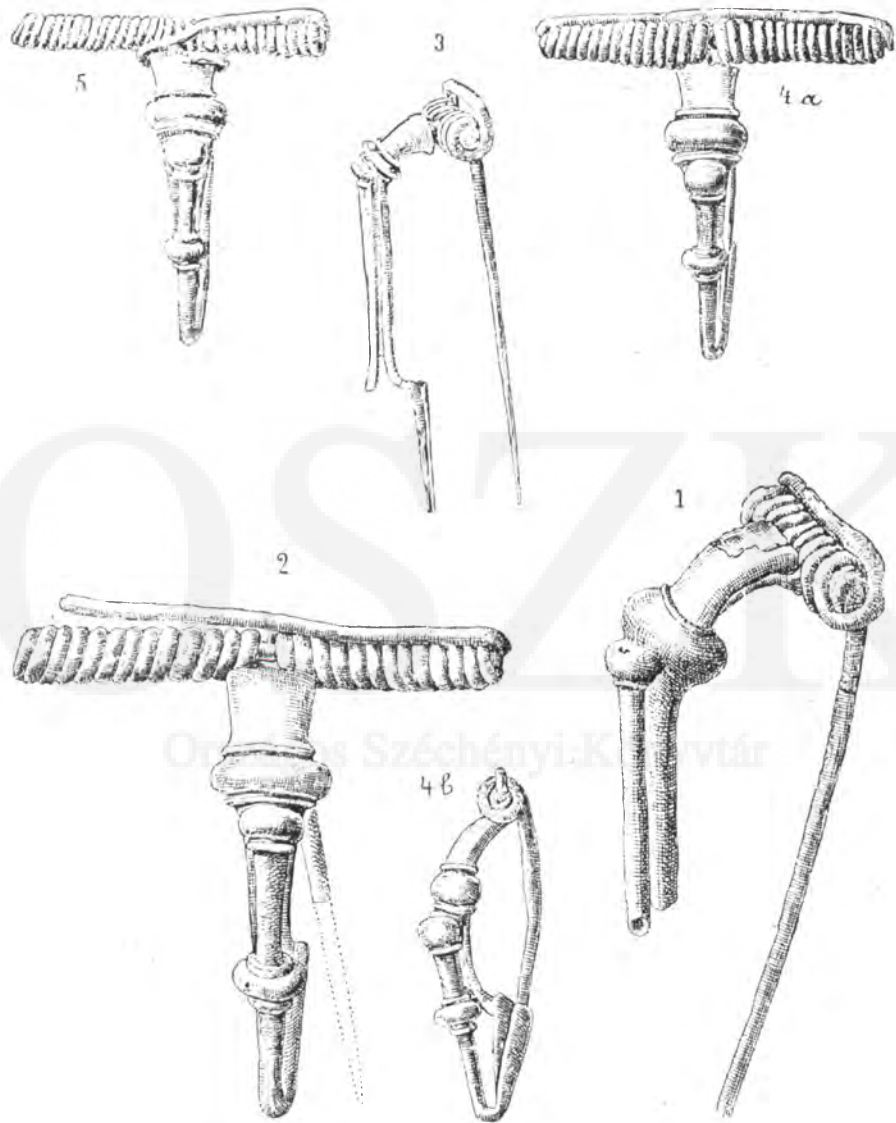

2. kép. Regölyi ezüstfibulák (AÉ. 1891. 280. l.).



3. kép. Regölyi I. lelet (AÉ. 1891. 279. l.).



4. kép. Regölyi II. lelet (AÉ. 1907. 169. 1.).

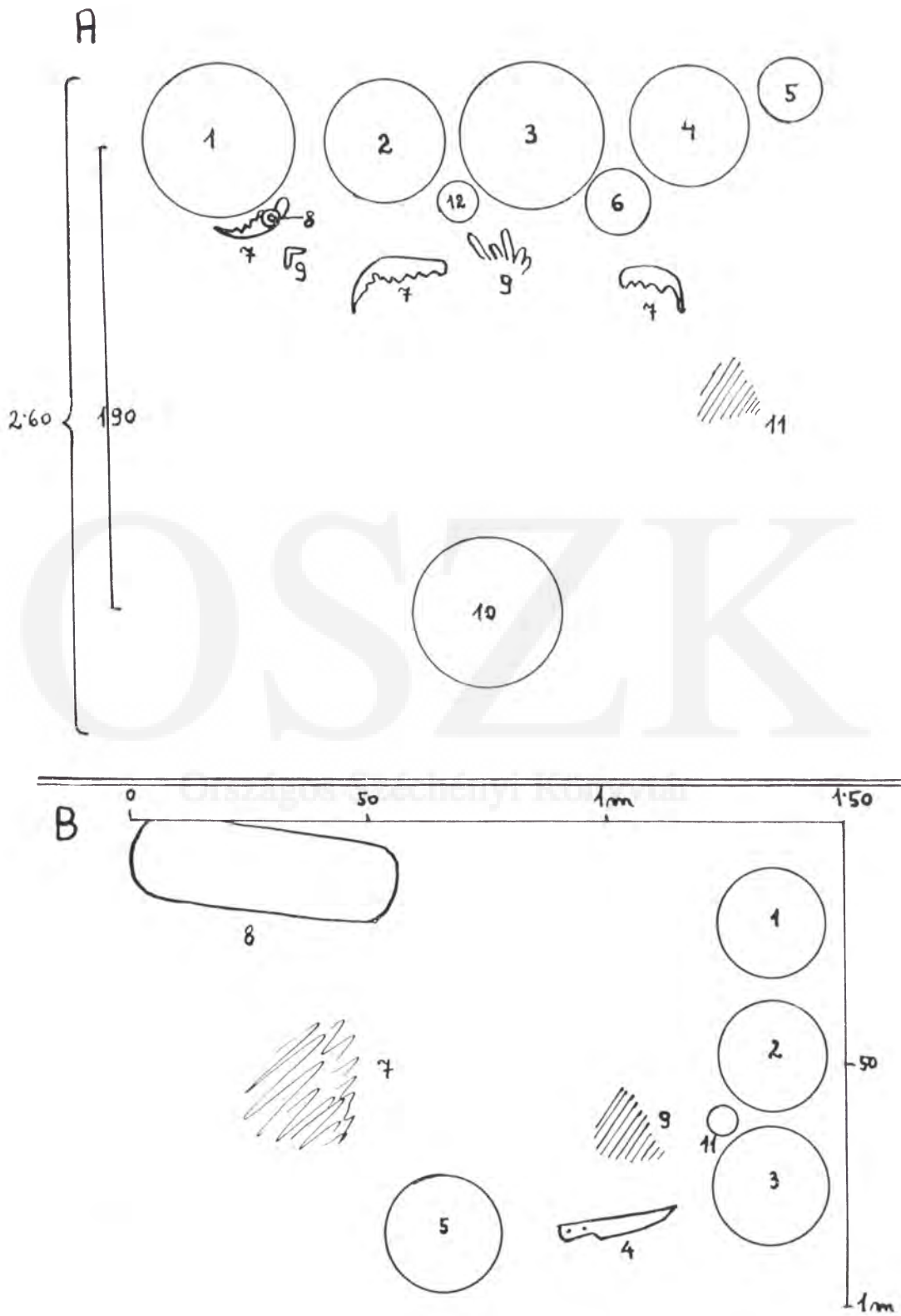

5. kép. A. A rozvágyi I. sír rajza. — B. A rozvágyi III. sír rajza.

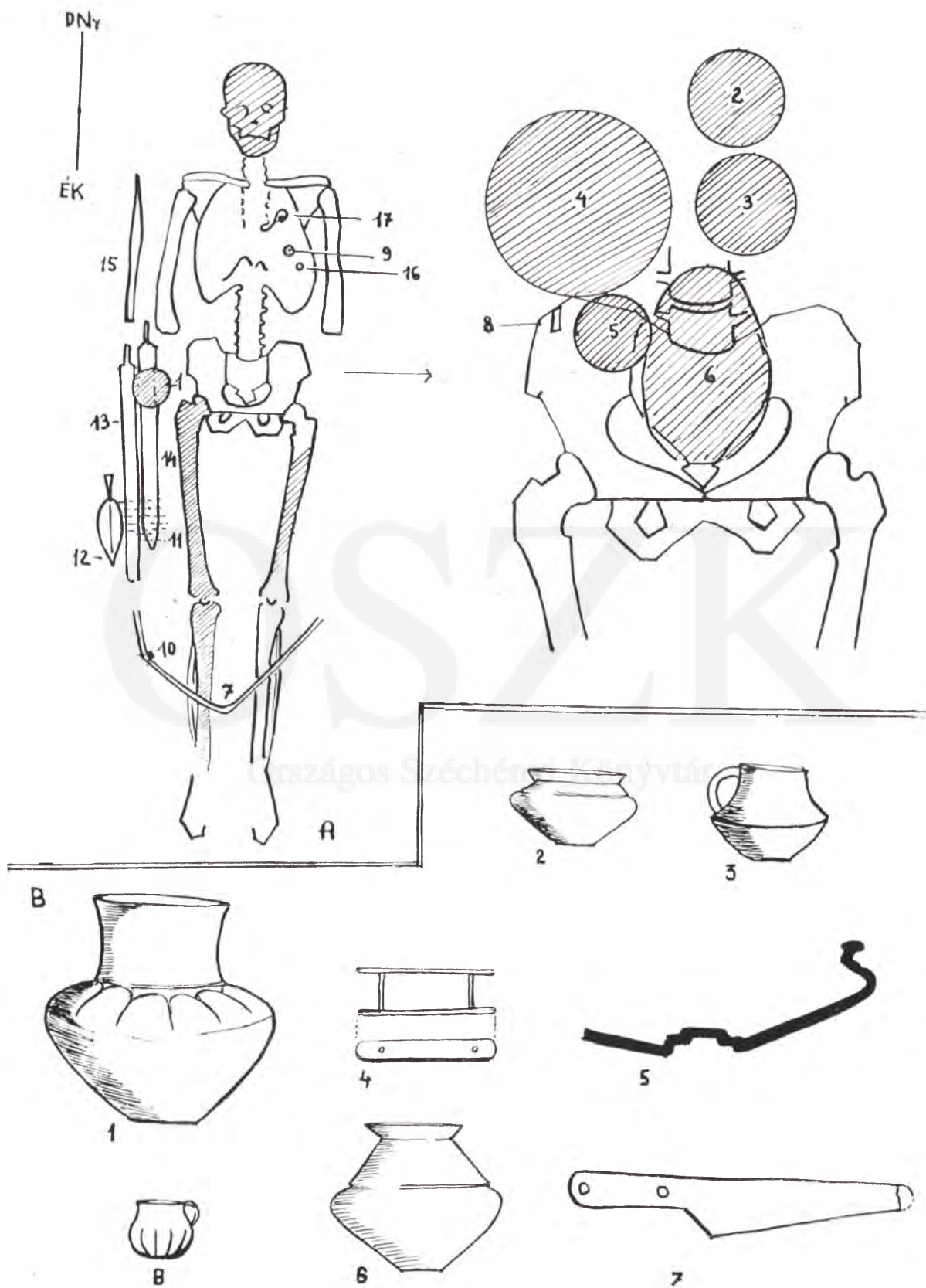

6. kép. A. A rozvágyi II. sír rajza. — B. 1—8. A rozvágyi sírok leletei: 1; I. sír 5; 2; I. sír 6; 3; I. sír 12; 4; II. sír 6; 5; II. sír 5; 6; III. sír 3; 7; III. sír 4; 8; III. sír 11.



7. kép. Felsőméri leletek (AÉ. 1905. 261, 263, 265. 1.).

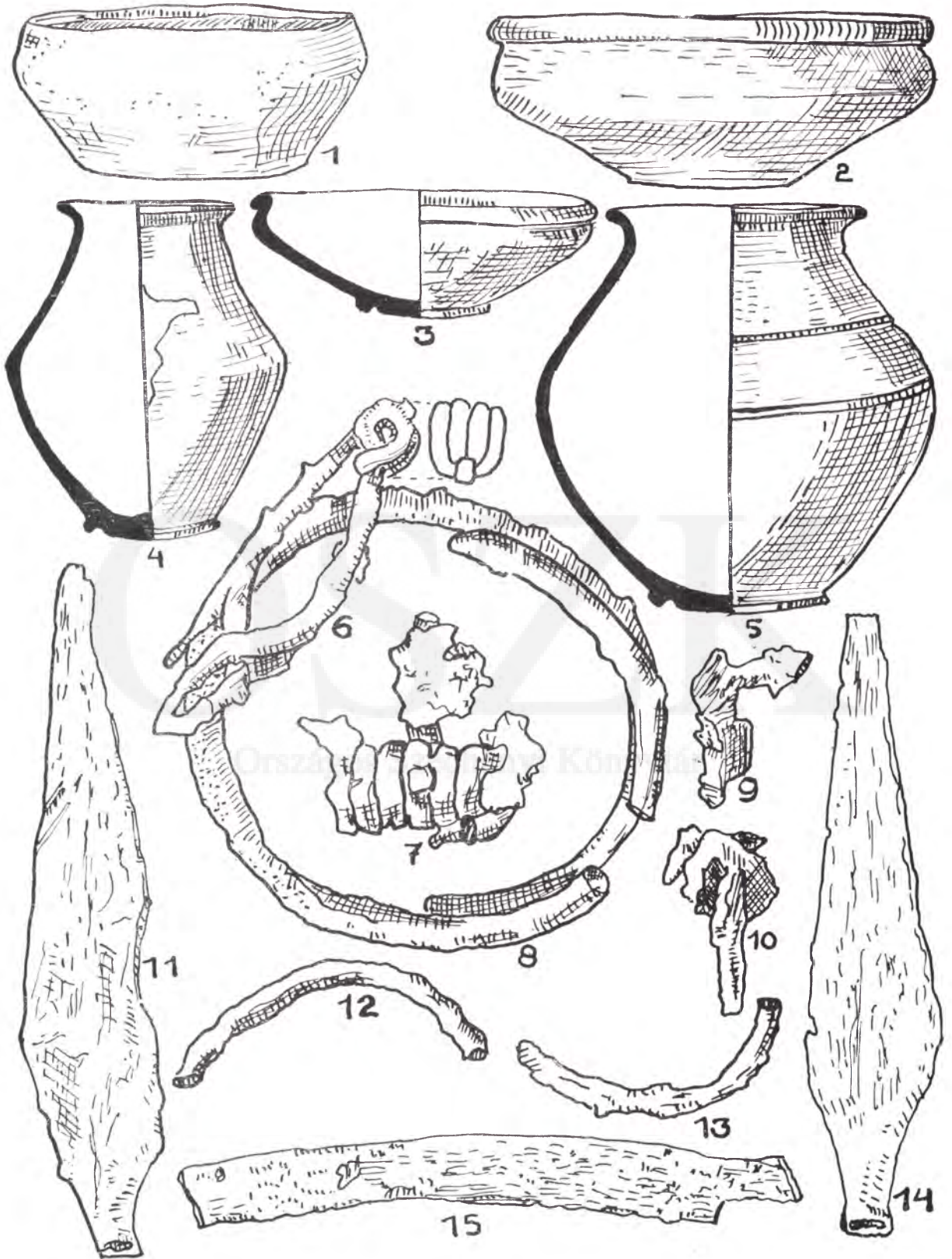

8. kép Kishomoki leletek (Dolg. 1940. VIII. t.).

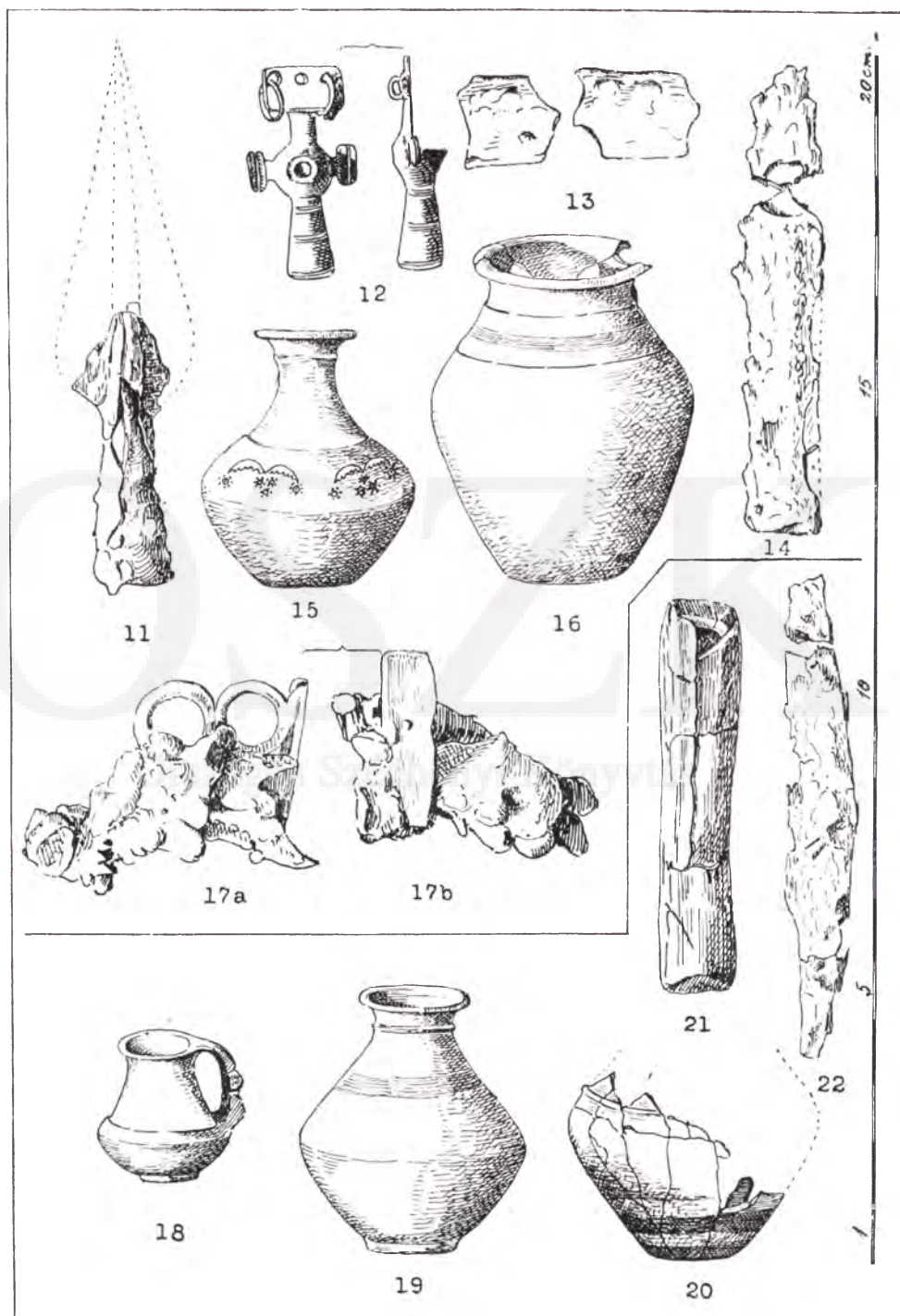

9. kép. Gávai leletek (AÉ. 1915. 204. l.).

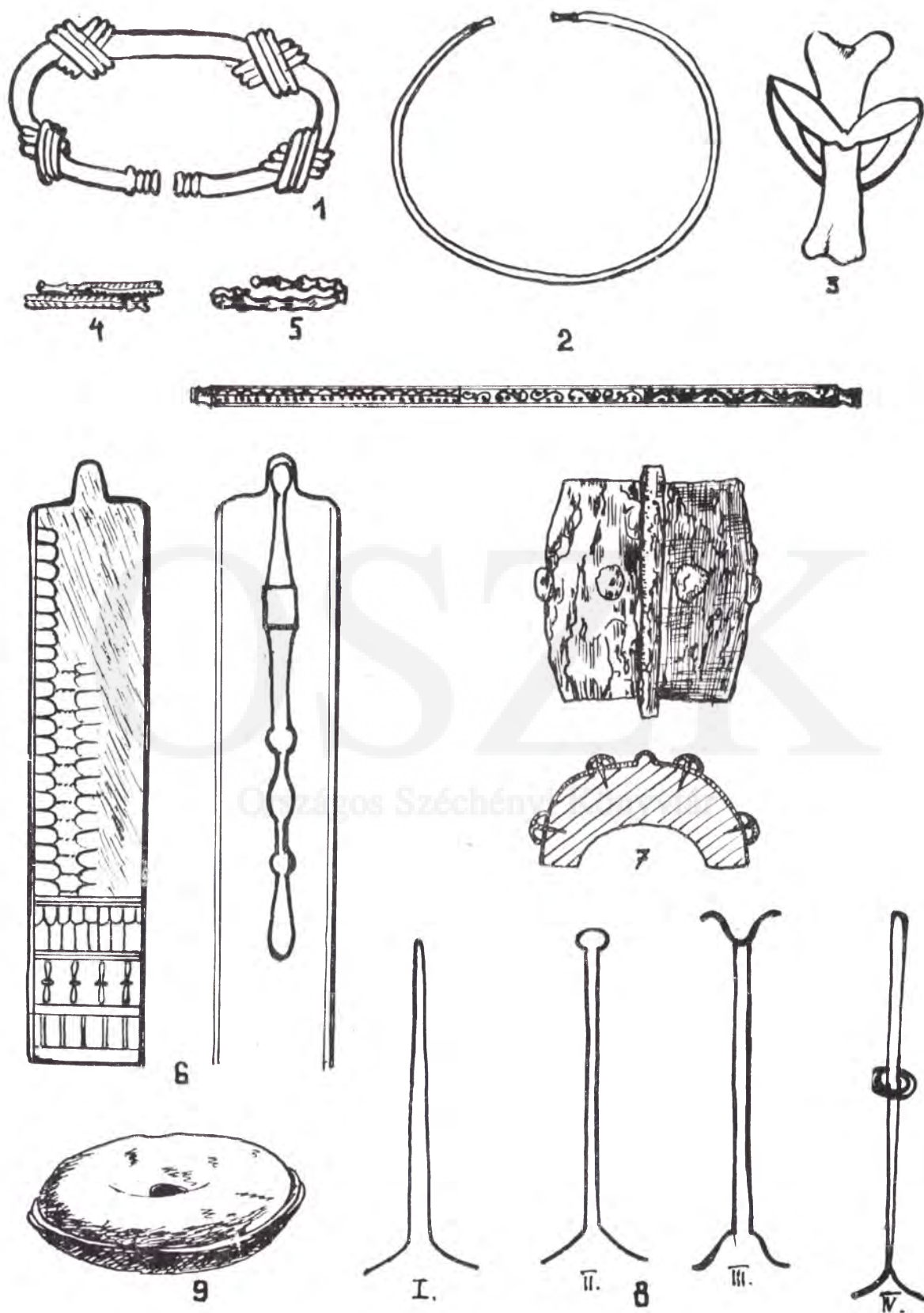

10. kép. 1. Kéméndi karperec. — 2. Kósdí karperec. — 3 5. Kéméndi gyűrűk. — 6. Nassenfussi kard. — 7. Zottwitzi pajzsdudor (Hoffman, 5. kép). — 8. Kardmarkolat típusok. — 9. Bonyhádi lánckarika.

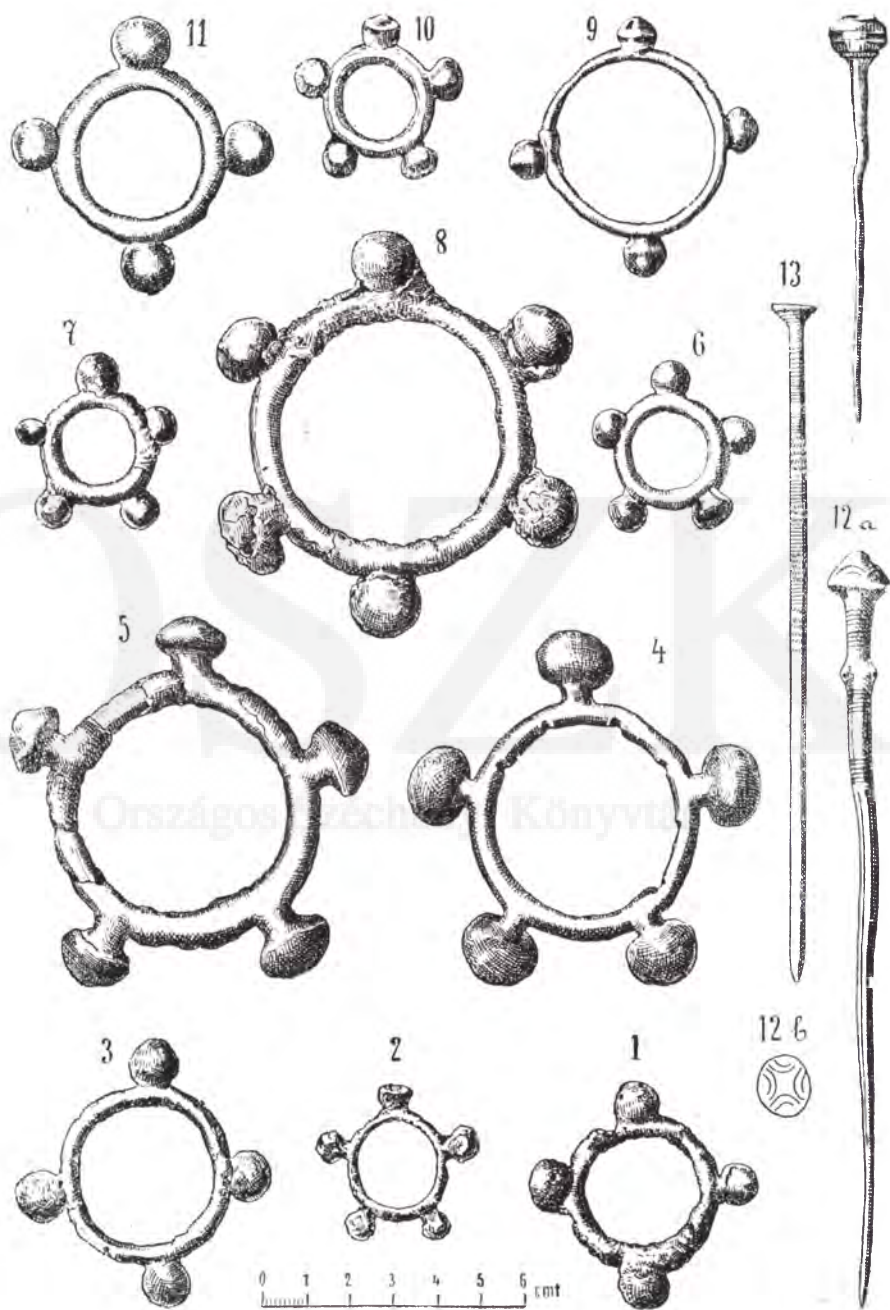

11. kép. Regölyi karikák (AÉ. 1891. 281. l.).

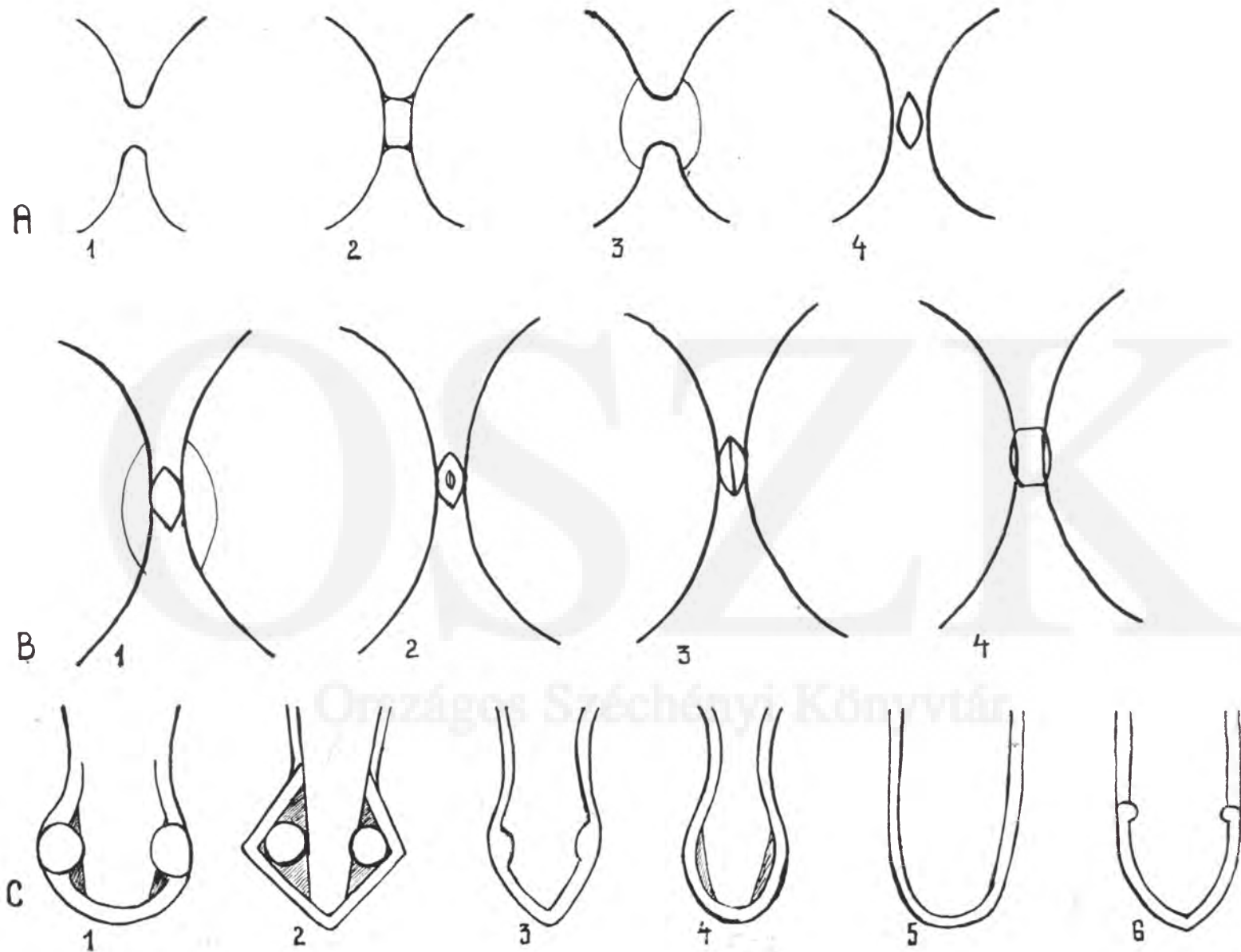

12. kép. A. A négyhólyagos karperecek változatai. — B. A háromhólyagos karperecek változatai. — C. Kardkoptató típusok.

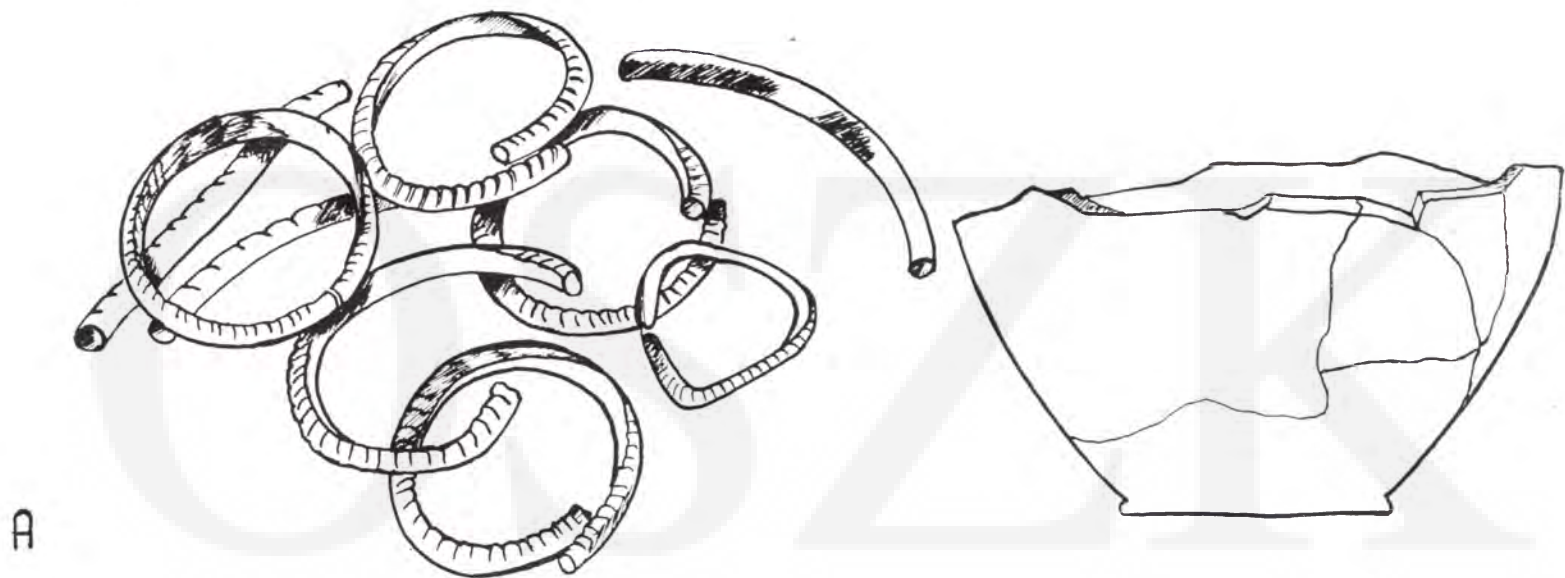

A

Országos Széchényi Könyvtár

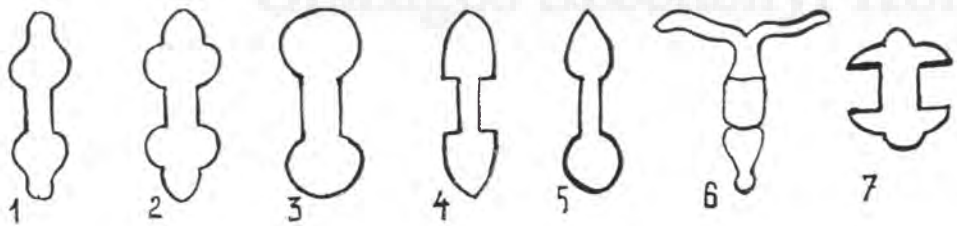

B

13. kép. A. A dunaalmási leletek. — B. Kardfüggesztő típusok.

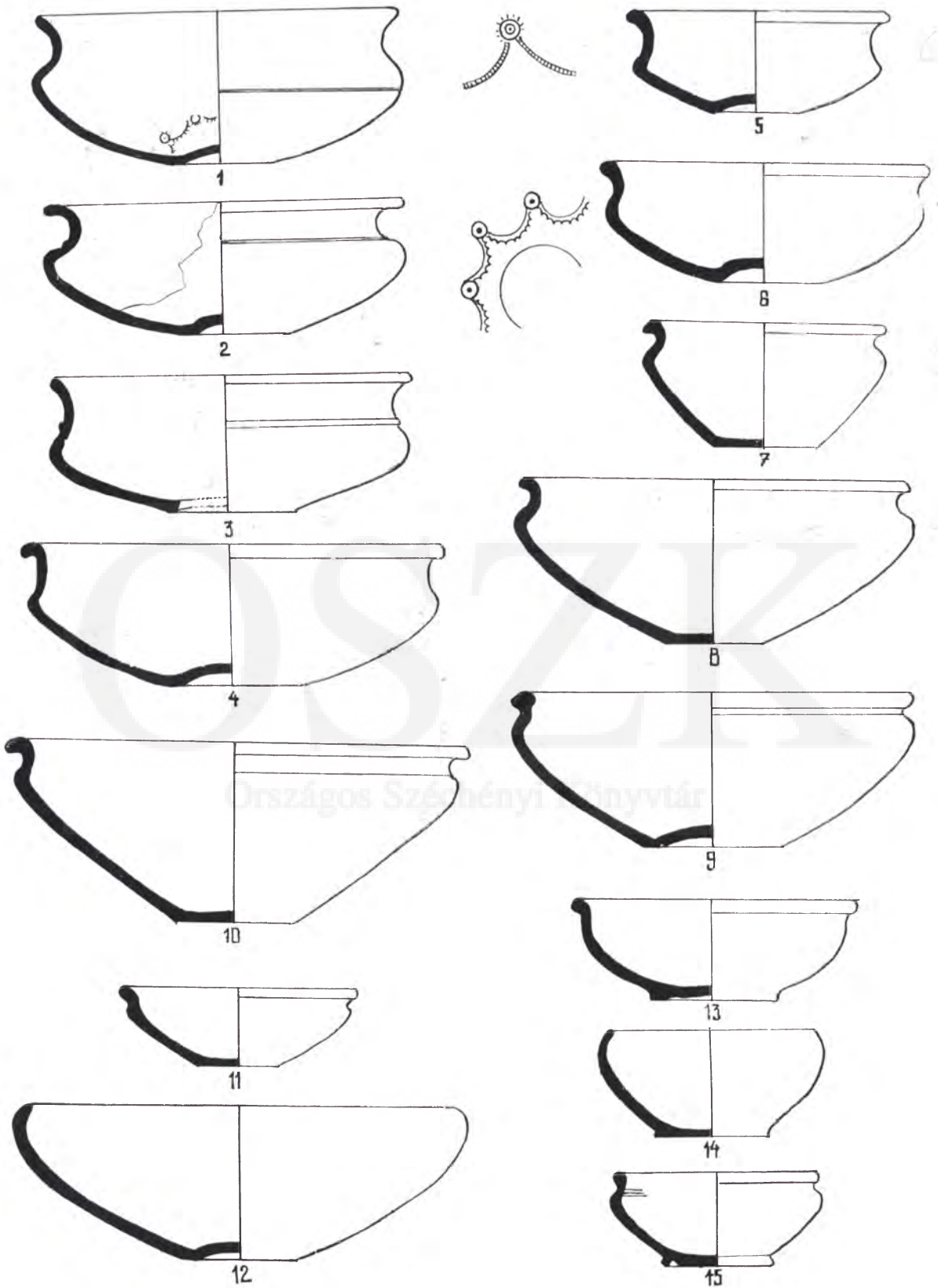

14. kép. 1–12. Táltípusok. — 13–14. Tálak a bonyhádi 2. sírból. — 15. Tál a Solt-paléi 34. sírból.



15. kép. A fésűs kerámia típusai.



16. kép. Simunoveci leletek (AÉ. 1902. 428. l.). (Lásd a következő képet.)



A

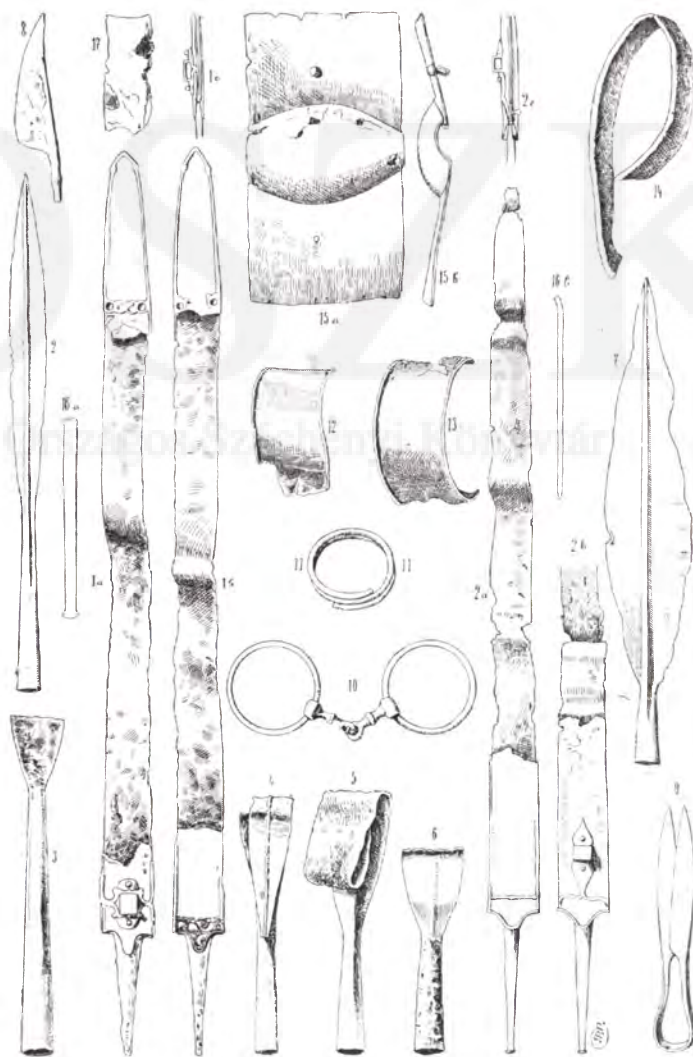

B

17. kép. A. Simunoveczi leletek (AÉ. 1902. 428. l.). — B. Hódsági leletek (AÉ. 1904. 351. l.).

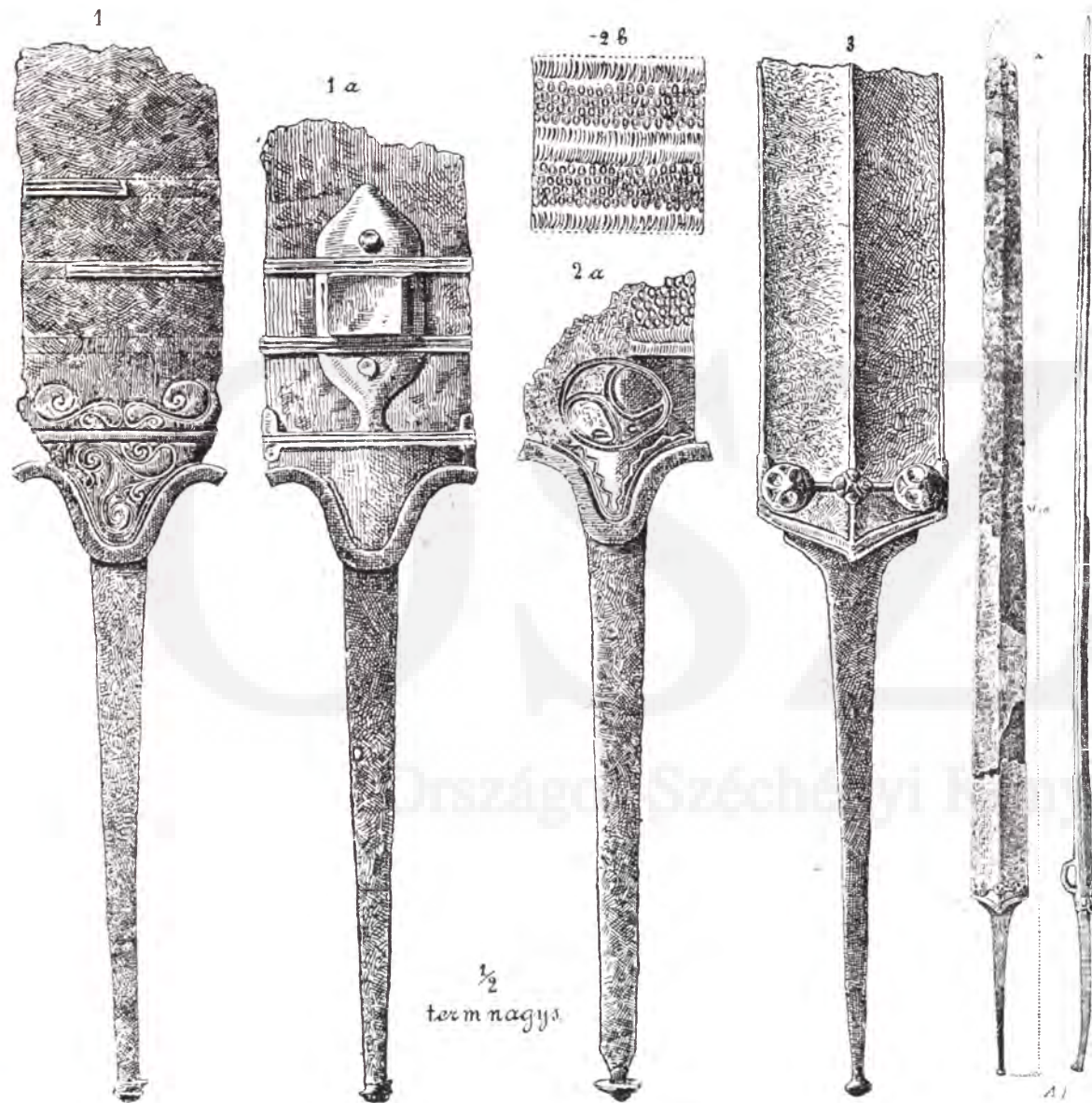

18. kép. Perkátai kardok részletrajzai (AÉ. 1890. 266. 1.)



19. kép. Perkátai leletek (AÉ. 1890. 265. 1.)

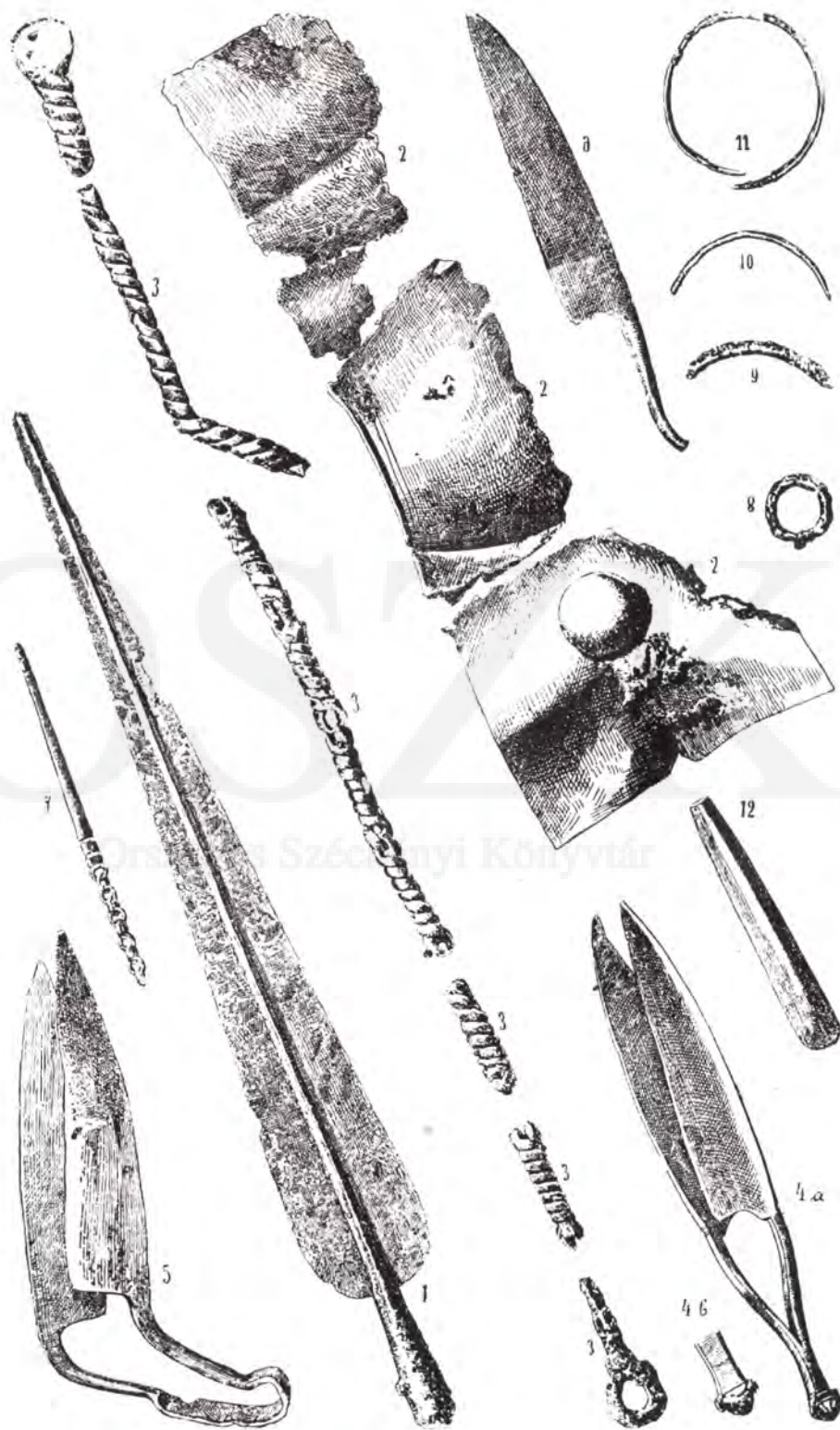

20. kép. Perkátai leletek (AÉ. 1890. 267. 1.).

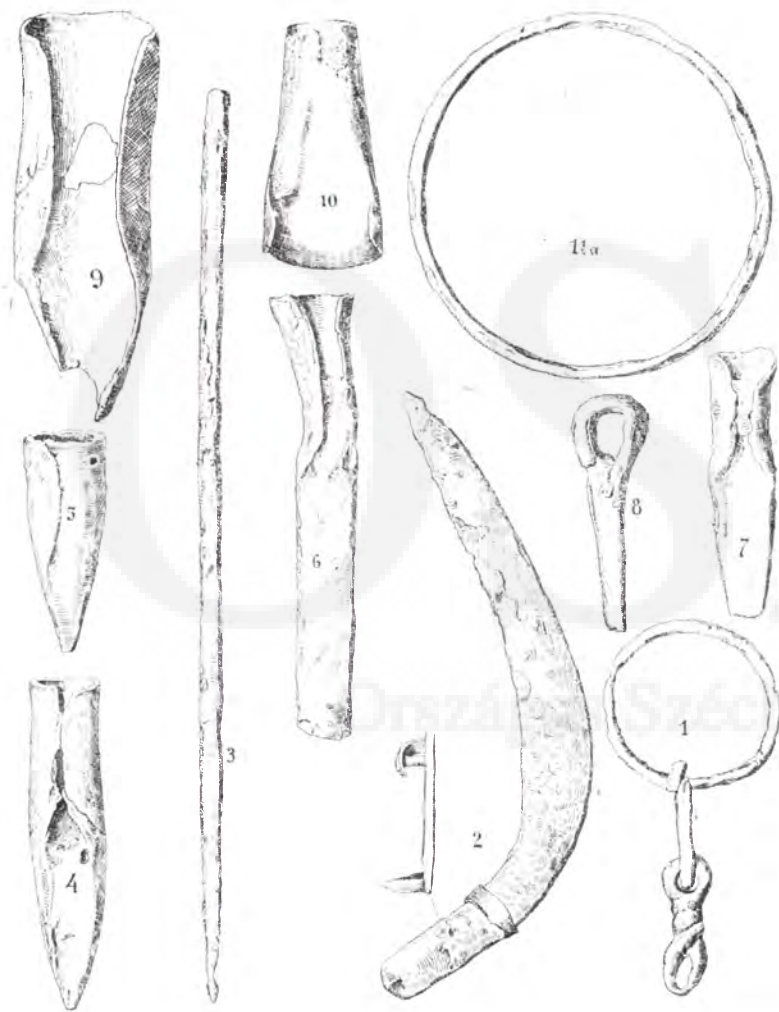

21. kép. Kaposmérői leletek (AÉ. 1910. 137. l.).

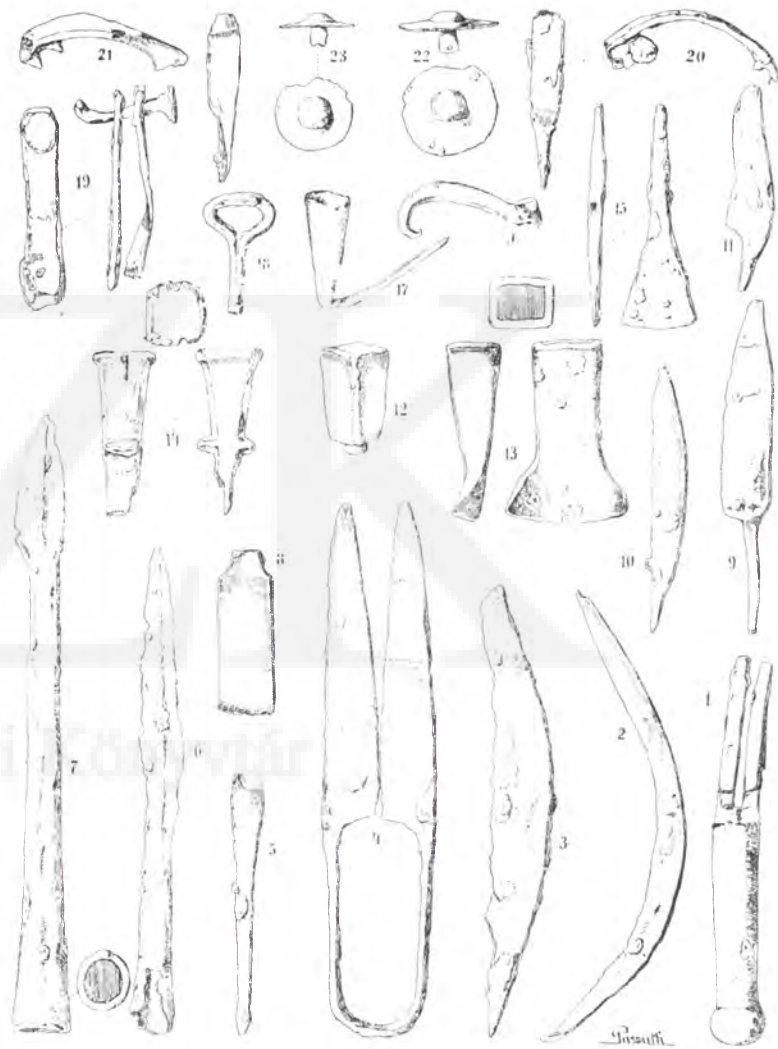

22. kép. Munkácsi leletek (AÉ. 1908. 253. l.).



23. kép. Munkácsi leletek (AÉ. 1897. 335. l.).

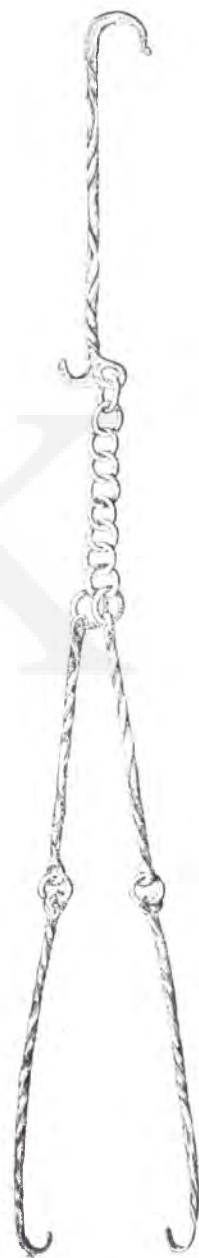

24. kép. Munkácsi üst-tartó lánc (AÉ. 1901. 201. l.).



25. kép. Szalacskaia leletek (AÉ. 1906. 422. 1.).

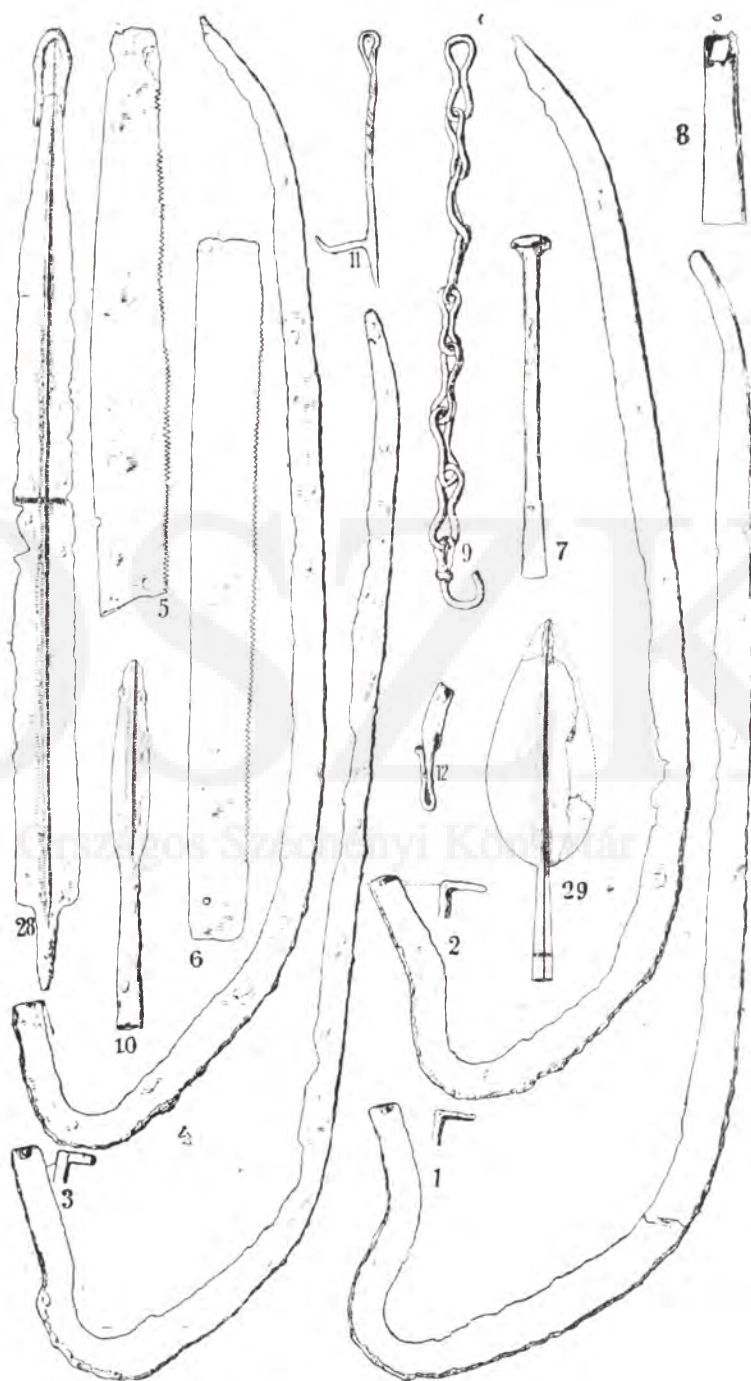

26 kép. Szalacscai leletek (AÉ. 1912. 157. 1.).



28. kép. Szalacsikai üst (AÉ. 1906. 427. l. 34. ábra.).



27. kép. Szalacsikai leletek (AÉ. 1906. 423. l.).

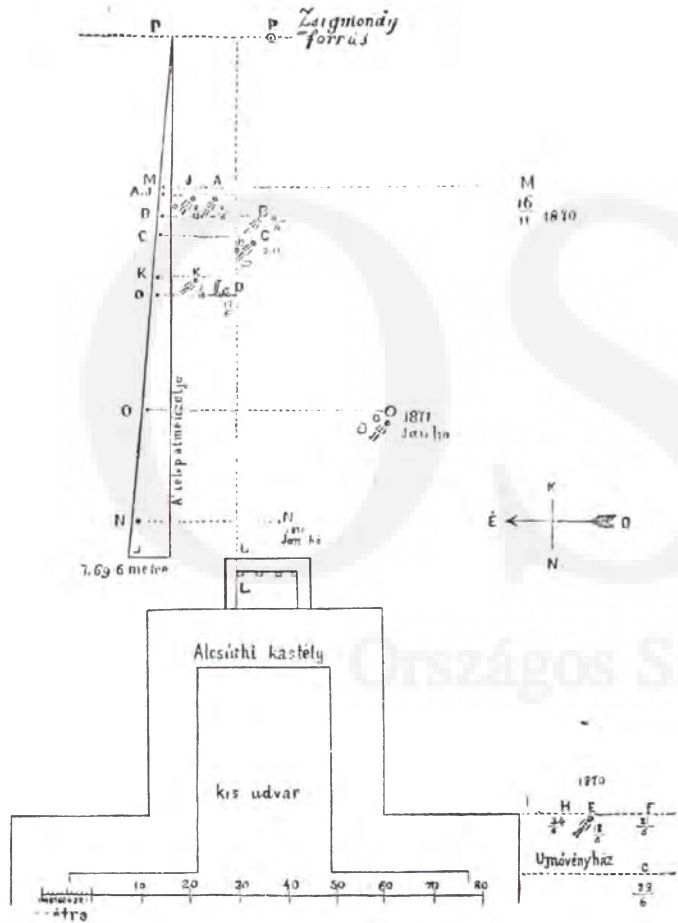

29. kép. Alaprajz az alsúti ásatásból (AÉ. 1870. 290. l.).

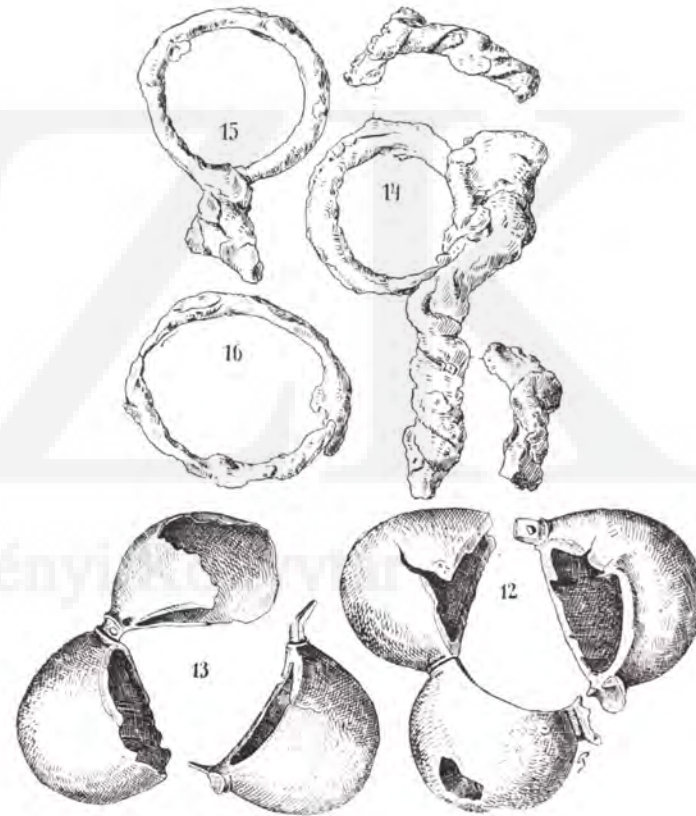

30. kép. Tolnaváraljai leletek (AÉ. 1910. 139. l.).

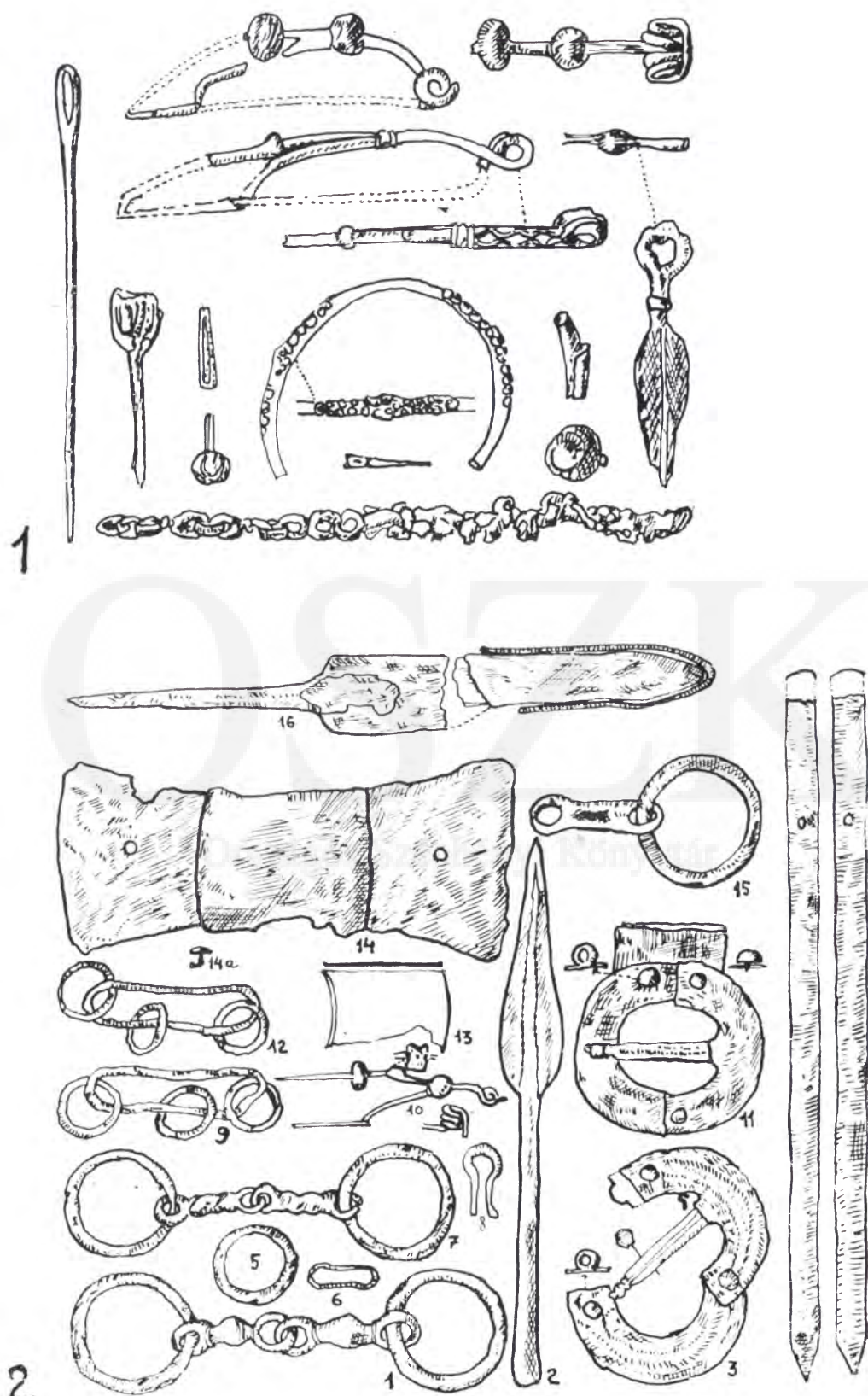

31. kép. 1. Sziráki leletek(AK. 1896. 57. l. I. t.). — 2. Érkörtvélyesi leletek (AK. 1942. 82. l.).

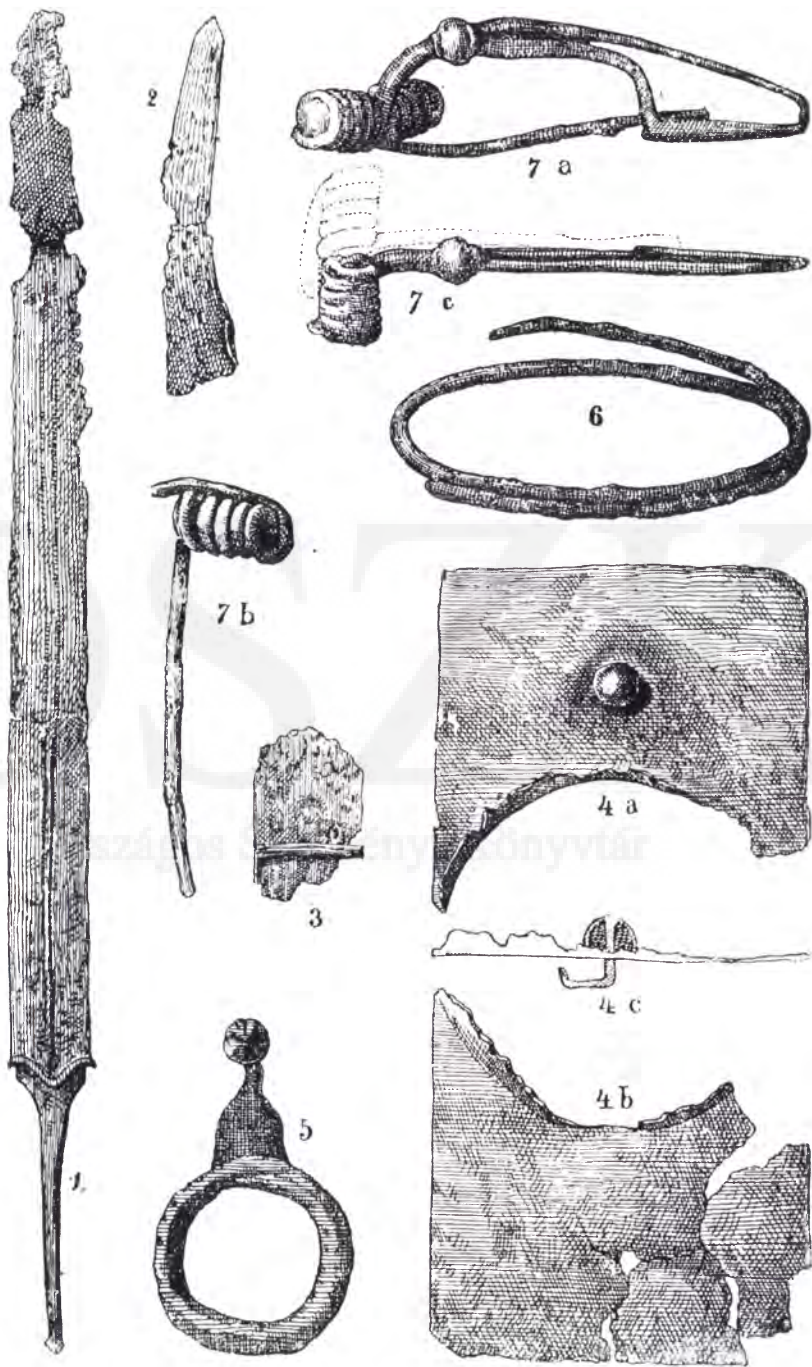

32. kép. Pusztagéci leletek (AÉ. 1880. I. t.).

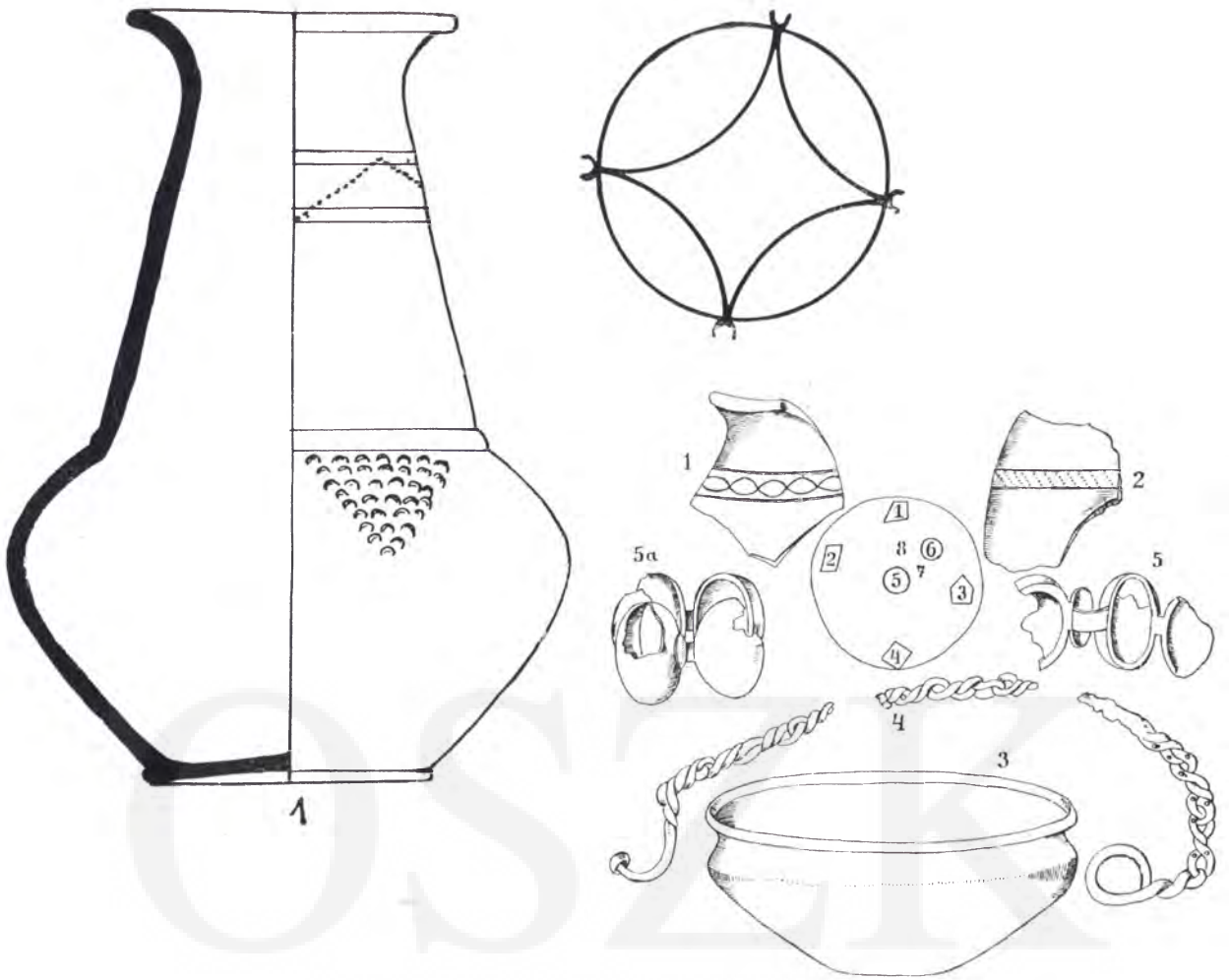

34. kép. Felsőzsuki leletek (AÉ. 1912. 172. l.).

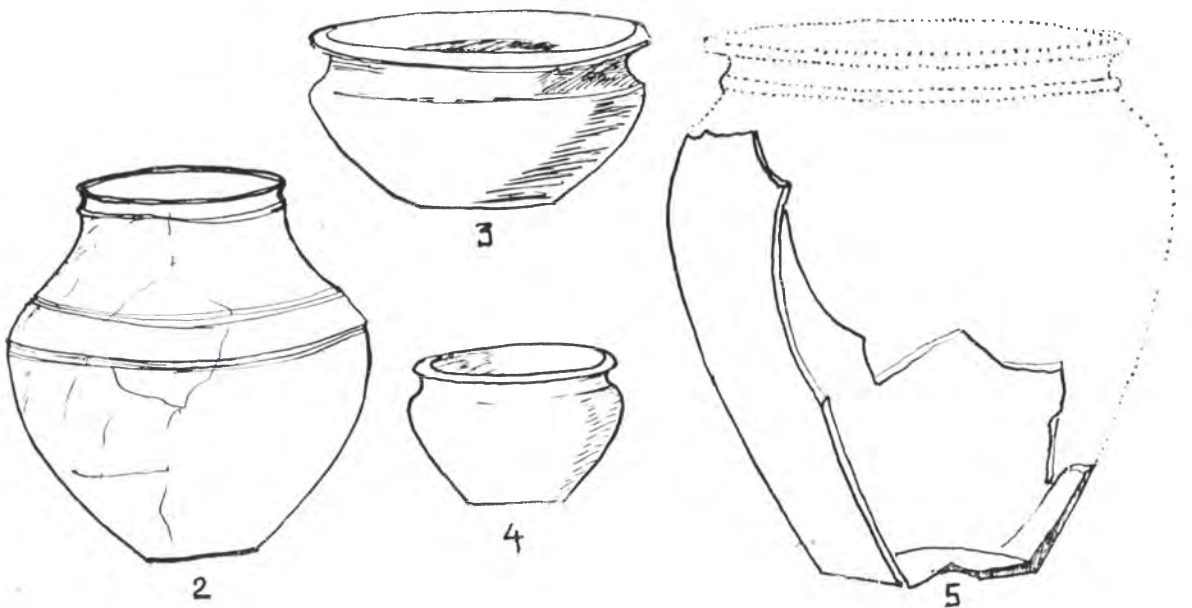

33. kép. 1. Az apahidai urna és fenékkiképzése. — 2-5. Szob-Ipoly-parti leletek (AK. II. (1861) képtalasz IV. tábla.).



35. kép. Szobi leletek (AK. 1861. II. képatlasz. V. tábla és 1879. XIII. I. füzet 11. sk. 1.).

KELTA SÍROK ÉS EGYÉB EMLÉKEK BALSÁRÓL.

• 29



12. kép. — Fig. 12.



13. kép. — Fig. 13.

36. kép. Balsai leletek (Dolg. 1915. 29. l. 12. kép és 31. l. 13. kép).

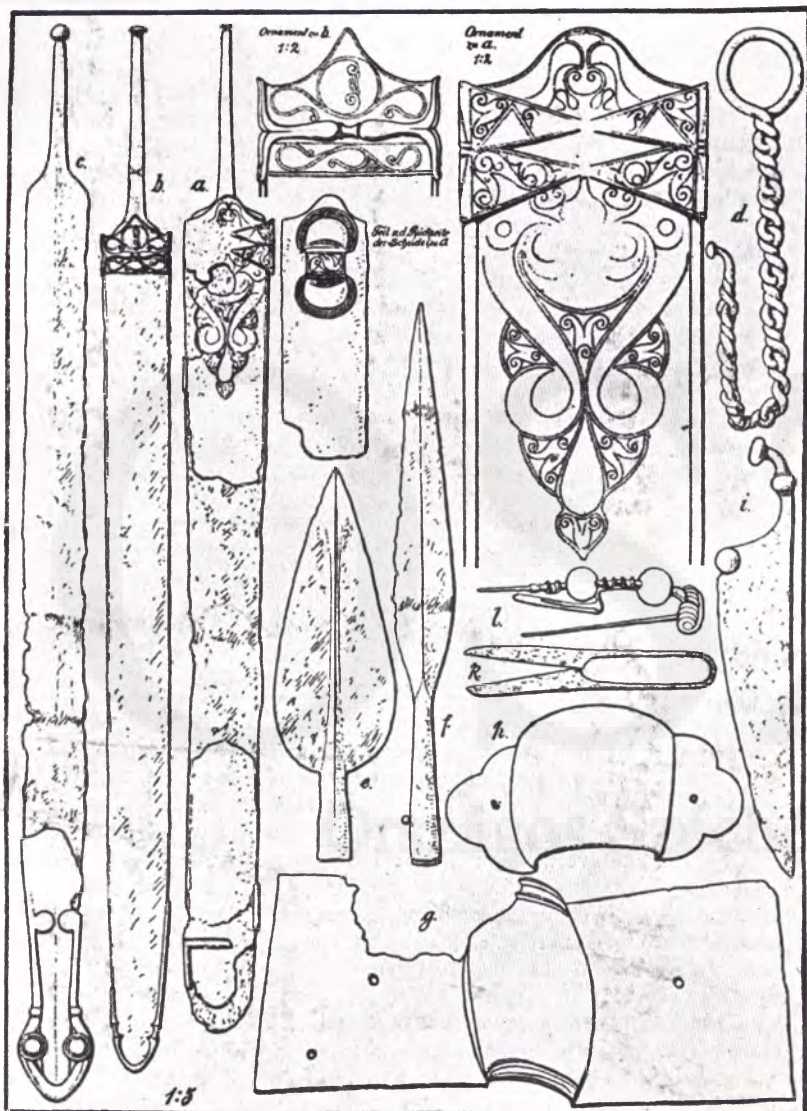

1 Abbildung 9

La Tènefunde aus Pannonien

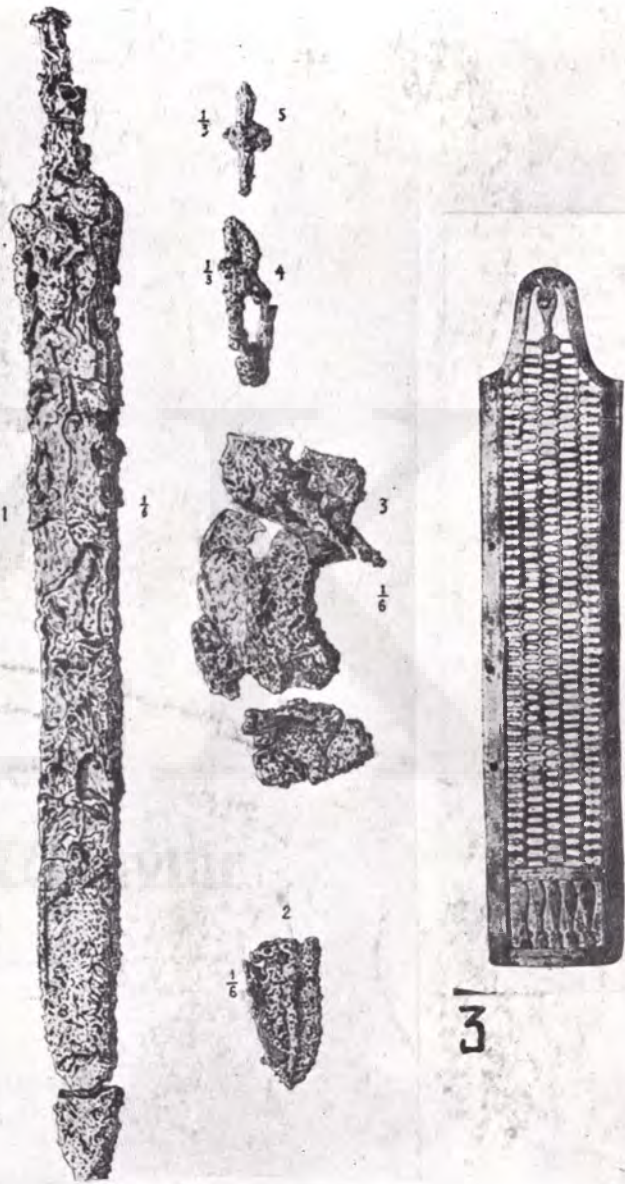

2

3

37. kép. 1. Slavoniai leletek (Mz. 1906. 46. 1. 9. kép). — 2. Apahidai VII. sír leletei (Dolg. 1911. 38. 1. 43. kép). — 3. Az eggeby-i kardtok (Jahn, 123. 1. 139. kép).





39. kép. A—B. Leletek Donja Dolináról (Trubelka, XLVII. és LI. t.).

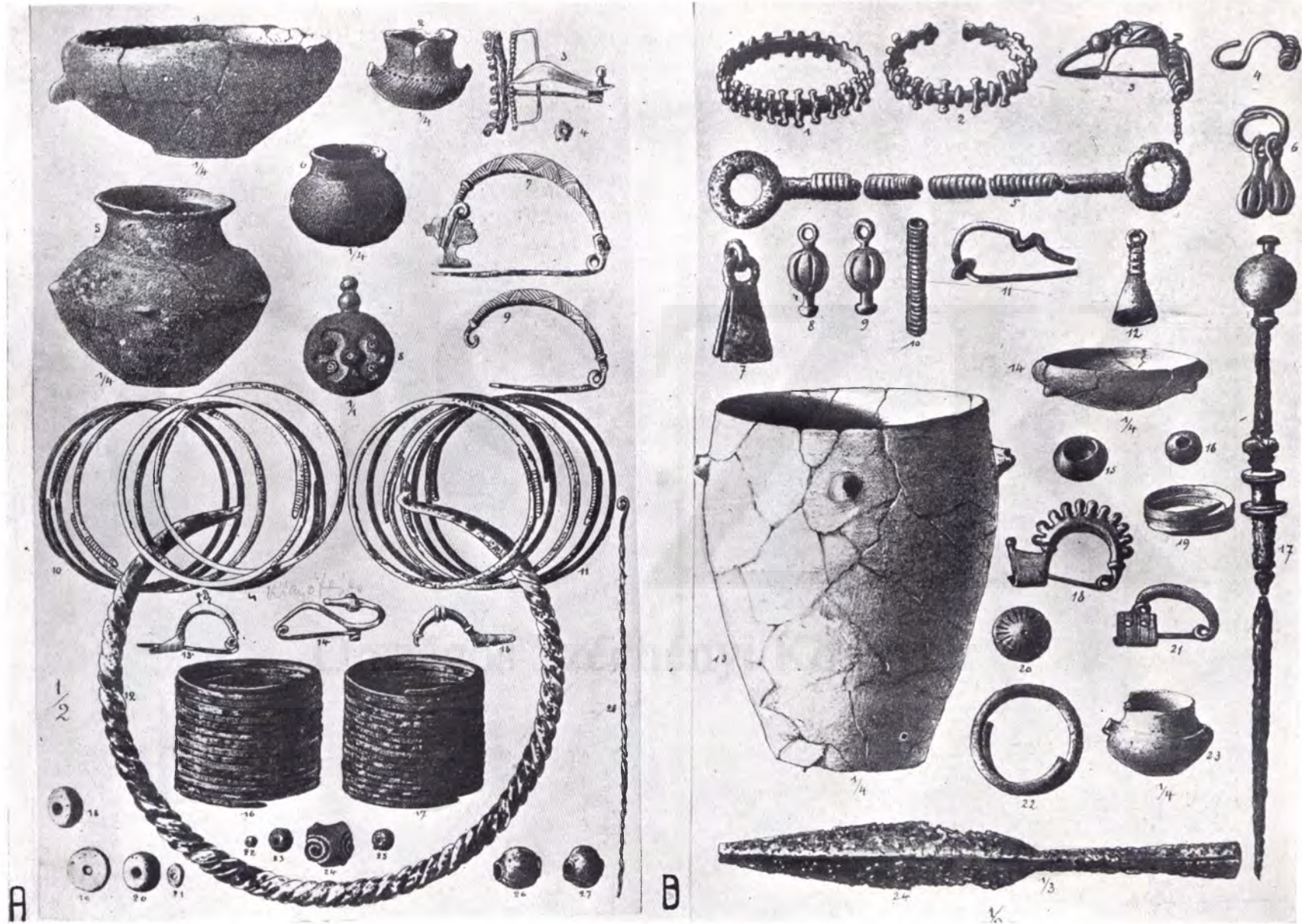

40. kép. A—B. Leletek Donja Dolináról (Truhelka, XLIII. és LXXVI. t.).



41. kép. A - B. Leletek Donja Dolimáról (Truhelka, XLVIII. és LII. t.).



42. kép. A—B. Leletek Donja Dolináról (Trubelka, LV. és LXII. t.).

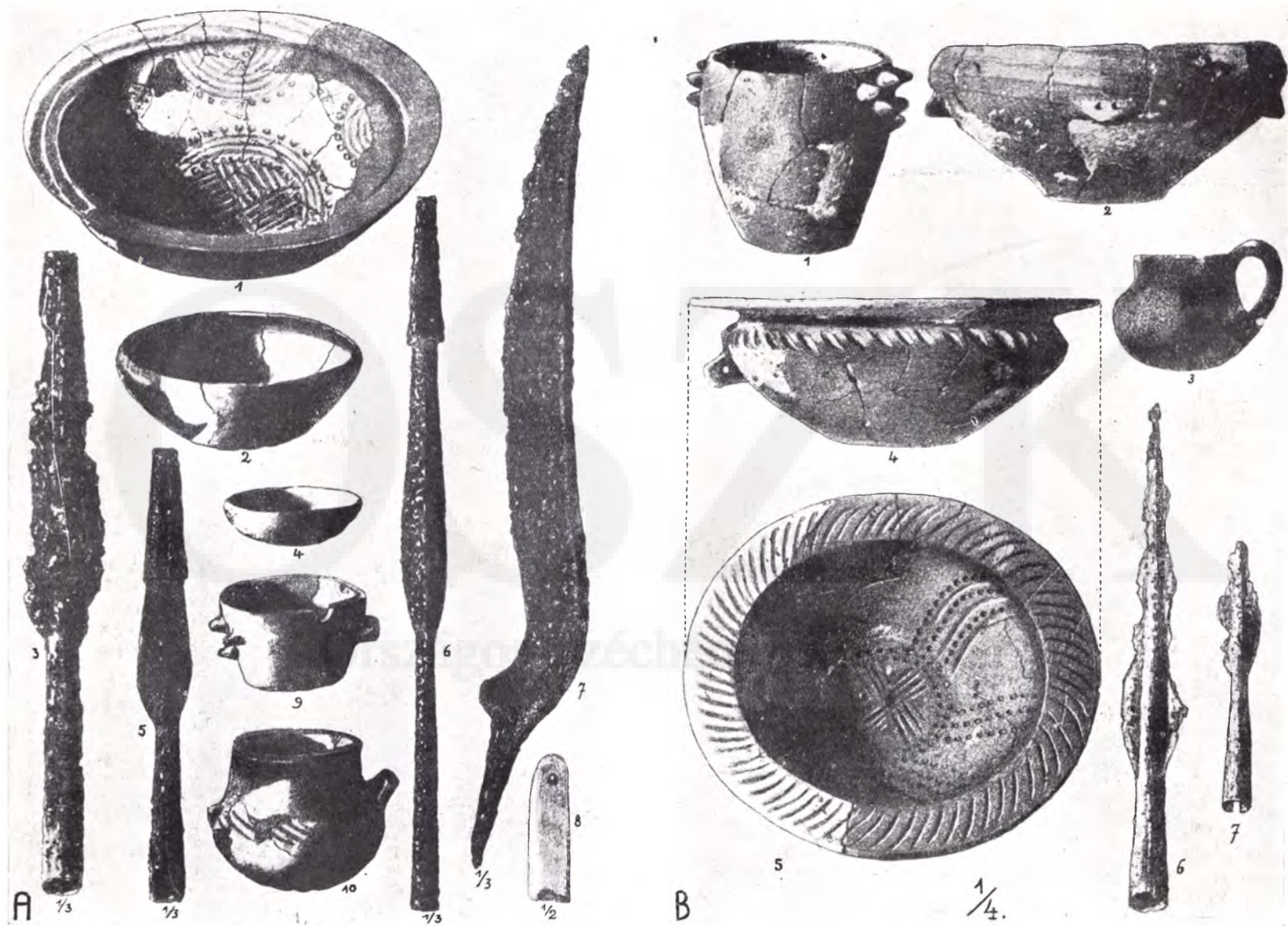

43. kép. A—B. Leletek Donja Dolináról (Truhelka, LXIII. és LXXIX. t.).



1



2



3



5



4

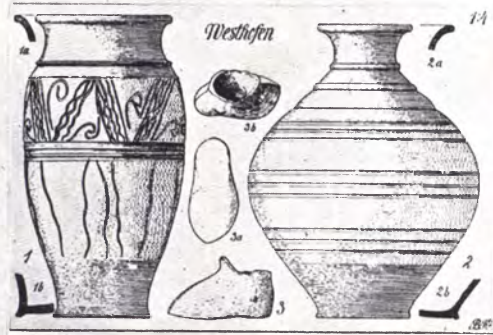

6

44. kép. Kelta leletek: 1. Mühlhausen (Kossina); 2. Wiesbaden (Kossina); 3—4. Klein Colbertha (Preidel); 5. Mölsheim (Behrens); 6. Westhofen (Behrens) lelhelyekről.





## A „DISSERTATIONES PANNONICAE” EDDIG MEGJELENT KÖTETEI

Kötés (teljes vászon) az I. sorozat köteteinél 4 P., a II. sorozat köteteinél 5 P.

### I. sorozat (8°):

- Nr. 1. *Dobó A.*: Inscriptiones extra fines Pannoniae Daciaeque repertae ad res earundem provinciarum pertinentes. 2. kiadás. 15 P
2. *Gronovszky I.*: Nomina hominum Pannonica, certis gentibus assignata. Kifogyott.
- \*3. *Korbuly Gy.*: Aquincum orvosi emlékei (17 szövegközi képpel) 5 P
- \*4. *Nagy Lajos*: Aquincumi mumiatemetkezések (26 szövegközi képpel és 4 táblával). 5 P
- \*5. *Graf A.*: Pannonia ókori földrajzára vonatkozó kutatások áttekintő összefoglalása. 15 P
6. *Borzsák I.*: Az ókori világ ismeretei Magyarország földjéről. Kifogyott.
7. *Brelich A.*: A halálszemlélet formái a római birodalom sírfeliratain. 8 P
8. *Lambrechts P.*: La composition du sénat romain de Séptime Sévère à Dioclétien (193—284). 12 P
9. *Kerényi A.*: A dáciai személynevek. 24 P
10. *Alföldi A.*: Bibliographia Pannonica V. 8 P
11. *Stein A.*: Moesia helytartói. 15 P
12. *Stein A.*: Die Reichsbeamten von Dazien. 30 P
13. *Radnóti A.*: Übersicht der Topographie von Dazien. Készülőben.

### II. sorozat (4°):

- Nr. 1. *Szilágyi J.*: A pannoniai bélyeges téglák (32 táblával). 25 P
2. *Iványi D.*: A pannoniai mécsesek (99 táblával). 50 P
3. *Juhász Gy.*: A brigetioi terra sigillaták (59 táblával). 30 P
4. *Kovrig I.*: A császárkori fibulák főformái Pannoniában (41 táblával). 25 P

- |         |  |                        |
|---------|--|------------------------|
| Nr. *5. | <i>Barcsay—Amant Z.</i> : A komini éremlelet (63 táblával).  | 25 P                   |
| 6.      | <i>Radnóti A.</i> : A pannoniai római bronzedények (57 táblával).                                    | 40 P                   |
| *7.     | <i>Alföldi A.</i> : Isis-szertartások Rómában a IV. század keresztény császárai alatt (20 táblával). | 25 P                   |
| 8.      | <i>Sellye I.</i> : Császárkori emailmunkák Pannoniából (20 táblával).                                | 25 P                   |
| 9.      | <i>Gallus S.—Horváth T.</i> : A legrégebb lovasnép Magyarországon.                                   | 40 P                   |
| 10.     | Laureae Aquincenses, memoriae Valentini Kuzsinszky dicatae I.  | 40 P                   |
| 11.     | Laureae Aquincenses, memoriae Valentini Kuzsinszky dicatae II.                                       | 60 P                   |
| *12.    | <i>Nagy T.</i> : A pannoniai kereszténység története a római véderőrendszer összeomlásáig.           | 25 P                   |
| 13.     | <i>Patay P.</i> : Korai bronzkori kultúrák Magyarországon.   | 30 P                   |
| 14.     | <i>Kazarow G. I.</i> : A trák lovasisten kultuszának emlékei Bulgáriában (89 táblával).              | 40 P                   |
| *15.    | <i>Pink K.</i> : A keleti kelták és szomszédjaik pénzverése.   | 30 P                   |
| *16.    | <i>Dobó Á.</i> : Publicum portorium Illyrici.  | 4 P                    |
| 17.     | <i>Alföldi A.</i> : Bibliographia Pannonica VI.  | 4 P                    |
| 18.     | <i>Hunyady I.</i> : Kelták a Kárpátmedencében. Táblakötet  | 50 P                   |
|         | Szöveggötet készülõben   |                        |
| 19.     | <i>Patek E.</i> : A pannoniai fibulatípusok elterjedése és eredete.                                  | 50 P                   |
| 20.     | <i>Bónis É.</i> : A császárkori edényművesség termékei Pannoniában. I.                               | 50 P                   |
| 21.     | <i>Szilágyi J.</i> : Die Ziegelstempeln von Dazien.  | Sajtó alatt.           |
| 22.     | <i>Barkóczy L.</i> : Brigetio.   | Táblakötet 60 P        |
|         |  | Szöveg előkészületben. |
| 23.     | <i>Kutzián I.</i> : A Körös-kultúra.   | Szöveggötet 40 P       |
|         |  | Táblakötet 60 P        |
| 24.     | <i>Bartók K.</i> : Geschnittene Steine von Pannonien, Teil I.  | Sajtó alatt.           |
| 25.     | <i>Bötyán Á.</i> : Szkiták a Nagyalföldön.   | Készülõben.            |
| 26.     | <i>Szilágyi J.</i> : Die Ziegelstempel der Hilfstruppen aus Pannonien.                               | Készülõben.            |
| 27.     | <i>Benkő A.</i> : Római üvegek Pannoniából.  | Készülõben.            |

Az I. sorozat I—II. és a II. sorozat I—17. kötetéhez (amennyiben még raktáron vannak) 1944 ápr. 1-től 100%-os drágulási felár számítandó.

A csillaggal jelölt kötetek csak teljes sorozattal kaphatók.

Felelős kiadó: Dr. Alföldi András.







